

சிவமயம்



யாழ்ப்பாணம் - மாரீசன்கூடல்  
அமரர் திரு செ. தில்லையம்பலம்  
அவர்களின்  
ஞாபக மலர்

Digitized by Noolaham Foundation  
நூல் அமைதி சேவையாணி

01-03-2016



உ  
முருகன் துணை

# “தல்லைச்சுடர்”



இளவாலை - மாரீசன்சுடலைப்

பிறப்பிடமாகவும் வசிப்பிடமாகவும் கொண்டவரும்

உயர் சைவவேளாண் குலமரபில் தோன்றிய

புகழ்புத்த உத்தமர்

அமரர் திரு செல்லத்துரை தல்லையம்பலம்

அவர்களின்

வாழ்வியல் நினைவுகளை செஞ்சத்தில் பதிய வைக்கும்

ஞாபக மலர்

01.07.2014  
Digitized by Noolaham Foundation.  
noolaham.org | aavanaham.org



உ  
சிவமயம்

“தாய்நீர்நந்த கோயிலுமில்லை  
தந்தை சொல்மிக்க மந்திரமில்லை”

# சமர்ப்பணம்

எங்கள் அன்புத் தெய்வமாகவும்

ஒளி விளக்காகவும் இருந்து எங்கள்

நல்வாழ்விற்காகத் தன்னை அர்ப்பணித்து

அணையாத ஜோதியாக எங்கள் மனதில்

குழுகொண்டு இன்று வானுறையும்

தெய்வமாகி விட்ட எங்கள்

குடும்பத் தலைவரின் பாதக் கமலங்களுக்கு

இம்மலரைக் கண்ணீருடன் கலந்து

காணிக்கையாகச் சமர்ப்பிக்கின்றோம்.



ஓம் சாந்தி! சாந்தி!! சாந்தி!!!

என்றும் உங்கள் நனைவுகளைச் சுவக்கும்  
மனைவி, மக்கள்,  
மருமக்கள், பேரப்பள்ளைகள்



உ  
சிவமயம்



மலர்வு

உத்வே

18-05-1935

31-01-2018

அயரர்

திரு செல்லத்துரை தில்லையம்பலம்  
அவர்கள்

திரு வெள்ளையர்

மண்மத வாண்டு வநமுயர் தைத்திங்களில்  
நல்லதோர் ஸப்தமி தித்தினில் மாசிலாச் செம்மல்  
செல்லத்துரை பெற்ற தில்லையம்பலம் பெரியோன்  
செப்பிய வாழ்வுநீற்று வினாந்தார் முயுகளடி என்றார்





உ  
சிவமயம்



## பஞ்சபுராணம்

திருச்சிற்றம்பலம்

விநாயகர் துதி

விநாயகனே வெவ்வினையை வேரறுக்க வல்லான்  
விநாயகனே வேட்கை தணிவிப்பான் - விநாயகனே  
விண்ணுக்கும் மண்ணுக்கும் நாதனுமாந் தன்மையினாற்  
கண்ணிற் பணிமின் கனிந்து.

தேவாரம்

ஈன்றாளு மாரியனக் கெந்தையு மாயுடன் தோன்றினராய்  
முன்றையுலகம் படைத்துகந் தான் மனத் துள்ளிருக்க  
ஏன்றானிமையவர்க் கன்பன்றிருப்பாதி ரிப்புலியுர்  
தோன்றாத் துணையாயிருந்தனன் றன்னடி யோங்களுக்கே.

### திருவாசகம்

அம்மையே அப்பா ஒப்பிலா மணியே  
 அன்பினில் விளைந்த ஆறமுதே  
 பொய்மையே பெருக்கிப் பொழுதினைச் சுருக்கும்  
 புழுத்தலைப் புலையனேன் தனக்குச்  
 செம்மையே ஆய சிவபதமளித்த  
 செல்வமே சிவபெருமானே  
 இம்மையே உன்னைச் சிக்கெனப் பிடித்தேன்  
 எங்கெழுந்தருளுவ தினியே.

### திருவிசைப்பா

ஒளிவளர்விளக்கே! உலாப்பிலாஒன்றே  
 உணர்வு சூழ் கடந்ததோர் உணர்வே!  
 தெளிவளர்ப்பளிங்கின் திரள்மணிக்குன்றே  
 சித்தத்தள் தித்திக்கும்தேனே  
 அளிவளர் உள்ளத் தானந்தக்கனியே  
 அம்பலம் ஆடரங்காக  
 வெளிவளர் தெய்வக் கூத்துகந் தாயைத்  
 தொண்டனேன் விளம்புமாவிளம்பே.

### திருப்பல்லாண்டு

பாலுக்குப் பாலகன் வேண்டி யழுதிட்ப்  
 பாற்கடலீந்த பிரான்  
 மாலுக்குச் சக்கரம் அன்றருள் செய்தவன்  
 மன்னிய தில்லை தன்னுள்  
 ஆலிக்கும் அந்தணர் வாழ்கின்ற தில்லைச்  
 சிற்றம்பலமே இடமாகப்  
 பாலித்து நட்டம் பயில வல்லானுக்கே  
 பல்லாண்டு கூறுதமே.

## தீருப்புராணம்

இறவாத இன்ப அன்பு வேண்டிப்பின் வேண்டுகின்றார்  
 பிறவாமை வேண்டும் மீண்டும் பிறப்புண்டேல் உன்னை என்றும்  
 மறவாமை வேண்டும் இன்னும் வேண்டும் நான் மகிழ்ந்தபாடி  
 அறவாநீ ஆடும்போதான் அடியின் கீழ் இருக்க என்றார்.

## தீருப்புகழ்

அகரமுமாகி யதிபணாமாகியதிகமுமாகி	அகரமாகி
அயனெனவாகி அரியெனவாகி அரெனவாகி	அவர்மேலாய்
இகரமுமாகி யெவைகளுமாகி யினிமையுமாகி	வருவோனே
இருநில மீதிலெளியணம் வாழ எனது முன்னோடிவரவேணும்	வடிவோனே
மகபதியாகி மருவும் வலாரி மகிழ்களிகூரும்	வடிவோனே
வனமுறை வேடனருளிய புணை மகிழ் கதீர்காம முடையோனே	மயிலோனே
செக்கனசேகு தகுதிமீதோதி தியியென ஆடு	பெருமானே.
தீருமலிவான பழமுதீர்சோலை மலைமிசைமேவு	

## வாழ்த்து

வான்முகில் வழாது பெய்க மலிவளம் சுரக்க மன்னன்  
 கோன்முறை அரசிசெய்க குறைவிலா தாயினர் வாழ்க  
 நான்மறை அறங்கள் ஓங்க நற்றவம் வேள்வி மல்க  
 மேன்மை கொள் சைவநீதி விளங்குக உலகமெல்லாம்.

## திருச்சிற்றம்பலம்

உ

சிவமயம்

## அமரர் தரு செல்லத்துரை தில்லையம்பலம் அப்கர்஑்ன் வாழ்க்கை வரலாறு

இந்து சமுத்திரத்தின் முத்தென்று சான்றோராலும் ஆன்றோராலும் வர்ணிக்கப்படும் ஈமுத்திருநாடாம் இலங்கையின் வடக்கே முக்கனிகளும் ஏர்வளமும் நீர்வளமும் கொண்ட வரலாற்றுப் பெருமைசேர் செந்தமிழ்வாழ் மக்களைக் கொண்ட யாழ்ப்பாணத் தீபகற்பத்தில் ஒருங்கே அமையப்பெற்ற இயற்கை வளம் கொழிக்கும் மாரீசன்கூடல் என்னும் ஊரிலே உயர் சைவவேளாளர் குலத்திலே வந்துதித்தனர் செல்லத்துரை பொன்னுப்பிள்ளை தம்பதிகள் அவர்களின் தவப்பயனாகத் தோன்றிய முக்கனிகளுள் கனிஷ்ட புத்திரனாக 1935ஆம் ஆண்டு வைகாசி மாதம் 18ஆம் நாள் புனர்பூச நட்சத்திரத்தில் அவதரித்தவரே அமரர் தில்லையம்பலம் ஆவார். இவரின் உடன்பிறப்புக்களாக அமரர் கண்மணி (மலேசியா), கனகரத்தினம் வந்துதித்தனர். பெற்றோரின் அரவணைப்பில் நாளொரு மேனியும் பொழுதொரு வண்ணமுமாக வளர்ந்த அமரர் அவர்கள் தன் ஆரம்பக்கல்வியை மாரீசன்கூடல் சுப்பிரமணியாவித்தியாசாலையிலும் உயர்கல்வியினை இளவாலை புனித ஹென்றியரசர் கல்லூரியிலும் மேற்கொண்டார்.

கடின உழைப்பும் துடிப்பான சுபாவமும் சந்தண நிறமும் விழுதிக் குறியும் கொண்ட அமரர் அவர்களின் சிந்திக்கவும் சிரிக்கவும் தூண்டும் கலகலப்பான வார்த்தைப் பிரயோகங்களும் புன்முறுவலும் அவருக்கேயுரிய சிறப்பான அம்சங்களாகும். இக்காலகட்டத்திலே திருமணப்பருவம் எய்திய அமரர் அவர்கள் சாவகச்சேரியைச் சேர்ந்த நாகமணி செல்லம்மா தம்பதியினரின் மூன்றாவது மகளான இராபூபதியைக் கடிமணம் புரிந்தார்.

இவர்களின் இல்லறம் என்னும் நல்லறத்தின் பேறாக மணிவர்ணன், ஜீவமணி, குகாதரன் (அமரர்), பிரசாந்தி, கஜனி என்னும் ஐந்து புத்திரச்செல்வங்களைப்பெற்றெடுத்து மகிழ்ந்தார்.

“சான்றோனாக்குதல் தந்தைக்குக் கடனே” என்ற முதுமொழிக்கிணங்க அமரர் அவர்கள் தன் பிள்ளைகளை நன்கு படிக்க வைத்துக் கல்வி கேள்விகளில் சிறந்தவராக்கினார். இந்நிலையில் 1992இல் ஏற்பட்ட இடப்பெயர்வினால் சாவகச்சேரியில் தற்காலிகமாகக் குடியிருந்தபோது 1996இல் அமரரின் இளைய மகன் குகாதரன் திடீர் சுகயீனமுற்று இறைவனடி சேர்ந்தமையால் மனவிரக்தி அடைந்திருந்தார். தன் மகனின் இழப்பினால் தாங்கொணாத துயருற்ற அமரர் அவர்கள் அவரை நினைந்து தினமும் மனவேதனை அடைவார்.

பிள்ளைகளுக்கு உரிய பருவவேளையில் திருமணப் பேற்றையும் நிறைவேற்றி வைத்தார். தனது சிரேஷ்ட புத்திரனாகிய மணிவர்ணனுக்கு (இ.போ.ச) சரசாலையைச் சேர்ந்த யோகநாதன் இரத்தினபூபதி தம்பதிகளின் ஏகபுத்திரியான சற்குணவதிக்குத் திருமணம் செய்து வைத்து தர்ஷிகா, மதுஷா ஆகிய பேரக்குழந்தைகளையும், இரண்டாவது மகளாகிய ஜீவமணிக்கு நீர்வேலியைச் சேர்ந்த சோமசுந்தரம் செல்லமுத்து தம்பதிகளின் கனிஷ்ட புத்திரனான செல்வரத்தினத்துக்கு மணம் முடித்து வைத்து சஞ்சிகா, சர்மியா, யதுஷிகன், தரஞ்ஜா என்னும் பேரப்பிள்ளைகளையும், மூன்றாவது மகளாகிய பிரசாந்தியை (முன்னாள் உபதபால் அதிபர், மாரீசன்கூடல்) மைத்துனரான சாவகச்சேரியைச் சேர்ந்த கந்தசாமி மகேஸ்வரி தம்பதியினரின் கனிஷ்ட புத்திரனான சந்திரகுமாரைத் திருமணம் செய்து வைத்து நிஷான், நிகேஸ் ஆகிய பேரக் குழந்தைகளையும் கண்டு இன்புற்று மகிழ்ந்தார். இம்மகள் தற்போது அவுஸ்ரோலியா நாட்டில் சீரும் சிறப்புமாக வாழ்ந்துவருகிறார் என்பது குறிப்பிடத்தக்கது. தனது கடைசி மகளாகிய கஜனியை அளவெட்டியைச் சேர்ந்த ஜெயச்சந்திரன் ஞானமலர்

தம்பதிகளின் சிரேஷ்ட புத்திரனாம் கஜேந்திரன் அவர்களுக்கு திருமணம் செய்து வைத்த பெருமைக்குரியவராவார்.

கமத்தொழிலோடு ஈட்டும் நின்றுவிடாது 1972ஆம் ஆண்டு தொடக்கம் 2015ஆம் ஆண்டுவரை பண்டத்தரிப்பு பரிஸ் ப.நோ. கூட்டுறவுச் சங்கக் காவலாளராகவும் பணிபுரிந்தார். சகல கடமைகளையும் செவ்வனே நிறைவேற்றிய அமரர் அவர்கள் ஊர்மக்கள் அனைவரினதும் பெருமதிப்பிற்குரியவராகவும் விளங்கினார். எவ்விடத்திலும் ஏற்படும் பிரச்சினைகள் எதுவாக இருந்தாலும் சுமுகமாகத் தீர்த்து வைப்பது அவரது உயர்ந்த பண்பாகும். கலகலப்பாகப் பேசி சரியான கருத்துக்களை முன்வைப்பதில் சமர்த்தர். வயதுக்கேற்ற முதிர்ச்சியின்றி இளமைத் துடிப்புடன் ஆலயக் கடமைகளை நிறைவேற்றுவார்.

1992ஆம் ஆண்டில் ஏற்பட்ட இடப்பெயர்வின் பின் அசைவ உணவுகள் யாவற்றையும் விடுத்து “என் கடன் பணி செய்து கிடப்பதே” என்ற அப்பர் சுவாமிகளின் வாக்கிற்கிணங்க தனது வீட்டு வளவிலேயே முத்துமாரியம்மன் கோயிலொன்றை பரிபாலித்து வந்தததோடு கோயிலுக்கென உரித்தான சடங்குகளையும் கிராம மக்களோடு சேர்ந்து நடாத்தி முடிப்பது அவரின் முக்கிய பணியாக விளங்கியது. சிவத்தொண்டு புரிந்த அமரர் அவர்கள் அதிகாலை எழுந்தவுடன் பூப்பறித்து தன் குலதெய்வமாகிய முத்துமாரியம்மன் ஆலயம் முதல் முருகன், வைரவர் என எல்லா ஆலயங்களுக்கும் சென்று பூவைத்து விளக்கேற்றி பின்னரே தேநீரையோ காலையுணவையோ உண்பதை வழக்கமாகக் கொண்டவர். நெற்றியில் விபூதிக் குறியுடனே எந்நேரமும் காட்சி தருவார். தான் படுக்கையில் இருந்து குடும்பத்தினருக்குச் சுமையாக இருக்கக்கூடாது முருகன் தன்னை விரைவாக அழைக்கவேண்டும் என்பதையே தன் குறிக்கோளாகக் கொண்டிருந்தார்.

“கடவுளை நம்பினோர் கைவிடப்படார்” என்பதே அவர் கூறும் நல்வாக்கு. தனது கடைசி மகளின் திருமணத்தின் பின்னர் தனது கடமை எல்லாம் முடிந்துவிட்டது இனி முருகன் என்னை விரைவில் கூப்பிடுவார் என கூறிக்கொண்டே பூப்பறிப்பார். அன்னாரின் வேண்டுகோளை ஏற்ற கலப்பராகிரி முருகன் தன் மெய்யடியானை எவ்வித நோய்நொடிக்கும் ஆளாக்காது பூப்பறிக்கச் சென்றவேளை கண்ணிமைக்கும் நொடிப்பொழுதில் தன் பாதம் அழைத்துவிட்டார். எம் அன்புத் தந்தை எம்மை இப்பாரிலே உயரவைத்த பெருந்தகையாளன். எம் தந்தையின் ஆத்மா சாந்தியடைய நித்தம் அவர் துதிக்கும் முத்துமாரி யினதும் கலப்பராகிரி முருகனினதும் பாதம் பணிகின்றோம்.

ஓம் சாந்தி! சாந்தி!! சாந்தி!!!

உ

சிவமயம்  
**முத்துமாரி அம்மன் பாடல்கள்**

கிராகம் :- ஜனமுனா கல்யாணி

தாளம் :- ஆதி

பல்லவி

வருவாய் வருவாய் வருவாய் அம்மா  
திருவே உருவாய் வருவாய் அம்மா - வருவாய்  
அனுபல்லவி

இருளை நீக்கிட வருவாய் அம்மா  
அருளை பொழிந்திடு தாயே அம்மா - வருவாய்  
சரணம்

கல்யாணி கருமாரி காமாட்சி நீயே  
மகாலக்ஷ்மி மாதங்கி மீனாட்சி நீயே  
வரலட்சுமி வாராகி விசாலாட்சி நீயே  
உலகாளும் மாயே முத்துமாரி தாயே  
அம்மா அம்மா அம்மா அம்மா...

\*\*\*

கிராகம் :- புகதாரி

தாளம் :- ஆதி

பல்லவி

மாறிவரும் உலகினிலே மஹா மாரியம்மா  
மாரியே உன்னருளால் பாடுகின்றேன் நானம்மா - மாரி

அனுபல்லவி

கருநாகப்புற்றினிலே கருவாகி உருவெடுத்தாய்  
கருணை மனம் கொண்டதனால் கருமாரி என வந்தாய்  
அம்மா உன் குழந்தைகளில் நானும் ஒரு குழந்தையம்மா  
அருளாட்சி புரிந்திடுதல் அம்மா உன் குணமல்லவா -மரி

சரணங்கள்

மஞ்சலுக்கு மகத்துவத்தை தந்தவளும் நீயெல்லவோ  
மங்கையரின் குங்குமத்தில் வாழுகின்ற தாயெல்லவோ  
வெள்ளை மனம் எல்லாமே உன்னுடைய கோயிலம்மா  
வேப்பமரம் அத்தனையும் உன்னுடைய வாசலம்மா -மாரி

கல்யாணி கருமாரி பனிப்புலம் வாழ் முத்துமாரி  
சமயபுரம் மகாமாரி சங்கரி பார்வதியே  
சாமுண்டி ஈஸ்வரியே ராஜ ராஜேஸ்வரியே  
எல்லோர்க்கும் அருள்புரியும் என்தேவி நீயம்மா - மாரி  
கிராகம் :- நீலம்பரி தாளம் :- ஆதி





பல்லவீ

காரண சவுந்தரியே கற்பூர நாயகியே  
நாரணனார் நங்கையரே நல்லமுத்து மாரியம்மா - காரண  
அனுபல்லவீ

பூரணியே புன்முறுவல் பூத்தவளே காத்தவளே  
வாரண முகத்தினைத் தாரணிக்கே தந்தவளே - காரண  
சரணம்

நீறணியும் நெற்றிக்கண்ணன் நெஞ்சிலுறை நேரினையே  
ஆறுமுக வேலவனை அணைத்த அன்புத்தாயவளே  
வேறெதையும் வேண்டுகிலேன், வேண்டியுந்தன் புகழ்பாடும்  
பேறுஒன்றே போதுமம்மா பேதையெம்மைக் காருமம்மா  
- காரண

\*\*\*

கிராகம் :- வர்ணமெட்டு

தாளம் :- ஆகீ

பல்லவீ

முத்துமாரி அம்மன் தாயே  
வணங்குகின்றோம் ஓடியே வா - முத்துமாரி  
சரணங்கள்

குமரகுருபரன் குரு நீயே  
அமரர் இடர் தீர்த்த அருட்தாயே  
தமியேன் உன் புகழ் பாடிவே  
தன்னருளை என்றும் தந்தருள்வாள் - முத்துமாரி

உடலின் குறைகளை நீக்க வந்தோம்  
உள்ள குமுறலை கூற வந்தோம்  
அள்ளக் குறையா உன் கருணை  
வெள்ளம் தனை அள்ளி பருக வந்தோம் - முத்துமாரி

முன்பு நாம் செய்த தவவினையால்  
அன்பு உன்மீது பெருக வந்தோம்  
இன்னும் நாம் படும் வேதனையை  
நீக்கி எங்கள் காத்தருள்வாய் - முத்துமாரி

மதுரையில் இருப்பவள் நீ அம்மா  
மங்கயா கரசியும் நீ அம்மா  
அங்கயர் கண்ணியே வாராயோ  
எங்களை காத்தருள் தாராயே - முத்துமாரி

முருகன் பாடல்கள்

கிராகம் :- சிந்துபைரவி

தாளம் :- ஆதி

பல்லவி

வேலுண்டு மயிலுண்டு வினைதீர்க்கவே - வடி  
வேலன் கருணையுண்டு நம்மைக் காக்கவே - வேலுண்டு

அனுபல்லவி

நாலும் இரண்டெழுத்துத் திருநாமமே - எந்த  
நாளும் உரைப்பவர்க்கு நலம் சேருமே - வேலுண்டு

சரணம்

ஆலமுண்ட பெருமான் திருமகனாம் அந்த  
ஞானலமுண்ட பெருமான் மருமகனாம்  
கோலக்குறத்தி வள்ளி மணவாளனாம் தன்னை  
கும்பிடும் அடியவர்க்கு அவன் தோழனாம் - வேலுண்டு

\*\*\*

கிராகம் :- சிந்துபைரவி

தாளம் :- ஆதி

பல்லவி

செந்தமிழ்த் தெய்வமே திருமுருகா முருகா!  
வந்தெனக்கருள் தாராய் மால்மருமகா முருகா - செந்தமிழ்

அனுபல்லவி

அந்திபகலுன்னை வந்தனை நான்புரிவேன்  
கந்தா அருட்குமரா கார்த்திகேய முருகா - செந்தமிழ்

சரணம்

முந்தை வினைகள் தீயாய் மூண்டு என்னைவாட்ட  
மோகாந்தகாரமதில் இளைக்கின்றேனே  
தந்தைக்கு உபதேசம் செய்திடும் பெருமானே  
தாரணியில் எனக்கு சகலமும் நீதானே - செந்தமிழ்

கிராகம் :- ஹந்தோளம்

தாளம் :- ஆதி

பல்லவி

கருணைக் கந்தனே கலியுக வரதனே  
அணுகும் அடியார்க்கு அபயம் அளித்திடும் - கருணை

குணநிதிக் குமரேசா குன்றேறி நின்றவா  
கணபதிக்கிளையவா கலியுகக்கந்தா வா - கருணை

சரணம்

தினமுனைத்தியானித்தால் தீவினைகள் தீரும்  
மனத்தினால் மந்தரித்தால் மாயைகள் மறந்திடும்  
கனிவான கந்தனே உன் கருணையால் கலிதீரும்  
இனிதான இளையோனே இணையடி இறைஞ்சினேன் - கருணை

தோகை மயிலேறி சூரனை வதம் செய்தாய்  
வாகை சூடித்தேவ குஞ்சரியை மணந்தாய்  
ஏழைக்கிளவிக்கு நாவல் தந்து ஏய்த்தாய்  
தந்தைக்கு உபதேசம் தந்ததனையனே - கருணை

ஆனைமுகத்தோனின் அன்புச் சகோதரனே  
தேனும் தினைமாவும் தின்று மகிழ்ந்தவனே  
கானக்குறவள்ளியைக் கடிமணம் செய்தவனே  
வானவர்க்கு வரம் வழங்கிய வள்ளலே - கருணை

\*\*\*

கிராகம் :- சாருகேசி

தாளம் :- ஆதி

பல்லவி

பிரணவப் பொருள் சொன்ன திருமுருகா  
பிரமனைச் சிறையிலிட்ட வேல்முருகா  
அரவணையான் அந்தஅரி மருகா - நல்ல  
ஆறுபடை வீறுகொண்ட ஆறுமுகா - பிரணவ

சரணங்கள்

அருள் வேண்டிக் காவடிகள் ஆயிரமாய் - கொண்டு  
ஆடிஉன்னை நாடிவரும் அடியவர்க்கு  
திருவளர் கதிர்காமப் பதியினிலே இருந்து  
தீராதவினை யெல்லாம் தீர்ப்பவனே - பிரணவ

செல்வமும் கல்வியும் கலையாவும் நிறைந்து  
சீருடன் வளம்யாவும் சிறந்தோங்கும்  
நல்லூர் பதியினிலே அருளாட்சி புரிந்து  
நானிலத் துயிரெல்லாம் காப்பவனே - பிரணவ

என்ன பயனும்கருதா தீகைசெய்யும் நல்ல  
இதயம் படைத்தோர் தினம் வந்துவணங்கும் செல்ல  
சன்னதியில் இருந்து பசித்தவர்க்கு நாளும்  
அன்னமளித்தருள் புரியும் ஆண்டவனே - பிரணவ

## சரிந்தனனக்கு சரிவ...

- ❖ நியாயத்தைக் கடைப்பிடிப்பவன் பொறாமையின் மத்தியிலும் முன்னேறுவான்.
- ❖ நீ முடிய கைகளுடன் உலகிற்கு வருகின்றாய் திறந்த கைகளுடன் போகக் கற்றுக்கொள்!
- ❖ உள்ளம் தூய்மையாக இருந்தால்தான் பேச்சுத்தெளிவாக இருக்கும். பேச்சுத் தெளிவாக இருந்தால்தான் நீர் நேர்மையானவனாக இருப்பீர்!
- ❖ பொது நலத்திற்காக பாடுபடும் ஒருவனிற்கு ஓய்வு என்பது மரணத்திலேயே கிடைக்கும்!
- ❖ சத்தியமே வெற்றிதரும் சத்தியத்தையே ஏணியாக உறுதியுடன் பற்றிக்கொள்!
- ❖ பலமுள்ளவனாக இருக்க விரும்பினால் உன்னுடைய பலவீனங்களைத் தெரிந்துகொள்!
- ❖ நெஞ்சம் ஆலயமாவது அல்லது அறப்பொருளாவது நாம் அதில் போட்டு வைத்திருக்கும் எண்ணத்தைப் பொறுத்தது.
- ❖ வெற்றி என்பது விழாமல் இருப்பதல்ல விழுகின்ற ஒவ்வொரு முறையும் கம்பீரமாக மீண்டும் எழுந்து நிற்பதே!
- ❖ தொழில் எத்தனை கீழ்த்தரமாயிலும் அவமானமில்லை நேர்மையே அடிக்கல் சோம்பலே அதன் அவமானம்!
- ❖ தேவையற்றுப்பேசாதே தேவையானபோது பேசாமல் இராதே!
- ❖ நீ செல்ல வேண்டிய பாதை மலர்கள் நிறைந்ததாக இருக்க வேண்டும் என்று எண்ணாதே! அது கோழைத்தனம் அப்பாதையே நீ மலர்கள் நிறைந்ததாக மாற்று! அதுபுத்திசாலித்தனம்!
- ❖ பிறரிடத்தில் இருந்து நீ எதை எதிர்பார்க்கிறாயோ அதை நீ பிறருக்கு கொடு!
- ❖ கிடைக்காததை நினைத்து ஏங்காதே கிடைத்ததை எண்ணி திருப்திப்படு! நன்மை செய் தீமை செய்யாதே!

வருந்த வேண்டாம்

இவன் பிறப்பதுமில்லை இவன் ஒருமுறை இறந்து பின்னர் இல்லாது போவதுமில்லை இவன் இறப்பற்றவன் அனவரதன். சாகுவதன். பழையோன்

உடம்பு கொள்ளப்படுகையில் இவன் கொல்லப்பட்டான். இந்த ஆத்மாவை எவராலும் எதனாலும் கொல்ல முடியாது! "ஆதலால்" நீ எந்த உயிரின் பொருட்டும் வருந்துதல் வேண்டாம்! நீ ஆத்மா!

போவதைக்கண்டு மயங்காமல் கலங்காமல். வருவதைக்கண்டு மகிழாமல் மயங்காமல் பயந்து பயந்து நடுங்காமல் கோபத்தால் குதிக்காமல் துள்ளாமல் எவன் ஒருவன் உண்டோ அவனே உறுதியான அறிவுடையவன்!

விளைந்து வரும் உள்மனதில் விருப்பங்களை துறந்தவன் தன்னிலே தானாகி தனக்குள்ளே மகிழ்ச்சி பெற்றால் - அப்போது அவன் நிலையான புத்தியுடையவன் என அழைக்கப்படுகிறான்!

ஒரு பக்கம் நன்மை, ஒருபக்கம் தீமை, இரண்டிலும் வீழ்ச்சி அடையாதவனாய் என்ன என்ன என்று ஆவல் அடையாதவனாய் வெறுப்பில்லாதவனாய் எவன் இருக்கிறானோ அவன் அறிவே நிலையானது!

தேவைப்படும் போது ஆமை தன் உடம்பை ஓட்டுக்குள் இழுத்துக் கொள்கிறது அதுபோல் தன் ஜம்புலன்களையும் பழி, பாவ, காம உணர்ச்சிகள் தாக்காமல் எவன் மீட்டுக்கொள்கிறானோ? அவன் அறிவே நிலையானது!

தேரோடு போன திருவிழா தாயோடு போன அன்பு! மரணம் என்ற ஓய்வு சகல ஜீவராசிகளுக்கும்! பயமென்ன? மயக்க மென்ன? தயக்கமென்ன?

எல்லாம் மாயம்! சீவமாயம்!  
மூர்ச்சுக்ஷண மாயம்!  
ஓம் சாந்த

கீதையில் கண்ணன்

## திருக்குறள் பற்றிய புதுமைகள்

- ❖ திருக்குறள் ஒரு சட்டப்புத்தகம்.
- ❖ நீதி மன்றங்களில் திருக்குறள் மீது சத்தியம் செய்து வழக்குகள் நடைபெறுகின்றன.
- ❖ சங்கமருவிய காலத்தில் தோற்றம் பெற்ற போதும் இன்று வரை அழியாது பாதுகாக்கப்பட்டுள்ளது. ஒளவையார் திருக்குறளைப் பற்றி கூறுகையில்  
 “அணுவைத் துளைத்து ஏழ்கடலை புகுத்தி  
 குறுக்கத் தரித்த குறள்” எனப்புகழ்ந்துள்ளார்.
- ❖ திருக்குறளானது அகரத்தில் தொடங்கி எனகரத்தில் முடியும் அகரவரிசைப்படி அமைந்துள்ளது. முதல் குறள்  
 “அகர முதல எழுத்தெல்லாம் ஆதி  
 பகவான் முதற்றே உலகு” இறுதிக்குறள்  
 “கூடுதல் காமத்திற்கு இன்பம் அதற்கின்பம்  
 கூடி முயங்கப் பெறின்” என அமைந்துள்ளது.
- ❖ இந்நூல் 1812ல் அச்சிடப்பட்டது.
- ❖ தமிழ், கடவுள் ஆகிய சொற்கள் திருக்குறளில் இடம் பெறவில்லை.
- ❖ 247 எழுத்துக்களில் 37 எழுத்துக்கள் மட்டுமே இடம் பெறவில்லை
- ❖ திருக்குறளிலுள்ள மொத்த எழுத்துக்கள் -42194
- ❖ திருக்குறளிலுள்ள மொத்த சொற்கள் - 14000
- ❖ குவளை, அனிச்சம் ஆகிய இரு மலர்களும் திருக்குறளில் இடம்பெற்றுள்ளன.
- ❖ திருக்குறளில் இடம் பெறும் விதை -குன்றிமணி
- ❖ இதில் இடம்பெறும் இருமரங்கள் - மூங்கில், பனை
- ❖ இதில் அதிகம் பயன்படுத்தப்பட்ட எழுத்து-னி (1705 தடவை)
- ❖ திருக்குறள் மூலத்தை முதலில் அச்சிட்டவர்- தஞ்சை ஞானப்பிரகாசர்
- ❖ இரண்டு தடவை இடம்பெற்ற அதிகாரம் -குறிப்பறிதல்

**குத்துவிளக்கு ஏற்றும் முறைகளும், தத்துவங்களும்**

பெண் திருமணமாகி, புகுந்தவீடு செல்லும் போது அந்தவீட்டிற்குவிளக்கு ஏற்றச் செல்வதாகப் பேசப்படுகின்றது.

விளக்கின் ஐந்து முகங்களும் பெண்ணுக்கான ஐந்து இலக்கணங்களைக் குறிப்பிடுவதாகும்.

- |                                      |                   |
|--------------------------------------|-------------------|
| 1. பொறுமை                            | 2. சகிப்புத்தன்மை |
| 3. விட்டுக்கொடுக்கும் தன்மை          | 4. சமயோசித புத்தி |
| 5. வைராக்கியம் (நல்ல காரணங்களுக்காக) |                   |

வாழ்வு இனிமையாக நடைபெறவும் வாழ்வில் முன்னேறவும் இந்த ஐந்து குணங்களும் துணைபுரியும்.

விளக்கு தானாக அணையவிடாமல் ஒரு பூவால் ஒற்றி அணைக்க வேண்டும். வாயால் ஊதியோ, கையால் விசிறியோ அணைக்கக் கூடாது.

**விளக்கை நிறுத்துவதற்கென்று மங்கலச் சொற்கள் சில உள்வு :**

“விளக்கை அணைச்சிடு” என்று சொல்லக்கூடாது. விளக்கைப் பெரிசுபடுத்து, விளக்கை அமர்த்து, விளக்கைக் குளிரவை போன்ற மங்கலச் சொற்களைப் பயன்படுத்துதல் வேண்டும்.

“விளக்கைத் தூக்கி வை” என்று சொல்வதற்குப் பதிலாக “விளக்கை நகர்த்தி வை” என்று சொல்ல வேண்டும்.

வீட்டில் ஏற்றப்படும் திருவிளக்கே இலட்சுமி கடாட்சமாகும். மாலை ஆறு மணிக்கு வீட்டின் பின்கதவைச் சாத்திவிட்டு முன்கதவைத் திறந்து, வாசலில் நீர் தெளித்து, கோலமிட்டு, வீட்டில் விளக்கு ஏற்றப்படும். இதன் பொருள் முன்வாசல் வழியாக வரும் இலட்சுமி பின்வாசல் வழியாகச் சென்று விடக்கூடாது என்பதுதான். தீபம் ஏற்றிய பின், பின் கதவு திறக்கப்படலாம். அதாவது இலட்சுமி தீப ஒளியாக வீட்டில் திகழ்கிறாள்

## முகங்களுக்கு உரிய பலன்கள்

1. ஒரு முகம் - மத்திய பலன்
2. இரண்டு முகம் - குடும்ப ஒற்றுமை பெருகும்.
3. மூன்று முகம் - புத்திர சுகம் தரும்.
4. ஐந்து முகம் - செல்வம் பெருகும், சகல  
சௌபாக்கியமும் கிடைக்கும்

(விசேட காலங்களில் ஐந்து முகங்களும் ஏற்றப்பட வேண்டும்)

## விளக்கு

1. நம் அக இருள் நீக்கும்.
2. நற்சிந்தனை உண்டாகும்.
3. பலநல்ல சிந்தனை மிளிரச் செய்யும்.
4. பண்பு நலன்கள் பெருகும்.
5. பாவங்களைப் போக்கும்.

## உங்கள் இராசங்களுக்கேற்ப வீட்டு வாயிலை அமைத்துக் கொள்ளுங்கள்

**கிழக்கு வாயில்** - இடபம், மிதுனம், கர்க்கடகம், சிங்கம், கன்னி,  
துலாம்

**தெற்கு வாயில்** - சிங்கம், கன்னி, துலாம், விருச்சிகம்,  
தனுசு, மகரம்

**மேற்கு வாயில்** - விருச்சிகம், தனுசு, மகரம், கும்பம், மீனம்,  
மேடம்

**வடக்கு வாயில்** - கும்பம், மீனம், மேடம், இடபம், மிதுனம்,  
கர்க்கடகம்



# கண்ணீரிக் காணிக்கை

தேற்றம்

1935

-

05

-

18



மறைவு

2016

-

01

-

31



## அமரர் திரு செல்லத்துரை தில்லையம்பலம்

நித்தம் நித்தம் முற்றம் வந்து  
 முழுப் பூவும் பறித்தெடுத்த  
 ஆகாரம் எதுவுமின்றி  
 அம்மன் கழல் சாத்திடுவீர்  
 நேற்றுக் காலை வந்து  
 பூப்பறிக்க முடியவில்லை - பிள்ளை  
 எனக்கேதோ நெஞ்சுக்குள்  
 செய்யுது தென்றீர்  
 பூப்பறித்து தந்து வழியனுப்பி வைத்தபோது  
 உன்னப்பன் போலவே - நானும்  
 போய்ச் சேர வேண்டும் - பிள்ளைகளுக்கு  
 இனியும் பாரமாய் இருக்கக் கூடாது என்றீர்  
 சொல்லிச் சென்ற மறுகணமே  
 பிள்ளை ஓடிவா என்றழைத்தீர்  
 அன்பாய் அணைத்து ஆறுதல் சொன்னபோது  
 நெஞ்சைத் தழுவியபடி படுக்கப் போகிறேன் என்றீர்  
 கணமேனும் நினைக்கவில்லை  
 எம்மைவிட்டுப் பிரிவீரென  
 எம் வீட்டில் உம் ஆவி பிரிந்துதான் போனதுவோ  
 அன்பான கதை சொல்ல அறிவோடு பதில் கூறிடுவீர்  
 சிந்தனையைத் தூண்டும் உம் கதைகள்  
 எம்முன்னே நிழலாடுதையா  
 உம் வேண்டுகோள் அம்மன் சிரம் ஏறியதோ  
 சீக்கிரம் உம்மைத் தன்பாதம் அழைத்துவிட்டார்  
 எம் வீட்டுப் பூமரங்கள் உம் வரவை  
 எதிர்பார்த்திருக்க இனி எப்போ  
 உம் முகத்தை நாம் காண்போம் ஐயா  
 எம் முருகன் ஆலயத்தில் எண்ணெய்த் தீவட்டியை  
 ஒருவருக்கும் கொடுக்காது நீர்தானே பிடித்திடுவீர்  
 எம்பெருமான் பணிசெய்ய தினமும் அங்கு விரைந்திடுவீர்  
 பணி செய்தது போதுமென்றோ முருகன்  
 உம்மை அழைத்திட்டார்.



அன்னாரின் ஆதரவு சாந்தியடைவ எல்லாம் வல்ல முத்தியாரியம்பலம் நாதக்கள் வேண்டி நிதிக்கின்றோம்

மாரீசன்கூடல்

இவர் பிரிவால் துயருறும்  
சங்குணம் குடும்பத்தினர்

## நாவெழா நிலையிலி நவில்கின்றோம் நன்றி

“எந்நன்றி கொன்றார்க்கு உய்வுண்டாம் - உய்வில்லை  
செய்நன்றி கொன்ற மகற்கு”

அமரர் திரு செல்லத்துரை தில்லையம்பலம் ஆகிய எமது அன்புக்குரிய குடும்பத் தலைவர் அவர்கள் இவ்வுலகில் வாழுகின்றபோது அவரை அன்போடு நேசித்து நடந்து கொண்டவர்களுக்கும் அவர் அமரத்தவம் அடைந்த செய்தி கேட்டு இல்லம் வந்து எல்லையற்ற உதவிகள் ஆற்றியோற்றும் அனுதாபம் தெரிவித்தோர்க்கும் அஞ்சலிப் பிரசரம் செளரியிட்டோருக்கும் மற்றும் தார இடங்களிலிருந்து தொலைபேசி மூலம் அனுதாபந் தெரிவித்தோருக்கும் இறுதிக் கிரியைகள் ஆற்றியோற்றும் இறுதி ஊர்வலத்தின் போது மயானம் வரை வந்து ஆறுதல் அளித்தவர்களுக்கும் உங்கள் கரங்களில் தவழும் இம்மலரை அச்சிட்டத்தந்த சங்காணை திருமொழி அச்சக உரிமையாளருக்கும் மற்றும் பல வழிகழிலும் எமக்கு உதவி புரிந்த அன்புள்ளங் கொண்ட உங்கள் எல்லோருக்கும் நாம் எமது காலத்தால் அழியாத நன்றிகளையும் கடமைப்பாட்டினையும் தெரிவித்தக் கொள்ளுகின்றோம்.

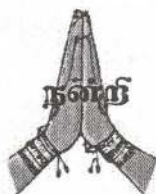

மாரீசன்கூடல்,  
இளவாலை,

இங்ஙனம்  
குடும்பத்தினர்

# அமரர் செ. தல்லையம்பலம் அவர்களின் வம்ச வீரட்சம்

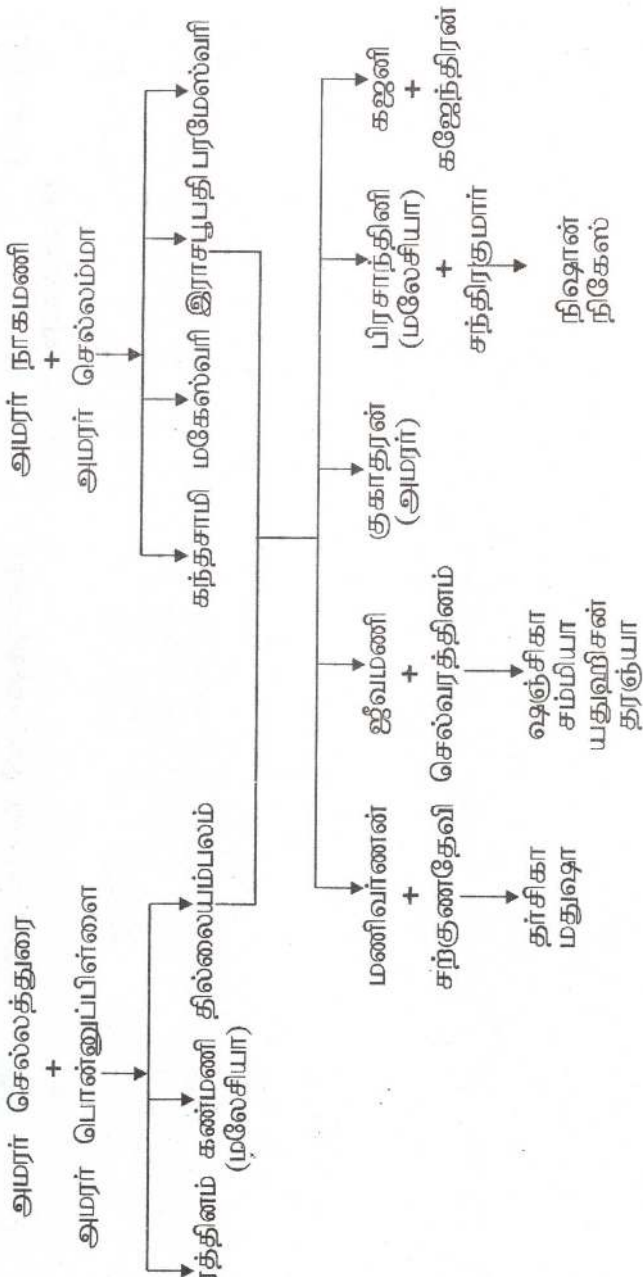





# கீதாசாரம்



எது நடந்ததோ,  
அது நன்றாகவே நடந்தது.  
எது நடக்கிறதோ,  
அதுவும் நன்றாகவே நடக்கிறது.  
எது நடக்க இருக்கிறதோ,  
அதுவும் நன்றாகவே நடக்கும்.  
உன்னுடையது எதை இழந்தாய்,  
எதற்காக நீ அழுகின்றாய்?  
எதை நீ கொண்டுவந்தாய்?  
அதை நீ இழப்பதற்கு,  
எதை நீ படைத்திருக்கிராய்?  
அது வீணாகுவதற்கு,  
எதை நீ எடுத்துக் கொண்டாயோ,  
அது இங்கிருந்தே எடுக்கப்பட்டது.  
எதை கொடுத்தாயோ,  
அது இங்கேயே கொடுக்கப்பட்டது.  
எது இன்று உன்னுடையதோ  
அது நாளை மற்றொருவருடையதாகின்றது.  
மற்றொருநாள் அது  
வேறொருவருடையதாகின்றது.  
இந்த மாற்றம் உலக நியதியாகும்.

**பகவான் ஸ்ரீ கீரவணர்**