

உதய சூரியன்

UTHAYASOORIYAN சிதம்பரம்

Source for reading hunters

உதயசூரியன் (களம் 02 - உதயசூரியன் - 12)

(14 நவம்பர் 2013)

பக்கம்: 32

விலை: 20/=

**பூந்தோட்டம்
முகாமில் கைவிடப்பட்ட
155 குடும்பங்கள்**

**நான் புலகளின்
அதரவாள் அல்ல!**

இலங்கையின் கொலைக்களங்கள், தண்டிக்கப்படாத போர்க்குற்றம், யுத்த சூனிய வலயம் உள்ளிட்ட ஆவணப்படங்களை தயாரித்து இலங்கையின் வயிற்றில் புளியைக் கரைத்தவர் கலும் மக்ரே!

இந்த ஆவணப்படங்கள் மூலமாக இலங்கையின் இறுதிக்கட்ட யுத்தத்தில் இடம்பெற்றதாக கூறப்படும் யுத்தக்குற்றம் மற்றும் மனித உரிமை மீறல்களை உலகம் முழுக்கப் பரவச் செய்த சனல்-4 தொலைக்காட்சியின் ஊடகவியலாளர் மக்ரே!

தற்போது இலங்கையில் நடைபெறும் பொதுநலவாய மாநாட்டில் கலந்துகொள்ளும் ஊடகவியலாளராக அவர் இலங்கை வந்துள்ளார்.

இவரது வருகையை ஆரம்பம் முதலே இலங்கையின் பல பேரினவாத அமைப்புகள் எதிர்த்தன. எனினும் எந்தவித எதிர்ப்புகளுக்கும் அஞ்சாது சனல்-4 குழுவினர் இலங்கை வந்துள்ளனர்.

வருகையை கட்டுநாயக்க விமான நிலைய வளாகத்திலேயே தேசிய ஒன்றுமைக்கான இயக்கம் ஒன்றுகூடி எதிர்த்தது. இதில் 100 இற்கும் மேற்பட்டவர்கள் பங்கேற்றனர்.

சனல்-4 புலிகளின் அட்டூழியங்களை வெளிப்படுத்த தவறியுள்ளதாகவும் இலங்கைக்கு களங்கம் ஏற்படுத்தியுள்ளதாகவும் குற்றஞ் சாட்டினர். அது மட்டுமன்றி அவருக்கு விசா அனுமதி வழங்கிய இலங்கை அரசையும் ஆர்ப்பாட்டக்காரர்கள் கடுமையாக சாடினர்.

ஆர்ப்பாட்டக்காரர்களிடமிருந்து பாதுகாப்பாக வெளியேறும் வசதிகள் இருந்தபோதும் நேரடியாக சென்று ஆர்ப்பாட்டக்காரர்களை சந்தித்த கலும் மக்ரே தான் விடுதலைப்புலிகளின் ஆதரவான அல்ல என்றும் பொதுமக்களுக்கு எதிரான யுத்தக் குற்றங்கள் அதிகம் இடம்பெற்றுள்ளதால் ஒரு ஊடகவியலாளனாக தன் பணியைச் செய்ததாகவும் துணிந்து விளக்கமளித்தார்.

மேலும் நேற்றுமுன்தினம் ஐக்கியத்துக்கான சக்தி எனும் ஐக்கிய தேசியக்கட்சி சார்பான அமைப்பு ஜாதிக சேவா சங்கம் தனது தலைமையகத்தில் நடத்திய செய்தியாளர் மாநாட்டில் கலந்துகொண்ட கலும்



கலும் மக்ரேயின்

கெகத்து!

சாட்சியங்கள் கிடைக்குமாயின் அவை தொடர்பிலான ஆவணப் படங்களை எதிர்காலத்தில் இன்னும் இன்னும் தயாரிப்பேன் என்று கூறியுள்ளார்.

வலுவான சான்றுகள் கிடைக்குமாயின் அரசாங்கம் மற்றும் தமிழீழ விடுதலைப்புலிகள் மேற்கொண்டதாக கூறப்படும் யுத்தக்குற்றச்சாட்டுகள் பற்றி ஆவணப்படங்களை இன்னும் தயாரிப்பேன் என்றும் தெரிவித்து ஊடகவியலாளன் என்பவன் எந்த

எதிர்ப்புகளுக்கும் அஞ்சாது நடுநிலையாக செயற்படுபவன் என்று உறுதிபட உரைத்திருக்கிறார்.

மேலும் குற்றச்சாட்டுகளை மறுக்காமல் அரசாங்கம் யுத்தக்குற்றங்கள் தொடர்பில் விசாரணைகளை நடத்தவேண்டும் என்றும் உண்மையான சான்றுகளின் அடிப்படையிலேயே தான் ஆவணப்படங்களை தயாரித்ததாகவும் மக்ரே கூறியுள்ளார்.

மேலும் செனல்-4 காணொளிகள் தொடர்பில் இலங்கை அரசாங்கம் எம் மீது பொய்க்குற்றங்கள் சுமத்தியுள்ளது. ஆனால் எமக்குக் கிடைத்த காணொளிகள் அனைத்தும் உண்மையானவை. நாம் நீண்ட காலமாக ஆய்வுகளை மேற்கொண்டு உயர் தொழில்நுட்ப வசதிகள் மூலமும் இந்த காணொளிகள் குறித்து ஆராய்ந்து யுத்த குற்ற காணொளிகளைத் தயாரித்துள்ளோம்.

இவற்றை ஐக்கிய நாடுகள் சபையும் பல கோணங்களில் விசாரித்து உறுதிப்படுத்தியுள்ளது. எனவே இதனை அடிப்படையாக வைத்தே நாம் யுத்தக் குற்றங்கள் தொடர்பில் ஆராய ஆரம்பித்துள்ளோம் என்றும் குறிப்பிட்டார்.

ஜனாதிபதி அமைப்பு இதேவேளை ஜனாதிபதி பொதுநலவாய வணிக அரங்கத்தை ஆரம்பித்து வைத்ததன் பின்னர் காரிலேறுவதற்கு தயாரானபோது சனல்-4 ஊடகவியலாளர்கள் அவரைச் சூழ்ந்து கேள்விகளை கேட்டனர்.

இதன்போது சனல்-4 ஊடகவியலாளரான ஜொனதன் மில்லர் தாம் ஜனாதிபதியை சந்திக்க முடியுமா எனக்கேட்டபோது அவர் ஆம் என பதிலளித்தார். அதற்கென்ன நாம் தேநீர் விருந்தில் நதிப்போம் எனக் கூறினார்.

நேற்றும் ஆர்ப்பாட்டம்

இதேவேளை நேற்று சனல் 4 ஊடகவியலாளர்கள் டக்கு நோக்கி ரயிலில் பயணித்த வேளையில் அனுராதபுரம் பகுதியில் ரயிலை வழிமறித்து ஒரு கும்பல் ஆர்ப்பாட்டம் செய்தது.

இலங்கையில் பொதுநலவாய அரசு தலைவர்கள் உச்சி மாநாட்டு காலப்பகுதியில் எவராலும் எவ்விதமான ஆர்ப்பாட்டங்களும் இடம்பெறாதென அரசாங்கம் குறிப்பிட்டிருந்தது. இந்நிலையில் இந்த ஆர்ப்பாட்டங்களுக்கு அரசாங்கம் என்னபதில் சொல்லப் போகிறது!

செய்துகொண்டு வருகின்றபோது அக்கம், பக்கம் மற்றும் புற சூழ்நிலைகள் சம்பந்தமாக கவனம் செலுத்தமுடியாத நிலைமை ஏற்படுவது தவிர்க்க முடியாதது.

இதனாலேயே அதிகமான வீதி விபத்துகள் நிகழ்கின்றன.

அண்மையில் பூனாகலை பஸ் விபத்திற்கும் அதற்கு முன் நிகழ்ந்த பாடசாலை பஸ் நுவரெலியாவில் விபத்துக்குள்ளான சம்பவத்திற்கும் சாரதியின் கைத்தொலைபேசி பாவனையே காரணம் என குற்றச்சாட்டு முன்வைக்கப்பட்டிருந்தது. இதனையடுத்து ஊவா மாகாணத்தில் சேவையி லீடுப்படுத்தப்பட்டிருக்கும் இ. போ.ச. பஸ்களின் சாரதிகள் மற்றும் நடத்துநர்கள் கடமை வேளையில் கைத்தொலைபேசிகளைப் பயன்படுத்துவார்களாயின் அது தொடர்பாக ஊவா மாகாண இ.போ.ச பிராந்திய முகாமையாளருக்கு உடன் அறிவிக்கும்படி தற்போது அறிவிக்கப்பட்டுள்ளது. போக்குவரத்து அமைச்சர் குமார வெல்கம இந்த அறிவித்தலை விடுத்துள்ளார்.

இந்த அறிவுறுத்தலை மீறி செயற்படும் ஊவா மாகாண இ.போ.ச. சாரதிகள் மற்றும் நடத்துநர்கள் குறித்து பஸ் பிரயாணிகள் ஊவா மாகாண இ.போ.ச. பிராந்திய முகாமையாளர் பிரேமலால் சில்வாவிற்கு 077 1057700 என்ற இலக்கத்துடன் தொடர்பு கொண்டு அறிவிக்கும்படி பயணிகள் கேட்கப்பட்டுள்ளனர்.

பூனாகலை பஸ் விபத்தின் எதிரொலி

கடமை நேரத்தில் சாரத், நடத்துநர் கைத்தொலைபேசி பாணத்தால் முறைப்பாடு செய்யுங்கள்!



13 உயிர்களை பலிகொண்டு பலரின் எதிர்காலத்தை கேள்விக்குறியாக்கியிருக்கின்ற பூனாகலை பஸ் விபத்தின் எதிரொலியாக பஸ் சாரதிகளின் கைத்தொலைப்பேசிப் பாவனைக்கு போக்குவரத்து அமைச்சரினால் கட்டுப்பாடுகள் விதிக்கப்பட்டிருக்கின்றன.

வாகன விபத்துகளுக்கு மிகப் பிரதான காரணங்களில் ஒன்று கையடக்கத் தொலைபேசிப் பாவனையே ஆகும். வாகனத்தை செலுத்திக்கொண்டே ஒரு கையில் கைத்தொலைபேசியைப் பிடித்துக்கொண்டு சம்பாசனை

இ.தொ.கா. விற்கு வாக்களித்ததுதான் தவறு!

புலம்பும் தம்பலகல மக்கள்!

மக்களுக்காக குரல் கொடுக்கவும் மக்களின் தேவைகளைப் பூர்த்தி செய்யவும் தமக்கான பிரதிநிதிகளை மக்கள் தெரிவுசெய்துகொள்கின்றனர். ஆனால், ஏன் வாக்களித்தோம் என மக்கள் நொந்து கொள்ளும் நிலை ஏற்பட்டால்...?

மாத்தளை மாவட்டத்தின் தம்பலகல தோட்டப் பகுதிக்கு இ.போ.ச.விற்குச் சொந்தமான பஸ்வண்டி ஒன்று சேவையில் ஈடுபட்டு வந்தது. நடைபெற்று முடிந்த மத்திய மாகாணத் தேர்தலின் பின் அப்பஸ் சேவை அதிரடியாக இடைநிறுத்தப்பட்டுள்ளது. இப்பஸ் சேவை இடை நிறுத்தப்பட்டமைக்கு பின்னால் அரசியல் சித்து விளையாட்டுகள் அரங்கேறியிருப்பது அம்பலமாகியுள்ளது.

இ.போ.ச.விற்குச் சொந்தமான அப்பஸ் வண்டியை நம்பியே பாடசாலை ஆசிரியர்கள், மாணவர்கள், தொழிலாளர்கள் தம் காரியங்களை மேற்கொண்டு வருகின்றனர். பழைய பஸ் ஒன்றே தம்பலகல பகுதிக்கு சேவையில் ஈடுபட்டிருந்ததால் அது அடிக்கடி பழுதடைந்து போவது வழமை.

இதனால் தமக்கு புதிய பஸ் வண்டி ஒன்றை பெற்றுத் தருமாறு மாத்தளை போக்குவரத்துச் சபை மற்றும் உரிய தரப்பிற்கு இம்மக்கள் கோரிக்கை விடுத்திருந்தனர். அதன்போது மாத்தளை போக்குவரத்துச் சபைக்கு புதிய பஸ்வண்டி இரண்டு கிடைக்க இருப்பதாகவும் அதில் ஒன்றை தம்பலகல பகுதிக்கு சேவையில் ஈடுபடுத்துவதாகவும் மாத்தளை போக்குவரத்துச் சபை அதிகாரிகள் தெரிவித்திருந்தனர்.

இதற்கிடையில் மத்திய மாகாணசபைத் தேர்தல் குறுக்கிட்டதால் இத் தேர்தலில் தமக்கு (வெற்றிலைச் சின்னம்) வாக்களிக்க வேண்டும் எனவும் அவ்வாறு வாக்களித்தால் மாத்திரமே புதிய பஸ்வை தம்பலகல பகுதிக்கு பெற்றுக்கொள்ள முடியும் என மாத்தளை மாவட்டத்தின் முக்கிய அமைச்சர் ஒருவர் கருத்துத் தெரிவித்திருந்தார்.

எனினும், தம்பலகல தோட்ட மக்களில் பெரும்பாலானோர் சேவல் சின்னத்திற்கு வாக்களித்து தமிழ்ப் பிரதிநிதித்துவத்தை உறுதிசெய்திருந்தனர்.

மாத்தளை ஸ்ரீ முத்துமாரியம்மன் ஆலய சும்பாபிஷேகம் நாளை

வரலாற்று சிறப்புமிக்க 108 அடி இராஜ கோபுரத்தைக் கொண்ட மாத்தளை ஸ்ரீ முத்துமாரியம்மன் தேவஸ்தானத்தின் சும்பாபிஷேகம் நாளை வெள்ளிக்கிழமை நடைபெறவுள்ளது.

இக்கும்பாபிஷேகத்தை முன்னிட்டு இன்று அதிகாலை 4 மணி முதல் இரவு 9 வரை எண்ணெய்க்காப்பு சாத்தும் நிகழ்வு நடைபெற்று நாளை காலை 5 மணிமுதல் மகா சும்பாபிஷேக பூஜைகள் இடம்பெறவுள்ளதாக மாத்தளை ஸ்ரீ முத்துமாரியம்மன் தேவஸ்தான அறங்காவல் சபையினர் தெரிவிக்கின்றனர்.

இம் மகா சும்பாபிஷேகப் பெருவிழாவில் அடியார்கள் அனைவரும் கலந்து அம்பிகையின் அருட்கடாட்சத்தை பெறுமாறு வேண்டப்படுகிறார்கள்.

காவியன்

(எம்.சிவஞானம் இறத்தோட்டை தொகுதியில் 5040 வாக்குகள்) தம்பலகல மக்கள் இ.தொ.கா.வின் சேவல் சின்னத்தை ஆதரித்திருந்த நிலையில் தம்பலகல பகுதிக்கு பெற்றுத் தருவதாகக் கூறப்பட்ட புதிய பஸ்வண்டி பெரும்பான்மை இன மக்கள் செறிந்து வாழும் பகுதிக்கு சேவையில் ஈடுபடுத்தப்பட்டது.

புதிய பஸ் பறிபோனமைக்கு மக்கள் சேவல் சின்னத்திற்கு வாக்களித்ததே காரணம் என்பது பட்டவர்த்தனமான உண்மை!

இவ்விடயம் இ.தொ.கா.வின் மாகாணசபை உறுப்பினர் எம்.சிவஞானம், அமைச்சர் ஆறுமுகன் தொண்டமான் உட்பட இ.தொ.கா.வின் மாகாணசபை இ.தொ.கா.வின் உயர்பீடத்தினரின் கவனத்திற்குக் கொண்டு செல்லப்பட்டது.

இதற்கு அமைச்சர் ஆறுமுகன் தொண்டமான் கடந்த மாதம் 20 ஆம் திகதி மாத்தளை பாக்கியம் தேசிய கல்லூரியில் நடைபெற்ற அடிக்கல் நாட்டு விழாவின்போது பதிலளித்திருந்தார்.

மாத்தளை தம்பலகல பகுதிக்கு புதிய பஸ் வண்டி ஒன்றை போக்குவரத்து அமைச்சர் குமாரவேல்கம் ஊடாக பெற்றுத் தருவதாகவும் அடுத்தவாரமே அப்புதிய பஸ் தம்பலகல தோட்டத்திற்கான சேவையில் ஈடுபடும் எனவும் அமைச்சர் ஆறுமுகன் உறுதியளித்தார்.

இவர் கூறியபடி அடுத்தவாரமே (அக்டோபர் 24) மாத்தளை போக்குவரத்து சபைக்கு வழங்கப்பட்டது. தம்பலகல எனும் பெயர்ப் பலகையுடன் மாத்தளை பஸ் தரிப்பிடத்திற்கு புதிய பஸ்வண்டியும் வந்தது.

எனினும், சிறிது நேரத்திலேயே அங்குவந்த மாத்தளை போக்குவரத்துச் சபை அதிகாரிகள் அதை தம்பலகலைக்கு பயணிக்கவிடாது மீண்டும் மாத்தளை

போக்குவரத்துச் சபைக்கு கொண்டு சென்றுவிட்டனர். புதிதாக வழங்கப்பட்ட இந்தப் புதிய பஸ் வண்டியும் பெரும்பான்மை மக்கள் வாழும் பகுதிக்கு சேவையில் ஈடுபடுவதாகத் தகவல்கள் கிடைக்கின்றன.

இதற்கு மேலாக இதுவரை சேவையில் ஈடுபட்டு வந்த பழைய பஸ்வண்டியும் தற்போது சேவையிலிருந்து இடைநிறுத்தப்பட்டிருப்பது அரசியல் காழ்ப்புணர்ச்சியின் உச்சம் என்றே கூறவேண்டும். இ.தொ.கா.விற்கு வாக்களித்ததால் புதிய பஸ்வண்டி இல்லாமல் போனதுடன், இதுவரை சேவையில் ஈடுபட்டிருந்த பழைய பஸ்வண்டியும் பறிபோயுள்ளதை என்னவென்று கூறுவது. இவ்விடயம் தொடர்பாக மத்தியமாகாணசபை உறுப்பினர் எம்.சிவஞானத்தின் கவனத்திற்கு கொண்டு சென்றபோதும் இதுவரை காரியம் வெற்றி பெறவில்லையென இம்மக்கள் தெரிவிக்கின்றனர். காலையில் பாடசாலைக்குச் செல்லும் ஆசிரியர்கள், மாணவர்கள், தொழிலாளர்கள் இப்பஸ்வண்டி இடைநிறுத்தப்பட்டுள்ளதால் பெரும் அசௌகரியங்களை சந்தித்து வருகின்றனர்.

ஆக, இ.தொ.கா.விற்கு வாக்களித்ததால் இருந்த பஸ் வண்டியைப் பறிகொடுத்துவிட்டு பெரும் அவதிக்குள்ளாகும் தம்பலகல மக்களின் நிலையை உணர்ந்து இ.தொ.கா. இவ்விடயத்தில் துரித நடவடிக்கை எடுக்க வேண்டும் என்பதோடு, புதிய பஸ்வை காலக்கிரமத்தில் பெற்றுக்கொடுக்க நடவடிக்கை எடுக்கவேண்டும் என்பதே இம் மக்களின் கோரிக்கை.

இச்சவாலை அமைச்சர் ஆறுமுகன் எவ்வாறு கையாளப் போகின்றார் என்பதை பொறுத்திருந்து பார்ப்போம்?

தூசன்

வேலை வாய்ப்பு

உங்களுக்கான தொழில் எங்களிடம் சம்பளம் 18,000/=, 35,000/=, வயது 17-55 ஆன் / வயன் இருபாலாரும், பிஸ்கட் / சொக்கலேட் / யால் மா / நூழல்ஸ் / வயினிட் / கிலவுஸ் / வொலித்தின் என்பவற்றிற்கு உற்பத்தி / வொதியிடல் / களஞ்சியம் பிரிவில் வேலை வாய்ப்பு. உணவு, தங்குமிடம் குறைந்த விலையில். (குழுவினர், தம்பதியினர் இணைத்துக் கொள்ளப்படுவார்.) Hotel யாதுகாப்பு உத்தியோகஸ்தர்கள் (SSO/LSO/OIC) வெற்றிடமுறண்டு.

தொடர்பு:

☎: 077-8508118 / 011-4422124

Spoken சிங்களம் வகுப்புகள்

ஒவ்வொரு ஞாயிற்றுக்கிழமையும் காலை 9.00 மணி முதல் பகல் 1.00 மணி வரை கட்டணம் : மாதாந்தம் 500/= மாத்திரமே

HILL COLLEGE
No. 5, STAR SQUARE, HATTON.

Tel - 0777 27 26 22, 051-222 33 11

(ஹட்டன் பஸ் தர்ப்பிடம் - தபால் கந்தோர் அருகில்) Digitized by Noolaham Foundation. noolaham.org | aavanaham.org

ஜெகா புக் சென்டர்

ஹட்டன் நகரில் இல.90, டன்பார் வீதி (விஜ்ஜா தீயெட்டர் அருகில்) அமைந்துள்ள எமது வியாபாரத் துறையைத் தீர்



* அப்பியாசப் புத்தகங்கள், கற்றல் உபகரணங்கள் என்பனவும்

* LKG, UKG, Montessori, International School's Books என்பனவும்.

* Tamil, English-Sinhala Medium மாணவர்களுக்கான பயிற்சி புத்தகங்கள் என்பனவும்.

* 2014ல் புலமைப் பரிசில் பரிட்சை எழுதவிரும்பும் மாணவர்களுக்கான கணித விவேக வழிகாட்டி, அடிப்படைத்தமிழ், கற்றாடல் சங்கம், புலமைச்சங்கம், வெற்றிச்சீகரம், வெற்றிக்கு வழிகாட்டி என்பனவும்.

* யாழ்ப்பாறத் வெளியீடுகளான தவணைப்பரிட்சை மாதிரி வினாத்தாள்கள் தரம் 1 தொடக்கம் தரம் 11 வரை பெற்றுக்கொள்ளலாம்.

மொத்த வியாபாரத்திற்கு விவரக்கூறிய வழங்கப்படும்

ஜெகா புக் சென்டர்
90, டன்பார் வீதி, ஹட்டன்.
தொ.இல: 051-2224448 / 07 1789 1789

இனியும் வேண்டாம் சுகை

கருத்தைக் கேட்டார். அனைவரிடம் இருந்தும் ஒரே பதில்தான் வந்தது "நாங்கள் இதனால் சிரமத்துக்குள்ளானோம்.

இதனுடைய

துர்நாற்றமும், சுமந்து கொண்டு செல்வதும் மிகவும் சிரமமாக இருந்தது ஐயா" என்று தெரிவித்தனர்.

அதற்கு ஆசிரியர், இப்படித்தான் நாம் பிறர் மீது வைத்திருக்கும் வெறுப்பும் நம் மனபாரத்தை அதிகரிக்கும், நம் மனதைக் கெடுத்துவிடும் (துர்நாற்றம்). இது நம்மை நாமே கெடுத்துக் கொள்ளும் ஒரு செயல். எனவே, இந்தப் பையைத் தூக்கிக் குப்பையில் வீசி எறிவது போல் பிறர் மீது வைத்திருக்கும் வெறுப்பை மனதிலிருந்து தூக்கி எறிவோம், மனதை சந்தோஷமாக வைத்து

அனைத்து செயல்களிலும் வெற்றியும் காணுவோம் என்றார் அந்த அசிரியர்.

குறள்: தீயவை செய்தார் கெடுதல் நிழல் தன்னை வீயாது அடி உறைத்து அற்று.

பொருள்: தீயச் செயல்களைச் செய்தவர் துன்புறுவர் என்பது, நிழல் போல் தன்னை விடாமல் வந்து தன் காலடியில் தங்கியிருத்தலைப் போன்றது!!!

நிராசையாகிப் போனாலும்

பரவாயில்லை...

எப்போதும் உயர்ந்த

இலக்குகளைக்

குறி வைப்புகள்!

ஓர் கல்லூரியின் ஆசிரியர் தனது மாணவர்களுக்கு ஒரு முக்கியமான பாடம் கற்றுத் தர விரும்பினார். அவர் அனைத்து மாணவர்களையும் ஒரு பிளாஸ்டிக் பையை வாங்கச் சொன்னார். அந்த மாணவர்களிடம் உங்களுக்கு எத்தனை மாணவர்களின் மீது வெறுப்பு உள்ளதோ அத்தனை உருளைக் கிழங்குகளை போடச் சொன்னார்.

மாணவர்களும் அப்படியே செய்தனர். சில மாணவர்கள் இரண்டு உருளைக்கிழங்குகளும் ஒரு சிலர் முதல் 5 உருளைக்கிழங்குகளையும் போட்டனர். அந்த உருளைக்கிழங்குப் பையை நீங்கள் எங்கு சென்றாலும் ஒரு வாரம் உங்களிடமே வைத்துக்கொள்ள வேண்டும் என்றார். மாணவர்களும் அப்படியே உற்சாகமாகச்

செய்ய ஆரம்பித்தனர்.

முதல் இரண்டு நாட்கள் ஆர்வமாக செய்ய ஆரம்பித்த மாணவர்கள் பிறகு அவர்களுக்கு அதை எடுத்துச் செல்வது சிரமமாக எண்ணினர். மேலும் உருளைக்கிழங்குகள் அழுக்க ஆரம்பித்ததால் துர்நாற்றமும் ஏற்பட்டது. எப்படியோ ஒருவாரம் உருளைக்கிழங்குகளுடன் கழித்துவிட்டனர். ஆசிரியர் அனைத்து மாணவர்களிடத்தும்

வாழ்க்கைக்கு
வழிசொல்லும்
விழிப்புணர்வுத்
தொடர்

ஈ லுக்குகளில் கிட்டுகளை?

இன்று ஒரு முக்கிய வீதியில் ஒரு கண் தெரியாத முதியவர் ஒருவர் அங்கே ஒரு பலகையை வைத்துக் கொண்டு வீதியில் செல்பவர்களிடம் பிச்சை எடுத்துக் கொண்டிருந்தார். அந்தப் பலகையில் நான் ஒரு பார்வையற்றவன், எனக்கு தர்மம் செய்யுங்கள் என்று எழுதியிருந்தது.

அவரிடம் ஒரு தொப்பி இருந்தது அதில் சில சில்லறைக் காசுகளே இருந்தன. திங்கட்கிழமை என்பதால் பல பேர் அவ்வழியே நடந்து போய்கொண்டிருந்தாலும் வெகு சிலரே அவருக்கு தர்மம் செய்தனர்.

அவ்வழியே சென்ற ஒருவன் இதைப் பார்த்துவிட்டு அந்த பலகையை எடுத்து வேறொரு வாசகத்தினை எழுதி வைத்துவிட்டுச் சென்றான்.

அதற்கு பின், அந்த கண் தெரியாதவரின் தொப்பியில் பல பேர் பிச்சை இடத் தொடங்கினர். அதில் பல ரூபாய் நோட்டுக்களும் அடங்கும்.

பிறகு சிறிது நேரம் கழித்து பலகை மாற்றி எழுதிய நபர் வந்தான். இதை உணர்ந்த அந்த கண் தெரியாதவர் அவரிடம் அந்தப் பலகையில் எழுதியது நீங்களா? என்று கேட்டார்.

அதற்கு அவர் ஆமாம் நான்தான் என்றான்.

என்ன மாற்றி எழுதினீர்கள் என்னுடைய தொப்பியே நிரம்பி விட்டது? என்றார் பார்வையற்றவர்.

அதற்கு அவன் உண்மையை எழுதினேன் என்றான். என்ன உண்மை என்று கேட்டார் அந்த பார்வையற்றவர்.

அதற்கு அவர் நீங்கள் நான் ஒரு பார்வையற்றவன், எனக்கு தர்மம் செய்யுங்கள் என்று எழுதியிருந்தார்கள்

நான் அதை மாற்றி இந்த நாளும் எனக்கு ஒரு இனிய நாள். ஆனால், என்னால் அதனைப் பார்க்க இயலாது என்று எழுதினேன் என்றார்.

இரண்டு வாசகங்களும் ஒரே விஷயத்தைச் சொன்னாலும், கண் தெரியும் பலர் எவ்வளவு பக்கியசாலிகள் என்பதை இரண்டாவது வாசகம் நன்கு உணர்த்தியது.

நாம் அறிய வேண்டிய விஷயம் என்னவெனில் நாம் எப்போதும், நமக்குக் கிடைத்திருக்கும் வாய்ப்பை ஆக்கப்பூர்வமாகவும், புதுமையாகவும் செய்தோமானால் வெற்றி நிச்சயம்.

முயற்சி செய்தால் முடியாது

எதுவும் இல்லை!!

அரைநாள் சம்பளம் தானா?

பெருந்தோட்டத் தொழிலாளர்களின் தொழிற்சாலை பாதுகாப்புக்காக பல்வேறு தொழிற்சாலை சட்டங்கள் இருந்துவந்த போதிலும் அவை சந்தர்ப்பவசத்தால் மெளனியாக வலுவழிந்து வருகின்றன. தோட்டத் தொழிலாளர்களின் அனைத்து தொழில் நடவடிக்கைகளுக்கும் பெருந்தோட்ட தொழிற்சங்கங்களுக்கும் முதலாளிமார் சம்மேளனத்துக்குமிடையில் ஏற்படுத்திக்கொள்ளப்பட்ட கூட்டு ஒப்பந்தமே பிரதான காரணமாக இருந்தபோதும் தோட்ட நிருவாகங்கள் அதுபற்றிய கவனம் செலுத்தலை தவிர்த்து வருகின்றன. இப்பொழுது அப்புத்தளை பிரதேச பெருந்தோட்டங்களில் அரைப்பெயர் (Pro-Rata) வழங்கப்படுவதாகவும் இதனால் எட்டு மணி நேரம் வேலை செய்தும் கூட தமது ஒருநாள் வேதனத்தை அரைநாள் வேதனமாகப் பெறவேண்டிய அவலம் தொடர்வதாகவும் தொழிலாளர்கள் கடும் விசனம் தெரிவிக்கின்றனர். இந்த பாரிய பிரச்சினைக்கு பலிக்க டாவாக மாறுபவர்கள் பெண் தொழிலாளர்களே என்பது குறிப்பிடத்தக்கது.

பெண் தொழிலாளர்கள் பறிக்கவேண்டிய கொழுந்தின் கிலோ நியமத்தை தோட்ட நிருவாகிகள், கங்காணிமார் தொழிற்சங்க தோட்டக் கமிட்டி தலைமைகள் கூடியே ஆராய்ந்து தீர்மானிக்க வேண்டுமென கூட்டு ஒப்பந்த சரத்தில் குறிப்பிடப்பட்டிருக்கிறது.

என்றாலும் அதனை அசட்டை செய்யும் நிருவாகங்கள் அதிக கிலோ கணக்கை நிர்ணயிப்பதாலும் குறிப்பிட்ட அளவு கொழுந்து பறிக்காதிருப்பின் அரைப்பெயர் வழங்குவதாகவும் தெரிவிக்கப்படுகிறது.

கொழுந்தின் விளைச்சல் குறைவாக இருக்கின்ற காலத்தில் பறிக்கின்ற கொழுந்தின் அளவு எத்தனை கிலோவாக இருந்தாலும் முழுநாளாக்குரிய வேதனமே வழங்கப்படும். இதனை கொழுந்தின் விளைச்சல்

அதிகமாக இருக்கின்ற காலத்தில் அவற்றை சீர்செய்து சமன்படுத்தும் நடவடிக்கைகள் காலாகாலமாகவே அமுலில் இருந்து வருகின்ற நடைமுறையாகும். ஆனாலும் தற்போதைய தோட்ட



கூட்டு ஒப்பந்தத்தை மீறி பெண் தொழிலாளர்களை வதைக்கும் தோட்ட நிர்வாகங்கள்!

நிருவாகங்கள் தினமொன்றிற்கு பத்து கிலோ கொழுந்து கூட பறிக்க முடியாத நிலையில் பதினெட்டு கிலோ பறிக்க வேண்டுமென வற்புறுத்துகின்றன.

தேயிலை கொழுந்து அதிகமாக வளர்வதற்கு உருப்படியான வெளிக்கள நடவடிக்கைகளை மேற்கொள்வதில்லை. மாறாக பெயருக்கு பதினெட்டு கிலோ என அப்பாவி பெண் தொழிலாளர்களை அட்டல் செய்கின்றனர்.

கொழுந்து நிறுக்கின்ற வேளையில் ஒருவரிடமிருந்து இரண்டு கிலோ கொழுந்து கழிக்கப்படுகிறது. மூன்று நேர நிறுவையிலும் சுமார் ஆறு கிலோ கழிக்கப்படுகிறது. அவை கழிக்கப்படாது சேர்க்கப்பட்டிருந்தால் நிர்ணயிக்கப்படும் கிலோவை இலகுவாக எதிர்பார்க்க முடியும்.

இத்தகைய பெரும் பாதிப்புக்கே அப்புத்தளை பிரதேசத்திலுள்ள தோட்டுலாகலை தோட்ட பெண்

தொழிலாளர்களும், காலொல்லை தோட்டத் தொழிலாளர்களும், இதல்ஹசின்ன போவை தோட்டத் தொழிலாளர்களும் இலக்காகி வருகின்றனர்.

கடந்த மாதம் தோட்டுலாகலை தோட்டத் தொழிலாளர்கள் தமது செப்டெம்பர் மாதத்திற்குரிய வேதனத்தையே பகிஷ்கரித்து இரண்டு வாரங்களுக்குப் பின் பெற்றுக் கொண்டனர்.

இதே நிலைமை காலொல்லைத் தொழிலாளர்கள் உள்ளிட்ட அனைவரும் தமது ஒக்டோபர் மாத வேதனத்தை பெறுவதற்கு ஆட்சேபனை தெரிவித்திருந்தனர். அப்படியிருந்தும் கூட தோட்ட நிருவாகங்கள் தொடர்ச்சியாக அரைப்பெயர் வழங்கும் நடவடிக்கையை தீவிரமாக கடைப்பிடிக்கின்றன.

நிர்வாகங்களின் இந்த ஏதேச் சதிகார போக்கிற்கு தோட்டத் தொழிலாளர்களிடையே காணப்படும் பிரிவுகளே காரணமாகும். இதனை சாதகமாக்கிக் கொள்ளும் தோட்ட

நிருவாகம் தொழிலாளர்களை கசக்கிப் பிழிவதில் சவனமாக செயற்பட்டு வருகின்றன.

இதுவிடயமாக பெருந்தோட்டத்துறை தொழிற் சங்கங்கள் தொழிற்காரியாலயங்களில் பேச்சுவார்த்தை நடத்தினாலும் கூட அவை சாதகமான பலனை அல்லது தீர்வை கொண்டு தரவில்லை என்றே கூறப்படுகிறது.

எனவே, கூட்டு ஒப்பந்தத்தில் கைச்சாத்திட்ட தொழிற்சங்கங்கள் மீள் ஆராய்வுக்கான படிவங்களை அறிமுகப்படுத்த வேண்டியது காலத்தின் கட்டாயமாகும். அப்புத்தளை பிரதேசத்தைப் பொறுத்தளவில் இப்பொழுதுதான் மழைபெய்ய ஆரம்பித்துள்ளது. மழையின் பின்னரே கொழுந்து உற்பத்தி அதிகரிக்கும். இந்த நிலைமையில் தொழிலாளர்களை வதைத்து பழிவாங்குவது பரிதாபத்துக்குரியதாகும்.

அப்புத்தளை நிருபர்

வெளிநாட்டு வேலைவாய்ப்புத் தொடர்பான பிரச்சினைகளுக்கு தீர்வு

வெளிநாட்டு வேலை வாய்ப்புப் பெற்றோர், அவர்களின் குடும்ப அங்கத்தவர்கள் எதிர்நோக்கும் சட்டப் பிரச்சினைகள் தொடர்பாக உதவி வழங்குவதற்காக பிரிடோ நிறுவனம் கொழும்பு மனித உரிமை அபிவிருத்தி நிறுவனத்தோடு இணைந்து நடமாடும் சேவையொன்றை ஏற்பாடு செய்துள்ளது.

வெளிநாட்டு வேலைக்கு சென்றவர்கள் மற்றும் திரும்பியவர்கள் எதிர்நோக்கும் பிரச்சினைகள் இந்த நடமாடும் சேவையில் கையாளப்படும்.

விண்ணப்பித்தும் நட்புக் கிடைக்காமை, வெளிநாடு சென்றவர்கள் தொடர்பில்லாமல் இருத்தல், ஒப்பந்தகால உரிமைகள் மீறப்படுதல், இடைத்தரகர்களால் பணமோசடி செய்யப்படுதல், வெளிநாட்டில் இறந்தவர்களின் மரண சான்றிதழ் கிடைக்காமை, காப்புறுதிப் பணம் கிடைக்காமை போன்ற பிரச்சினைகள் தொடர்பாக முறைப்பாடு செய்தல், எடுக்கவேண்டிய நடவடிக்கை என்பன தொடர்பாக இந்த நடமாடும் சேவையின்போது நடமாடும் சேவையை நடத்தும் மனித உரிமை அபிவிருத்தி நிறுவன சட்டத்தரணிகளால் தகுந்த ஆலோசனை வழங்கப்படும்.

இந்த நடமாடும் சேவையை இம் மாதம் 17 ஆம் திகதி காலை 9 மணியிலிருந்து 12 மணிவரை பொகவந்தலாவை பிரிடோ முன்பள்ளி நிலையத்திலும், அன்றைய தினம் பி.ப. 2.00 மணியிலிருந்து 5.00 மணிவரை அக்கரப்பத்தளை ஆக்ரோவா கோயில் மண்டபத்திலும் நடத்த பிரிடோ

நிறுவனம் ஏற்பாடுகளை செய்துள்ளது.

வெளிநாட்டு வேலைவாய்ப்பு தொடர்பாக மேற்சொல்லப்பட்ட பிரச்சினைகளை எதிர்நோக்குவோர் முன்கூட்டியே பிரிடோ பணியாளர்களை சந்தித்து தங்கள் பிரச்சினைகளைப் பதிவுசெய்து கொண்ட பின்னரே நடமாடும் சேவையில் பங்குபெற அனுமதிக்கப்படுவர்.

பொகவந்தலாவை அட்டன் பகுதியில் உள்ளோர் பொகவந்தலாவை பிரிடோ பணிமனையில் பிரிடோ இணைப்பாளர் திருமதி வடிவழகியையும், அக்கரப்பத்தளை, டயகம, தலவாக்கலை மற்றும் சுற்றுலாத்தரத்தில் உள்ளவர்கள் பிரிடோ அக்கரப்பத்தளை இணைப்பாளர் கே. புஷ்பராஜை சந்தித்து பதிவுசெய்து கொள்ளலாம். நடமாடும் சேவைக்கு வருபவர்களின் பிரச்சினைகளை செவிமடுப்பதற்கு போதிய நேரவசதியை

பிரிடோவின் நடமாடும் சேவை!

திட்டமிடுவதற்காக ஏற்கனவே தங்கள் பெயர்களையும் பிரச்சினைகளையும் பதிவு செய்தவர்களுக்கு மட்டுமே இந்த நடமாடும் சேவையின்போது ஆலோசனை வழங்கப்படும். இந்த வாய்ப்பினை நல்ல முறையில் பயன்படுத்திக் கொள்ளுமாறு சம்பந்தப்பட்டோரை பிரிடோ நிறுவனம் கேட்டுக்கொள்கிறது.

அட்டன் நிருபர்

பயிற்றப்பட்ட / பயிற்றப்படாத வீட்டுத் தாதிமார்கள் தேவை (கொழும்பு)

தகைமை : ஆண்டு 10 க்கு மேல் கல்வி கற்றிருத்தல் விரும்பத்தக்கது.

உணவு, தங்குமிட வசதிகளுடன் மாத வருமானம் ரூ.10,000 - 18,000/-

தொடர்பு : We Care Home Nursing T.P. 011 3953293, 077568349

தேவை

கொழும்பிலுள்ள எமது நிறுவனமான "Impulse Marketing" க்கு முகாமைத்துவ பயிற்சிற்கு 28 வயதிற்குட்பட்ட ஆண்/பெண்களுக்கு வாய்ப்பு. நேர்முக பரீட்சை 20/11/2013 காலை 9.00 மணிக்கு கீழ்வரும் விவரத்தில் கீடம்பெறும். "BERDINA EMPLOYMENT CENTRE" 91/1, Hatton Road, Ginigathena. ☎:UMA: 011-7905697, RAVI: 077-4445493

புதிர்

BOX

கண்ணாமூச்சி



01. அனுஷ்கா 02. சினேகா 03. மீனா
04. த்ரிஷா 05. ஸ்ரேயா 06. அஞ்சலி

இவர் யார் என்று
கண்டுபிடியுங்கள்
பார்க்கலாம்?

சூப்பர் சூப்பர்

01

02

03

04

இவருக்கு பொருத்தமான
முகம் எது?
கண்டுபிடியுங்கள்

வாசகர்களின் கவனத்திற்கு!

உங்கள் பதத்தில் இடம்பெறும் சம்பவங்கள், சிறுகதை, கவிதை, கட்டுரை என அனைத்து விதமான ஆக்கங்களையும் எழுது முகவரிக்கு அனுப்பிவைப்புகள். தரம் கண்டு பிரசுரிக்கப்படும்.

முகவர்:

உதய சூரியன்
ஏசியன் மீடியா பப்ளிகேஷன்
இல.68, எல்ஹவுலஸ்வித்,
கொழும்பு 15.

மின்னஞ்சல்: thinaupcountry@yahoo.com

Digitized by Noolaham Foundation.
28 ஆம் பக்கம் பார்க்க. www.noolaham.org | aavara@noolaham.org

வார்த்தைப் புதிர் - 82

1		2		3				4	
5	6						7	8	
		9							
	10			11		12	13	14	15
	16		17						18
19								20	
			21				22		23
	24					25			
				26					27
		28					29		

இடமிருந்து வலம்

01. அத்வைதம் போதித்த மகான்.
04. தமிழ் மாதங்களில் ஒன்று.
05. இரண்டுளக்கும் வேறுபாடு இல்லை.
07. ஆண்களின் சிகை அலங்காரங்களில் ஒன்று.
09. பங்காளி (குழம்பியுள்ளது)
16. இது கொடியேற்ற பயன்படும்.
18. மாசு.
19. பலாவில் இருப்பது.
25. கமல் தாத்தாவாக நடித்த படம்.
27. சிறியவர்களுக்கு பெரியவர்களால் வழங் கப்படுவது.

வலமிருந்து இடம்

11. வன்முறை.
15. அமாவாசைக்கு மறுநாள் வருவது.
22. யானைப்படை, தரைப்படைப்போல இதுவும் ஒன்று.
24. ஓர் உறவுமுறை நடு எழுத்து இல்லை.
26. மாமியார் உடைத்தால்?
28. படையையும் நடுங்கவைக்கும்.
29. ஆடை.

மேலிருந்து கீழ்

01. இருக்கை. 02. நிகழ்வு.
03. அவப்பெயர்.
04. ஓர் விலங்கு 14. வகை
15. நிலா. 19. சுவருக்கு அடிப்பது.
20. இதை வளர்த்துக்கொள்ள வேண்டும் என்பர்.
21. தட்டு முட்டு சாமான்கள் போட்டு வைக்கும் இடம்.
23. வேலாயுதம் படத்தின் ஹீரோயின்.
24. முரண்டு.
26. அணை.

கீழிருந்து மேல்

06. இது இல்லாதவன் முட்டாள்தன்.
13. பேரம் பேசுதல்.
08. வறுமை.
12. இது ஒரு மா வகை.
17. நிறையப் பேர்.
25. உணவு.
27. ----- கலைகள் அறுபத்து நான்கு.
28. சீனி உருகினால்.
29. இரவில் வருவது. (குழம்பியுள்ளது)

என்னை யார்
என்று தெரிகிறது?
கண்டுபிடியுங்கள்
பார்க்கலாம்?

இதற்கான விடையை
28 ஆம் பக்கம் பார்க்க.

பூந்தோட்டம் முகாமில் கைவிடப்பட்ட

155 குடும்பங்கள்

“தென் பகுதியில் காணிகளோடு இருக்கிறவர்கள் கூட்டி வந்து இங்கு காணி குடுத்து குடியேற்றாங்க. ஆனால் எமக்கு இருக்க ஒரு துண்டு நிலமும் இல்லை. எங்களுக்கு காணி தந்தா நாங்க உழைச்ச வாழ்வாம். நாங்க காசு கேட்கலை. வசதி வாய்ப்பு கேட்கலை. ஒரு துண்டு நிலம் தான் கேட்கிறோம். நாங்களும் மனுசர் என்று ஏன் யோசிங்கிறோம் இல்லை”

யுத்தம் முடிவடைந்து இன்று நான்கு ஆண்டுகள் கழிந்து விட்ட நிலையில் யுத்தத்தால் பாதிக்கப்பட்ட மக்களின் வாழ்வு மீளக்கூடியெழுப்பப்பட்டுள்ளதாக அரசாங்கம் பெருமையோடு சொல்கிறது.

ஆனால் 1995 ஆம் ஆண்டு உருவாக்கப்பட்ட வவுனியா பூந்தோட்டம் நலன்புரி நிலையமானது அகற்றப்படாது அதே இடத்தில் தொடர்ந்தும் இயங்கி வருவது பாதிக்கப்பட்ட மக்களின் வாழ்வு இன்னும் எப்படியிருக்கிறது என்பதற்கு ஒரு சாட்சியாகிறது.

வவுனியா பிரதேச செயலாளர் பிரிவில் அடங்கும் இவ் நலன்புரி நிலையமானது நலன்புரி நிலையங்களுக்குரிய எந்தவிதமான அடிப்படை வசதிகளும் அற்ற நிலையில் காணப்படுகின்றது. கொட்டும் மழையில் நனையும் கொட்டில்களுக்குள் முடங்கிய படி 155 குடும்பங்கள் தற்போது வாழ்ந்து வருகின்றன.

இம் முகாமில் இருந்த மக்களில் ஒரு தொகுதியினர் யுத்தம் முடிவடைந்த பின்னர் சொந்த இடங்களுக்கு சென்றுள்ளதன் சொந்த காணியற்ற மக்களில் ஒரு தொகுதியினர் வேறு நிலங்கள் வழங்கப்பட்டு குடியேற்றப்பட்டுள்ளனர். எஞ்சியுள்ள 155 குடும்பங்கள் குடியேற்றப்படாது கைவிடப்பட்டவர்களாகவும் எந்தவிதமான வசதிகளும் அற்றவர்களாகவும் நாளாந்த கூலி வேலையில் பிழைப்பு நடத்துபவர்களாகவும் இருக்கின்றனர்.



இவர்களுக்கு வேறு இடங்களில் சென்று குடியேறுவதற்கு எந்தவிதமான காணிகளும் அற்றவர்களாகவும் வசதியற்றவர்களாகவும் இருக்கின்றனர். இது தொடர்பில் அந்தோனி கித்துரி அம்மா என்பவர் கூறுகையில்:- நான் கண்டால் இருந்து இந்த முகாமுக்கு வந்து 17 வருசம் ஆச்சு. எனக்கு கணவனும் இல்லை. பிள்ளைகளும் இல்லை. நோயாளியான நான் ரொம்ப கஷ்டப்படுறேன். எங்கள இந்த அரசாங்க அதிகாரிகள் கண்டு கொள்ளவே இல்லை என அழுதார்.

இங்கு உள்ள மக்கள் கூலி வேலை செய்து தான் தமது குடும்பத்தை நடத்துகிறார்கள். இதேவேளை வயது முதிர்ந்தவர்கள் கூலி வேலைக்கு கூட போக முடியாது அன்றாட வயிறுப்பாட்டுக்கே பாடு படுகிறார்கள்.

இந்த முகாமில் உள்ள 155 குடும்பங்களுக்கும் ஒரே ஒரு மலசலகூடம் தான் இருக்கிறது. அதிலும் கதவு இல்லை. இதனால் பெண்கள் மிகவும் சிரமங்களை எதிர்கொள்கின்றனர்.

இது தவிர முகாம் இயங்கும் போது வழங்கப்பட்ட மின்சாரம் தற்போது துண்டிக்கப்பட்டு விட்டது. பழைய மின்சார இணைப்புகளை பயன்படுத்துபவர்களை சட்டவிரோதமாக மின்சாரத்தை பாவிப்பதாக குற்றம் சாட்டி மின்சார சபை வழக்கு தாக்கல் செய்கிறது.

சாப்பிடவே கஷ்டம் படுறாம். பிறகு எப்படி கோட்ஸ்சில பைன் கட்ட முடியும். அப்ப இந்த அரசாங்கம் எங்களுக்கு இவ்வளவு நாளும் கள்ள கரண்ட்டா தந்தது என்கின்றார் எஸ். திரிபுரவாணி.

இங்கு மின்சாரவசதி இல்லாமையால் பிள்ளைகள் கூட படிக்க முடியாத நிலை காணப்படுவதாகவும் அவர்கள் கவலை தெரிவிக்கின்றனர்.

பி.நாகேஸ்வரி கூறுகையில்:- எனக்கு இரண்டு பிள்ளைகள். சுகாதார பிரச்சினையால் எனட ஒரு வயசு பிள்ளைக்கு வருதம். நான் ஆஸ்பத்திரிக்கு திரியிறதே வேலையாப் போச்சு. அதுவும் முகாம் என்றதும் ஆஸ்பத்திரியில் ஒழுங்கா எங்களை கவனிக் கிறதில்லை என்கிறார்.

பாடசாலைகளுக்கு பிள்ளைகளை சேர்க்கச் செல்கின்ற போது பூந்தோட்டம் முகாமில் இருக்கிறோம் என்றதும் பாடசாலைக்குள் செல்ல முடியாது.

லையில் சேர்க்க மறுக்கிறார்கள். அப்ப எமது பிள்ளைகள் படிக்க முடியாதா என்கின்றார் மூன்று பிள்ளைகளின் தந்தையான வி.மகேந்திரன். இப்பகுதியில் மலசலகூட வசதி, மின்சாரப்பிரச்சினை, தண்ணீர் பிரச்சினை, சுகாதார குறைபாடுகள்

காணப்படுகிறது. அத்தோடு இங்குள்ள சிறுவர்கள் கல்வி கற்கமுடியாத சூழலும் ஏற்பட்டுள்ளது. இதனால் இங்கு வாழும் சிறுவர்களின் எதிர்காலமும் கேள்விக்குறியாகியுள்ளது. இது தொடர்பாக சிறுவர் அமைப்புக்கள் கூட கவனம் செலுத்தாது வேதனையளிக்கிறது என்கின்றனர் மக்கள்.

இங்கு வாழும் ரவிச்சந்திரன் அஜந்தன் என்பவர் கூறுகையில்:-

நான் இங்கு 2 வயசில் வந்தேன். இப்ப எனக்கு 22 வயசு. மழை காலம் தொடங்கிவிட்டது. கொட்டில் எல்லாம் ஒழுக்கு. இருக்கவே முடியலை. தென் பகுதியில் காணிகளோடு இருக்கிறவர்கள் கூட்டி வந்து இங்கு காணி குடுத்து குடியேற்றாங்க. ஆனால் எமக்கு இருக்க ஒரு துண்டு நிலமும் இல்லை. எங்களுக்கு காணி தந்தா நாங்க உழைச்ச வாழ்வாம். நாங்க காசு கேட்கலை. வசதி வாய்ப்பு கேட்கலை. ஒரு துண்டு நிலம் தான் கேட்கிறோம். நாங்களும் மனுசர் என்று ஏன் யோசிங்கிறோம் இல்லை என்கிறார் ஆதங்கத்துடன்.

இப்பகுதி மக்கள் தமது பிரச்சினைகளை தொடர்பாக கிராம அலுவலர், பிரதேச செயலாளர், அரசு அதிகாரி மற்றும் பாராளுமன்ற உறுப்பினர்கள், வடமாகாணசபை என்பவற்றின் கவனத்திற்கு கொண்டு வந்த போதும் யாரும் இது வரை கண்டு கொள்ளவில்லை என இப்பகுதி மக்கள் தெரிவிக்கின்றனர்.

எனவே பொறுப்பு வாய்ந்த அதிகாரிகளும் மக்கள் பிரதிநிதிகளும் காணிகள் அற்று எந்தவித அடிப்படை வசதிகளும் அற்ற முகாமுக்குள் முடங்கி வாழும் இம் மக்களின் எதிர்காலத்தை கருத்திற் கொண்டு அவர்கள் மனிதர்களாக வாழ வழியை ஏற்படுத்திக் கொடுப்பார்களா என்பதே அனைவரதும் எதிர்பார்ப்பாகும்.

-கே.வாசு-

கொமன்வெல்தின் எதிர்வாசி ஜெனீவரால் ஓல்க்குமா?



CHOGM 2013
Sri Lanka

இதுவரை பத்து பொதுநலவாய அமைப்பின் மாநாடுகள் உலகின் பல தலைநகரங்களில் நடந்துள்ளன. ஐந்து உச்சி மாநாடுகளில் இந்தியாவின் பிரதமர் பங்குபற்றியுள்ளார். நான்கு உச்சிமாநாடுகளில் இந்தியாவின் மத்திய அமைச்சர்கள் வெளிநாட்டு அமைச்சர் தலைமையில் பங்குபற்றினர். கடைசியாக 2011 ஆம் ஆண்டில் அவுஸ்திரேலியாவின் பெர்த் நகரில் நடைபெற்ற உச்சி மாநாட்டில் இந்தியப் பிரதமர் மன்மோகன் சிங் பங்குபற்றவில்லை. அவருக்குப் பதிலாக இந்திய நாட்டின் உப ஜனாதிபதி ஹமீட் அன்சாரி கலந்துகொண்டார்.

இந்தியாவிற்கு யுரேனியம் விற்பது தொடர்பான தடையை அவுஸ்திரேலியா நடைமுறைப்படுத்தியதற்கு எதிர்ப்புத் தெரிவித்தே 2011 பெர்த் உச்சி மாநாட்டில் இந்தியப் பிரதமர் மன்மோகன் சிங் கலந்துகொள்ளவில்லை.

இலங்கையில் நடைபெறும் கொமன்வெல்த் உச்சிமாநாட்டில் இந்தியப் பிரதமர் மன்மோகன் சிங் பங்குபற்ற ஏன் மறுத்துள்ளார்? இக்கேள்விக்கான பதிலை உலகின் பல பகுதிகளிலிருந்து வெளிவரும் ஊடகங்களில் அரசியல் ஆய்வாளர்கள் விளக்கியுள்ளனர்.

கொமன்வெல்த் சாசனத்தின்படி மனித உரிமைகள் பேணல் தொடர்பான சர்வதேச பிரகடனம், மனித உரிமைகள் சாசனங்கள் மற்றும் அவை தொடர்பான சர்வதேச ஆவணங்களை நடைமுறைப்படுத்தும் பொறுப்பை கொமன்வெல்த் அமைப்பு பரிபூரணமாக ஏற்றுள்ளது.

ஐக்கிய நாடுகள் மனித உரிமைகள் பேரவையின் உயர் ஆணையாளர் இலங்கைக்கு அண்மையில் வருகை தந்த பின்னர் கொழும்பில் செய்தியாளர் மாநாடு ஒன்றை நடத்தினார். அம்மாநாட்டில் தீவிரவாதத்தில் கொடூரமாகச் செயற்பட்டதாக தமிழீழ விடுதலைப் புலிகள் இயக்கத்தை அவர் கடுமையாக சாடினார்.

பின்னர் அம்மாநாட்டில் நான்கு வருட யுத்த முடிவில் மக்கள் குடியிருப்புப் பகுதிகளில் இலங்கை அரசாங்கம் இராணுவப் பிரசன்னத்தை தீவிரப்படுத்தி வருவதாகவும் குற்றம் சாட்டினார். யுத்தத்தின் பின்னர் பெண்கள், குடும்பத் தலைவிகள் மீது படையினர் பாலியல் துஷ்பிரயோகத்தில் ஈடுபடுவதாகவும் அவர் குற்றஞ்சுமத்தினார். வடக்கு மற்றும் கிழக்கு மாகாணத்தில் மாத்திரமல்ல.

நாட்டின் ஏனைய பகுதிகளிலும் குறிப்பாக கொழும்பிலும் வெள்ளை வான்களில் சென்று கடத்தல்களில் படையினர் ஈடுபடுவதாகவும் கவலை தெரிவித்தார். இக்கடத்தல்கள் காணாமற்போனோர் ஆணைக்குழுவில் விசாரணைக்குட்பட்டதாக அமையவில்லை என்றும் அவரால் கூறப்பட்டது.

2005 இற்குப் பின்னர் 30 இற்கும் அதிகமான ஊடகவியலாளர்களில் பெரும்பான்மையினர் கொல்லப்பட்டுள்ளனர் என்று தகவல் வெளிவந்துள்ளது என்றும் ஐ.நா. மனித உரிமைகள் பேரவையின் உயர் ஆணையாளர் நவநீதம்பிள்ளை ஊடக மாநாட்டில் தெரிவித்தார்.

உறுப்பு நாடுகளில் ஜனநாயக உரிமைகளையும் மனித உரிமைகளையும் பேணுதல் தொடர்பான பொறுப்புகளை வகிக்கும் கொமன்வெல்த் அமைச்சர் மட்ட செயற்குழு இலங்கையில் இடம்பெற்ற கொடூரமான மனித உரிமை மீறல்கள் பற்றி அதற்கு ஆதரவான நிறைய சாட்சிகள் இருந்தும் விசாரணைகளை நடத்தாமல் குருடர்கள் போன்று நடந்துள்ளதே என்று இந்தியாவின் கல்கத்தா மாநிலத்திலிருந்து வெளிவரும் 'த இன்டிபென்டன்' என்ற ஆங்கில நாளிதழ் வெளியிட்ட இலங்கையில் நடைபெறவிருக்கும் கொமன்வெல்த் உச்சிமாநாடு தொடர்பான ஆய்வுக் கட்டுரை குறிப்பிட்டுள்ளது.

இதுவரை கனடாவின் பிரதமர் ஸ்டீபன் ஹார்ப்பர் மாத்திரமே மனித உரிமை மீறல்களில் தொடர்ந்து ஈடுபடும் இலங்கையில் நடைபெறும் கொமன்வெல்த் உச்சிமாநாட்டில் கனடா பங்குபற்றுவது தர்மமாகுமா? என்ற கேள்வியை எழுப்பியிருக்கின்றார்.

கொமன்வெல்த் அமைப்பின் செயலாளர் நாயகமாக இருப்பவர் கமலேஷ் சர்மா ஆவார். அவர் இந்திய வம்சாவளியைச் சேர்ந்தவர். கொமன்வெல்த் அமைப்பின் மனித உரிமைகள் அலகு, மனித உரிமைகளை மீறிச் செயல்படும் இலங்கையில் கொமன்வெல்த் உச்சிமாநாடு பொருத்தமாகுமா? என்ற கேள்வியை கொமன்வெல்த் செயலாளர் நாயகத்திடம் கேட்டுள்ளது. இத்தகவலை கொமன்வெல்த் அமைப்பின் மனித உரிமைகள் அலகு தனது பிந்திய ஊடக அறிக்கையில் வெளியிட்டுள்ளது.

இப்பின்னணியில் கொமன்வெல்த் அமைப்பின் தலைமைப்பதவியை இலங்கை ஜனாதிபதி அடுத்த இரண்டு வருடங்களுக்கு வகிக்க இருக்கிறார். இதனால் கொமன்வெல்த் அமைப்பு இயங்குவதற்கான தார்மீக உரிமையை இழந்துவிட்டது என்று 'த இன்டிபென்டன்' என்ற இந்தியாவின் ஆங்கில நாளேடு கொமன்வெல்த் அமைப்பு கலைக்கப்படுவதற்கு தேவையான ஆதாரம் என்ற தலைப்பிலான ஆய்வுக்கட்டுரையில் வலியுறுத்தியுள்ளார்.

இதேவேளை தென் இந்தியாவிலிருந்து வெளிவரும் 'த இந்து' ஆங்கில நாளிதழ் தனது ஆசிரியர் தலையங்கத்தில் கொழும்பு

கொமன்வெல்த் உச்சிமாநாட்டில் இந்தியப் பிரதமர் மன்மோகன் சிங் பங்குபற்றாமை குறித்து கடுமையாகச் சாடியுள்ளது. தலையங்கத்தின் இறுதிப் பந்தியில் இந்து மகா சமுத்திரத்தில் சீனாவின் செய்மதியாக இலங்கை விளங்குமா? இது விவாதத்திற்குரியதாகும். ஆனால் பொதுவான அச்சம் தெளிவானதாகும். இந்து பிராந்தியத்திலும் அதற்கப்பாலும் இலங்கைத் தீவு தனது நட்பு அணிகளை தேடுவதில் ஈடுபடும் என்பதே அந்த அச்சமாகும் என குறிப்பிடப்பட்டுள்ளது.

கொழும்பு கொமன்வெல்த் உச்சிமாநாடு இவ்வாரம் நடந்து முடிந்துவிடும். அதன் எதிரொலி அடுத்த வருடம் மார்ச்சில் நடைபெறவிருக்கும் ஜெனீவா ஐக்கிய நாடுகள் மனித உரிமைகள் பேரவையின் 25 ஆவது அமர்வில் இலங்கையின் மனித உரிமை மீறல் குறித்து சர்வதேச விசாரணை நடத்தும் தீர்மானம் கொண்டு வரப்படுவதற்கு உந்து சக்தியாக மாறிவிடும் ஆபத்து உருவாகி வருகின்றது. பொறுத்திருந்து பார்ப்போம்.



அநாமிகள்

Accident

எனும் பெயரில்
அமெரிக்க நகரம்



11 ஊர்களின் பெயர்கள் வேடிக்கையாகவும் ஆச்சரியமாகவும் இருப்பதுண்டு. அமெரிக்காவிலுள்ள நகரமொன்றுக்கு எக்ஸிடன்ட் (Accident) என பெயரிட்டிருக்கின்றனர். மேரிலாண்ட் மாநிலத்திலுள்ள நகருக்கே விபத்து என அர்த்தம் கொண்ட இந்தப் பெயர் சூட்டப்பட்டுள்ளது.

அரை சதுரமைல் பரப்பளவு கொண்ட இந் நகரில் 1770 களில் குடியேற்றங்கள் ஆரம்பிக்கப்பட்டனவாம். அக்காலத்திருந்து இந்நகர் எக்ஸிடன்ட் என்றே அழைக்கப்பட்டு வருகின்றது.

இப்போது சுமார் 86 குடும்பங்களைச் சேர்ந்த 325 பேர் அங்கு வசித்து வருகின்றனர்.

இந்நகருக்கு எக்ஸிடன்ட் என பெயர் சூட்டப்படுவதற்குப் பல காரணங்கள் கூறப்படுகின்றன. 1774 ஆண்டளவில் நில அளவையாளர்களான புரூக் பேல், வில்லியம் டீக்கின்ஸ் ஆகியோருக்கிடையிலான உரையாடலொன்றின்போது, ஒரே பிரதேசத்தில் நில அளவை மேற்கொள்வதற்கு தற்செயலாக (எக்ஸிடென்ட்டாக) தாம் தெரிவு செய்யப்பட்டமை தொடர்பாக அவர்கள் பேசியதாகவும் இதனால் அப்பிரதேசம் எக்ஸிடன்ட் என அழைக்கப்பட வழிவகுத்தது எனவும் கூறப்படுகிறது.



13 வருடங்களாக எலும்புக் கூடுகளுடன் வசிக்கும் மனிதர்



11 ரேசில் நாட்டில் "Fabio Beraldo Rigo" எனும் 47 வயதான நபர் 13 வருடங்களாக எலும்புக் கூடுகளுடன் நிலவறையில் வசித்துவருகின்றார். குடும்பத்தினரால் கைவிடப்பட்ட நிலையில் வசிப்பதற்கு வீடு இல்லாத காரணத்தினாலே இவ்வாறு வசித்துவருகின்றார். குறித்த நிலவறையில் 6 எலும்புக்கூடுகள் காணப்படுவதுடன், அவற்றினை தனது உற்ற நண்பர்களாக நேசித்துவருகின்றார்.

உதய சூரியன்

09

2013 நவம்பர் 14 வியாழன்

வரி விலக்கிற்காக
விவாகரத்து செய்யும்



விவாகரத்து செய்துகொண்ட தம்பதிகளுக்கு அரசு வழங்கும் சலுகைகளை பெற்றுக்கொள்வதற்காக அண்மைக்காலமாக சீனாவில் விவாகரத்து செய்துகொள்வோரின் எண்ணிக்கை அதிகரித்து காணப்படுவதாக அதிர்ச்சித் தகவல் வெளியாகியுள்ளது. விவாகரத்து செய்துகொள்ளும் தம்பதிகளுக்கு சீனாவில் சொத்து வரியில் இருந்து விலக்கு அளிக்கப்படுகிறது. இதனை தங்களுக்கு சாதகமாகப் பயன்படுத்திக்கொள்ளும் தம்பதிகள் விவாகரத்து செய்துகொள்வதாகவும் பின்னர் மீண்டும் திருமணம் செய்து கொள்வதாகவும் தகவல்கள் வெளியாகியுள்ளன. இதனால், சீனாவில் அண்மைக்காலமாக விவாகரத்து செய்வோரின் எண்ணிக்கை அதிகரித்துக் காணப்படுவதாக தெரிவிக்கப்படுகின்றது. இதேவேளை, சீனாவில், மக்கள் தொகைப் பெருக்கத்தை கட்டுப்படுத்த ஒரு குடும்பத்துக்கு ஒரு குழந்தை என்ற திட்டம் கடுமையாக அமுல்படுத்தப்பட்டு வருகிறது. இதனால், அனைவரும் ஆண் குழந்தைகளை பெறவே விரும்புவதால், பெண் குழந்தைகளின் பிறப்பு விகிதமும் வெகுவாக குறைந்துள்ளமை குறிப்பிடத்தக்கது.

ஆணழகனாகத் தெரியுமா? பனியன் போடுங்க!

பெண்களின் அழகை அதிகரித்துக் காட்டும் வகையில் ஏராளமான உடைகள் தயாரிக்கப்படுகின்றன. இப்போது முதல் முறையாக ஆண்களின் உடல் கட்டை அதிகரித்துக் காட்டும் வகையிலான உடைகள் தயாரிக்கப்பட்டுள்ளன. அமெரிக்காவைச் சேர்ந்த அஜ் புனு என்பவர் தயாரித்துள்ள இந்த உடை ஆண்கள் மட்டுமே அணிந்து கொள்ளும் உள்ளாடை. இதை அணிந்து வெளியில் வந்தால் நோஞ்சான் ஆண்கள் கூட பரந்த மார்பு விரிந்த தோள் தட்டையான வயிறு, புடைத்த புஜம் என ஆணழகன் போட்டியில் கலந்து கொள்பவர்கள் போல் தோற்றமளிக்கின்றனர். முதல் கட்டமாக மிக குறைந்த எண்ணிக்கையிலேயே தயாரிக்கப்பட்டதால் அனைத்துமே விற்பனையாகிவிட்டது. இப்போது அதிக எண்ணிக்கையில் பனியன்களை தயாரித்து வருகின்றனர்.



கண்ணீரை வரவழைக்காத வெங்காயம்

வெங்காயம் என்றதும் முதலில் நினைவுக்கு வருவது கண்ணீர்தான். ஆனால் கண்ணீரை வரவழைக்காத புதிய வகை வெங்காயம் ஒன்றினை அமெரிக்க விஞ்ஞானிகள் கண்டுபிடித்துள்ளனர்.

இந்த டியர்லெஸ் (கண்ணீரற்ற) வெங்காயம் கண் எரிவு மற்றும் கண்ணீர் வராமல் தடுப்பது மட்டுமல்லாமல் இதயநோய் மற்றும் உடல் எடை அதிகரிப்புக்கு எதிராகவும் செயற்படுகிறது என விஞ்ஞானிகள் தெரிவித்துள்ளனர்.

வெங்காயத்திலுள்ள இரசாயனப் பொருட்களே அதனை வெட்டும்போது அல்லது உரிக்கும்போது கண்ணீல் நீர் வரக் காரணம். இதனைத் தவிர்த்துவிட்டு வெள்ளைப் பூண்டிலுள்ளது போன்று சல்பரைக் கொண்டு கண்ணீர் வரவழைக்காத வெங்காயம் உருவாக்கப்பட்டுள்ளது. இப்புதிய வகை வெங்காயத்தை அமெரிக்காவைச் சேர்ந்த கொலின் சீ ஈடி விஞ்ஞானிகள் குழு கண்டுபிடித்துள்ளமை குறிப்பிடத்தக்கது.

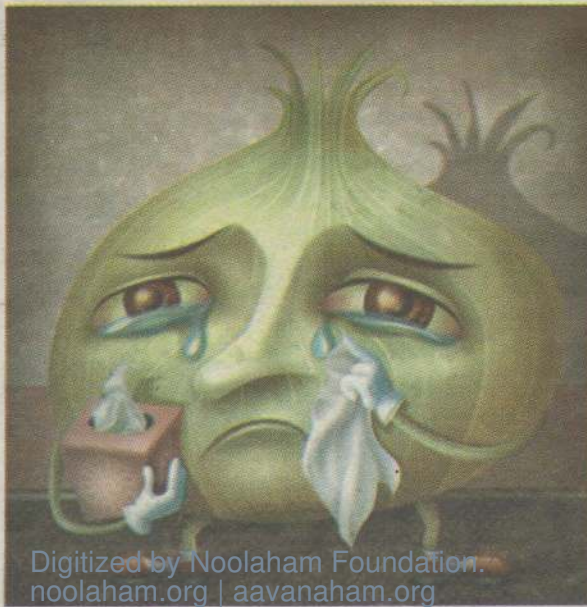

Digitized by Noolaham Foundation.
noolaham.org | aavanaham.org

மகள் கனடாவில் பூட்டிய வீட்டுக்குள் அழகிய சடலமாக தந்தை

என்ன விலை கொடுத்தேனும், எப்பாடு பட்டேனும் அவுஸ்திரேலியா, கனடா, பிரான்ஸ் போன்ற வளர்முக நாடுகளில் கால்பதித்துவிட வேண்டும் என தீவிரக் கனவோடு செயற்படும் பலர் எம்மத்தியில் இருக்கத்தான் செய்கின்றார்கள்.

பெற்ற தாய், தந்தை, கூடப் பிறந்த உடன் பிறப்புகளைப் பிரிந்து வெளிநாட்டுக் குடியரிமைக்காக வருடக்கணக்காக சொந்த நாட்டுக்குத் திரும்பாமல் இருக்கும் இளைஞர், யுவதிகளுக்காகவும் பெற்றோரை தனிமைப்படுத்திவிட்டு தனிக்குடித்தனத்தில் சுகபோக வாழ்க்கை நடத்தும் இளசுகளுக்காகவும் இச்சம்பவத்தை முன்வைக்கின்றோம்.

வயதுபோன காலத்தில் தம் பிள்ளைகள், அவர்களின் பிள்ளைகளுடன் (பேரக் குழந்தைகள்) சந்தோஷமாக இறுதிக் காலத்தைக் கழிக்கவே ஒவ்வொரு முதியவரும் விரும்புவர். அதுபோலத்தான் தர்மதாசவும் தன் ஒரே மகளுடனும் அவளின் குழந்தைகளுடனும் தம் இறுதிக் காலத்தைக் கழிக்க ஆசைப்பட்டார்.

ஆனால், அவர் நினைத்ததற்கு மாறாக தன் ஒரே மகள் கனடாவில் குடியேறிவிட தனிமையில் தனது வாழ்நாளாகக் கழித்து அநாதரவாய் இறந்துபோன தர்மதாசவின் கதை மிகவும் சோகமானது.

குளியாப்பிட்டிய கடவலகெதர் மிட்லண்ட் தோட்டத்தைச் சேர்ந்த தர்மதாச (63 வயது) ஓய்வுபெற்ற அரசு உத்தியோகத்தார். எல்லா (நல்ல) தந்தைகளைப் போலவே தர்மதாசவும் தன் ஒரே மகள் மீது உயிரையே வைத்திருந்தார். தன் மகளின் விருப்பப்படி படிக்க வைத்து அவளின் விருப்பப்படியே காதல் திருமணமும் முடித்து வைத்தார். திருமணம் முடித்து

சிறிது காலத்திலேயே அவள் தாய், தந்தையைப் பிரிந்து தன் கணவனுடன் கனடாவில் குடியேறிவிட்டாள். மகளை அவள் கணவனுடன் அனுப்பி வைத்தாலும் தர்மதாச தம்பதிகளால் மகளின் பிரிவைத் தாங்க முடியவில்லை. அவர்கள் மத்தியில் இருந்த சந்தோஷமான வாழ்க்கை சிறிது சிறிதாக பறிபோக ஆரம்பித்தது. தர்மதாசவும் அவர் மனைவியும் ஒருவர் முகத்தை ஒருவர் பார்த்துக்கொண்டு தனிமையில் நாட்களைக் கடத்தத் தொடங்கினர்.

தர்மதாசவின் மகள் தம் பெற்றோருடன் தொலைபேசியில் கதைத்தாலும் பணம் அனுப்பினாலும் அவர்களை வாட்டிய தனிமைக்கு அது மருந்தாக அமையவில்லை. தனிமை எவ்வளவு கொடியது என்பதை அத்தம்பதிகள் பூரணமாக உணர்ந்திருந்தனர்.

சில மாதங்களிலேயே தர்மதாசவின் மனைவி தன் கணவனை தனிமையில் விட்டுவிட்டு இறைவனடி சேர்ந்துவிட்டார். மனைவியும் பிரிந்ததால் தர்மதாச சுக்குநூறாக உடைந்துபோனார். தனக்கு ஆதரவாக இருந்த ஒரே ஜீவனும் தன்னைவிட்டுப் போனது அவருக்கு அடிமேல் அடியாக இருந்தது. இதன் பிறகாவது மகள் தம்முடன் வந்து சேர்ந்துவிடுவாள் என எதிர்பார்த்த தர்மதாசவின் எதிர்பார்ப்பும் ஏமாற்றத்தில்தான் முடிந்தது. அவள் கனடாவைவிட்டு வருவதாக இல்லை. தனிமையிலேயே தமது தேவைகளை செய்துகொண்டு வாழ்க்கைப் போராட்டம் நடத்திவந்தார்.

கடந்த வாரம் 5 - 6 நாட்களாக தர்மதாசவின் வீடு மூடிக் கிடந்தது. தர்மதாசவின் வீட்டிலிருந்து துர்மணம் வருவதை அவதானிக்க அயல்வீட்டார் அவருடைய வீட்டை நோட்டமிட்டபோது தர்மதாச சாய்வு

நாற்காலியில் அமர்ந்த வண்ணம் இருப்பதைக் கண்டனர்.

எவ்வளவோ கூப்பிட்டபோதும் தர்மதாசவிடமிருந்து எந்த அசைவும் இல்லை. விபரீதமான சூழ்நிலையைப் புரிந்துகொண்ட அயலவர்கள் குளியாப்பிட்டிய பொலிஸாருக்குத் தகவல் கொடுத்தனர். பொலிஸார் வந்து வீட்டை உடைத்துப் பார்த்தபோது தர்மதாச சாய்வு நாற்காலியில் உட்கார்ந்த வண்ணமே தம் உயிரை எமனுக்கு தாரை வார்த்திருந்தார்.

தன் மகளின் வருகைக்காக காத்திருந்த அந்த ஜீவன் மகளின் நினைப்புடனேயே இவ்வுலகத்தைவிட்டுச் சென்றுவிட்டது. தர்மதாச இறந்து 5 - 6 நாட்களாகியிருந்ததால் உடல் அழுகி துர்மணம் வீசியது.

உடலை பிரேத பரிசோதனைக்கு உட்படுத்தியபோது திடீரென மாறடைப்பு காரணமாக தர்மதாச இறந்திருப்பதோடு, இறந்து 5 - 6 நாட்களாகுவதாகவும் பிரேத பரிசோதனை அறிக்கை தெரிவிக்கின்றது.

தன் ஒரே மகளை அவள் விரும்பியபடி படிக்கவைத்து அவளின் தேவைகளையெல்லாம் பூர்த்திசெய்துவிட்டு இன்று யாருமற்றவராக அநாதரவாய் இறந்துபோன தர்மதாச போல பல பெற்றோர்கள் தனிமையில் வாடிக் கொண்டிருக்கின்றார்கள் என்பதை மட்டும் இங்கு ஞாபகப்படுத்த விரும்புகின்றோம்.

-தாசன்-

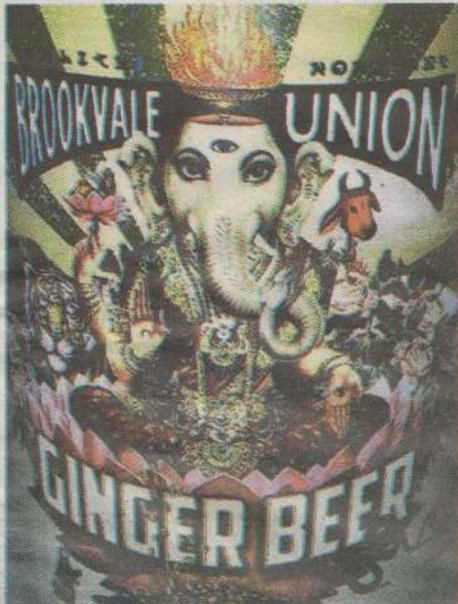

பியர் போத்தல்களில் பிள்ளையார் படம்

பியர் போத்தலில் இந்துக் கடவுள்களான பிள்ளையார், லட்சுமி படங்களைப் பொறித்து அவுஸ்திரேலிய மது உற்பத்தி நிறுவனம் ஒன்று சர்ச்சையைக் கிளப்பியிருக்கிறது. அவுஸ்திரேலிய மது ஆலை ஒன்றில் இருந்து தயாரிக்கப்பட்டு அமெரிக்காவில் விற்பனை செய்ய அனுப்பப்பட்ட பியர் போத்தல்களிலேயே இந்தப் படங்கள் பொறிக்கப்பட்டிருந்தன. இந்த பியர் போத்தல்களைப் பார்த்த அமெரிக்கா வாழ் இந்துக்கள் எதிர்ப்பு குரல் கொடுத்துள்ளனர். இந்துக்களின் உணர்வுகளைப் பின்படுத்துவது

வகையில் மது போத்தல்களில் இந்து கடவுள்களின் படங்களை பொறித்து வருவது வழக்கமாகிவிட்டது. இது மிகவும் வேதனையான விஷயம். பல நாடுகளுக்கு அனுப்பிய இந்த பியர் போத்தல்களை உடனே வாபஸ் பெறவேண்டும் என்றார். இந்த எதிர்ப்பையடுத்து இந்துக்கடவுள்கள் என்று தெரியாமல் படம் அழகாக இருந்ததால் அச்சிட்டு விட்டோம் எனக்கூறியுள்ள குறித்த கம்பனி இந்த சர்ச்சைக்கிடமான பியர் போத்தல்களை திருப்பிப் பெறவுள்ளதாக அறிவித்துள்ளது.



விதயாதரம்

கல்வியால் ஆகாதது ஒன்றுமில்லை

தரம் - 09,10, க.பொ.த.(சா/த)மாணவர்களுக்குரியது



கணிதம்

Mathematics

5ஆவது வெளியீடு

பகுதி - IB

கணிதபாட வினாப்பத்திரம் IB பகுதியில் 5 கட்டாய வினாக்கள் கேட்கப்படும் ஒரு வினாவிற்கு 10புள்ளிகள் வீதம் 5 வினாக்களுக்கு 50புள்ளிகள் வழங்கப்படும்.

இவ்வினா மிகஇலகுவானதாகவும் குறிப்பிட்ட பாடப்பரப்பிலிருந்தும் கேட்கப்படும். அவ்வகையிலான வினாக்களுக்குக் கூடிய பயிற்சி செய்து பழகிக்கொள்ளுங்கள்.

அலகு - 01
பின்னங்கள்

இப்பாடப்பரப்பிலிருந்து எல்லா வருடங்களிலும் ஒருவினா கட்டாயமாகக் கேட்கப்பட்டுள்ளது. 2012, 2010 ஆகிய வருடங்களில் பின்னத்தைச் சுருக்குதல் அமைப்பில் வினாவும் 2011, 2009, 2008 ஆகிய வருடங்களில் வாக்கிய வினா அமைப்பிலும் வினாக்கள் கேட்கப்பட்டுள்ளன.

எனவே, தீவ்வருடம் வாக்கிய வினா அமைப்பிலான வினாவொன்றை எதிர்பார்க்கலாம்.

அண்மையில் நடைபெற்ற உதவிக் கருத்தரங்கின் போதும் வாக்கிய அமைப்பிலான பின்ன வினாவொன்று எதிர்பார்ப்பு வினாவாகக் கேட்கப்பட்டிருந்தது.

இவ்வமைப்பிலான வினாவிற்கு எவ்வாறு விடையளிக்க வேண்டும் என்ற முறையை ஒரு உதாரண வினா மூலம் இங்கு விளக்கிக் காட்டப்படுகின்றது. அதனைத் தொடர்ந்து இங்கு தரப்பட்டுள்ள எல்லா வினாக்களுக்கும் பயிற்சி செய்து பழகிக் கொள்ளுங்கள்.

உதாரண வினா (உதவிக்கருத்தரங்கில் கேட்கப்பட்ட வினா)

ரவி தோடம்பழங்கள் உள்ள ஒரு பெட்டியை ரூ.600இற்கு வாங்கினார். அப்பெட்டியில் உள்ள தோடம்பழங்களில் $\frac{1}{6}$ பழுதடைந்திருக்கும் அதே வேளை அவர் பழுதடையாதவற்றில் $\frac{2}{5}$ ஐத் தனது நுகர்ச்சிக்கு வைத்துக் கொண்டார்.

(i). தோடம்பழப் பெட்டியில் பழுதடையாமல் இருந்த தோடம்பழங்களின் எண்ணிக்கை தோடம்பழங்களின் மொத்த எண்ணிக்கையின் என்ன பின்னமாகும்.

விடையளிக்கும் முறை :- $1 - \frac{1}{6}$ ← இச்செய்கைவழிக்கு 1புள்ளி

$$\frac{6}{6} - \frac{1}{6}$$

$\frac{5}{6}$ ← இறுதி விடைக்கு 1புள்ளி

மொத்தம் இவ்வினாவிற்கு 2புள்ளிகள்.

விடைபெறப்பட்ட முறைக்கான விளக்கம்.

வினாவானது ரவியிடமிருந்த மொத்தத் தோடம்பழங்களில் பழுதடையாமல் இருந்த தோடம்பழங்களின் பின்னம் யாது என்பதாகும்? ரவியிடம் 6 தோடம்பழங்கள் இருந்தன. அதில் 1 தோடம்பழம் பழுதடைந்தால் பழுதடையாமல் ரவியிடமிருந்த தோடம்பழம் யாது?

அது 5 தோடம்பழங்களாக இருக்கும். வினாவானது பின்ன வடிவில் கேட்கப்பட்டுள்ளது. ஆகவே ரவியிடமிருந்த முழுத் தோடம்பழங்களையும் 1 பங்கு எனக்கொண்டு 1இல் இருந்து $\frac{1}{6}$ என்ற பின்னத்தைக் கழித்து $\frac{5}{6}$ என்ற பின்னத்தை விடையாக அளித்தல் வேண்டும்.

ரவியிடமிருந்த 6 தோடம்பழங்களில் 1தோடம்பழம் பழுதடைத்தல் அதற்கான பின்னம் $\frac{1}{6}$ ஆகும். ஆகவே ரவியிடமிருந்த 6 தோடம்பழங்களில் பழுதடையாது எஞ்சியிருக்கும் தோடம்பழங்களின் எண்ணிக்கை 5ஆகும். எனவே அதற்கான பின்னம் $\frac{5}{6}$ ஆகும்.

(ii). நுகர்ச்சிக்கு வைத்துக் கொண்டவை தோடம்பழங்களின் மொத்த எண்ணிக்கையின் என்ன பின்னமாகும்?

விடையளிக்கும் முறை :-

$$\frac{5}{6} \times \frac{2}{5}$$

$\frac{2}{6}$ அல்லது $\frac{1}{3}$ ← இறுதி விடைக்கு 1புள்ளி

மொத்தம் இவ்வினாவிற்கு 2புள்ளிகள்.

விடைபெறப்பட்ட முறைக்கான விளக்கம்.

வினாவானது நுகர்ச்சிக்கு வைத்துக் கொண்டவை தோடம்பழங்களின் மொத்த எண்ணிக்கையின் என்ன பின்னமாகும்? ரவி பழுதடையாதவற்றில் $\frac{2}{5}$ பங்கையே நுகர்ச்சிக்கு எடுத்துக் கொள்கின்றார். பழுதடையாத தோடம்பழங்களின் பின்னம் $\frac{5}{6}$ ஆகும். எனவே $\frac{5}{6}$ இன் $\frac{2}{5}$ பங்கு $\frac{2}{6}$ ஆகும். "இன்" என்பது பெருக்கல் குறியீட்டைக்குறிக்கும்.

ரவியிடம் மொத்தம் 6 தோடம்பழங்கள் இருந்தன. அவற்றுள் 1 தோடம்பழம் பழுதடைந்து விட்டது. மொத்த தோடம்பழங்களில் பழுதடைந்த தோடம்பழத்தின் பின்னம் $\frac{1}{6}$ ஆகும்.

பழுதடைந்தது போக பழுதடையாத தோடம்பழங்களின் பின்னம் $\frac{5}{6}$ ஆகும். பழுதடையாத 5 தோடம்பழங்களில் 2 தோடம்பழங்களையே நுகர்ச்சிக்காக எடுத்துக் கொள்கின்றார். எனவே நுகர்ச்சிக்காக எடுத்துக் கொண்ட தோடம்பழம் மொத்தத் தோடம்பழங்களின் $\frac{2}{6}$ பங்கு ஆகும்.

(ii). இப்பொழுது மீதித் தோடம்பழங்களின் எண்ணிக்கையை ஒரு தோடம்பழம் ரூ.30 வீதம் விற்பதன் மூலம் ரவி ரூ.300 இலாபத்தைப் பெற்றால், அவர் விற்ப தோடம்பழங்களின் எண்ணிக்கை யாது?

விடையளிக்கும் முறை :-

தோடம்பழங்கள் விற்பது பெற்ற பணம் = கொள்விலை + இலாபம்
= 600 + 300
= ரூபா. 900 ← (1 புள்ளி)

விற்ப தோடம்பழங்களின் எண்ணிக்கை = $\frac{\text{விற்பது பெற்ற பணம்}}{\text{ஒரு பழம் விற்கப்பட்ட விலை}}$
= $\frac{900}{30}$ ← (1 புள்ளி)
= 30 தோடம்பழங்கள் ← (1 புள்ளி)

விடைபெறப்பட்ட முறைக்கான விளக்கம்.

வினாவானது விற்ப தோடம்பழங்களின் எண்ணிக்கை யாது? என்பதாகும். இவ்வினாவிற்கு விடை காண்பதற்கு தோடம்பழம் விற்பனை மூலம் கிடைக்கப் பெற்ற பணத்தை கணிக்க வேண்டும்.

தோடம்பழங்களை கொள்வனவு செய்வதற்கு 600 ரூபா செலவாகியிருந்தது. தோடம்பழ விற்பனை மூலம் 300 ரூபா இலாபம் பெறுகின்றார். எனவே இரண்டையும் கூட்டினால் தோடம்பழம் விற்பனை மூலம் கிடைத்த பணத்தைக் கணிப்பிடலாம்.

பின்னர் ஒரு தோடம்பழம் ரூ.30 படி விற்பார் எனின், தோடம்பழம் விற்பது பெற்ற பணமான ரூ.900ஐ 30ஆல் பிரித்தல் விற்ப தோடம்பழங்களின் எண்ணிக்கையைக் கணிப்பிட முடியும்.

(iv). தொடக்கத்திலே தோடம்பழப் பெட்டியில் இருந்த தோடம்பழங்களின் எண்ணிக்கை யாது?

விடையளிக்கும் முறை :-

விற்ப தோடம்பழங்களின் பின்னம் = $1 - \left(\frac{1}{6} + \frac{2}{6}\right)$
 $\frac{6}{6} - \frac{3}{6}$
 $\frac{3}{6}$ ← (1 புள்ளி)
தொடக்கத்திலிருந்த தோடம்பழங்கள் = $30 \times \frac{6}{3}$ ← (1 புள்ளி)
= 60 பழங்கள் ← (1 புள்ளி)

விடைபெறப்பட்ட முறைக்கான விளக்கம்.

வினாவானது தொடக்கத்திலிருந்த தோடம்பழங்களின் எண்ணிக்கை யாது? என்பதாகும். இவ்வினாவிற்கு விடை காண்பதற்கு விற்கப்பட்ட தோடம்பழங்களின் பின்னத்தைக் காண வேண்டும்.

அதனைக் காண்பதற்காக பழுதடைந்த தோடம்பழங்களின் பின்னமான $\frac{1}{6}$ யும் நுகர்ச்சிக்கு எடுத்துக் கொள்ளப்பட்ட தோடம்பழங்களின் பின்னமான $\frac{2}{6}$ யும் கூட்டி முழுப்பங்கான 1 இல் இருந்து கழித்து விற்கப்பட்ட தோடம்பழத்திற்கான பின்னம் $\frac{3}{6}$ என்று காணுதல் வேண்டும். அதாவது 6 தோடம்பழங்களில் 3 தோடம்பழங்கள் விற்கப்பட்டுள்ளன என்று அர்த்தமாகும். எனவே, 30 தோடம்பழங்களை விற்பதால் எத்தனை தோடம்பழங்கள் ஆரம்பத்தில் இருந்தன என்பதை கணிப்பிட விற்ப தோடம்பழங்களாகிய 30ஐ விற்கப்பட்ட பங்கான 3 பங்கால் பிரித்து முழுப்பங்கான 6 பங்கால் பெருக்கி 60 தோடம்பழங்கள் என்று விடை பெறப்படும்.

கடந்தகால வினாப்பத்திரங்களில் எவ்வாறு வினா கேட்கப்பட்டுள்ளதென்று பார்ப்போம்.

(01). 2012 டிசம்பர் - 01ஆவது வினா

(a). சுருக்குக :- $\left(1\frac{3}{4} - \frac{1}{2}\right) \times 2\frac{1}{5}$

(02). 2011 டிசம்பர் - 01ஆவது வினா

மாலா ஒரு தொகை மாம்பழங்களை வாங்கினாள். அம்மாம்பழத் தொகையில் $\frac{1}{8}$ பழுதடைந்திருந்தன. பழுதடையாத பழங்களில் $\frac{1}{7}$ மாங்காய்களாக இருந்தன. அவள் எஞ்சிய பழுதடையாத பழுத்த மாம்பழங்களை விற்பாள்.

(i). பழுதடையாத மாம்பழங்களின் எண்ணிக்கை மாம்பழங்களின் மொத்தத் தொகையில் என்ன பின்னமாகும்?

(ii). விற்ப மாம்பழங்களின் எண்ணிக்கை மாம்பழங்களின் மொத்தத் தொகையில் என்ன பின்னமாகும்?

(iii). வாங்கிய மாம்பழத்தொகையில் 400 மாம்பழங்கள் இருந்தன. மாலா பழுதடையாத பழுத்த மாம்பழங்களை ஒன்று ரூ.10 வீதம் விற்பாள், அவள் மாம்பழங்களை விற்பதன் மூலம் பெற்ற பணத்தொகை யாது?

(iv). மாம்பழத்தொகையை வாங்கிய பணத்திலும் பார்க்க 20% கூடுதலான பணத்தை மாம்பழங்களை விற்பதன் மூலம் மாலா பெற்றால், மாம்பழத் தொகையை வாங்கிய விலையைக் காண்க.

(03). 2010 டிசம்பர் - 01ஆவது வினா

சுருக்குக :- $\left(\frac{3}{5} - \frac{1}{2}\right)$ இன் $3\frac{1}{3}$

(04). 2009 டிசம்பர் - 02ஆவது வினா

முகுந்தன் தனது சம்பளத்தில் $\frac{1}{3}$ ஐ உணவிற்கும் $\frac{1}{6}$ ஐப் போக்குவரத்திற்கும் செலவு செய்கின்றான். மிகுதிப்பணத்தில் $\frac{1}{5}$ ஐப் புத்தகங்கள் வாங்கச் செலவு செய்கின்றான்.

(i). போக்குவரத்து, உணவு ஆகிய இரண்டிற்கும் முகுந்தன் தனது சம்பளத்தில் எவ்வளவு பங்கைச் செலவு செய்கின்றான்?

(ii). புத்தகங்களை வாங்குவதற்கு முகுந்தன் தனது சம்பளத்தில் எவ்வளவு பங்கைச் செலவு செய்கின்றான்.

(iii). இப்போது அவர் தம்மிடமுள்ள மீதிப் பணத்தில் $\frac{1}{4}$ ஐ வங்கிக் கணக்கில் வைப்புச் செய்கின்றார். அவ்வாறு வைப்புச் செய்யும் பணம் ரூபா.3000 எனின், முகுந்தனின் சம்பளம் யாது?

(05). 2008 டிசெம்பர் - 01ஆவது வினா

ஒருவர் தனது காணியில் அரைவாசியை மனைவிக்கும் மீதியைச் சமமாக மூன்று பிள்ளைகளுக்கும் பிரித்துக் கொடுக்க உத்தேசித்தார். எனினும், அவர் அவசர தேவைக்காகக் காணியில் $\frac{1}{4}$ ஐ விற்கவேண்டியிருந்தது. பின்னர் மீதிக் காணியை முன்னர் உத்தேசித்தவாறு பிரித்துக் கொடுத்தார்.

(i). காணியில் $\frac{1}{4}$ பங்கை விற்ற பின்னர் எஞ்சியிருக்கும் காணி மொத்தக் காணியின் என்ன பின்னமாகும்?

(ii). மொத்தக் காணியில் என்ன பங்கு மனைவிக்குக் கிடைத்தது?

(iii). மொத்தக் காணியில் என்ன பங்கு ஒரு பிள்ளைக்குக் கிடைத்தது?

(iv). காணியில் ஒரு பங்கை விற்கும் முன்பாக ஒரு பிள்ளைக்கு வழங்குவதற்கு குறிப்பிட்ட காணியின் அளவிற்கும் பின்னர் கிடைத்த காணியின் அளவிற்கும் இடையே உள்ள வித்தியாசம் 12 ஹெக்ரெயர் எனின், மொத்தக் காணியின் பருமனைக் ஹெக்ரெயரில் காண்க.

எதிர்பார்க்கை வினாக்கள்

01. காந்தி என்பவர் சந்தைக்கு எடுத்துச் சென்ற பணத்தின் $\frac{1}{3}$ பகுதியை மரக்கறிகள் வாங்கச் செலவு செய்தார். எஞ்சிய பணத்தின் $\frac{1}{4}$ ஐ பழங்கள் வாங்கச் செலவு செய்தார்.

(i). மரக்கறி வாங்குவதற்குச் செலவு செய்த பின்னர் அவரிடம் எஞ்சியுள்ள பணத்தினது பின்னம் எவ்வளவு?

(ii). அவர் பழங்களுக்காக செலவு செய்த பணம் மொத்தப் பணத்தின் என்ன பின்னமாகும்?

(iii). மரக்கறி, பழங்கள் ஆகியவற்றை விலைக்கு வாங்கிய பின்னர் ரூ.600 எஞ்சியிருப்பின் காந்தி சந்தைக்கு எடுத்துச் சென்ற பணம் எவ்வளவு?

(iv). அவர் பழங்களை விலைக்கு வாங்குவதற்காக ஆரம்பத்தில் செலவு செய்த பணத்தின் அரை வாசியை மட்டும் அதற்காகச் செலவு செய்திருப்பின் (பழங்களை வாங்குவதற்கு) அவரிடம் எஞ்சியிருக்கக் கூடியது என எதிர்பார்க்கும் பணம் மொத்தப் பணத்தினது என்ன பங்காகும்?

02. விற்பனையாளர் ஒருவர் தன்னிடமிருந்த மாம்பழங்களில் $\frac{2}{3}$ பங்கை மொத்த வியாபாரிக்கும் எஞ்சியதில் $\frac{1}{2}$ பங்கை சில்லறை வியாபாரிக்கும் விற்றபின் மிகுதியை அவர் வீட்டிற்கும் எடுத்துச் சென்றார்.

(i). மொத்த வியாபாரிக்கு விற்றது முழுவதின் என்ன பின்னம்?

(ii). சில்லறை வியாபாரிக்கு விற்றது முழுவதின் என்ன பின்னம்?

(iii). முழுவதின் என்ன பங்கை வீட்டிற்கு எடுத்துச் சென்றார்?

(iv). வீட்டிற்கு எடுத்துச் சென்ற பழங்கள் 20 எனின், அவர் மொத்த வியாபாரிக்கு கொடுத்த பழங்கள் எத்தனை?

(v). சில்லறை வியாபாரிக்கு விற்றது மொத்த பழங்களின் என்ன சதவீதம்?

03. ஒருவர் தன்னிடமிருந்த பணத்தில் $\frac{2}{3}$ பங்கைச் செலவு செய்கின்றார். செலவு செய்த பின்னர் இருந்த மீதிப்பணத்தில் $\frac{3}{5}$ பங்கினை வங்கியொன்றில் வைப்பிலிடுகின்றார். இறுதியாக அவரிடம் எஞ்சியிருந்த பணம் ரூபா. 600 ஆகும்.

(i). செலவு செய்த பின்னர் அவரிடம் எஞ்சியிருந்த பணம் யாது?

(ii). வங்கியில் இட்ட பணம் முழுவதன் என்ன பின்னம்?

(iii). செலவு செய்ததும் வங்கியில் இட்டதும் முழுப்பணத்தின் என்ன பின்னம்?

(iv). இறுதியாக அவரிடம் இருந்த பணம் முழுப் பணத்தின் என்ன பின்னம்?

(v). அவரிடம் ஆரம்பத்தில் இருந்த பணம் எவ்வளவு?

04. முரளி தனது வீட்டுத்தோட்டத்தில் பறித்த மாங்காய்களில் $\frac{1}{4}$ பங்கை தனது தம்பிக்கும், $\frac{1}{4}$ பங்கை தங்கைக்கும், மிகுதியில் $\frac{1}{3}$ பங்கை அயல்வீட்டுக்கும் பகிர்ந்து வழங்கினான். இறுதியில் முரளியிடம் 100 மாங்காய்கள் மீதியாக இருந்தன.

(i). தம்பிக்கும் தங்கைக்கும் வழங்கிய மாங்காய்களின் அளவு முழு மாங்காய்களின் என்ன பின்னமாகும்?

(ii). தம்பிக்கும் தங்கைக்கும் வழங்கிய பின் எஞ்சிய மாங்காய்கள் முழு மாங்காய்களின் என்ன பின்னமாகும்?

(iii). அயல் வீட்டிற்கு வழங்கிய மாங்காய்கள் முழு மாங்காய்களின் என்ன பின்னமாகும்?

(iv). முரளியிடம் எஞ்சியிருந்த மாங்காய்களின் எண்ணிக்கை மொத்த மாங்காய்களின் என்ன பின்னமாகும்?

(v). முரளி பறித்த மொத்த மாங்காய்களின் எண்ணிக்கை யாது?

05. சீலன் தன்னிடமிருந்த பணத்தில் $\frac{2}{3}$ பங்கை செலவு செய்த பின்னர் எஞ்சியுள்ள பணத்தின் $\frac{1}{3}$ பங்கை மீண்டும் செலவு செய்தான். அதன் பின்னர் எஞ்சியுள்ள பணத்தின் $\frac{1}{8}$ பங்கை தர்மமாக வழங்குகின்றான். இறுதியாக அவனிடமிருந்த பணம் ரூபா.700 ஆயின

(i). சீலன் முதற் தடவை செலவு செய்த பின்னர் எஞ்சியுள்ள பணம் முழுவதன் என்ன பின்னம்?

(ii). மீண்டும் செலவு செய்த பணம் முழுவதன் என்ன பின்னம்?

(iii). சீலன் செலவு செய்த பணம் முழுவதன் என்ன பின்னம்?

(iv). சீலனிடம் எஞ்சியுள்ள பணம் முழுவதன் என்ன பின்னம்?

(vi). சீலனிடம் ஆரம்பத்திலுள்ள பணம் யாது?

06. வாசிகசாலையொன்றிலுள்ள புத்தகங்களில் $\frac{1}{4}$ பங்கு கதைப்புத்தகங்களும், எஞ்சியுள்ள புத்தகங்களில் $\frac{2}{3}$ பங்கு மாதச் சஞ்சிகைகளும் ஆகும். எஞ்சியுள்ள 770 புத்தகங்கள் வேறு வகைப் புத்தகங்களாகும்.

(i). கதைப்புத்தகங்கள் போக எஞ்சியுள்ள புத்தகங்கள் முழுவதன் என்ன பின்னம்?

(ii). மாதச் சஞ்சிகைகள் முழுப் புத்தகத்தின் என்ன பின்னம்?

(iii). கதைப்புத்தகம், மாதச்சஞ்சிகைகள் ஆகிய இரண்டும் முழுப்புத்தகத்தின் என்ன பின்னம்?

(iv). கதைப்புத்தகம், மாதச்சஞ்சிகைகள் போக எஞ்சியுள்ள புத்தகங்கள் என்ன பின்னம்?

(v). வாசிகசாலையிலுள்ள மொத்தப் புத்தகங்களின் எண்ணிக்கை யாது?

06. சந்திரன் தனது காணியில் $\frac{1}{4}$ பங்கைத் தனது மகளுக்கு வழங்கினான். எஞ்சியுள்ள காணியின் $\frac{1}{6}$ பங்கை விலைக்கு விற்றதான் மிகுதியாகவுள்ள காணியின் $\frac{1}{5}$ பங்கு வீதம் தனது 3 மகன்மாருக்கும் வழங்கினான்.

(i). மகளுக்கு வழங்கிய பின்னர் எஞ்சிய காணியின் அளவு முழுவதன் என்ன பின்னம்?

(ii). விற்ற காணியின் பங்கு முழுக் காணியின் என்ன பின்னமாகும்?

(iii). மகளுக்கும், விலைக்கு விற்ற பின்னரும் உள்ள காணி முழுவதன் என்ன பின்னமாகும்?

(iv). 3 மகன்மாருக்கும் கொடுத்த காணி முழுவதன் என்ன பின்னமாகும்?

(v). சந்திரனிடம் எஞ்சியிருக்கும் காணி முழுவதன் என்ன பின்னமாகும்?

பீர்க்கங்காய்

துவையல்

தேவையானவை :
 பீர்க்கங்காய் தோல்
 தேவையானளவு
 காய்ந்த மிளகாய் - 2
 சின்ன
 வெங்காயம் - 3
 பூண்டு - 1 பல்
 தேங்காய் - 1-1/2
 தேக்கரண்டி
 கடலைப் பருப்பு - 1
 தேக்கரண்டி
 உளுத்தம்
 பருப்பு - 1
 தே.க
 மல்லி விதை
 - 1 தே.க
 சீரகம் -
 சிறிது
 புளி - சிறிது
 உப்பு - சிறிது
செய்முறை :-
 1.தாச்சியில்
 எண்ணெய்விட்டு
 பீர்க்கங்காய்த்
 தோலை நன்கு
 வதக்கி எடுக்கவும்.

2. மிளகாயை
 வறுத்து எடுக்கவும்.
 3. பிறகு
 பூண்டு மற்றும்
 வெங்காயத்தை
 வதக்கி எடுக்கவும்.
 4. கடலைப்பருப்பு,
 உளுத்தம் பருப்பு,
 மல்லிவிதை, சீரகம்
 சேர்த்து வறுத்து,



அதில் தேங்காய்
 சேர்த்து வதக்கி
 எடுக்கவும்.
 5. அனைத்தையும்
 சேர்த்து அத்துடன்
 புளி, உப்பு,
 தண்ணீர் சேர்த்து
 அரைத்து எடுக்
 கவும்.



அழகு...

உடல் நலம்...
 குழந்தை வளர்ப்பு...
 சாதனை மகளிர்...
 ஆலோசனை...
 உளவியல்...

சி நே கி தி யே

சமையல் குறிப்புகள்

* இட்லி மா, தோசை மா பொங்காமலிருக்க வாழை இலையைப் போட்டு மூடி வைக்க வேண்டும்.
 * கீரைகளை மூடி சமைக்கக்கூடாது.
 * சிறிது உப்பு கரைத்த நீரில் தக்காளியைப் போட்டு வைத்தால் இரண்டு நாட்கள் வரை கெடாது.
 * துவரம் பருப்புடன் இரண்டு சொட்டு கடலை எண்ணெய்விட்டு வேக வைத்தால் பொங்காமல் இருக்கும்.
 * எலுமிச்சம் பழத்தை ஒருமணி நேரம் தண்ணீரில் போட்டு எடுத்து வைத்தால் ஆறு நாட்கள் வரை கெடாமல் இருக்கும்.

தமிழின் பயிற்சி



தமிழில் முக்கியமான விற்றமின் சத்துகளும், புரதச் சத்துகளும் அடங்கியுள்ளது. கல்சியமும், ரிபோ ப்ளேவின் என்ற விற்றமின் 'பி' யும் தமிழிலிருந்தே பெறப்படுகிறது. தமிழில் உள்ள புரதம், பாலில் உள்ள புரதத்தை விட சீக்கிரமாகவே ஜீரணமாகிவிடும். பாலை உட்கொண்ட ஒரு மணிநேரத்தில் 32 சதவீத பால் மட்டுமே ஜீரணப் பாதையில் செல்கிறது. ஆனால் தமிழரோ 91 சதவீதம் ஜீரணமாகி விடும். பாலைத் தமிழராக மாற்றும் பக்டீரியா குடலில் உருவாகும் நோய்க் கிருமி பக்டீரியாவின் வளர்ச்சியை தடுக்கிறது. தமிழில் இருக்கும் பக்டீரியா ஜீரண சக்தியை அதிகரிக்கும் நன்மை செய்யும் பக்டீரியாவை உருவாக்குகிறது. சூரிய ஒளியில் பாதிக்கப்படும் நரம்புகளையும், தோல் பகுதிகளையும், தமிழர் தனது ஆரோக்கியமான கலவைகளால் பாதுகாக்கிறது. பழச்சாறு உடலுக்குத் தேவையான விற்றமின் 'சி'யை அளிக்கிறது. மலச்சிக்கல் மற்றும் வயிற்றுப் போக்கு போன்றவற்றிற்கும் தமிழ்தான் சிறந்த மருந்து.

பளிச்சு என்ற முகம் வேண்டமா?

இன்றையகாலப் பெண்கள் தங்களது சருமத்தை மிகவும் அக்கறையோடு பராமரிக்கின்றார்கள் என்றால் அது மிகையாகாது. அதிலும், எந்த வயதுப் பெண்ணாக இருந்தாலும் கூட அவர்கள் தங்கள் அழகுக்கான நேரத்தை ஒதுக்கிக்கொள்கின்றார்கள் என்கிறார் நம் அழகுக்கலை நிபுணரான தனு ரசாக். இன்றைய காலப் பெண்களில் சற்று நிறம் குறைந்தவர்கள் தங்களது சருமத்தை பளிச்சென்ற நிறமாக்கிக் கொள்வதற்காக அழகு நிலையங்களுக்கு செல்கிறார்கள். ஆயினும், சில அழகு நிலையங்களில்



முறையான சிகிச்சைகள் செய்யப்படுவதில்லை. இதனால், சிலரது சருமம் இருந்ததைவிட பொலிவிழந்து அவலட்சணமாகியும் விடுகின்றது. இதனால் அவர்கள் பெரிதும் மன உளைச்சலுக்கும் ஆளாகிவிடுவார்கள். இதற்குக் காரணம் அவ் அழகு நிலையங்களில் முறையாகவும், தூய்மையாகவும் சிகிச்சைகள் மேற்கொள்ளப்படுவதில்லை என்பதாகும். சில அழகுநிலையங்களில் ஒரு வாடிக்கையாளருக்கு பாவித்த உபகரணங்களை சரியாக சுத்திகரிக்கப்படாமல் அவற்றை இன்னொரு வாடிக்கையாளருக்கு பாவிக்கின்றார்கள். கிறீமை அதில் கலந்து உபயோகப்படுத்தும்போது அது ஒவ்வாமையை ஏற்படுத்திவிடுகின்றது. எப்பவும் நாம் வீட்டிலோ, அழகு நிலையங்களிலோ உபயோகப்படுத்தும் எந்தவொரு அழகுசாதன உபகரணங்களும் தூய்மையானதாக இருக்கவேண்டும். அத்தோடு இவ்வாறான ப்ளிச்சிங், வைட்னிங் பேஷியல்களைச் செய்யும்போது அவற்றை முறையான பயிற்சி பெற்ற அழகுக்கலை நிபுணர்களின் ஆலோசனையின்படி செய்துகொள்வதே சாலச்சிறந்தது. இதைவிட வீட்டில் நாம் இலகுவான முறையில் எம்மை அழகுபடுத்திக் கொள்ளலாம். இதற்கு சுத்தமான சந்தனத்தை பாதாம் எண்ணெய்யில் குழைத்து முகத்தில் பூசி, காய்ந்ததும் முகத்தை கழுவலாம். அல்லது சந்தனியை நன்றாகப் பிசுத்து அதனை மெல்லிய களிமண்

எலுமிச்சைச்சாறு கலந்து முகம், கழுத்துப் பகுதி, கைகளில் பூசிக்கொள்ளலாம். முகத்தை கழுவியபிறகு சிறிதளவு பாலை உள்ளங்கையில் எடுத்து முகத்தில் பூசவும். இவ்வாறு தொடர்ந்து 2 - 3 வாரங்கள் வரை செய்துவந்தால் உங்கள் சருமம் பொலிவடைந்திருப்பது தெரியும். முட்டையின் வெள்ளைக் கருவை வாரம் இருமுறை முகத்தில் பூசிவந்தால் சருமம் சிவப்பாக மாறுவதோடு, மிருதுவாகவும் மாறும். அன்னாசிப்பழத்தின் சாறு, தர்ப்பூசினி மற்றும் பப்பாளிப் பழச்சாறுகளும் சரும நிறத்தை மேம்படுத்துவதில் முக்கிய பங்கு வகிக்கின்றன.



தனு ரசாக்

எஸ்.பிரியதர்ஷினி

அழகுக் குறிப்புகள்

* இடுப்பில் இறுக்கமாக ஆடை அணிவதால் இடுப்பைச் சுற்றி கறுப்புத் தழும்பு ஏற்பட்டு விடும். இதைப்போக்க இறுக்கமான ஆடை அணிவதை தவிர்க்க வேண்டும்.
 * காய்ப்பு, தழும்பு ஏற்பட்ட இடத்தில் தேங்காய் எண்ணெயைத் தடவி லேசாக மசாஜ் செய்ய வேண்டும். இப்படி தொடர்ந்து செய்து வந்தால் படிப்படியாக இடுப்புக் காய்ப்பின் தழும்பு மறைந்து விடும்.



படம்: பாண்டிய நாடு
பாடியவர்கள்: ஹரிஹரசதன்,
சுரஜ், சந்தோஷ்
இசை: டி. இமான்
பாடல்வாரிகள்: வைரமுத்து

ஒத்தக்கடை ஒத்தக்கடை மச்சான்
இவன் ஒத்தக் கண்ணா
ஒருத்தி மேல வெச்சான்
அவ பிச்சக்கிட்டு பிச்சக்கிட்டு போனா
இவன் பித்துக்குளி பித்துக்குளி ஆனான்

ஜெயிச்சா ஜோடி வரும்
தோத்தா தாடி வரும்
இதான் மச்சான் லவ்வு
இதில் என்னத்துக்கு டவ்வு
ஜெயிச்சா மாலை மாத்து
தோத்தா ஆள மாத்து
இதான் மச்சான் லவ்வு
இதில் என்னத்துக்கு டவ்வு
ஜெயிச்சா தாலிக் கயிறு
மச்சி தோத்தா தூக்குக் கயிறு
ஜெயிச்சா தாலிக் கயிறு
மச்சி தோத்தா தூக்குக் கயிறு

(ஒத்தக்கடை ஒத்தக்கடை)

கண்ணக் காட்டி வல விரிப்போம்
கண்ணக் கட்டி கழுத்தறுப்போம்
ஒத்த உறவை கூட்டி வந்து
மொத்த உறவை கொண்டு புடும்
இதான் மச்சான் லவ்வு
இதில் என்னத்துக்கு டவ்வு

செல் போனுக்கு செலவு இழுத்து
செல்வமெல்லாம் கரைச்ச புடும்
அஞ்ச நிமிஷம் சுகம் கொடுத்து
ஆயுள் முழுக்க அழுக விடும்

ஜெயிச்சா தாலிக் கயிறு
மச்சி தோத்தா தூக்குக் கயிறு
ஜெயிச்சா தாலிக் கயிறு
மச்சி தோத்தா தூக்குக் கயிறு

(ஒத்தக்கடை ஒத்தக்கடை)

ஹோய் ஒத்தக்கடை
ஒத்தக்கடை மச்சான்
நான் ஒத்தக் கண்ணா
ஒருத்தி மேல வெச்சேன்
ஒடிப்போன ஒடிப்போன பொண்ண
இப்ப ஒத்துக்கிட ஒத்துக்கிட வச்சேன்

ஜெயிச்சா இன்பம் வரும்
தோத்தா ஞானம் வரும்
இதான் மச்சான் லவ்வு
இது இல்லா வாழ்கை ஜவ்வு

எலியும் புலி அடிக்கும்
புழுவும் படம் எடுக்கும்
இதான் மச்சான் லவ்வு
இது இல்லா வாழ்கை ஜவ்வு

நாறும் பூவாகும் டா
மச்சி மோரும் பீர் ஆகும் டா (2)

ஆல் இன் ஆல் அழகுராஜா படத்தில் அரசு வெளியீடான குட்கா விளம்பரத்தை கிண்டல் செய்து கொடுக்க செய்த சந்தானத்துக்கு சமூக ஆர்வலர்களிடமிருந்து பலத்த எதிர்ப்பு எழுந்ததை அடுத்து அந்தக் காட்சிக்கே கத்திரி வைத்தனர். இதனால் அதிர்ச்சியடைந்துள்ள சந்தானம் இனிமேல் பிரச்சினைக்குரிய விஷயங்களில் வாய் வைக்கக்கூடாது என்று முடிவு செய்துள்ளார். இந்நிலையில் கவுண்டமணி வடிவேலு போன்ற மெகா கொடுமையின்கள் மீண்டும் சினிமாவில் என்ட்ரி ஆகியுள்ளதால் மார்க்கெட்டை தக்க வைத்துக்கொள்ளும் கவலை சந்தானத்துக்கு அதிகமாகியுள்ளது.

உடல் மொழியை

மாற்றிய வடிவேலு



சேரிய இடைவேளைக்குப் பின் ஜெகஜால் புஜபல தெனாலிராமன் படத்தின் பெரும்பகுதி முடிந்து விட்டதாம். கடைசிக் கட்டமாக மீண்டும் ஏ.வி.எம். ஸ்டூடியோவில் அரண்மனை செட் அமைத்து படப்பிடிப்பு நடத்தும் பணிகள் துரிதமாக நடைபெற்று வருகின்றன. இப்படத்திற்காக தெனாலிராமன் மன்னர் என இரண்டு கெட்டப்புகளில் நடித்துவரும் வடிவேலு ஒரு கேரக்டருக்கும் மற்றொரு கேரக்டருக்குமிடையே வித்தியாசம் தெரிய வேண்டும் என்பதற்காக தன் பொடி லாங்வேஜை முழுவதுமாக மாற்றி நடித்துள்ளார்.

எமி ஜாக்சனின் சபதம்!

புங்கர் இயக்கத்தில் சிவாஜி மற்றும் எந்திரன் படங்களைப் பார்த்து என்னவொரு மேனரிசம் என்னவொரு ஸ்டைலு என்னவொரு ஸ்பீடு... என்று ரஜினியைப் பற்றியே பேசி இவருடன் ஒரு படத்திலேனும் நடிக்காமல் நான் லண்டனுக்கு திரும்பமாட்டேன்... என்று சொடக்கு போட்டுக் கூறுகிறார் எமி ஜாக்சன்.

மாறுப்போதும் மான் கராத்தே

சுவகார்த்திகேயனுடன் மான் கராத்தே என்றப் படத்தில் ஜோடியாக நடித்து வருகிறார் ஹன்சிகா. இந்தப் படத்தில் நடிக்க அவர் ஒப்பந்தம் ஆவதற்கு முன்பே பெரும்பாடுபட்டு இந்த ஜோடி பொருத்தத்தை தடுக்க முயன்றார் சிம்பு. ஆனால் இப்படத்திற்கு தருவதாக சொல்லப்பட்ட சம்பளம், ஹன்சிகாவின் அம்மாவை நிலை தடுமாற வைக்க ஹன்சிகா, சிம்புவையும் மீறி இப்படத்தில் நடிக்க சம்மதம் தெரிவிக்கப்பட்டது.

இதெல்லாம் பழைய கதை. தற்போது படப்பிடிப்புக்கு சரிவர ஒத்துழைப்பு கொடுப்பதில்லையாம் ஹன்சிகா. இதனால் அப்செட் ஆன படக்குழு என்ன செய்தது தெரியுமா? ஹன்சிகாவே மனம் குளிர்கிற மாதிரி ஒரு காரியம் செய்தது. அவருக்கு கடும் ஜூரம் வந்ததாகவும் அதையும் பொருட்படுத்தாமல் அவர் படப்பிடிப்புக்கு வந்ததாகவும் செய்தியைக் கசியவிட்டது.

அவர்கள் நினைத்த மாதிரியே பலரும் இதை பெரிய செய்தியாக வெளியிட போனாராம் ஹன்சிகா. இப்போதெல்லாம் படப்பிடிப்பு ஒழுங்காக நடைபெற்று இன்னொரு முக்கியமான செய்தி. இந்த மான்கராத்தே என்ற தலை சண்டை என்று மாற்றும் முடிவில் இருக்கிறதாம் படக்குழு.

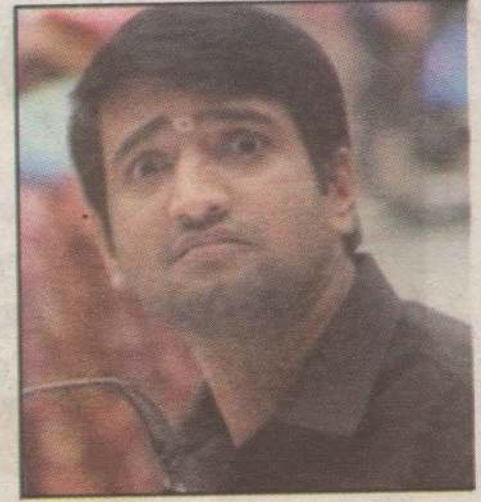

ஊழலுக்கு எதிராக பிரியங்கா

இந்தி நடிகை பிரியங்கா சோப்ராவின் தந்தை இந்திய ராணுவத்தில் அதிகாரியாக இருந்தவர். அவர் பொறுப்பில் இருந்த போது பல ஊழல் அதிகாரிகளுக்கு லாடம் கட்டியுள்ளார். இப்போது அவரைப் போலவே பிரியங்கா சோப்ராவும் ஊழல் பேர்வழிகளுக்கு எதிராக குரல் கொடுத்து வருகிறார். குறிப்பாக ஊழல் செய்த மத்திய அமைச்சர்களுக்கு எதிராக கருத்து சொல்லியிருக்கும் பிரியங்கா ஒருவேளை நான் எதிர்காலத்தில் அரசியலுக்கு வந்து பிரதமரானால் ஊழலை ஒழிப்பதுதான் என் முதல் வேலையாக இருக்கும்... என்று கூறியுள்ளார்.





நீண்ட இடைவெளிக்குப் பிறகு கவுண்டமணி வாய்மை என்ற படத்தில் நடித்து வருகிறார். சாந்தனு பாக்யராஜ், பானு நடிக்கும் இந்தப் படத்தில் கவுண்டமணி பென்னி என்ற டொக்டர் வேடத்தில் நடிக்கிறார். அவரின் அறிமுகமே ஐயம் கம்மிங் பேக் வித் ஏ ஸ்மால் பிளாஷ்பேக் என்ற வசனத்தோடுதான் தொடங்கும். அதோடு படம் முழுக்க கிடைக்கிற கேப்பில் எல்லாம் அரசியல் பஞ்ச் டயலாக்குகளை அள்ளி விட்டிருக்கிறாராம். அவற்றில் சில... மேட்டை வெட்டி பள்ளத்துல போட்டாத்தான் சமத்துவம், பள்ளத்தை வெட்டி மேட்டுல போட்டா அது சவக்குழி. (அரசியல் கட்சிகளுக்கு)

பணக்காரர்களும் அரசியல்வாதிகளும் ஏழைகளோட கஞ்சியக்கூட விட்டு வைக்க மாட்டேன்றாங்களே! வீடு வீடா போயி நீ கஞ்சிகுடி... நாடே கஞ்சிக்கு வழியில்லாம அலையட்டும். (அரசியல் கட்சிகளுக்கு)

இருக்குறவங்க இல்லாதவங்களுக்கு கொடுக்கலென்னாலும் பரவாயில்லை, அவுங்கிட்டேருந்து பிடுங்காதீங்கப்பா... (எல்லோருக்கும்) ஆமா... எல்லோரும் என்னைய பார்த்தே காப்பி அடிங்க... சொந்தமா யோசிக்காதீங்க (இது சந்தானத்திற்கு) இப்படி நிறைய அனல் பறக்கும் வசனங்கள் உண்டு. எல்லாமே கவுண்டரின் சொந்த டயலாக்குகள்தான். கவுண்டரின் கவுண்ட்டவுன் ஸ்டார்ட் ஆயிடுச்சு.

பிணிமா

சிம்புவுடன் காகூல் என்று வம்பு வளர்ப்பா?

எனக்கு மட்டும் ஏன்தான் இப்படி நடக்கிறதோ என கரும் டென்ஷனில் நகத்தை கடித்துக் கொண்டிருக்கிறார் ஆண்ட்ரியா. ஏற்கனவே கொலை வெறி இசையமைப்பாளர் அனிருத்துக்கும் இவருக்கும் காதல் என செய்தி வெளியானது. அதற்குப் பின் மலையாள நடிகர் பகத் பாசில் - ஆண்ட்ரியாவுக்கும் இடையே காதல் உள்ளதாகவும் கூறப்பட்டது. ஆனால் இதெல்லாம் வதந்தி என அமைதியாக மறுத்த ஆண்ட்ரியா தற்போது இங்கே என்ன சொல்லுது படத்தில் நடிக்கும்போது சிம்புவுக்கும் ஆண்ட்ரியாவுக்கும் நெருக்கம் ஏற்பட்டுவிட்டதாகவும் இதனால் சிம்புவின் காதலி ஹன்சிகா கடுப்பில் இருப்பதாகவும் வெளியாகியுள்ள வதந்தியால் ரொம்பவே அப்செட் ஆகிவிட்டாராம். தற்போதைய சூழ்நிலையில் ஆண்ட்ரியா, யாரையும் காதலிக்கவும் இல்லை என்றும் ஆண்ட்ரியா தரப்பில் தெரிவிக்கப்பட்டுள்ளது.



ம் குளிர்ந்து... அப்படியே... ரைவில் மான்

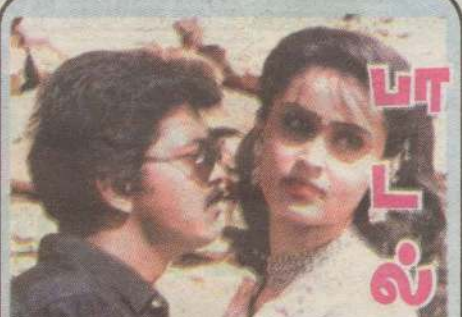
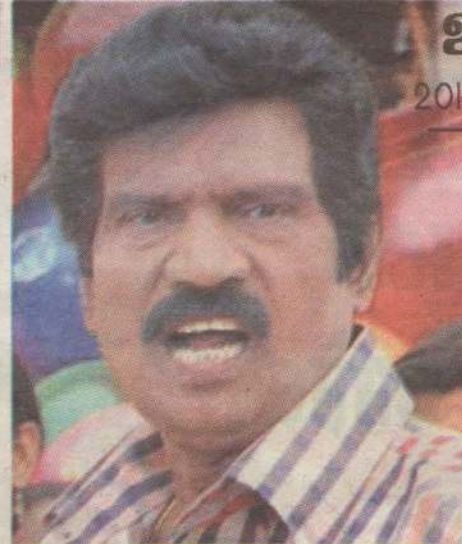

படம் : பிரியமுடன்
இசை : தேவா
பாடியவர் : S.P.பாலசுப்பிரமணியம்
பாடல் வரி : அறிவுமதி

பாரதிக்கு கண்ணம்மா நீ எனக்கு உயிரம்மா...

பாரதிக்கு கண்ணம்மா நீ எனக்கு உயிரம்மா நேற்றைக்கு நீ தந்த பார்வைக்கு பத்தன் இங்கே ஒரு நாள் விழிகள் பார்த்தது என் வாழ்நாள் வசந்தம் ஆனது என் இலையுதிர் காலம் போனது உன் நிழலும் இங்கே பூக்குது பாரதிக்கு கண்ணம்மா நீ எனக்கு உயிரம்மா

ஐயையோ தீயை எந்தன் நெஞ்சில் வைத்தாளே அம்மம்மா சொர்க்கம் ஒன்றை வாங்கித் தந்தாளே ஹே... கல்லைத்தான் தட்டத் தட்ட சிற்பம் பிறக்கும் கண்கள்தான் தட்டத் தட்ட உள்ளம் திறக்கும் அவள் பெயரைக் கேட்டு வந்தால் என் உயிரில் பாதி தருவேன் அவள் உயிரைக் கேட்டு வந்தால் என் உயிரின் மீதி தருவேன் வீசுகின்ற காற்றே நீ நிலிலு வெண்ணிலாவின் காதில் போய்ச் சொல்லு

பாரதிக்கு கண்ணம்மா நீ எனக்கு உயிரம்மா...

பாரதிக்கு கண்ணம்மா நீ எனக்கு உயிரம்மா...

பூட்டுக்கும் பூட்டைப் போட்டு மனதை வைத்தேனே காற்றுக்குள் பாதை போடும் காற்றாய் வந்தாயே உன்னோடு உலகம் சுற்றக் கப்பல் வாங்கட்டுமா உன் பேரில் உயிரை உனக்கு உயிலும் எழுதட்டுமா நான் பறவையாகும் போது உன் விழிகள் அங்கு சிறகு நான் மீன்களாகும் போது உன் விழிகள் கங்கையாறு பூக்களுக்கு நீயே வாசமடி... புன்னகைக்கு நீயே தேசமடி

(பாரதிக்கு கண்ணம்மா)

பாரதிக்கு கண்ணம்மா நீ எனக்கு உயிரம்மா

புத்திசாலி வேலைக்காரன்

ஒரு எஜமானுக்கு, அவரது சமையல்காரர் தினமும் கத்தரிக்காயில் சாம்பார், பொரியல், வறுவல், மசியல் என்று விதவிதமாக (ஆனால் எல்லாம் கத்தரிக்காயில்) அயிட்டங்களைச் சமைத்துப் பரிமாறி அசத்திக் கொண்டிருந்தார். தினமும் விதவிதமான கத்தரிக்காய் அயிட்டங்களை ருசித்துச் சாப்பிட்ட முதலாளி, “எல்லா நாட்களிலும் கத்தரிக்காயையே சமைக்கிறாயே.... ஏன்?” என்று கேட்டார். “காய்களின் ராஜா, கத்தரிக்காய்தான். எனவேதான் அதன் மேல் பகுதி மீது கிரீடம் இருக்கிறது. வேறு எந்தக் காய்கறியின் மீதாவது, இது போன்று கிரீடம் இருப்பதைப் பார்க்க முடியுமா முதலாளி? அதனால்தான் உயர்வான அந்தக் கத்தரிக்காயை தினமும் சமைக்கிறேன்” என்றார்.

நாட்கள் பல சென்றன. தினமும் கத்தரிக்காய் சாப்பிட்டுச் சாப்பிட்டு எஜமானுக்கு அலுத்துப் போய்விட்டது.

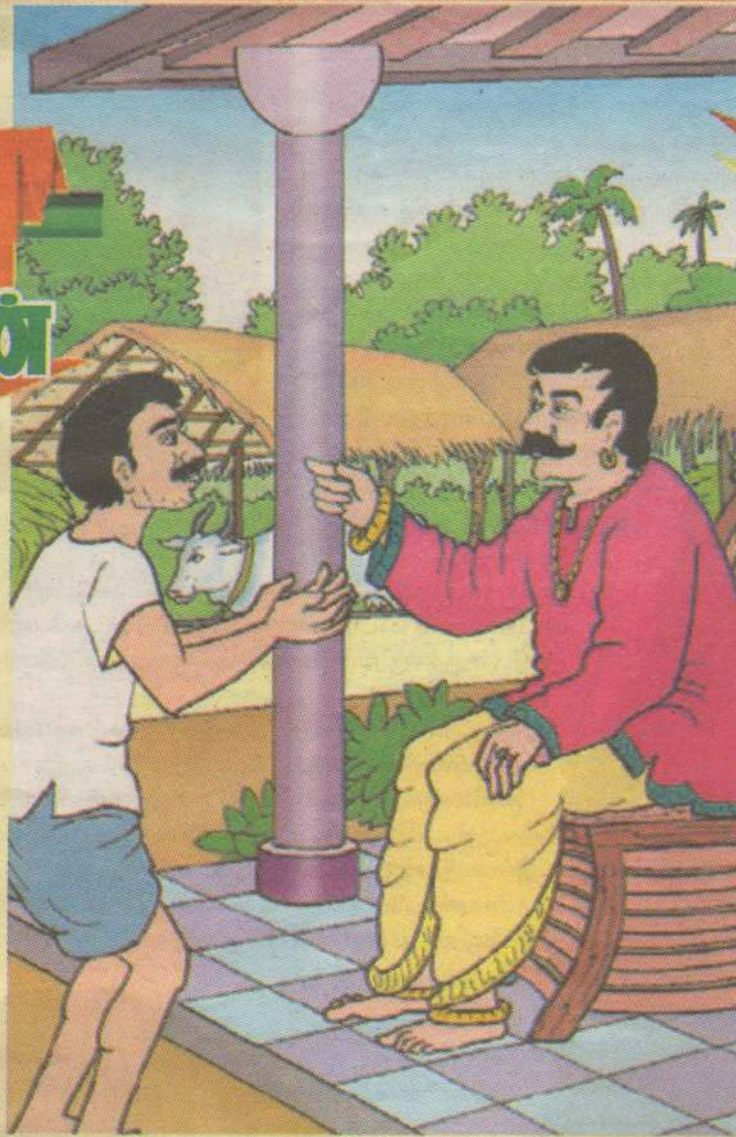

“கத்தரிக்காயைப் பார்த்தாலே எனக்கு வாந்தி வருவது போல இருக்கிறது”

சிறுவர் பகுதி

என்று சமையல்காரரிடம் கூறினார்.

சமையல்காரரும் உடனே, “ஆமாம் எஜமான்... கத்தரிக்காய்தான் இருப்பதிலேயே மோசமான காய். அதனால்தான் அதன் தலை மீது ஆணி இருக்கிறது” என்றார்.

எஜமானுக்குக் கோபம் வந்து விட்டது. “அன்று கத்தரிக்காயின் தலையில் கிரீடம் இருக்கிறது என்றாய். இன்று அதே கத்தரிக்காயின் தலையில் ஆணி இருக்கிறது என்கிறாயே!” என்று கடு கடுத்தார். “நான் உங்க வேலைக்காரன் எஜமான்... நான் கத்தரிக்காயின் வேலைக்காரன் இல்லையே!” என்றார் சமையல்காரர்.

பிறந்த நாளிலேயே பறக்கும் ஓரே பறவை



அவுஸ்திரேலியாவின் “மாவிபவுல்” என்னும் பறவை ரொம்ப வினோதமானது. இந்தப் பறவைக்கு பெற்றோர் யார் என்றே தெரியாது. ஏனெனில், தாய்ப்பறவை முட்டைகளை மண்ணுக்குள் போட்டு மூடிவைத்து விட்டு சென்றுவிடும். குஞ்சுகளோ பொரிந்து வெளியே வந்தவுடன் அப்படியே பறக்க ஆரம்பித்து விடும்.

அந்த அளவிற்கு அதற்கு இறகுகள் வளர்ந்து விடுகின்றன. இதனால் அதன் பெற்றோர் யாரென்றே அந்தப் பறவைக்கு தெரிவதில்லை. தாய்ப்பறவையும் தனது முட்டைகளிலிருந்து குஞ்சுகள் வந்ததா என்று காண வருவதில்லை. பொறுப்பில்லாத அம்மா. இந்தப் பறவை பற்றிய இன்னொரு விசேஷமான தகவல். பிறந்த நாளிலேயே பறக்கும் ஒரே பறவையும் இதுதான்



உங்களுக்கு தெரியுமா?

மாத்திரைகள் உட்கொண்டால் சிறுநீர் ஏன் மஞ்சளாக வெளியேறுகிறது தெரியுமா? உடல் எடுத்துக் கொண்டது போக மீதமிருப்பவை சிறுநீர், வியர்வை மூலமாகத் தான் வழக்கமாக வெளியேறும். சில என்டிபயோட்டிக் மாத்திரைகள் மற்றும் பி-கொம்ப்ளெக்ஸ் விற்றமின்களில் சேர்க்கப்படும் ரைபோபிளேவின் என்ற விற்றமின் உடலில் சேமிக்கப்படாமல், தேவைக்குப் போக மீதமுள்ளது சிறுநீரில் வெளிப்படும். அதனால் தான் சிறுநீர் மஞ்சளாக வெளிப்படுகிறது

கென்யா

நாட்டில் நைரோபியின் வடகிழக்கே 80 மைல் தொலைவில் கென்யா மலை அமைந்துள்ளது. பூமத்திய ரேகைப் பகுதியில் இருக்கும் நாடு கென்யா. ஆனாலும் கென்யா மலையைச் சூழ்ந்துள்ள பகுதியில் எப்போதும் பனி படர்ந்து பனித்தாள் விழுந்து கொண்டிருக்கும். ஆபிரிக்காவின் மிக உயர்ந்த மலைகளில் ஒன்று கென்யா மலை. அவிந்து போன எரிமலையோடு கூடிய இதன் உயரம் 17,058 அடிகள். கென்யா மலை முடியைச் சுற்றி ஏராளமான மலை முடிகள் உள்ளன. இவற்றின் உச்சியிலிருந்து ஏராளமான பனிக்கட்டி ஆறுகள் (கிளேஸியர்) உருவாகின்றன. இவற்றில் மிகப்பெரியவை கிரகரி, லூயி. ஒவ்வொன்றும் ஒரு மைல் நீளமுள்ளவை. இவற்றின் உயர்ந்த



கென்யா மலை!

பள்ளத்தாக்குகளில் சில ஏரிகளும் உண்டு. ஏராளமான ஓடைகளுக்கு இந்த ஏரிகள் நீர் வழங்குகின்றன. கென்யா மலையின் மிகப் பெரிய ஏரி ஹானஸ் ஏரி.

கம்பீரமான இம்மலை முடியை எட்டிப் பிடிக்கப் பத்தொன்பதாம் நூற்றாண்டின் மத்தியிலிருந்து பல முயற்சிகள் மேற்கொள்ளப்பட்டன. முதலில் வெற்றி கண்டவர் 1899-இல் ஜே.ஜே.மாகின்டர்.

கென்யா மலையின் தாழ்வான சரிவுகள், அடர்ந்த காடுகளால் மூடப்பட்டிருக்கும். இக்காடுகள் 7 ஆயிரத்திலிருந்து 10

ஆயிரம் அடி உயரத்தில் காணப்படுகின்றன. இங்குள்ள மரங்கள் முக்கியமாக ஜூனிபர் மற்றும் ஏராளமான மூங்கில்கள். காண்டாமிருகம், சிங்கம், யானை, பாபூன் போன்ற காட்டு மிருகங்களும் ஏராளம். இக்கானகத்தில் விசேஷமான ஒரு ஓட்டல் உண்டு. “டீ டாப்ஸ்” என்று பெயர். மரக்கிளைகளில் மீதாக உருவாக்கப்பட்டிருக்கிறது இந்த ஓட்டல். கிளைகளின் உச்சானியில் அமர்ந்தபடி காட்டு விலங்குகளை இயற்கைச் சூழலில் கண்டு இரசிக்கலாம்.

அலகு - 02
சுற்றளவு / பரப்பளவு

புதிய பாடத்திட்டத்தில் இப்பாடப்பரப்பிலிருந்து எல்லாவருடங்களிலும் ஒரு வினா கேட்கப்பட்டுள்ளது. அத்துடன் இவ்வினா எப்பொழுதும் 2ஆவது வினாவாகக் கேட்கப்படுகின்றது.

செவ்வகம், அரைவட்டம் ஆகிய உருக்களை ஒன்றிணைத்த தளவுரு ஒன்றினுடைய சுற்றளவு, பரப்பளவு கணித்தல் வினாவாகக் கேட்கப்படும். அத்துடன் பரும்படிப் படம் வரைதல் கட்டாய வினாவாக அமைந்திருக்கும்.

நமது அன்றாட பாவனையிலுள்ள விளையாட்டுத்திடல், காணி, பூந்தோட்டம், நீச்சல் தடாகம், மண்டபம், வாகனத்தரிப்பிடம் போன்றவற்றின் நிலப்பரப்பின் சுற்றளவு, பரப்பளவைக் கணித்தல் வினாவாக அமைந்திருக்கும். அதே நேரம் இவ்நிலப்பரப்புக்கள் மீற்றர் (m) அலகினைக் கொண்டமைந்திருப்பதால் வினாவும் மீற்றர் அலகிலேயே கேட்கப்படும்.

சீலர் அவ்வினாவிற்கு விடையளிக்கும் போது சென்ரிமீற்றரில் (cm) விடையளிக்கின்றார்கள். அவ்வாறு விடையளிப்பது தவறாகும்.

எனவே, இவ்வருடம் சுற்றளவு, பரப்பளவு சார்ந்த வினாவொன்றை எதிர்பார்க்கலாம்.

அண்மையில் நடைபெற்ற உதவிக் கருத்தரங்கின் போதும் சுற்றளவு, பரப்பளவு சார்ந்த வினாவொன்று எதிர்பார்ப்பு வினாவாகக் கேட்கப்பட்டிருந்தது.

இவ்வமைப்பிலான வினாவிற்கு எவ்வாறு விடையளிக்க வேண்டும் என்ற முறையை ஒரு உதாரண வினா முலம் இங்கு விளக்கக் காட்டப்படுகின்றது. அதனைத் தொடர்ந்து இங்கு தரப்பட்டுள்ள எல்லா வினாக்களுக்கும் பயிற்சி செய்து பழக்கக் கொள்ளுங்கள்.

உதாரண வினா (உதவிக்கருத்தரங்கில் கேட்கப்பட்ட வினா)

உருவில் ஒரு செவ்வகக் காணி காணப்படுகின்றது. அதன் நடுவில் 7m ஆரையுள்ள ஒரு வட்டக் காணிப் பகுதியில் அன்னாசி பயிரிடப்பட்டுள்ளது.

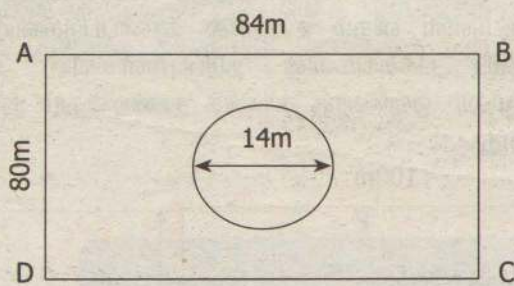

(i). செவ்வகக் காணியின் சுற்றளவைக் காண்க.

$$\text{விடையளிக்கும் முறை} :: 2(84 + 80) \text{ m} \leftarrow (1 \text{ புள்ளி})$$

$$328 \text{ m} \leftarrow (1 \text{ புள்ளி})$$

$$\text{அல்லது } 80 + 84 + 80 + 84 = 328 \text{ m} \quad (\text{அலகு முக்கியம்})$$

(ii). முழுக் காணியினதும் சுற்றளவுக்கும் அன்னாசி பயிரிடப்பட்ட காணிப் பகுதியின் பரிதிக்குமிடையே உள்ள விகிதத்தை மிக எளிய வடிவத்தில் காண்க.

விடையளிக்கும் முறை :-

முழுக்காணியின் சுற்றளவு : அன்னாசி பயிரிடப்பட்ட காணியின் பரிதி

$$328 : 2 \times 22/7 \times 7 \leftarrow (1 \text{ புள்ளி})$$

$$328 : 44$$

$$82 : 11 \leftarrow (1 \text{ புள்ளி})$$

(iii). அன்னாசி பயிரிடப்படாத காணிப் பகுதியின் பரப்பளவைக் கணிக்க.

விடையளிக்கும் முறை :-

செவ்வகத்தின் பரப்பளவு - அன்னாசி பயிரிடப்பட்ட காணியின் பரப்பளவு

$$80 \times 84 - 22/7 \times 7 \times 7 \leftarrow (1 \text{ புள்ளி})$$

$$6720 - 154$$

$$6566 \text{ m}^2 \leftarrow (1 \text{ புள்ளி})$$

(iv). வாழையைப் பயிரிடுவதற்கு அன்னாசி பயிரிடப்படாத காணிப் பகுதியில் AD ஓர் எல்லையாக இருக்குமாறு 1200m² பரப்பளவுள்ள ஒரு முக்கோணக் காணிப் பகுதியை ஒதுக்க வேண்டும். இக்காணிப் பகுதியை அளவீடுகள் உள்ள மேற்குறித்த உருவில் வரைக.

விடையளிக்கும் முறை :-

$$1200 = 1/2 \times 80 \times h$$

$$1200 = 40 \times h$$

$$h = 30 \text{ m}$$

$\leftarrow (1 \text{ புள்ளி})$

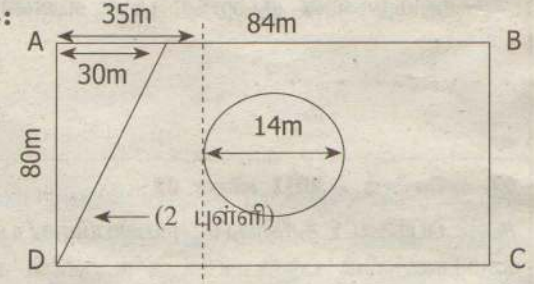

(ஒவ்வொரு வினாவிற்கும் விடையளிக்கும் போது போதியளவு செய்கை வழிகளை எழுதுதல் வேண்டும். விரும்பின் சமன்பாடுகளை எழுதி அச்சமன்பாட்டில் தரவுகளை பிரதியீடு செய்து விடைகளைப் பெறுதல் சிறந்தது.)

கடந்தகால வினாப்பத்திரங்களில் எவ்வாறு வினா கேட்கப்பட்டுள்ளதென்று பார்ப்போம்.

01. டிசெம்பர் - 2012 வினா 02

உருவில் ஒரு செவ்வகப் பகுதியையும் ஓர் அரைவட்டப்பகுதியையும் கொண்ட ஒரு பூங்கா நிழற்றப்பட்டுள்ளது. அதனைச் சுற்றி 7m அகலமுள்ள ஒரு பாதை உள்ளது.

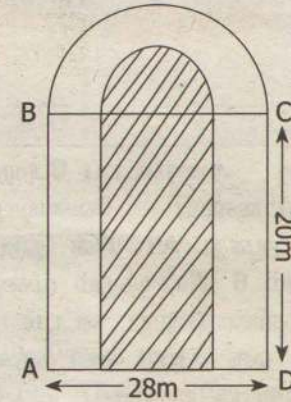

i. பூங்காவின் அரைவட்டப் பகுதியின் ஆரையைக் காண்க.

ii. பூங்காவின் மொத்தப் பரப்பளவைக் காண்க.

iii. பூங்காவைச் சுற்றி உள்ள பாதையின் பரப்பளவைக் காண்க.

iv. பாதைக்குப் புறத்தே AB ஓர் எல்லையாக இருக்கும்படி $180m^2$ பரப்பளவைக் கொண்ட ஒரு செவ்வக வாகனத் தரிப்பிடத்தை அமைப்பதற்கு உத்தேசிக்கப்பட்டுள்ளது. அவ்வாகனத் தரிப்பிடத்தின் பரும்படிப் படத்தை அளவீடுகளுடன் மேற்குறித்த உருவில் வரைக.

v. வாகனத் தரிப்பிடத்தின் தரையில் $30cm$ நீளமும் $20cm$ அகலமும் உள்ள கொங்கிறீற்று அரிகற்களைப் பதிப்பதற்கும் உத்தேசிக்கப்பட்டுள்ளது. வெட்டாமல் பதிக்கத் தேவையான அரிகற்களின் குறைந்த பட்ச எண்ணிக்கையைக் காண்க.

02. டிசெம்பர் - 2011 வினா 02

கூடைப்பந்தாட்டத்திற்குப் பயன்படுத்தப்படும் செவ்வக வடிவமுள்ள மைதானத்தின் பரும்படிப்படம் உருவில் காட்டப்படுகின்றது.

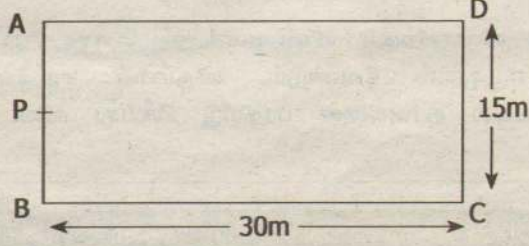

i. அம்மைதானத்தின் சுற்றளவைக் காண்க.

ii. அதன் பரப்பளவைக் காண்க.

iii. மைதானத்தினுள்ளே ஓர் அரைவட்டப் பேற்று வட்டத்தை (semicircular goal) வரைய வேண்டியுள்ளது. அப்பேற்று வட்டத்தின் மையம் P ஆனது AB யின் நடுப்புள்ளியாக இருக்க வேண்டும். A யிலிருந்தும் B யிலிருந்தும் முறையே $2.6m$ தூரத்திலுள்ள புள்ளிகளில் பேற்று வட்டம் AB யைச் சந்திக்க வேண்டும். அத்தகைய ஒரு பேற்று வட்டத்தின் பரும்படிப்படத்தை வரைந்து அதன் ஆரையைக் குறிக்க.

iv. ஒரு வலைப்பந்தாட்ட மைதானத்திலே iii. இல் குறிப்பிட்ட விதத்தில் அமைந்த இரண்டு பேற்று வட்டங்கள் இரு பக்கங்களிலும் உள்ளன. நடுவில் விளையாடும் விளையாட்டு வீரர் பேற்று வட்டத்தினுள்ளே செல்ல முடியாது எனின், அவர் மைதானத்தினுள்ளே செல்லத் தக்க தரையின் பரப்பளவு $374.54m^2$ எனக் காட்டுக. ($\pi = 22/7$ எனக் கொள்க.)

03. டிசெம்பர் - 2010 வினா 03

$8m$ நீளமும் $4m$ அகலமும் உள்ள ஒரு செவ்வக அறை ABCD யின் தளம் உருவில் காணப்படுகின்றது. அதன் ஒரு பக்கத்தில் அரைவட்டப் பகுதி ஒன்று ஒரு சுவர் அலுமாரிக்காக ஒதுக்கப்பட்டுள்ளது.

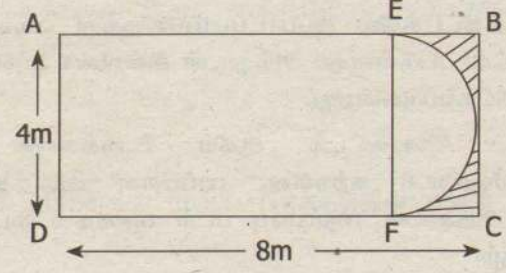

i. வீட்டுத் தளத்தில் பகுதி AEFD யின் பரப்பளவைக் காண்க.

ii. சுவர் அலுமாரிக்காக ஒதுக்கப்பட்டுள்ள அரைவட்டப் பகுதியின் பரப்பளவு யாது?

iii. பகுதி AEFD யில் மாத்திரம் $50cm$ நீளமும் $30cm$ அகலமும் உள்ள பீங்கான் ஓடுகளைப் பதிக்கத் திட்டமிடப்பட்டுள்ளது. பீங்கான் ஓடுகளை வெட்டாமல் பதிப்பதற்கு அவை வீட்டுத் தளத்தில் வைக்கப்பட வேண்டிய விதத்தைக் காட்டுவதற்குத் தளத்தின் மூலை A யில் ஒரு பீங்கான் ஓட்டினை அளவீடுகளுடன் வரைக.

iv. மேலே iii. இல் காணப்படுகின்றவாறு பதிப்பதற்குத் தேவையான பீங்கான் ஓடுகளின் மொத்த எண்ணிக்கை யாது?

04. டிசெம்பர் - 2009 வினா 04

ஒரு செவ்வகக் காணியை விமலாவிற்கும் கமலாவிற்கும் பிரிப்பதற்கு உத்தேசிக்கப்பட்டுள்ள விதம் உருவில் காணப்படுகின்றது. தொடக்கக் காணியின் நீளப் பக்கங்களின் நடுப்புள்ளிகளில் உள்ள P, Q ஆகியவற்றின் மூலம் ஒவ்வொரு காணித் துண்டினதும் நுழைவுப் பாதை காட்டப்பட்டுள்ளது.

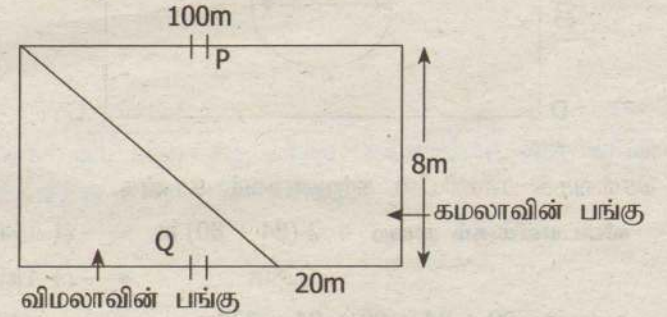

i. விமலாவிற்கும் கமலாவிற்கும் கிடைக்கும் காணித் துண்டுகளின் கேத்திர கணித வடிவங்களை இனங்கண்டு, அவற்றை முறையே பெயரிடுக.

ii. விமலாவிற்குக் கிடைக்கும் காணித் துண்டின் பரப்பளவு யாது?

iii. விமலாவிற்கும் கமலாவிற்கும் கிடைக்கும் காணித் துண்டுகளின் பரப்பளவுகளுக்கிடையே உள்ள விகிதத்தைக் காண்க.

iv. அவர்களுக்குக் கிடைக்கும் காணித் துண்டுகளின் பரப்பளவுகளும் அவற்றின் நுழைவுப் பாதைகளுக்கும் மாறாமல் இருக்குமாறும் காணித்துண்டுகள் செவ்வகங்களாக இருக்குமாறும் தொடக்கக் காணி பிரிக்கப்படத்தக்க விதத்தை மேற்குறித்த வரிப்படத்தில் அளவீடுகளுடன் காட்டுக.

05. டிசெம்பர் - 2008 வீனா 02

இருகரைகளிலும் இரு அரைவட்டப் பூப் பாத்திகள் உள்ளதும் 20 மீற்றர் நீளமும் 14 மீற்றர் அகலமும் உள்ளதுமான ஒரு செவ்வக வீட்டுத் தோட்டத்தின் பரும்படிப் படம் உருவில் காணப்படுகின்றது.

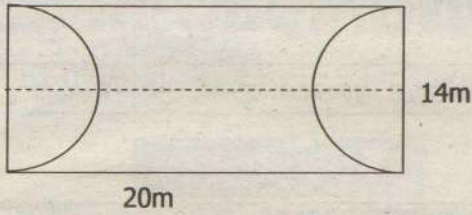

i. வீட்டுத் தோட்டத்தின் மொத்தப் பரப்பளவைக் காண்க.

ii. இரு பூப் பாத்திகளுக்கும் ஒதுக்கப்பட்டுள்ள பரப்பளவைக் காண்க. ($\pi = 22/7$ எனக் கொள்க.)

iii. தடாகத்திற்கும் ஒவ்வொரு பூப் பாத்திக்குமிடையே குறைந்த பட்சம் 1மீற்றர் தூரம் எஞ்சியிருக்குமாறு வீட்டுத் தோட்டத்தின் நடுவே ஒரு சதுரத் தடாகத்தை அமைக்க வேண்டியுள்ளது. அவ்வாறு அமைக்கத்தக்க மிகப்பெரிய தடாகத்தின் அமைவைக் காட்டும் ஒருபரும்படிப் படத்தை உரிய அளவீடுகளுடன் மேற்குறித்த உருவின் மீது குறிக்க.

iv. தடாகத்தின் மேற்பரப்பின் பரப்பளவைக் காண்க.

v. இரு பூப் பாத்திகளுக்கும் தடாகத்திற்கும் ஒதுக்கப்பட்டுள்ள பகுதிகளைத் தவிர எஞ்சியிருக்கும் தரை புற்களைப் பயிரிடுவதற்கு ஒதுக்கப்பட்டுள்ளது. இதற்கேற்ப மிகப் பெரிய அளவு தரை எதற்காக ஒதுக்கப்பட்டுள்ளது?

vi. வீட்டுத் தோட்டத்தின் ஒரு மூலையிலிருந்து தடாகத்திற்கு உள்ள குறைந்தபட்சத் தூரத்தைக் காண்க. (விடையைச் சேடு வடிவத்தில் காட்டல் போதியதாகும்.)

எதிர்பார்க்கை வினாக்கள்

(01). வருடாந்த விளையாட்டுப் போட்டிக்காகப் பயன்படுத்துவதற்கு வரையப்பட்ட ஓட்டப் பாதையின் படம் கீழே தரப்பட்டுள்ளது.

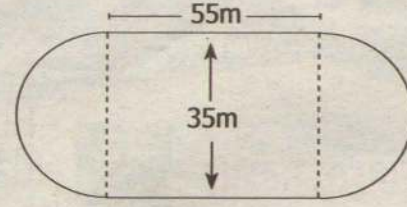

(i). ஓட்டப் பாதையின் சுற்றளவு யாது?

(ii). ஓட்டப்பாதையின் பரப்பளவு யாது?

(iii). ஓட்டப்பாதையின் மையத்தில் 346.5m^2 பரப்பளவில் வட்ட வடிவ ஓட்டப்பாதையொன்று வரையப்படுகின்றது எனின், அதற்குரிய பரும்படிப்படத்தை உரிய அளவீடுகளுடன் வரைந்து காட்டுக.

(iv). வட்டவடிவ ஓட்டப்பாதையில் 4.5m இற்கு ஒரு கொடி வீதம் நாட்டப்படுகின்றதெனில் அவ் ஓட்டப்பாதையைச் சுற்றி நாட்டத் தேவையான கொடிகளின் எண்ணிக்கையைக் காண்க.

(02). உருவில் காட்டப்படுவது அரைவட்ட வடிவ மைதானமும், பார்வையாளர் பகுதி (Pavilion) ABCDE யும் ஆகும். அரைவட்டப் பகுதியின் ஆரை 70m ஆகும்.

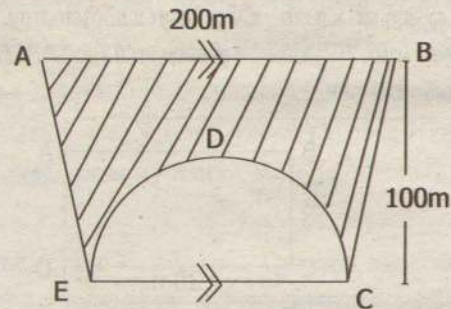

(i). அரைவட்ட மைதானத்தின் பரப்பளவு யாது?

(ii). பகுதி ABCE இன் பரப்பளவு யாது?

(iii). பார்வையாளர் பகுதி ABCDE இன் பரப்பளவு யாது?

(iv). பக்கம் CE இன் நடுப்புள்ளியை மையமாகக் கொண்டு மைதானத்திற்கு வெளியே விட்டம் 70m ஐ உடைய அரைவட்ட மேடையொன்று அமைக்க வேண்டியுள்ளது. அதன் பரும்படிப்படத்தை அளவீடுகளுடன் வரைந்து காட்டுக.

(03). 30m நீளமும், 14m அகலமும் உடைய செவ்வகவடிவான புற்றரை ஒன்றின், ஒரு மூலையிலே நடப்பட்ட கம்பம் ஒன்றில் இணைக்கப்பட்ட 7m நீளமான கயிற்றிலே ஒரு குதிரையானது பிணைக்கப்பட்டுள்ளது.

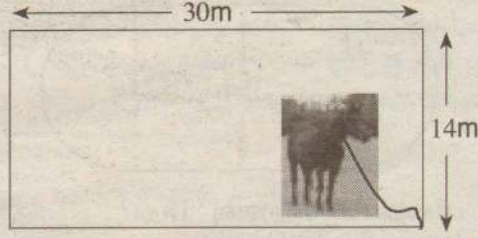

- புற்றரையின் பரப்பளவைக் காண்க.
- குதிரையானது புல் மேயக்கூடிய பிரதேசத்தைப் பரும்படிப் படத்தில் அளவீடுகளுடன் வரைந்து காட்டுக.
- குதிரையானது புல் மேயத்தக்க பிரதேசத்தின் பரப்பளவைக் கணிக்க.
- குதிரையைப்பிணைந்துள்ள கயிற்றின் நீளத்தை இரு மடங்காக்கினால் தற்போது அது புல் மேயத்தக்க பிரதேசத்தின் பரப்பளவில் ஏற்பட்டுள்ள அதிகரிப்பைக் காண்க.

(04). நீச்சல் தடாகம் ஒன்றின் படம் கீழே தரப்பட்டுள்ளது. 40m நீளமும் 32m அகலமும் கொண்ட நிலப்பரப்பில் ABCE என்ற நீச்சல் தடாகம் அமைக்கப்பட்டுள்ளது.

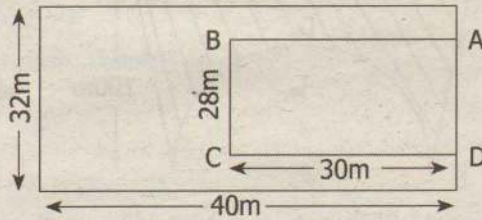

- நிலத்தின் பரப்பளவு யாது?
- நீச்சல் தடாகத்தின் பரப்பளவு யாது?
- நீச்சல் தடாகத்தின் BC பகுதியை விட்டமாகக் கொண்டு மேலுமொரு அரைவட்டப்பகுதி நீச்சல் தடாகமாக மாற்றப்படுகின்றது. அவ்வாறு மாற்றப்பட்ட நீச்சல் தடாகத்தின் புதிய தோற்றத்தைப் பரும்படிப்படத்தில் அளவீடுகளுடன் காட்டுக.
- நீச்சல் தடாகம் தவிர்ந்த எஞ்சிய நிலப்பரப்பின் பரப்பளவைக் காண்க.

(05). படத்தில் காட்டியவாறு 40m ஒருபக்க நீளமுள்ள ABCD என்னும் சதுர வடிவக் காணியில் AY, XC என்பன 10m அகலமாக இருக்குமாறு AXCY பாதை அமைக்கப்பட்டுள்ளது.

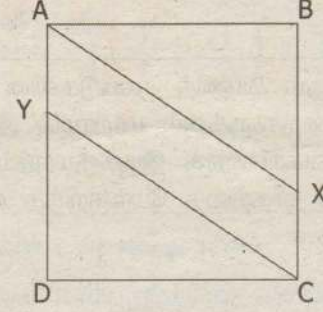

- காணியின் பரப்பளவைக் காண்க.
- பாதையின் பரப்பளவைக் காண்க.
- பாதை தவிர்ந்த ஏனைய காணியின் பரப்பளவு யாது?
- AX இன் நீளம் யாது?
- முக்கோண வடிவக் காணித்துண்டு ABX இற்கு ஒரு முட்கம்பி வேலியை அமைக்கும் போது அதற்குத் தேவையான முட்கம்பியின் ஒரு வரியின் நீளம் யாது?

(06). 20m நீளமும் 14m அகலமும் கொண்ட வீட்டு மண்டபத்திற்கு உருவில் காட்டப்பட்டவாறு நிலவிரிப்பு அமைக்கப்பட்டுள்ளது. நிறம் தீட்டப்படாத பிரதேசத்திற்கு வர்ணம் பூசப்பட்டுள்ளது.

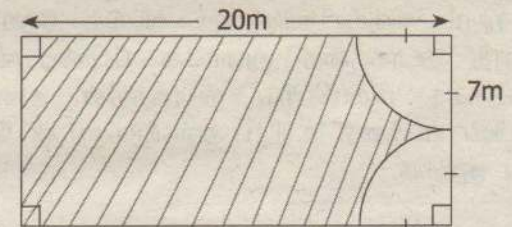

- 7m ஆரையுடைய கால்வட்டத்தினது வில்லின் நீளம் யாது?
- நில விரிப்பின் சுற்றளவு யாது?
- 7m ஆரையுடைய கால் வட்டத்தின் பரப்பளவு யாது?
- நிலவிரிப்பின் பரப்பளவு யாது?
- வர்ணம் பூசப்பட்ட பிரதேசத்தின் பரப்பளவிற்கும் நிலவிரிப்பின் பரப்பளவிற்கும் உள்ள விகிதத்தை எளிய வடிவில் தருக.

பாட்டு கேட்டது! பண்பு பறந்தது!

பாட்டு கேட்டது! பண்பு பறந்தது!

எனக்குத் தெரிந்த ஒருவர் தனியார் நிறுவனம் ஒன்றில் நிர்வாக இயக்குனராக பணியாற்றி ஓய்வு பெற்றவர். கண்ணியமானவர். ஒவ்வொரு சொல்லிலும், செயலிலும் அவர் நேர்மை தெரியும்.

சமீபத்தில் ஒருநாள் அவரிடம் பேச செல் போன் மூலம் தொடர்பு கொண்டபோது மறுமுனையில் அழைப்புமணிக்கு பதிலாக ஒரு மோசமான சினிமாப்பாடல் ரிங்டோனாக ஒலித்தது. இதைக் கேட்டதும் எனக்கு கொஞ்சம் சங்கடமாக இருந்தது.

அடுத்த சில நாட்களில் சிற்றுண்டி விடுதி ஒன்றில் நான் உணவருந்திக் கொண்டிருந்தேன். என்

அருகில் அந்த நண்பரின் நிறுவனத்தில் வேலை பார்க்கும் இருவர் அமர்ந்து பேசிக் கொண்டிருந்தனர். நம்ம எம்.டி. செல்போனில் எப்படிப்பட்ட பாட்டு வைத்திருக்கிறார் தெரியுமா? இந்த வயசுலே இப்படிப்பட்ட பாட்டு தேவையா? என்று கிண்டலடித்து அந்த நண்பரின் பெயரையும் குறிப்பிட்டு பேசிக் கொண்டிருந்தனர்.

எனவே ரிங்டோன் விஷயத்தை குறித்த நண்பரிடம் கூறினேன். அவர் அதிர்ந்து போனார். தனக்கே தெரியாமல் இது எப்படி நடந்தது? என்று குழம்பியவர், சட்டென நினைவுக்கு வந்தவராய் “சென்ற மாதம் எனது பேரப்பிள்ளை இங்குவந்து இரண்டு நாட்கள் என் வீட்டில் தங்கியிருந்தான். எனது செல்போனை அவனுக்குக் கொடுத்திருந்தேன். இது அவனது விளையாட்டாகத்தான் இருக்கும்” என்றவர், அவமானத்தால் கூனிக் குறுகிப் போனார்.

“உடனே கஸ்டமர் பிரிவுக்கு போன் செய்து பாட்டை கேன்சல் செய்தார்.

செல்போனை ஒவ்வொருவரும் தங்கள் பாதுகாப்பிலே வைத்துக் கொள்வது நல்லது. இல்லையென்றால் இதுபோன்ற கேலி, கிண்டல் நிறைந்த அனுபவங்களை சந்திக்கவேண்டி வரும்!



இதுதான் நாகரீகமா?

வேலை விட்டு பஸ்ஸில் வந்துக்கொண்டிருந்தேன். பஸ்ஸில் பாடசாலை மாணவர்கள் நால்வரும் ஒரு ஆண் ஆசிரியரும் வந்தார்கள். அவர்களின் வெண்ணிறம், பளபளப்பு, பாஷை என்பன அவர்கள் எப்பாடசாலை என்பதைக் காட்டிக் கொடுத்தது. (பிரபல பாடசாலை) அவர்கள் ஆங்கிலத்தில் ஆரவாரமாக பேசிக்கொண்டு வந்தனர். அவர்களது சத்தம் பலருக்கும் இடையூறாக இருந்தது. இதற்கு மேலாக சிலர் அவர்களைக் கண்டு முகம் சுளித்தனர். பிறகுதான் நான் அவர்களை உற்று நோக்கினேன். ஆம்! அம்மாணவர்கள் நால்வரும் அழகானவர்கள். ஆனால், அவர்கள் மோசமாக உடையணிந்திருந்தனர். அதாவது அவர்களின் உள்ளாடை வெளியே தெரியுமளவுக்கு, பின்புறம் தெரியும் அளவுக்கு கால்சட்டையைக் கீழே இறக்கி அணிந்திருந்தனர். மேலும் அவர்கள் பேசிய வசனங்கள், நாகரீகமாக இருக்கவில்லை.

“இப்படி கால்சட்டையை கீழிறக்கி உள்ளாடையைக் காட்டி வருவதற்கு பதில் உள்ளாடையுடனேயே வரலாமே” என்று கேட்டேவிட்டேன். அதற்கு அம்மாணவர்கள் இது ஜன்ஷன் பீபர் ஸ்டைல், இது ஆரம்பம் அஜித் ஸ்டைல் என்று பதிலளிக்க அவர்களது ஆசிரியரும் அதற்கு ஏற்றால்போல் “இன்றைய இளைஞர்கள் இப்படித்தான் திரைப்படம், வலை, பத்திரிகை, விளம்பரம் போன்றவற்றில் உள்ளாடை தெரியுமளவுக்கு உடுத்துகின்றனர். அதை இரசிப்பதில்லையா?” எனக் கேட்டார். நானும் ஏதும் பேசாது வந்தேன். ஆடை என்பது உடலை மறைக்கவேயன்றி காட்ட அல்ல. இன்றைய தலைமுறையினர் இது போன்ற சினிமா மோகத்தில் தங்களை சுய கௌரவத்தையும், அழகையும் கெடுத்துக் கொள்கின்றனர். சாருக்கான், சிம்பு என்பவர்கள் உள்ளாடை விளம்பரங்களில் நடித்து படங்களை வெளியிட்டிருக்கலாம். அதற்காக அதையே அவர்கள் ஆடையாக அணிவதில்லை.

இளைஞர்கள் நாகரீகம் என்ற பெயரில் இப்படி கலாசார சீர்கேடாக நடப்பதைத் தவிர்க்கலாமே!

இது ரொம்ப தப்பும்மா....!

அன்று ஒரு ஞாயிற்றுக்கிழமை மாலை தோழியின் வீட்டிற்கு சென்றிருந்தேன். வெளியே அமர்ந்து காற்றோட்டமாக பேசிக் கொண்டிருந்தோம். தோழியின் கணவர் அப்போதுதான் வேலை முடிந்து வீட்டுக்கு வந்தார். சிறிது நேரத்தில் வீட்டிற்குள் ஏதோ உடையும் சத்தம் கேட்டது. உடனே நாங்கள் அங்கு சென்று பார்த்தோம். அப்போது தோழியின் கணவர் வாயில் எதையோ வைத்துக்கொண்டு விழிபிதுங்கி நின்று கொண்டிருந்தார். அவர் அருகே சோடா போத்தல் உடைந்து சிதறிக் கிடந்தது. என்னவென்று பார்த்தபோது அதிர்ச்சி. என் தோழி காலையில் உடை கழுவுவதற்காக குளோரெக்சை எடுத்தபோது சற்று அதிகமாகவே எடுத்துவிட்டாள். எனவே பக்கத்தில் கிடந்த சோடா போத்தலில் சிறிதளவை ஊற்றி மறதியாக சாப்பாட்டு மேசைக்கருகிலேயே வைத்துவிட்டாள்.

வீடுவந்த கணவர் குளிப்பானம் என நினைத்து அதை எடுத்துக் குடித்திருக்கிறார்.

உடனே விபரத்தை சொல்லி பக்கத்தில் உள்ள மருத்துவமனைக்கு அழைத்து செல்வதற்குள் வாயும் வயிறும் புண்ணாகிவிட்டது. பெரியவர்கள் என்றபடியால் சரியாகப்போய்விட்டது. இதுவே சிறியவர்கள் என்றால் என்ன செய்வது. வீட்டில் எந்தெந்த பொருளை எந்தெந்த இடத்தில் வைப்பது என்று ஒரு வரைமுறை இருக்கிறதல்லவா? இனியாவது அதைக் கடைப்பிடித்தால் எல்லோருக்கும் நல்லது.



ஜென்னியின் காதல்!

“என் குழந்தை பிறந்த போது தொட்டில் இல்லை, இறந்தபோது சுவப்பெட்டி இல்லை” - இது நெஞ்சைக் கசக்கிப் பிழியும் ஜென்னியின் வாக்கியங்கள்!

யார் இந்த ஜென்னி?

அவளது குழந்தைக்கு என்ன நடந்தது?

கம்யூனிஸத்தின் தந்தை என்று பெயரெடுத்த கார்ல் மார்க்சின் மனைவி தான் ஜென்னி. எல்லோருக்கும் எல்லாம் கிடைக்கவேண்டும் என்று போராடிய மாமனிதனின் மனைவிக்கு கிடைத்ததெல்லாம் என்ன தெரியுமா?

வறுமை! துன்பம், கண்ணீர், இழப்பு! கார்ல் மார்க்ஸின் காதல்!

வறுமை என்றால் சாதாரண வறுமை இல்லை! வறுமையின் எல்லை எதுவோ அதுவரை ஜென்னி சந்தித்துவிட்டாள்! அவள் அனுபவித்த துயரம் எம்மால் சாதாரணமாக நினைத்துப்பார்க்கக் கூட முடியாது!

ஜென்னி மிகவும் வசதியான வீட்டுப் பெண். ஜென்னியின் முன்னோர்கள் பிரபு வம்சத்தைச் சேர்ந்தவர்கள்.

காதல் பள்ளிக்காலத்தில் ஜென்னியையும் மார்க்ஸையும் இணைத்தது. பணக்காரப் பரம்பரையைச் சேர்ந்த ஜென்னி எங்கே! வறுமையில் வாடும் மார்க்ஸ் எங்கே? கார்ல் மார்க்ஸ் படிப்பை முடித்து வேலை தேடும் வரை ஜென்னி காத்திருந்தாள். மார்க்ஸ் படித்தார். ஆனால் வேலைக்குப் போகவில்லை.

1843 இல் மார்க்ஸ், ஜென்னி திருமணம் நடந்தது. அத்துடன் ஜென்னியின் வசதி நிறைந்த வாழ்க்கையும் முடிவுக்கு வந்தது. ஜென்னிக்கு வறுமையும் தெரியாது, பட்டினியும் தெரியாது. வேலையில்லாத காதலனுடன் ஒருவேளை சாப்பாட்டுக்கும் கூட வழியின்றி தன் வாழ்க்கையைத் தொடங்குகிறாள்.

அவள் காதலை மட்டுமே நேசித்தாள்.

கார்ல் மார்க்ஸ் தத்துவவியலாதம் குறித்து ஜென்னியுடன் பேசியபோதெல்லாம் ஆர்வத்துடன் கேட்டுக் கொண்டும் உற்சாகத்துடன் ஊக்குவித்துக் கொண்டும் இருந்தாள். மார்க்ஸ் எப்போதாவது கட்டுரை எழுதினால் அதிலிருந்து வருமானம் வரும். அதுமட்டுமே அவர்களது வாழ்க்கையின் ஆதாரம்! ஜென்னி மார்க்ஸ் காதலின் வெகுமதியாக மூன்று குழந்தைகள் பிறந்தன.

மார்க்ஸின் செயற்பாடுகள் அரசாங்கத்திற்கு எதிராக இருப்பதாக குற்றஞ்சாட்டி ஒருமுறை சிறையில் அடைக்கப்பட்டார். கூடவே ஜென்னியும் சிறையில் அடைக்கப்பட்டாள். அவள் அடைக்கப்பட்டது விபச்சாரிகளுடன். அன்று அவள் அனுபவித்த துன்பத்திற்கு அளவே இல்லை.

பிரச்சினை, வறுமை, நாடு கடத்தப்படல், மிரட்டல்...! இப்படியே ஆயுள் முழுவதும் ஜென்னி பந்தாடப்பட்டாள். இருப்பினும் எல்லாவற்றையும் பொறுத்துக் கொண்டாள்.

கார்ல் மார்க்ஸின் கொள்கைக்கு உறுதுணையாக இருந்தாள். லண்டனில் வசித்தபோது மார்க்ஸுக்கு வேலை எதுவும் இல்லை. பிள்ளைகளுக்கு ஒருவேளை உணவுக்கு கூட வழிக்கிடைக்காமல் பட்டினி கிடந்தார்கள். நல்ல உடைகள் இல்லை. குளிர்க்கு பாதுகாப்பான போர்வைகள் இல்லை. சிறிய ரொட்டித்துண்டுகளும் சில உருளைக்கிழங்குகளும் கூட கிடைக்காமல் கஷ்டப்பட்டிருக்கின்றனர். ரொட்டியும் உருளைக்கிழங்கும் ஐரோப்பாவில் ஏழைகளின் உணவு. அது கூட மார்க்ஸ் குடும்பத்தினருக்கு கிடைக்கவில்லை. பிச்சை எடுப்பவர்களுக்கு கூட ஒருவேளை உணவு கிடைத்திருக்கும். குழந்தைகளையும் கணவனையும்

நினைத்து

ஜென்னி தவித்

தாலும் கார்ல்

மார்க்ஸிடம்

தன் வருத்தத்தை அவள்

சொன்னதேயில்லை.

குழந்தைகளின் கஷ்டத்தை நினைத்து கார்ல் மார்க்ஸ் சிந்தனைகள் சிதறிவிடக் கூடாது என்பதில் ஜென்னி உறுதியாக இருந்தாள்.

போதிய சத்துணவு இல்லாததால் குழந்தைகளின் உடல்நிலை பாதிப்பு அடைந்தது. ஜென்னிக்கு முதுகுவலி, நெஞ்சுவலி வர ஆரம்பித்தன. பசிக்கு அழும் குழந்தைக்கு தாய்ப்பால் கொடுக்கக் கூட முடியாத நிலை. வறுமையிலும் நோயிலும் அடிபட்டதால் ஜென்னியின் உடல் மகனுக்கு பால் கொடுக்கும் நிலையில் இல்லை. என் மகனுக்கு இருந்த பசியில் அவன் பலமாக உறிஞ்சியதன் விளைவாக எனது மார்பு உரசலுக்கு இலக்காகி தோல் வெடித்துவிட்டது. அதனால் நடுங்கும் அவனது சிறிய வாய்க்குள் இரத்தம் கொட்டியது என்று மனம் திறந்து தன் குடும்ப நண்பருக்கு எழுதிய கடிதத்தில் ஜென்னி குறிப்பிட்டிருக்கிறார்.

வீட்டு வாடகையைக்கூட கட்டமுடியாததால் மார்க்ஸ் குடும்பம் ஒரு சமயம் சேரிப்புறத்தில் குடியேறியது. மிகவும் மோசமான சுகாதாரம். இரைச்சலும் அழுக்கும் துர்நாற்றமும் உடைய பகுதி அது. இரண்டு அறைகள் அடங்கிய அந்த வீட்டில் 6 வருடங்கள் வாழ்ந்தார்கள்.

ஆஹா அப்படியா?

உலகில் கோ-அடுகோ, பெர் தோன்றி மறைந்தாலும், சரித்திரம் மிகச் சிலரை மட்டுமே நூபகம் வைத்திருக்கிறது. நியாகம், சோகம், சாதனை, ரயுரிசி என அவர்களின் வாழ்க்கையில் நடந்த சம்பவங்கள் அவர்களை சரித்திரத்தில் இடம் பிடிக்க வைத்திருக்கின்றன. சரித்திரத்தில் இடம் பிடித்த நாயகர்களின், நாயகினியின் வாழ்க்கையில் பொதிந்த களாஷ்யபவ, அதிர்ச்சியான, அச்சரியமான சோகமான சம்பவங்களின் தோடி இது!

வறுமையின் உச்சக்கட்டத்தில் இருந்த அந்த நேரத்தில் அவர்களுடைய சின்னஞ்சிறு மகள் பிரான்சில்கா மரணமடைந்தாள். மார்புச்சளியால் அவதிப்பட்டு மூன்று நாட்களில் அக்குழந்தை இறந்தது.

சுவப்பெட்டி வாங்க கையில் பணம் இல்லை. ஜென்னி கதறிவிட்டாள்.

“குழந்தை பிறந்தபோது தொட்டில் வாங்கப் பணமில்லை அவன் இறந்தபோது சுவப்பெட்டி வாங்கப் பணமில்லை.” பக்கத்து வீட்டுக்காரர் கொடுத்த 2 பவுன்ஸ் பணத்தில் சுவப்பெட்டி வாங்கி அடக்கம் செய்தனர். சில வருடங்களுக்கு பிறகு 6 வயது மகன் எட்கார் இறந்தான். குழந்தைகள் மீது மிகுந்த பாசம் வைத்திருந்த ஜென்னிக்கும், கார்ல் மார்க்ஸுக்கும் மரணத்தை ஏற்றுக்கொள்ள முடியாதிருந்தது. மார்க்ஸுக்கு உடல்நலம் பாதிக்கப்பட்டது. உடல் முழுவதும் கொப்புளங்கள் உண்டாயின. அத்தொற்று வியாதி ஜென்னிக்கும் வந்தது. சரியான சாப்பாடு இல்லாமல் பட்டினி கிடந்து உடல் நிலை மிகவும் மோசமடைந்தது. விகாரத்தோற்றம் அருவெறுப்பாக மற்றவர்களை பார்க்கத் தரண்டும் அளவு கொப்புளங்கள்.

ஜென்னிக்கு வறுமையும் கஷ்டங்களும் அவமானங்களும் பெரியதாகத் தெரியவில்லை. தன்னுடைய குழந்தைகளின் மரணம் பெரிய பாதிப்பை ஏற்படுத்தி இருந்தது.

என் குழந்தைகள் இல்லாமல் நான் வாழ்கிறேன்

நாட்களின் அதிகரிப்பானது, என் துன்பத்தை அதிகரித்துக் கொண்டே இருக்கிறது என்று குழந்தைகள் இறந்து 10 ஆண்டுகளுக்கு பிறகும் கூறிக் கொண்டே இருந்தாள். அக்குழந்தைகளைப் பற்றியே பேசினாள். யாருக்காவது கடிதம் எழுத நேர்ந்தால் இறந்த குழந்தைகளைப் பற்றியே எழுதினாள்.

1880 ஆம் ஆண்டில் ஜென்னியை நுரையீரல் நோய் பாதித்தது. பிறகு அது ஈரல் புற்றுநோயாக மாறியது. அந்தப் புற்றுநோயின் கொடுமையால் பாதிக்கப்பட்ட ஜென்னி 1881 ஆம் ஆண்டு டிசம்பர் மாதம் 2 ஆம் திகதி காலமானாள்.

ஜென்னி தன் இளைய வயதில் இருந்த வசதியான வாழ்க்கை இனி கிடைக்காதே என்று ஏங்கவில்லை. அவளுக்கு பணம் பெரியதாகத் தெரியவில்லை. தன்னை நேசித்த கார்ல் மார்க்ஸின் காதலை மட்டுமே கடைசி வரையில் பெற்றிருந்தாள்.

காதலில் ஜென்னி தோற்கவில்லை. காதலுக்கு அகராதியில் அர்த்தம் தேடுகிறோம். காதலின் உணர்வுகளை பலர் அலட்சியப்படுத்தி விடுகிறோம். ஆனால், காதல் என்பது இருவரின் இதயத்தில் இருந்தும் உண்மையான நேசிப்பில் தொடங்கினால் நிச்சயம் வெறுப்பில் முடிந்துவிடும் உணர்வல்ல காதல் என்பதற்கு ஜென்னியின் காதல் உதாரணம்.

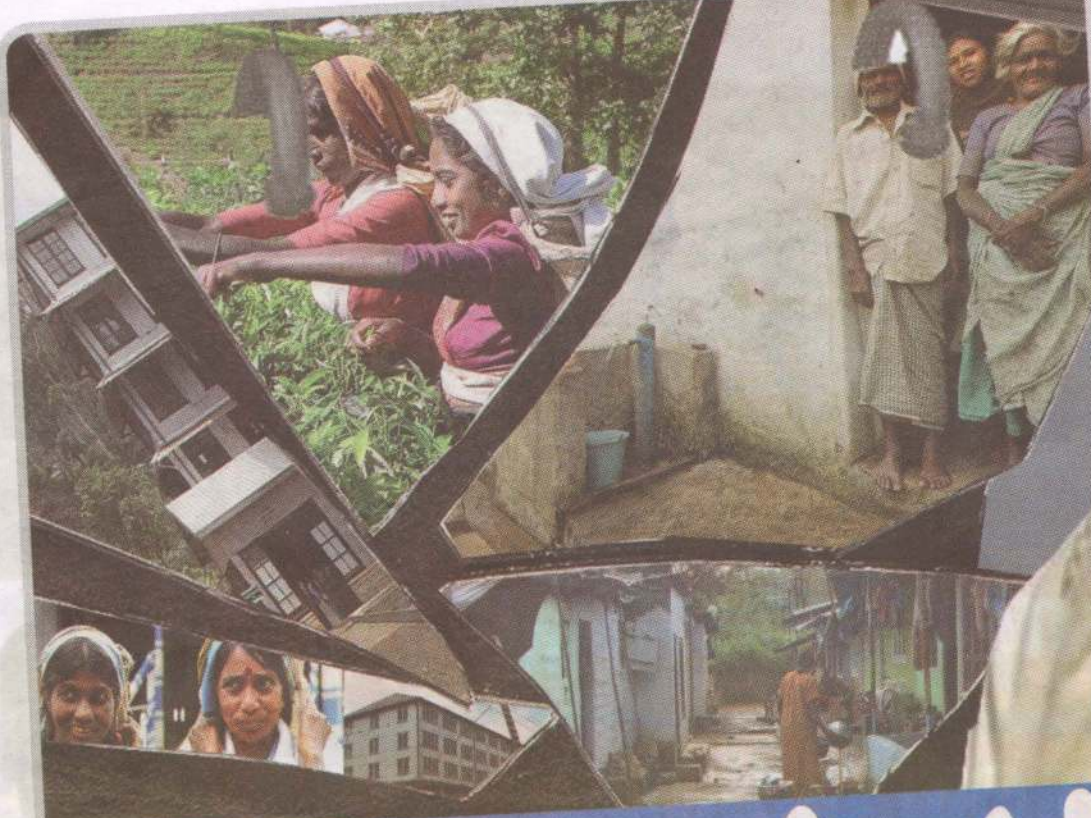

வருட்தோட்ட மக்களின் உண்மை நிலை

பிரித்தானியாவிற்குத் தெரியுமா?

தூலைநகர் கொழும்பு விழாக்கோலம் பூண்டு மங்களகரமாக காட்சியளிக்கின்றது. பாதைகள், கட்டிடங்கள், பூங்காக்கள் என வெளிநாட்டு பிரதிநிதிகள் செல்லும், பார்வையிடும் பகுதிகளில் எல்லாம் வரவேற்பு பதாதைகள், அலங்கரிப்புகள் என புகழ்மணக்கோலம் பூண்டு காணப்படுகின்றன.

உலகின் மிக முக்கியமான சர்வதேச மாநாடுகளில் ஒன்றான பொதுநலவாய மாநாடு 24 வருடங்களின் பின்னரே ஆசிய நாடு ஒன்றில் அதுவும் இலங்கையில் நடைபெறுகின்றது. இம் மாநாட்டில் 54 நாடுகளைச் சார்ந்த அரசு தலைவர்களும், பிரதிநிதிகளும் கலந்து சிறப்பிக்கவுள்ளமை குறிப்பிடத்தக்கது.

1921 ஆம் ஆண்டளவில் பிரித்தானிய பேரரசு உலகில் கால் பங்கை தமது கட்டுப்பாட்டில் வைத்திருந்த பேரரசாகக் காணப்பட்டது. இரண்டாம் உலகப் போரைத் தொடர்ந்து வந்த ஐந்தாண்டு தொடங்கி பத்தாண்டுகளில் இப் பேரரசு ஆட்சி செய்த பல நாடுகள் விடுதலைப் பெற்று பொது நலவாய குழுவில் இணைந்துகொண்டன. சில நாடுகள் பிரித்தானிய பேரரசை தமது தலைவராக ஏற்றுக்கொண்டு செயற்படத் தொடங்கின. தற்போது இந்த அமைப்பில் 54 நாடுகள் அங்கம் வகிக்கின்றன.

இந்த மாநாட்டில் மூன்று விதமான மாநாடுகள் நடைபெறும். வர்த்தக பேரவை, சிவில் சமூக பேரவை, இளைஞர் மாநாடு போன்றவையாகும். இப் பொதுநலவாய மாநாட்டில் சமாதானம், பாதுகாப்பு, ஜனநாயகம், காலநிலை மாற்றம், வர்த்தகம், நல்லாட்சி, கடன் முகாமைத்துவம், கல்வி, சுற்றுலா, பால்நிலை சமத்துவம், சுகாதாரம், மனித உரிமை, இளைஞர் விவகாரம் என இன்று பல்வேறு வகையான தலைப்புகளின் கீழ் இந்த மாநாடு நடைபெறும். இம் மாநாடுகளில் பல நாட்டு தலைவர்களும், அந்நாடுகளை பிரதிநிதித்துவப்படுத்தும் அதிகாரிகளும் கலந்து சிறப்பிக்கின்றமையே விசேட அம்சமாகும்.

இம் மாநாட்டை இலங்கையில் நடத்துவதால் இலங்கைக்கு பல வழிகளிலும் நன்மைக் கிடைப்பதாக அரசு தெரிவிக்கின்றது. நாட்டு அபிவிருத்திக்கு உந்துசக்தியாகவும் இந்த மாநாடு அமையும் என தெரிவிக்கப்படுகிறது.

பல பில்லியன் ரூபா செலவுகளுடன் அரசு நிதிநெருக்கடிக்கு மத்தியிலும் இம் மாநாட்டை சிறப்பாக

நடத்துகிறது. இதனால் நாட்டுக்கு நற்பெயர் கிடைக்கும் எனக் கூறப்பட்டாலும் அதேபோல் அரசுக்கு இந்த மாநாடு மூலம் பல நாடுகளினால் அழுத்தங்களும் பிரயோகிக்கப்படலாம் எனவும் அரசியல் அவதானிகள் தெரிவிக்கின்றனர். எது எப்படியிருப்பினும் உலகின் மிகப்பெரிய மாநாடு இலங்கையில் நடப்பதன் மூலம் மலையக சமூகத்திற்கு எவ்வாறான நன்மை கிடைக்கும் என்பதை ஆராய்ந்து பார்க்க வேண்டும்.

காலனித்துவ நாடுகளின் மாநாடு என்ற அடிப்படையில் பிரித்தானிய பேரரசின் தலைமைகளின் கீழ் நடைபெறும் மாநாடு மலையக சமூகத்தை பொறுத்தவரை மிக முக்கியமானதாகும். காரணம் பிரித்தானியரால் இலங்கையில் குடியேற்றப்பட்ட சமூகமாகவே நாம் காணப்படுகின்றோம். ஆகவே இம் மாநாடு காலனித்துவ நாடுகளில் அக்கறை செலுத்தும் அதேவேளை அந்நாடுகளில் குடியேற்றப்பட்ட மக்களின் நலனிலும் மிக முக்கியமாக கவனத்தை செலுத்த வேண்டும். பிரித்தானியரால் தொழிலுக்காக குடியேற்றப்பட்ட பெரும்பாலான சமூகங்கள் இன்றும் குடியேற்றப்பட்ட நாடுகளில் பின்தங்கிய சமூகமாகவே வாழ்கின்றனர். இன்றும் அவர்களின் அடிப்படை பிரச்சினைகள் கூட தீர்க்கப்படாமல் உள்ளன. அதில் இலங்கையில் வாழ்கின்ற மலையக சமூகமும் ஒன்றாகும்.

அந்தவகையில் இந்த மாநாட்டின் மூலம் பிரித்தானிய பிரதமரும் பிரித்தானிய அரசின் சார்பில் கலந்துகொள்ளும் இளவரசர் சார்ள்ஸ் மலையக பெருந்தோட்டத் துறை மக்கள் சம்பந்தமான விடயங்களை தேடிப்பார்க்க வேண்டிய அதேவேளை மலையக அரசியல் தலைவர்கள் மற்றும் அரசு சார்பற்ற நிறுவனங்கள் மலையக மக்கள் சம்பந்தமாகவும் அவர்களின் கவனத்திற்கு கொண்டுவர வேண்டும்.

அதற்கு முன்னர் ஐக்கிய நாடுகள் மனித உரிமைகள் ஆணையாளர் இலங்கை வந்திருந்த போது இந்நாட்டில் வாழ்கின்ற ஏனைய சிறுபான்மை சமூகங்களான வட-கிழக்கு தமிழ் மக்கள் சார்பிலும் முஸ்லிம்கள் சார்பிலும் அதன் தலைவர்கள் கலந்துரையாடல்களில் ஈடுபட்ட போதும் மலையகத் தலைமைகள் எவரும் சந்திப்புகளை மேற்கொள்ளாத அதேவேளை மலையக மக்கள் எதிர்கொண்டுவரும் அடிப்படை உரிமை

சம்பந்தமான பிரச்சினைகளைக் கூட முன்வைக்கவில்லை. தற்போது எமது நாட்டுக்கு விஜயம் செய்யவுள்ள வெளிநாடுகளின் அரசு தலைவர்கள் வட-கிழக்கிற்கு உத்தியோக பூர்வ விஜயங்களை மேற்கொள்கின்ற அதேவேளை முஸ்லிம் மக்கள் சம்பந்தமாக ஸ்ரீ லங்கா முஸ்லிம் காங்கிரஸுடன் பேசவுள்ளதாகவும் தெரிவிக்கப்படுகின்றது. ஆனால் மலையக மக்கள் சம்பந்தமாக அவர்களின் பிரச்சினைகள் சம்பந்தமாக மாநாட்டிலோ அல்லது அரசு தலைவர்களுடனோ கலந்துரையாடுவதற்கான ஏற்பாடுகள் சம்பந்தமாக தகவல்கள் எதுவும் இதுவரை வெளியாகவில்லை.

இளவரசர் சார்ள்ஸ் நுவரெலியா பிரதேச தோட்டமொன்றுக்கு விஜயம் மேற்கொள்ளவுள்ளதாக மட்டுமே தெரிவிக்கப்படுகிறது.

பிரித்தானிய காலனித்துவ நாடுகளின் மாநாடு இலங்கையில் நடைபெறுகின்ற நிலையில் பிரித்தானிய பேரரசினால் இலங்கையில் குடியேற்றப்பட்ட இந்திய வம்சாவளி மலையக மக்கள் இன்றும் இந்த நாட்டில் காணி உரிமையோ, சொந்த முகவரியோ இன்றி மிகவும் பின்தங்கி வாழ்கின்ற அவல நிலையை அவர்களின் கவனத்திற்கு கொண்டு வரவேண்டும். அதற்கு இதுவே தகுந்த சந்தர்ப்பமாகும்.

அந்தவகையில் உலக நாடுகளில் இருந்து மாநாட்டில் கலந்துகொள்ள வருகை தந்திருக்கும் அபிவிருத்தி அடைந்த நாடுகளின் தலைவர்கள் மற்றும் பிரித்தானிய பிரதமர், இளவரசர் சார்ள்ஸ் போன்றோரை மலையகத்திற்கு அழைத்து வருவதற்கான ஏற்பாடுகளை மலையக அரசியல் தலைமைகள் மேற்கொள்ள வேண்டும்.

இது ஒரு இறுதி சந்தர்ப்பம். அதாவது மலையக மக்கள் சம்பந்தமான பிரச்சினைகளை சர்வதேச மயப்படுத்துவதற்கான சிறந்த வாய்ப்பு. இதன்மூலம் குடியேற்றப்பட்ட சமூகம் என்ற அடிப்படையில் நாம் பல்வேறு வகையான உதவிகளை பெற்றுக்கொள்வதற்கான வாய்ப்பு காணப்படுகின்றது.

மலையகத் தலைவர்கள் இந்த சந்தர்ப்பத்தை உரிய முறையில் பயன்படுத்திக்கொள்வார்களா? அல்லது வேடிக்கைப் பார்த்துகொண்டிருப்பார்களா? என்பதையும் எதிர்வரும் வாரங்களில் பார்ப்போம்.

எஸ்.சந்திரமோகன்

முள்ளிவாய்க்கால் நினைவுமுற்ற

சுற்றுச் சுவர் தகர்ப்பு

தமிழ் இன ஆதரவாளர்கள் கொந்தளிப்பு



முள்ளிவாய்க்கால் நினைவு முற்றத்தை

மேலும்

இந்த நினைவிடத்தில் ஈழத்துக்காக தீக்குளித்து உயிர் நீத்த முத்துக்குமார் உள்ளிட்டோரின் சிலைகளும் தமிழறிஞர்கள், தமிழுக்காக பாடுபட்டு உயிர் நீத்தவர்களின் சிலைகளும் வைக்கப்பட்டுள்ளன.

நூற்றுக்கும் மேற்பட்ட கைதேர்ந்த சிற்பிகள் கடந்த சில ஆண்டுகளாக இந்தச் சிற்பங்களை வடிவமைத்திருந்தனர்.

இந்த முள்ளிவாய்க்கால் நினைவு முற்றத் திறப்பு விழா கடந்த 8 ஆம் திகதி தொடங்கி 3 நாட்கள் மிகச்சிறப்பாக நடந்தேறியது.

நிகழ்வு நடந்து இரண்டு நாட்கள் கடந்த நிலையில் முள்ளிவாய்க்கால் நினைவு முற்றத்தின் சுற்றுச் சுவர் இடித்துத் தகர்க்கப்பட்டுள்ளது.

முள்ளிவாய்க்கால் நினைவு முற்றத்தின் சுற்றுச் சுவர் அமைக்கப்பட்டிருந்த இடம் நெடுஞ்சாலைக்கு சொந்தமானது என்பதால் அது இடிக்கப்பட்டிருப்பதாக தமிழக அரசின் சார்பில் தெரிவிக்கப்பட்டிருக்கிறது.

நேற்றுக் காலை கூடிய 300 இற்கும் அதிகமான நெடுஞ்சாலை ஊழியர்களால் இந்தச் சுவர் இடித்து அப்புறப்படுத்தப்பட்டுள்ளது.

தமிழக அரசின் இந்த திடீர் நடவடிக்கையால் தமிழ் இன ஆதரவாளர்கள் கொதித்துப் போயுள்ளனர்.

சுவர் இடிப்பை கண்டித்து ஆர்ப்பாட்டம் நடத்திய பழ. நெடுமாறன் உள்ளிட்டோர் தமிழக காவல்துறையால் கைது செய்யப்பட்டுள்ளனர்.

தமிழக அரசு இவ்விடத்தில் கபட நாடகம் ஆடுவதாக பா.ம.க நிறுவனர் ராமதாஸ் குற்றம்சாட்டியுள்ளார்.

அமைக்கும் பணி கடந்த சில ஆண்டுகளுக்கு முன்பே தொடங்கப்பட்டது. அப்போது முற்றத்தின் பாதுகாப்பு கருதி சுற்றுச்சுவர் அமைக்க தீர்மானிக்கப்பட்டது. இதற்காக தெரிவு செய்யப்பட்ட இடம் நெடுஞ்சாலைத் துறைக்கு சொந்தமானது என்பதால் தமிழக அரசை அணுகி அவ்விடத்தை பயன்படுத்தி கொள்ள அனுமதி பெறப்பட்டது. இந்த அனுமதியை ஒவ்வொரு ஆண்டும் புதுப்பித்துக் கொள்வது என்றும் தமிழக அரசுடன் உடன்பாடு செய்து கொள்ளப் பட்டது. அதன்படி கடந்த சில ஆண்டுகளாக அனுமதி புதுப்பிக்கப்பட்டு வந்துள்ளது.

நடப்பாண்டிற்கு அனுமதியை புதுப்பிக்கக் கோரி பல மாதங்களுக்கு முன்பே மனு அளிக்கப் பட்டுள்ள நிலையில் அதன்மீது எந்த நடவடிக்கையும் எடுக்காத அரசு ஏற்கனவே வழங்கப் பட்டிருந்த அனுமதி முடிவடைந்ததும் நெடுஞ்சாலைத்துறைக்கு சொந்தமான நிலத்தை ஆக்கிரமித்து கட்டப்பட்டிருப்பதாகக் கூறி முற்றத்தின் சுற்றுச்சுவரை இடித்திருக்கிறது என ராமதாஸ் தெரிவித்துள்ளார்.

நெடுஞ்சாலைத் துறைக்கு சொந்தமான நிலத்தை ஆக்கிரமித்துக் கட்டப்பட்டதால் தான் சுற்றுச் சுவர் இடிக்கப்பட்டதாக கூறப்படுவதை ஏற்கமுடியாது. தமிழ்நாட்டில் தேசிய நெடுஞ்சாலைகள் மற்றும் மாநில நெடுஞ்சாலைகளை ஒட்டியுள்ள நிலங்கள் பல்வேறு தரப்பினராலும் ஆக்கிரமிக்கப்பட்டுள்ளன.

அவற்றையெல்லாம் அகற்றுவதில் அவசரம் காட்டாத தமிழக அரசு முள்ளிவாய்க்கால் நினைவு முற்றத்தின் சுற்றுச் சுவரை மட்டும் காவல்துறையினரின் பாதுகாப்புடன் இடித்திருப்பது கண்டிக்கத்தக்கது. தமிழர்களுக்கான நினைவுச் சின்னங்கள் எதுவுமே தமிழ்நாட்டில் இருக்கக்கூடாது என்ற முதல்வரது எண்ணத்தின் வெளிப்பாடு தான் இந்த நடவடிக்கை ஆகும். கடந்த ஆட்சியில் கண்ணகி சிலையை அகற்றிய முதலமைச்சர் இப்போது முள்ளிவாய்க்கால் முற்றத்தின் சுற்றுச்சுவரை அகற்றியிருக்கிறார்.

இலங்கையில் தமிழர்களின் அடையாளங்களை ராஜபக்சே அழிப்பதைப் போலவே தமிழகத்தில் ஜெயலலிதா செய்து வருகிறார். தமிழர்களின் எதிரிகள் யார் யார்? என்பதை இப்போதாவது தமிழக மக்கள் உணர்ந்து கொள்ள வேண்டும் என்றும் அவர் தெரிவித்துள்ளார்.

தமிழக அரசின் இந்த நடவடிக்கை தமிழகத்தில் அடுத்தவரும் தினங்களில் கொந்தளிப்பை ஏற்படுத்தும் என எதிர்பார்க்கலாம்.



இலங்கையில் நடந்த போரின் நினைவாகவும் போரில் கொல்லப்பட்ட போராளிகள் மற்றும் தமிழ் சொந்தங்களுக்கு வீரவணக்கம் செலுத்தும் வகையிலும் தஞ்சாவூரை அடுத்த விளார் கிராமத்தில் முள்ளிவாய்க்கால் நினைவு முற்றம் பிரமாண்டமான முறையில் அமைக்கப்பட்டுள்ளது.

மாமல்லபுரத்தில் உள்ள ஒரே கல்லில் செதுக்கப்பட்ட அர்ஜுனன் தபசு சிலை போல இந்த முற்றத்திலும் ஒரே கல்லில் ஈழத்தில் நடந்த போர்க்காட்சிகள் சிறப்பமாக வடிக்கப்பட்டுள்ளன.



சலவை செய்து விடு!

சுழல்கின்ற புவியினிலே நித்தம்
உழல்கின்ற மானிடனே! உன்னுள்
வளர்கின்ற ஆசைகள் கோடி!
ஆசைகள் அவஸ்தைகளாகும் முன்னே
அழுக்கு நிறைந்த இதயத்தை
சலவை செய்து விடு!

மூட நம்பிக்கைகளை மூட்டை கட்டி.
முதுகில் சுமக்கும் மானிடனே!
யுகங்கள் தோறும் மனித
முகங்கள் மாறும்!
கடமைகளை வீணடிக்கும்
மடமை எண்ணங்கள் படிந்த - உன்
மனத்திரையை நன்கு
சலவை செய்து விடு!

அடுத்தவரின் கதை பேசி
அப்பாவி வாழ்வையெல்லாம்
நிலை குலைக்கும் மூடர்களே!
கொடிய வார்த்தைகளை
அடுக்கடுக்காய் சுமந்திருக்கும்
வஞ்சனை கறைகள் படிந்த - உன்
நாவை நன்கு சலவை
செய்து விடுங்கள்!

இன, மத, பேதம் அகன்று
மொழி, நிற, வேற்றுமைகளைந்து
உன்னதமான வாழ்வு மலர
உன் ஆழ் மனதில் அமர்ந்திருக்கும்
அறியாமையை அகற்றி சலவை
செய்து விடு!

சுழலும் உலகம் செழித்திட!
அறிவின் சிகரம் ஜொலித்திட!
உண்மை, நேர்மை விழித்திட!
உதவும் கரங்கள் உயர்ந்திட!
உறவுகள் கூட கனித்திட - உன்
உள்ளத்தை சலவை செய்திடு!!!
இன்றே சலவை செய்துவிடு!

ஆர்.பாசமலர்,
அல்த்வத்த இராஜுவெல்ல.

உன் காதல்

என்னிடம் இருந்த உன்னை
நினைவுப்படுத்தும் எல்லா
பொருட்களையும் உன்னிடமே
கொடுத்துவிட்டேன் - ஆனால்
என்னுள் உள்ள உன் நினைவை
மட்டும் தொடுக்க முடியவில்லை
அதுமட்டும் சாத்தியப்பட்டிருந்தால்
நான் இன்னொருத்தியின்
காதலனாகியிருப்பேன் - புனிதமானது
உன் காதல் என்றிருந்தேன்
இப்போதுதான் புரிகிறது என்
வாழ்வின் புல்லுருவிபோன்றது
உன் காதல் என்று
முளையிலே கிள்ளிவிட்டிருந்தால்
இப்போது பட்டமரமாய்
நின்றிருக்கமாட்டேன்
எல்லோர் பரிகாசத்தின் மத்தியில்!

க.கிருஷ்ணராஜா, ஸ்டேலன்ங்.

இது காதலா?

இருவருக்கும் தெரியாமல்
இருவிழிகள் பேசியதால்
உண்டான காதல்
இப்போது - இரு
விழியும் பார்க்க வெட்கித்து
தன் காதலை உணர்த்தியது
இது காதலா?

ஜீவராசா காவேரி வடிவியா.

கவிதைத் துளிகள்



புன்னகை

உன் புன்னகையின்
அழகைப் பார்த்து
என் முகவரியே
மறந்துபோனது - வாலிபத்துக்கு
தடையாய்
உன் கண்கள்
அன்பால் கட்டி இழுக்கும்
உன் புன்னகைக்கு
அர்த்தம் தெரியாமல்
அவஸ்தைகள் தான்
அதிகம் எனக்கு வலி
மறந்து
மறைந்து போகின்றன
உன் புன்னகையில்
ஏ.எப்.சுஹானா, நிந்தலூர்09.

புரிந்துகொள்

என் கவிதைகளும் உணர்வுகளும்
உன் காற்றில் சேரட்டும்
அந்த சுவாசத்திலாவது நான்
உன்னுடன் இருப்பேன்
உன் நினைவுகளோடு
காற்றில் கலப்பேன்
அதையும் நீ சுவாசித்துப் பார்
என் அன்பு புரியும்
எஸ்.சிவரஞ்சனி, தெரணியகலை.

காதலை

மறுத்தவள்

இந்த ஊரில் பலருக்கு
மட்டும்
காதலிக்க தெரிகிறது
ஆனால் சிலருக்குத்தான்
காதலை நிறைவேற்றி
கொள்ள முடிகிறது!
இங்கே
எத்தனையோ காதல்கள்
விதைக்கப்பட்ட மறுநாளே
புதைக்கப்படுகின்றன.

பல காதல் பூக்கள்
கல்லறையில் விழுவதற்காக
பூக்கின்றன அதில்
சில காதல் கணிகள்
கனிகின்ற அவசரத்தில்
வெம்பி விடுகின்றன.
இதற்கு
காரணம் காதலர்கள்
மட்டுமல்ல
மண், வெப்பம், ஈரம்,
காற்று - இந்த
நான்கு காரணிகளில்
ஒன்று குறைந்தாலும்
விதை முளைக்காது
என்பதை போல
ஜாதி, மதம், பொருளாதாரம்,
மரபு என்ற நான்கு
மரபுகளில் ஒரு காரணத்தால்
கூட காதல் கர்ப்பத்தில்
கரைந்து விடுகிறது
இந்த கவிதையை
எழுதுபவள்
காதலை மட்டும்
ஏற்றுக்கொண்டவள்
ஆனால்,
சொல்ல முடியாத சோகத்தில்
காதலனை மறுத்தவள்
த.பிரியதர்ஷினி,
கட்டுக்கித்துவ.

காத்திருப்பு

காலம் முழுதும்
என்னுடன் வருவாயா
என்று கேட்டாய்
வாழ் நாள் முழுதும்
வருவேன் என்றேன் -
ஆனால்
இன்று வார்த்தையால் கூட
வர மறுக்கிறாய்
கண்ணனுக்காக காத்திருந்தாள்
மீரா
உனக்காக காத்திருப்பேன்
என்றும் நான்
அ.பிரபா, கொட்டகலை.

நீ

கூனவுகளில்
மட்டும் தான் - நீ
என்னை
காதலிப்பாயா...?
நிஜத்தில் - நீ
எனக்கு
கண்ணீரைத்தான்
பரிசளிப்பாயா?
ப.சத்தியா, கொட்டகலை.

மகாராணி

கொங்காணி மடிப்பிலே
கொழுந்து பை தலையிலே
மட்டக்கம்பு கையோடு
மகாராணியாய்
மட்டக்கத்தி இடுப்போடு
மாவீரியாய்
அழுக்கு படங்கு
இடுப்புல சொருகி
அவசரமாய் வந்த
பெண்மயிலே
எந்த மல போற
சொல்லு கண்ணே...!
மைக்கல் மகேஸ்வரி, புரல்லாவ.

தாஜ்மஹால்

உனக்காக என்னிதயத்தில்
கட்டிய மாளிகை
யாராலும் அழிக்க முடியாத
நினைவுச்சின்னம்

நிவானஸ் நிழான், மணல்
தோட்டம் கல்பிட்டி.

உதய சூரியன் "கவிதைத் துளிகள்"
ஏசியன் மீடியா பப்ளிகேஷன்
இல. 68, எலிதரவுஸ் வீதி, கொழும்பு 15.
பெயர்:-----
முகவரி:-----
தொலைபேசி இல:-----

அந்தப் பெரிய பங்களா முன்னே புத்தம் புதிய வெளிநாட்டுக்கார் வந்து நிற்க, பின்னால் நான்கைந்து வாகனங்கள் வரிசையாக வந்துநின்றன. காரின் முன் கதவை வேலையாள் மிகப் பணிவுடன் திறந்துவிட அதி லிருந்து அந்தப் பெண்மணி இறங்கினாள். சுமார் ஐம்பது வயது மதிக்கத்தக்க அத்தீ ஒப்பனையுடன் வாட்டசாட் டமாக நெற்றியில் அகலமான பொட்டுடன் விலையு யர்ந்த பட்டு சேலை, உடல் முழுக்க தங்க ஆபரணங்கள் ஒளி வீச ஒரு ராணியைப் போல தலை நிமிர்ந்தவாறு உள்ளே செல்ல பின்னால் பயபத்தியுடன் கைக்கட்டி வாய் பொத்தியவாறு சிலர் ஓடினார்கள்.

அந்தப் பெண்மணியின் பெயர் மாணிக்கவள்ளி. தற்போதைய பாராளுமன்ற உறுப்பினரும் இருபது வரு டங்களாக இயங்கிவரும் ஒரு சங்கத்தின் தலைவரும் இரண்டு பெரிய தேயிலைத் தோட்டங்கள், வேறு பெயர் களில் இயங்கிவரும் ஏராளமான மதுபானக் கடைகளின் சொந்தக்காரர். 'உயிர் மலையக மக்களுக்கு உடல் மண் ணுக்கு' என்ற தாரக மந்திரத்தால் பல காலமாக ஓட்டை மட்டும் வாங்கி ஜெயித்த பின் மக்களுக்கு பட்டை நாமத்தை சூட்டிவரும் மலைப்பெருமானின் இரண்டாவது மனைவிதான் மாணிக்கவள்ளி.

முதல் மனைவி வாயில்லாப் பூச்சி. படிப்பு வாச னையில்லாதவள். மாணிக்கவள்ளி பத்துவரை படித்த வள். மலைப் பெருமானின் பிரத்தியேக செயலாளராக வந்தவளை அவர் கையகப்படுத்திவிட அவள் அதற்கு கைகொடுத்ததுடன் அவரை இறுக்கமாகப் பிடித்துக் கொண்டாள்.

மாணிக்கவள்ளிக்கு சோலைமுத்து என்ற மகனும் பொற்செல்வி என்ற மகளும் உண்டு. சோலை முத்து ஊதாரி, குடிகாரன். அவன்மேல் ஏகப்பட்ட பொலிஸ் கேஸ்கள் உண்டு. பொற்செல்வி அழ கானவள், அடக்கமானவள். க.பொ.த. உயர்தரம் கற்கும் மாணவி. மாணிக்கவள்ளி மலைப்பெருமா ளின் மனைவியாக இருந்தாலும் அவள் ஒரு பாரா ளுமன்ற உறுப்பினர் போலவே செயற்பட்டாள்.

அவளை எப்போது மலைப்பெருமான் தொட்டாரோ அப்போதே அவர் வாயில்லாப் பூச்சியாகிவிட்டார். எல் லாம் அம்மா சொற்படிதான் நடந்தது. அம்மாவை எந்த விடயத்துக்காக அணுகினாலும் எல்லாம் சுலபமாக நடந் துவிடும். ஆனால் கொமிஷன்தான் சற்று அதிகம். அம்மா மிக சாதுவாகத்தான் இருப்பாள். கோபம் வந்துவிட்டால் சாமியாடிடுவாள். மாணிக்கவள்ளி சிம்மாசனம் போலி ருந்த நாற்காலியில் கம்பீரமாக அமர்ந்துகொள்ள பணி வன்புடன் அவளின் கையாட்களில் ஒருவனான சேதுபதி அவள் முன்னே வந்தான்.

"அம்மா பிரதேச சபை உறுப்பினர் சபாபதியை கூட் டிட்டு வந்திருக்கேன். என்ன செய்யட்டும்..."

"அவனை இங்கே வரச்சொல். ஏண்டா நன்றிகெட்ட நாயே.... தேர்தல் வந்தப் பில்லா வளைஞ்சி கும்பிட்டு நின்று சீட்டு வாங்கி ஜெயிச்சிட்டு இப்போ காசுப் பணத்தை வாங்கிக்கிட்டு கட்சி மாறுவியோ..."

"இல்லம்மா, யாரோ பொறாமையினால் என்னைப் பத்தி இல்லாததையும் பொல்லாததையும் சொல்லியிருக் காங்க."

"எல்லாம் ஆதாரத் தோடத்தான் சொன் னாங்க. அவங்கக் கிட்ட வாங்கின பணத்தை வச்சித்தானே டவுன்ல ஐம்பது லட்சத்துக்கு வீடு வாங்கினே..."

"இல்லம்மா அது என்னோட மாமா குடுத்தப் பணத்துல..."

சட்டென மாணிக் கவள்ளி நாற்



பரலா.சங்குப்பிள்ளை அத்தியாயம் 08

யார் யாரெல்லாம் இருக்கானுங்கன்னு பாரு. ஆமா பொற்செல்வி பாதுகாப்போடத்தானே போய் வாரா..."

"ஆமா அம்மா, சோலைமுத்து தம்பிதான் ரொம்பவும் அடாவடித்தனம் பண்ணுறாரு.

நேத்து ராத்திரி ஹோட்டல் ஒண்ணுல நல்லா குடிச்சிட்டு கலாட்டாப் பண்ணியிருக்காரு. மேசை நாற்காலியெல் லாம் உடைஞ்சிப் போயிடுச்சி. நம்ம இன்ஸ்பெக்டர் ரத்ன வேல்தான் ஒருமாதிரி கேஸ் வராம பார்த்துக்கிட்டாரு..."

"சரி.... அவன் சின்னப் பையன்தானே. அப்படித்தான் இருப்பான்.... நாச்சியப்பன் மேலும் ஒரு கண் வச்சிருக் கணும். காட்டுப் பங்களா விஷயத்துல அவன் ஏதாவது தில்லுமுல்லு பண்ணினாலும் பண்ணிடுவான்."

"இல்லம்மா நாகமுத்து ரகசியமா எல்லாததையும் கவ னிச்சிக்கிறான். பயப்பட வேண்டியதில்லை..."

"வாற தேர்தல்ல நான் வெற்றியடைஞ்சேயாகணும். மக்கள் என் பக்கம், அமைப்பை இன்னமும் பலப்படுத்த ணும்.... மக்கள் குடுக்கிற பணத்தை வச்சி அவங்களுக்கே நல்லது செய்யணும். என்னோட புருஷன் ஏற்படுத்தியி ருக்கிற மக்கள் செல்வாக்கை வச்சி அவரோட எல்லா வளங்களையும் பயன்படுத்தி நான் நிச்சயமா ஜெயிச்சி மந்திரியாகணும். இதுதான் என்னோட லட்சியம். இதுக் காக நான் எதுவேணும்னாலும் செய்வேன்..."

(தொடரும்.....)

என்னை யார் என்று தெரிகிறதா? 06 ஆம் பக்கத் திற்கான விடை ஜெயலலிதா



காலியை விட்டு எழுந்தாள். காலிலிருந்த செருப்பைக் கழற்றினாள். நடுநடுங்கியவாறு நின்றிருந்த சபாபதியை வாங்கு வாங்கென்று வாங்கினாள். அப்போதும் அவள் ஆத்திரம் தீரவில்லை. காலால் எட்டியுதைக்க அவன் எகிறிப் போய் விழுந்தான்.

"என்னை எவனும் ஏமாத்த முடியாது. சொன்னதைக் கேட்டு நடந்தா சோறு கிடைக்கும். இல்லன்னா நாறு நாறா கிழிச்சிப் போட்டுடுவேன். ஏய் சேதுபதி இவனைத் தொடர்ந்து கண்காணிக்க ஒரு ஆளைப்போடு..."

அவள் மறுபடியும் இருக்கையில் உட்கார்ந்தாள். அவளிடம் பல்வேறு தேவைகளுக்காக வந்தவர்கள் காணிக்கை கொடுத்துவிட்டு காரிய சித்தியுடன் கிளம்பி னார்கள். எல்லோரும் போனபின் சேதுபதியை அருகில் அழைத்தாள்.

"என்னடா பொலிஸ்காரன் அவன் தமிழ் கேஸ்ல மறுப டியும் மூக்கை நுழைக்கிறானோ..."

"ஆமாம் அம்மா. யாரோ இன்ஸ்பெக்டர் அருள்வேல னாம். அவன்தான் எச்சரிக்கையையும் மீறி மூடியிருந்த பைலை மீண்டும் திறந்திருக்கிறான்..."

"அவனுக்கு கெட்டகாலம் ஆரம்பிச்சிடுச்சி. அவ னோட குடும்பத்தைப் புற்றி விசாரி. அவன் பின்னால்

இந்த வாரம்
உங்களுக்கு
எப்படி

14.11.13 முதல்

20.11.13 வரை

**வைத்திய அதிகாரி இன்மையால்
தோட்ட மக்கள் பாதிப்பு**

புதுச்சேரி பகுதியை அண்டிய அடாவத்தை, சோனன்ஸ் தோட்டங்களில் தற்போது தோட்ட வைத்திய அதிகாரிகள் கடமையில் இன்மையினால் இப்பகுதியைச் சேர்ந்த 5000 இற்கும் அதிகமான தோட்ட மக்கள் பல அசௌகரியங்களை எதிர்கொண்டு வருகின்றனர்.

அதாவது இத் தோட்டத்தில் வைத்திய அதிகாரிகள் இன்மையால் இப்பகுதி மக்கள் ஒரு நாள் வேலையை இழந்தே தமது வைத்திய தேவைகளை நிறைவு செய்துகொள்ளவேண்டிய நிலைமை காணப்படுவதாக தோட்ட மக்கள் தெரிவிக்கின்றனர்.

அத்தோடு இந்தத் தோட்டங்களில் நிகழும் இறப்புகளை பதிவுசெய்வதிலும் பிரச்சினைகள் தோன்றியுள்ளன. பொதுவாக பெருந்தோட்டப் பகுதிகளில் பிறப்பு, இறப்பு பதிவுகள் தோட்டங்களிலேயே தோட்ட வைத்திய அதிகாரியினாலேயே மேற்கொள்ளப்பட்டு மாவட்ட வைத்தியசாலைக்கு வழங்கப்பட்டு பின்னர் பிரதேச செயலகத்தினால் பதிவுகள் மேற்கொள்ளப்படுகின்றன.

ஆனால், அந்தப் பதிவுகள் தற்போது தோட்டங்களில் மேற்கொள்ளப்படாமையால் தோட்ட மக்கள் பாதிப்புக்கு உள்ளாகியுள்ளனர். தோட்டங்களில் புறம்பான பதிவு முறைமை காணப்படுவதால் கிராம அலுவலர்களும் இந்த பதிவினை மேற்கொள்ள முடியாத நிலைமையே காணப்படுகிறது.

இவ் விடயத்தில் தொழிற்சங்கங்களும் பிரதேச அரசியல்வாதிகளும் மெளனம் சாதிக்கும் அதேவேளை தோட்ட நிர்வாகங்களும் அக்கறையின்றி செயற்படுகின்றன.

இவ்வாறானதொரு நிலையில் அடாவத்தை, சோனன்ஸ் தோட்ட மக்களின் இந்த அடிப்படைப் பிரச்சினையை தீர்த்துவைக்க சம்பந்தப்பட்டவர்கள் நடவடிக்கை எடுக்கவேண்டுமென்பதே இத்தோட்ட மக்களின் வேண்டுகோளாக உள்ளது.

புதுச்சேரி நிருபர்

	வியாழன்	வெள்ளி	சனி	சூரியன்	திங்கள்	செவ்வாய்	புதன்
மேஷம்	பரிசு	பகை	வரவு	மேன்மை	கவனம்	வெற்றி	சாந்தம்
ரிஷபம்	சினம்	பிரீதி	நன்மை	பெருமை	பொறுமை	பேராசை	பொறுமை
மிதுனம்	மேன்மை	பரிசு	சாந்தம்	ஆதரவு	வாழ்வு	தனம்	அலைச்சல்
கடகம்	நற்செயல்	மறதி	குழப்பம்	நட்பு	நிறைவு	பக்தி	ஓய்வு
சிம்மம்	தனம்	ஊக்கம்	ஆரோக்கியம்	உதவி	ஆதாயம்	இரக்கம்	பயம்
கன்னி	உழைப்பு	ஓய்வு	கோபம்	பாராட்டு	பரிசு	குழப்பம்	நட்பு
துலாம்	இலாபம்	அமைதி	வெற்றி	பக்தி	நன்மை	முயற்சி	உதவி
விருச்சிகம்	உயர்வு	ஆதாயம்	இலாபம்	போட்டி	சலனம்	உயர்வு	இலாபம்
தனுசு	நலம்	வெற்றி	அமைதி	தெளிவு	அசதி	சோர்வு	ஜெயம்
மகரம்	பொறுமை	பயம்	பொறுமை	பிரீதி	இன்பம்	சாந்தம்	சுபம்
கும்பம்	நன்மை	கிர்த்தி	ஜெயம்	கோபம்	ஆர்வம்	நன்மை	சினம்
மீனம்	வாழ்வு	போட்டி	தேர்ச்சி	ஆக்கம்	சோர்வு	பரிசு	நன்மை

**பாடசாலை வழங்கிய தண்டனையால்
பாதிப்புக்குள்ளான மாணவி**

மாத்தளை பிரபல பெண்கள் பாடசாலையைச் சேர்ந்த மாணவி ஒருவருக்கு பாடசாலை நிர்வாகம் வழங்கிய தண்டனையால் பாதிப்படைந்த மாணவி ஒருவர் மாத்தளை வைத்தியசாலையில் அனுமதிக்கப்பட்ட சம்பவம் ஒன்று மாத்தளையில் கடந்தவாரம் பதிவாகியுள்ளது. இச்சம்பவம் தொடர்பாக அம்மாணவியின் தந்தை உதயசூரியனுக்கு தெரிவித்ததாவது.

எனது மகள் மாத்தளை பிரபல பெண்கள் பாடசாலையில் (உ/த) கலைப் பிரிவில் கல்வி கற்கின்றார். கடந்தவாரம் சுகயீனம் காரணமாக இரண்டு நாட்கள் பாடசாலைக்குச் செல்லவில்லை. பாடசாலை வராததற்கு தண்டனையாக பாடசாலையில் இருந்த

கற்களைத் தூக்கிப் போடும்படி பாடசாலை நிர்வாகம் பணித்துள்ளது. கற்களைத் தூக்கிப்போடும்போது எனது மகளின் கை மூட்டு விலகி பெரிதும் பாதிப்படைந்துள்ளார். வருத்தம் தாங்கமுடியாமல் அவதிப்பட்டதால் மாத்தளை வைத்தியசாலையில் அவளை அனுமதித்தேன்.

பாடசாலை வராததற்கு இவ்வளவு பெரிய தண்டனை கொடுப்பது நியாயமானதா? பாடசாலை நிர்வாகத்தின் போக்கு சரியில்லையென விமர்சித்ததுடன் மாத்தளை பொலிஸில் புகார் செய்துள்ளதாகவும் அவர் எமக்கு தெரிவித்தார். மாத்தளை பொலிஸார் இச்சம்பவத்தை விசாரணை செய்து வருகின்றனர்.

காவியன்

**அதிகாரிகளால் புறக்கணிக்கப்பட்ட பாலத்தை
புனரமைத்த பொலிஸாரும் பொதுமக்களும்**

கூடந்த காலங்களில் ஏற்பட்ட சீரற்ற காலநிலை, வெள்ள அனர்த்தத்தால் கினிகத்தேன வேவெல்தலாவ கிராமத்திற்குச் செல்லும் கம்பி பாலம் சேதமடைந்ததால் அந்தக் கிராமத்தில் வசிக்கும் தோட்டத் தொழிலாளிகள் உட்பட 500 இற்கும் மேற்பட்ட குடும்பங்கள் பல்வேறு சிரமங்களை எதிர்கொண்டனர்.

இப்பகுதியில் புதிதாக பாலம் ஒன்றை நிர்மாணிக்கும்படி சம்பந்தப்பட்ட அதிகாரிகளிடம் மக்கள் கோரிக்கை விடுத்த போதிலும் நடவடிக்கை எடுக்கப்படாமல் இம்மக்களின் கோரிக்கை தட்டிக்கழிக்கப்பட்டது.

இந்நிலையில் கினிகத்தேன-பொலிஸ்
Digitized by Noolaham Foundation.
noolaham.org | aavanaham.org

உத்தியோகத்தர் எச்.ஏ.பிரேமலால் தலைமையில் தனியார் மின்சார உற்பத்தி நிலையத்தின் அனுசரணையுடன் பொது மக்களும் சேர்ந்து புதிய, உறுதியான கம்பிப் பாலம் ஒன்றை கட்டி முடித்துள்ளனர்.

புதிதாக அமைக்கப்பட்ட இப்பாலத்தை கடந்த 10 ஆம் திகதி அன்று அட்டன் பொலிஸ் உத்தியோகத்தர் சமண ரத்நாயக்க வேவெல்தலாவ கிராம மக்களின் போக்குவரத்திற்காக திறந்து வைத்தார்.

இந்த திறப்பு விழாவில் சர்வமத தலைவர்களும், பொது மக்களும் கலந்து கொண்டனர்.

க.சிஷாந்தன்

36 அருமையான அம்சம்

ஒரு கருமி இருந்தான். அவன் வீட்டுக்கு எதிரில் ஒரு தர்மவான் இருந்தான். அவன் பசி என்று வந்தவர்களுக்கெல்லாம் உணவளிப்பவன். கருமியிடம் யாராவது உதவி என்று வந்தால், எதிர்வீட்டைத் தன் விரலால் சுட்டிக்காட்டி விடுவான். அவன் இறந்தபின் எமலோகத்தில் அவனை எண்ணெய்ச் சட்டியில் போட்டு வறுத்தார்கள். அவனது சுட்டு விரல் தவிர உடல் முழுவதும் வறுபட்டது. ஏன் என எமனிடம் கேட்க அவன் சொன்னான், நீ தர்மம் செய்யப்படும் இடத்தை உன் விரலால் சுட்டிக் காடினாய்; எனவேதான் அவ்விரலானது வறுபடவில்லை. கொடுக்காவிடினும், கொடுக்கப்படும் இடத்துக்கு வழி காட்டியதற்குப் பலன்!



உன்னை எதிர்க்க எவரும் இல்லையெனில் உன் பலம் என்னவென்று உனக்கே தெரியாது... எதிரியை எதிரே வை! துரோகியை தூர வை

ஐந்து பெற்றால் அரசனும் ஆண்டி

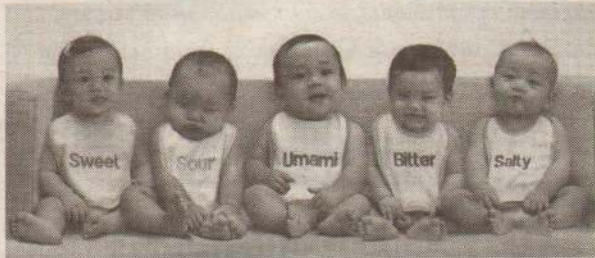

உண்மை விளக்கம்:- ஐந்து பெற்றால் அரசனும் ஆண்டி என்பது ஐந்து பெண் மக்களைப் பெறுவதைக் குறிக்கவில்லையாம்...! கீழ்க்கண்ட விபரப்படி ஐந்து பேரைக் கொண்டிருப்பவன், அரசனே ஆனாலும் கூட அவனது வாழ்க்கை அழிவை நோக்கிப் போகும் என்பதுதான் உண்மையான அர்த்தம்.

- | | |
|----------------------------------|---|
| 1) ஆடம்பரமாய் வாழும் தாய், | 4) ஏமாற்றுவதும் துரோகமும் செய்யக்கூடிய உடன் பிறந்தோர் |
| 2) பொறுப்பில்லாமல் வாழும் தந்தை, | 5) சொல் பேச்சு கேளாத பிடிவாதமுடைய பிள்ளைகள் |
| 3) ஒழுக்கமற்ற மனைவி, | |

விலங்குகள் சக ஜீவன்கள் மேல் காட்டும்

பரிவை சில நேரங்களில் நாம் நம்

சக மனிதர்களிடத்தில் காட்டுவதில்லை.



கொஞ்சம் சிரிக்க சந்திக்க

உயர்ந்த ஜாதி

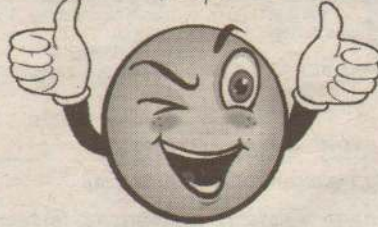

உன் வீட்டு சாக்கடையை சுத்தம் செய்த தொழிலாளிக்கு, ஒரு செம்பு தண்ணீர் தர உன் ஜாதி தடையாக இருந்தால், அங்கு உயர்ந்த ஜாதிக்காரன் சாக்கடைத் தொழிலாளி மட்டுமே...!



ஒரு சோர்ஷிப் பருக்கையின் மத்பு சத்தாவுட நுக்குத் திதிரயாகு... சிதை எருத்திச்

ரிசைலும்

எழுப்புகுத்தான்

ரிசைலும்

எழுப்புகுத்தான்

ரிசைலும்

எலிக்கு வாழத் தகுதி இருக்கிறது

சீனாவில் உள்ள ஹாங்ஷா உயிரியல் பூங்காவில் நடந்த உண்மைச் சம்பவம்...

உயிரியல் பூங்காவில் பாம்புக்கு இரையாக எலிகளைக் கொடுப்பது வழக்கம்.

இரண்டு மூன்று எலிகளை பாம்பு கூண்டுக்குள் போட்டு விடுவர். வழக்கமாக பாம்பு ஒரு எலியை சாப்பிடும்போது மற்ற எலிகள் ஒளிந்து கொள்ளும். பிறகு அந்த எலிகளையும் பாம்பு பிடித்து உண்ணும்.

ஒருமுறை பாம்புக்குத் தீனியாக இரண்டு வெள்ளை எலிகளைப் போட்டனர். ஒரு எலியை பாம்பு பிடித்து தின்றுகொண்டு இருக்கும்போது, தன் நண்பன் பாம்பிடம் மாட்டிக் கொண்டு இருப்பதைப் பார்த்த இன்னொரு எலி பாம்பைத் தாக்க ஆரம்பித்தது. ஆனால், அதற்குள் அந்த எலியின் கதை முடிந்துவிட்டது.

இதைப் பார்த்துக்கொண்டிருந்த உயிரியல் பூங்கா ஊழியர்கள் பாம்பிடம் வீரமாக சண்டையிட்ட எலியைப் பிடித்து வெளியே விட்டுவிட்டார்கள்.

உண்மையிலேயே அந்த எலிக்கு நம்மை விட வாழத் தகுதி இருக்கிறது.

நம் இனம் அழிக்கப்பட்டபோது வேடிக்கை பார்த்த நம்மைவிட, தன் நண்பனுக்காக உயிரைவிடத் துணிந்த அந்த எலிக்கு வாழத் தகுதி இருக்கிறது தானே...?



ஜோசியத்தில் நம்பிக்கை இல்லை. ஆனாலும் பார்த்தேன். அந்தக் கிளியின் 5 நிமிட விடுதலைக்காக...

பசியின் வேகம் இருகால்களில் நிற்கக்கூடிய பலத்தைக் கொடுக்கிறது!

உயிரைக் காக்கும்

வேகம் நான்கு

கால்களையும்

தரையில் படாமல்

பறக்கும் ஆற்றலையும்

கொடுக்கிறது!!!

பசியின் வேகத்தைவிட

உயிரின் வேகத்திற்கு

பலம் அதிகம்தான்!!!



பசியின் வேகம்

இருவருக்கொருவர் போட்டி போட்டுக் கொண்டு செல்வம் சேர்ப்பதிலும், ஒருவர் மீது ஒருவர் குரோதம் பாராட்டுவதிலும் முனைப்புக் காட்டுகின்ற நாம் இவ்வுலக வாழ்வு என்பது நிரந்தரமற்ற தற்காலிக வாழ்வு என்பதை ஏனோ மறந்து விடுகிறோம். இவ்வுலகில் எந்த மனிதருக்கும் நிரந்தர வாழ்வு என்பது கிடையாது.

நாம் வாழும் போது சேர்க்கும் நற்பெயரும் சம்பாதிக்கும் அன்பும்தான் இறுதி வரை நம்முடன் வரும் என்பதை நாம் புரிந்து கொள்வதேயில்லை.

ஒவ்வொரு மனிதனும் அவன் எப்படி வாழ்ந்தான் என்பதை அவனுடைய இறுதிப் பயணத்தின்போதுதான் தெரிந்து கொள்ளமுடியும்.

இந்தச் சம்பவத்தை வாசித்துப் பாருங்கள்!

சாந்திக்கு வயது 35. பண்டாரவளையில் உள்ள பிரபல ஆடைத்தொழிற்சாலையில் வேலை செய்பவள். ஒவ்வொரு பிரிவிலும் பத்துப் பத்து பேர் வேலை செய்வார்கள். அதில் உள்ள ஒரு குழுவுக்கு சாந்திதான் லீடர்.

சாந்தி பெயருக்கேற்றமாதிரி சாந்தமாய் இருக்கமாட்டாள். எந்த நேரமும் முகத்தில் எள்ளும் கொள்ளும் வெடிக்கும்.

சாந்தி யாரிடமும் முகம் கொடுத்து பேசமாட்டாள். எதிரில் வருபவர்கள் குட்மோர்னிங் சொன்னால் கூட பதில் சொல்லமாட்டாள். சாந்தியிடம் வேலைசெய்யும் பிள்ளைகள் சிறிய தவறு செய்தால் கூட அதை ஊதிப் பெரிதாக்கி அவர்களை அந்த வேலையில் இருந்தே விரட்டி விடுவாள். அந்தளவுக்கு கல் நெஞ்சம் கொண்டவள். அவளைத் திட்டித் தீர்க்காதவர்களே கிடையாது.

உண்மையிலே சாந்தியின் சபாவம் அப்படியல்ல. அவளின் வாழ்க்கை திசைமாறிப் போனதில் அவள் தன்னைத் தொலைத்து விட்டாள்.

ஆம் சாந்தியோடு கூடப் பிறந்தவர்கள் 9 பேர் அவர்களில் சாந்திதான் 5 ஆவது பிள்ளை. வீட்டில் ஒன்பது பிள்ளைகள் என்றால் சொல்லவா வேண்டும். பசியும் பஞ்சமும் இவர்களை வாட்டியது. அதிலும் சாந்தியை பாடசாலைக்கு அனுப்பாமல் வீட்டில் தம்பி தங்கைகளை பார்க்க வீட்டிலே நிப்பாட்டி விட்டார்கள்.

காலம் கடந்தது. வீட்டு கஷ்டம் காரணமாக சாந்தியையும் அவளின் அக்காவையும் கொழும்பில் உள்ள ஆடைத்தொழிற்சாலைக்கு வேலைக்கு அனுப்பினார்கள். சிறிது காலத்தில் வீட்டுக் கஷ்டம் தீர்ந்தது. அண்ணன்மார்கள் திருமணம் முடித்து அவரவர் வழியைப் பார்த்துக்கொண்டு சென்று விட்டார்கள்.

கடைசியாக சாந்தியை பதுளையில் உள்ள அவளது தாய் மாமனுக்கு மணமுடிக்க வீட்டார் திட்டமிட்டார்கள். சாந்திக்கு இதில் சிறிதும் உடன்பாடில்லை. தாய்மாமன் ராஜா குடிசை, ஒழுங்கான வேலை இல்லை. இருந்தும் வீட்டுக் கஷ்டத்தை கருத்திற் கொண்டு எல்லோரும் சேர்ந்து ராஜாவுக்கு மணம் முடித்து வைத்தார்கள்.

ராஜாவின் உண்மையான சொரூபம் அவளை வாட்டியது. எதற்கெடுத்தாலும் சந்தேகம். வீட்டை விட்டு வெளியே போகவிடமாட்டான். அக்கம் பக்கத்தாரிடமும் பேசவிடமாட்டான். அப்படி யாரிடமாவது பேசினால் அடித்தான். அப்படி இல்லாவிட்டாலும்



தானாகவே கற்பனையில் எதையாவது நினைத்துக்கொண்டு சாந்தியை துன்புறுத்துவான். குடிக்கக் காசு கேட்டு அடிப்பான், காசு கொடுக்காவிட்டால் போய் உங்க அப்பா அம்மாவிடம் வாங்கிட்டு வா என்பான். சிரிப்பும், மகிழ்ச்சியும் அவளைவிட்டுப் போனது. நாளுக்கு நாள் ராஜாவின் துன்புறுத்தலால் சாந்தி முகமும் மனமும் நொந்துபோய் ஒரு விகாரத் தோற்றம் பெற்றாள். இதுவே அவளுடைய வழமையான சபாவமாக மாறியது. இப்படியே சாந்தி இரண்டு குழந்தைகளுக்கு அம்மாவா னாள். இத்தோடு விதி அவளை விட்டுவிடவில்லை. ஒரு நாள் சாந்தியின் அண்ணன் சாந்தியை பார்க்க வீட்டுக்கு வந்திருந்தான். சாந்தியின் நிலையைக் கண்டு மனம் நொந்துபோனான் அண்ணன் முருகையா. அன்று இரவு மணி ஒன்பதைத் தாண்டியும் ராஜா வீட்டுக்கு வரவில்லை. இரவு 10.30 மணியிருக்கும் வந்தான், நன்றாகக் குடித்துவிட்டு தள்ளாடித் தள்ளாடி வந்தான். வந்தவனிடம் முருகையா “ஏன் இப்படி செய்கிறீர்கள்? பாவம் சாந்தி இரண்டு பிள்ளைகளை வைத்துக்கொண்டு கஷ்டப்படுகிறாள்” என்று அவனிடம் எடுத்துரைத்தார். இருந்தும் ராஜா அதை விளங்கிக்கொள்ளும் நிலையில் இல்லை. குடிவெறியில் சாந்தியின் அண்ணன் என்றும் பாராமல் வாய்க்கு

வந்தபடி எல்லாம் திட்டினான். வாய் சண்டை இருவருக்குமிடையில் கைகலப்பில் முடிந்தது. இறுதியாக ராஜா முருகையாவிடம் “நீ உன் தங்கையை கூட்டிக்கொண்டு போ. நானும் என் பிள்ளைகளும் தீ கொழுத்திக் கொண்டு சாகப்போகிறோம்” என்று அடுப்பருகில் வைத்திருந் மண்ணெண்ணைக் கேனை எடுத்து தன் மேலும் படுக்கையில் படுத்திருந்த பிஞ்சுக் குழந்தைகள் மீதும் ஊற்றிக்கொண்டு தீப்பெட்டியை எடுத்து பத்தவைத்தான். சாந்தியும் முருகையாவும் எவ்வளவோ தடுத்தார்கள். அதற்கிடையில் ஊரார் மொத்தமும் கூடிவிட்டார்கள். இருந்தும் இரு குழந்தைகளை மட்டும் தான் காப்பாற்ற முடிந்தது. சாந்தியின் கண்முன்னே ராஜா தீயில் கருகி இறந்தான்.

சிறுவயதில் இருந்தே துன்பத்தை மட்டுமே அனுபவித்த சாந்திக்கு இது பேரிடியாக இருந்தது. கணவன் இறந்தபின் தன் பிள்ளைகளுடன் பண்டாரவளைக்கே வந்துவிட்டாள் சாந்தி.

வருடங்கள் பல கடந்தன. சாந்தி மனதிற்குள் இறுகிப் போனாள். தனக்கென ஒரு வட்டத்தை கீறிக்கொண்டு அதற்குள் வாழ்ந்தாள்.

ஊரில் அக்கம் பக்கத்தாரிடம் கூட பேசமாட்டாள். தன் பிள்ளைகளிடமே எதற்கெடுத்தாலும் எரிந்து விழுவாள். வேலை செய்யும் இடத்தில் அவளைப்பற்றிய முழு விபரமும் அவளது உண்மைக்கதையும் யாருக்கும் தெரியாது. யாரிடமும் அவள் தன்னைப் பற்றி பகிர்ந்து கொள்ளவும் விரும்பவில்லை. ஒருவேளை அவளது கதை தெரிந்திருந்தால் யாராவது அவள் மீது இரக்கம் காட்டியிருக்கக்கூடும்.

“சே.. இப்படியொரு இராட்சியா..” என்றே அவளைப் பார்ப்பவர்கள் அவளை வெறுத்து ஒதுக்கினார்கள்.

கடந்த இரண்டு மாதத்திற்கு முன்பிருந்தே சாந்திக்கு உடல் நிலை சரியில்லை. வேலைக்கும் தொடர்ச்சியாக வருவதில்லை.

தொடர்ந்து நோய்வாய்ப்பட்டு வைத்தியசாலையில் அனுமதிக்கப்பட்டாள். ஊராரும் சரி, சாந்தி வேலை பார்க்கும் இடத்தில் உள்ளவர்களும் சரி வைத்தியசாலைக்கு வந்து சாந்தியைப் பார்க்கவில்லை.

ஒரு வெள்ளிக்கிழமை! அன்று நோய் முற்றிப்போனதால் சாந்தியின் உயிர் உடலை விட்டுப் பிரிந்தது.

மறுநாள் சனிக்கிழமை என்பதால் அன்றே சாந்தியின் உடல் புதைக்கப்பட்டது. அவளின் இறுதி ஊர்வத்தன்று சரியான மழையும் இடி மின்னலும், பிணம் தூக்க வந்தவர்கள் வெறும் 10 பேர்தான்.

மாறுநாள் என்ன நடந்தது தெரியுமா

ஆம் சாந்தி வேலை பார்க்கும் செக்சனில் மற்ற ஒன்பது பேரும் வேலை செய்து கொண்டிருந்தார்கள். சாந்தியின் மெசினும் நாற்காலியும் வெறுமனே கிடந்தன. மதியம் சாப்பாட்டிற்குச் சென்று விட்டு மீண்டும் வந்து அவர்கள் வேலை செய்து கொண்டிருந்தார்கள்.

அப்போது ஒரு பெண் ஆ.... என்று கத்திக்கொண்டு மயங்கி விழுந்தாள். அவள் கைகாட்டிய பக்கம் பார்த்த மற்ற சில பெண்களும் அதிர்ச்சியில் உறைந்தார்கள்.

ஆம் அங்கே சாந்தியின் மெஷின் இயங்கிக் கொண்டிருந்தது. சாந்தி அவளது நாற்காலியில் உட்கார்ந்திருந்தாள். அவள் முகம் சரியாகத் தெளிவாக தெரிவில்லை. ஒரு நிழல் வடிவில் தெரிந்தது.

இந்த சம்பவம் நடந்து சில மாதங்கள் கடந்து விட்டன. ஆனால் இன்னும் சாந்தியின் அமானுஷ்யம் அவள் வேலை செய்த இடத்தில் சுற்றிக்கொண்டிருப்பதாகவும் இரவிலும் கதவைத் தட்டுவது, மெஸினில் தைப்பதுபோன்ற சத்தம் கேட்டுக்கொண்டேதான் இருப்பதாகவும் அங்கு பணிசெய்யும் பெண்கள் சொல்கிறார்கள்.

அன்றைய ஜோடிகள் இன்று

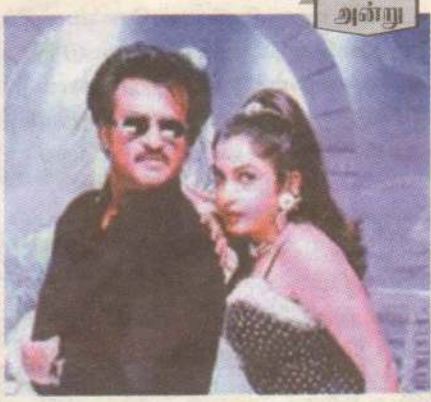

அன்று



இன்று



அன்று



இன்று



அன்று



இன்று

இதைக் கொஞ்சம் படிங்க..!

எம்மால் மற்றவர்களை சந்தோஷப்படுத்த முடியாவிட்டாலும், நாம் மற்றவர்கள் மனதை வேதனைப்படுத்தாமலிருப்போம்....!

மாத்தியோசி



புகைபிடிப்பவர்களுக்கு இந்தப் படம் நினைவுக்கு வரட்டும்

கீமை
ரூ.8



நன்மை
ரூ.5



நீங்கள் சிகரெட் வாங்கும் அதே கடையில் அதைவிட குறைந்த விலையில் உடல் நலத்திற்கு நன்மை தரும் வாழைப் பழத்தை கண்டால்! ஒரு நிமிடமும் யோசிக்காமல் பழத்தை பிடித்து விடுங்கள். இதை தொடர்ந்து செய்யுங்கள். புகைப்பழக்கம் நின்றுவிடும்.

கலாட்டா



குடும்பத்தோடு
தீபாவளி
கொண்டாடும்
சூர்யா ஜோதிகா



அன்பு மகளுடன்
விஜய்

வாய்க்குள்ள கைவச்சி போஸ்
கொடுத்தா படம் ஜெயிக்கும் என்பது
விஜயின் நம்பிக்கையே!



இதெப்படியிருக்கு



விக்ரம் (16 வயதிலே)



அடே நம்ம ஞானியாவிலே
சிங்கமா
கொல்லாம
விடக்கூடாது!