

OLIARAZI மாத சஞ்சிகை

# ஒளிஅரசி

இல்லத்தரசிகளின் தோழி இலேட்சி



ஒளி - 02 இதழ் - 02  
ஜனவரி 2015  
பக்கங்கள் : 76

ரூபா 75

2015 வர்ண்  
நாட்காட்டி  
உள்ளே

கடல்கொள்ளையர்  
புதிய தொடர்...

தொழில்  
வழிகாட்டி

நாகரிக  
மனிதர்கள்

மாமி - மருமகள்  
உறவு

அப்பு + அறிவு + அழகு + திறன் + முயற்சி + வாழ்த்து + பொழுதுபோக்கு

அரசியலோ பாலியலோ நலக்காத  
ஒரு பரிணாமப் படைப்பு

**4rever**  
SKIN NATURALS  
By Chandhani Bardara

**புதிய  
வருகை**



# GOLD Fairness Day & Night Cream

உங்களது பிரியமான 4rever மூலம் பெறுமதி மிக்க பரிசில்களை வெல்லுங்கள்  
4rever வாய்மின் மேற்புறப் பக்கத்தை 4rever, Skin Naturals, No.287/2, B, Stanly Thilakaratra Mawatha, Nugegoda என்ற முகவரிக்கு உங்கள் விண்ணப்பங்களை அனுப்பி வைக்கவும்.



011 440 3283



பெயர்:.....  
முகவரி:.....  
தொ.பே.இல:.....  
தே.அ.அட்டை இல:.....

- விட்டமின் A,B,C மற்றும் E போன்ற போசணைகளும் கற்றாணையின் குணங்களும் அடங்கியது.
- சூரிய ஒளியிலிருந்து சருமத்தை பாதுகாக்கும், சருமம் பொலிவற்று போதல் மற்றும் பருக்களை கட்டுப்படுத்தும்.
- சருமத்தின் பொலிவற்றன்மையை சரியான அளவில் பேணுகின்றது.
- Make-up செய்யும் போது Foundation பூச்சாகவும் உபயோகிக்கலாம்
- இயற்கையாகவே தேவை பொன்றிராக்கி மிளிர்ச்சையும்.
- சருமத்தின் ஈரலிப்பை பாதுகாப்பதோடு சருமத்தை மென்மையாக்கும்.



**Chandhani Bardara**  
4REVER FOUNDER & PROPRIETOR  
(Cosmetologist)

உங்கள் புகழ்பெற்ற 4rever உற்பத்திகள் தற்போது இணையத்தின் மூலம் உங்கள் விடுகளுக்கே தடுவித்துக்கொள்ள பிரவேசிப்புகள்.....



இனிய  
தைப்பொங்கல்  
நல் வாழ்த்துக்கள்



## நுழைவாயில்

ரொமாண்ட்ஸ்

08

நட்சத்திர  
இல்லத்தரசி

12

யார் வெற்றி  
பெறுவார்கள்

24

கோபப்  
-படுவாரா?

36

வெட்கத்தை  
கிட்டுவிடு

30

பிரச்சினை

44

இயக்குனர்  
சிகரம்

27

கிறிதை  
உலகம்

50



# “ஒளி அரசி”

இலத்திரானித் தோழி

மாதம் ஒரு முறை  
ஜனவரி 1 - 31, 2015

நியூ விஷன் மீடியா சின்டிகேட் பிறைவேட்  
லிமிடட் - ஆசிரியர் குழுவால் அச்சிட்டு  
வெளியிடப்படுகிறது.

வடிவமைப்பு:

எஸ். கஜரூபன், ஆர். கிரிஷாந்

ஆசிரியர் பீடம்

தொலைபேசி: 071 8628369, 011 5738003

தொலைநகல்: 011 5517945

E-mail: oliarazi33@gmail.com

editoroliarazi@gmail.com

விளம்பரப் பிரிவு:

கொழும்பு : 078 8864730, 071 4114997

வட மாகாணம் : 021 5671111

விநியோகப் பிரிவு:

கொழும்பு : 011 5737592, 071 8628379

வட மாகாணம்:

021567222, 0776569617, 071 6182182

சந்தா விபரம்: ( ஒரு வருடம் ) 900/= (தபால்  
செலவு தவிர்த்த)

கடித தொடர்புகளுக்கு:

ஆசிரியர், 'ஒளி அரசி'

85, ஐயந்த மல்லிமாராச்சி மாவத்தை,

கொழும்பு - 14.

வாசகர் விழிப்பு:

விளம்பரங்களின் உண்மைத்தன்மை

தொடர்பாக கொடுக்கல் வாங்கல்

மேற்கொள்ளும்போது

ஆவணங்களை சரியாக

பரிசீலித்து பாப்பது வாசகர்களின்

கடமையாகும்.

## தை பிறந்தால்...

அன்பான வாசகர்கட்க்கு,

தை பிறந்தால் வழி பிறக்கும் என்பது எம்  
மிடையே காலம் காலமாக இருந்து வருகின்ற ஒரு  
நம்பிக்கையாகும். இது வெறுமனே தோன்றிய நம்  
பிக்கை மட்டுமல்ல, எமது பண்பாடு மற்றும்  
வாழ்வியலோடு தொடர்புபட்டு வந்த ஒரு  
நம்பிக்கை எனலாம். வருடத்தின் இறுதிக்காலப்  
பகுதியான மழைக்காலப்பகுதியில் விவசாயம்  
செய்வதற்காக வயல் நிலங்களில் கடினமாக  
உழைத்து வேலை செய்த உழவர்கள் அறுவடைக்  
காக தயாராகும் காலப்பகுதியே தை மாதமாகும்.  
அறுவடையைத் தொடர்ந்து உழவர்களின்  
கைகளிலே பணம் முழங்க ஆரம்பித்து விடுவதால்  
இதுவரை காலமும் இருந்த கஷ்டம் நீங்கி  
வாழ்வில் வசந்தம் வீசும் என்பதை மனதில்  
கொண்டே எம்மவர்கள் தை பிறந்தால் வழி பிறக்கும்  
என்பார்கள். ஆனால், இம்முறை அவ் எதிர்பார்ப்பு  
எம்மிடையே சற்று அதிகமாகக் காணப்படுகின்றது.  
அதற்கான காரணத்தையும் அனைவரும் அறிவர்கள்.

கடந்த ஆண்டு வாசகர்களாகிய நீங்கள் ஒளி  
அரசிக்கு தந்த ஊக்கம் எமக்குப் பெரும் நம்பிக்  
கையை கொடுத்துள்ளதோடு இந்த சஞ்சிகையை  
மேலும் சிறப்பாக வெளியிட வேண்டும்  
என்கின்ற ஆவலினைத் தூண்டியுள்ளது. இதன்  
காரணமாய் கடந்த இதழில் குறிப்பிட்டதைப்  
போல் ஒளி அரசியின் பக்கங்களை அதிகரிக்க  
தீர்மானித்து அதன் பிரகாரம் அதிக பக்கங்களுடன்  
இம்முறை ஒளி அரசி வெளிவந்துள்ளாள் என்ற  
செய்தியை வாசகர்களாகிய உங்களுடன் பகிர்ந்து  
கொள்ள ஆசைப்படுகிறோம். இதன்பொருட்டு  
ஏற்படுகின்ற மேலதிக செலவை ஈடுசெய்யும்  
முகமாக இந்த இதழிலிருந்து ஒளி அரசியின்  
விலையை அதிகரிக்கத் தீர்மானித்துள்ளோம்.  
ஒளி அரசியின் தரத்தையும், உள்ளடக்கத்தையும்  
உயர்த்தும் நோக்குடன் மேற்கொள்ளப்படும் இந்த  
விலை அதிகரிப்பை வாசகர்களாகிய நீங்கள் ஏற்றுக்  
கொள்வீர்கள் என நம்புவதுடன் இதுவரைகால  
மும் நீங்கள் வழங்கிய பேராதரவும் ஒத்துழைப்  
பும் தொடர்ந்தும் கிடைக்க எதிர்பார்க்கின்றோம்.

நிறைவாக எமது அன்புக்கினிய வாசகர்கள், விநி  
யோகத்தர்கள், விளம்பரதாரர்கள் அனைவருக்கும்  
எமது புத்தாண்டு நல்வாழ்த்துகளையும் தைத்திருநாள்  
நல்வாழ்த்துகளையும் தெரிவித்துக்கொள்கின்றோம்.

- ஆசிரியர் குழு -

# பெண்களும் பண்டிகைகளும்

'அரிது அரிது மானிடராய் பிறத்தல் அரிது' என்றும், 'பெண் எனும் பிறவி பேசும் தெய்வம்' என்றும் பலவாறு பெண்களை விழிப்பது இயல்பு. அந்தவகையில் பெண்களாகப் பிறந்த நாம் அனைவரும் பெருமை கொள்ள வேண்டியவர்களே. உலக உருண்டையின் உயிர்ச்சக்தியாய் ஜொலிப்பவள் பெண். அத்தகைய பேறுபெற்ற பெண்கள் சமுதாயத்தின் சகல வரைமுறைகளையும் மாற்றும் வலிமை பெற்றவர்கள்.

கலாசாரம் என்பதும் பண்பாடு என்பதும் நல்லொழுக்கம் என்பதும் பெண்களின் அதாவது, இல்லத்தரசிகளின் மூலமே அடுத்த சந்ததிக்குக் கடத்தப்படுகின்றது. ஒரு குடும்பம் என்பதை எடுத்துக்கொண்டால் குடும்பத்தலைவியின் நடை, உடை, பாவனைகளையே பிள்ளைகள் பின்பற்ற முனைகின்றனர். அறிவுசார் செயற்பாடுகளில் தகப்பன் எவ்வாறு பிள்ளைகளின் முன்னுதாரணமாய் அமைகின்றாரோ அவ்வாறே கலாசாரம், பண்பாடு, பழக்கவழக்கம் இவைகளில் தாய்தான் பிள்ளைகளின் முன்னுதாரணமாய் அமைகின்றார். இன்றைய நாகரீக உலகம் எமது கலாசாரத்தை பண்பாடுகளைக் கொஞ்சம், கொஞ்சமாய் விழுங்கிக்கொண்டிருக்கின்றது. அதனைத் தடுத்துநிறுத்தும் பாரிய பொறுப்பு பெண்களின் அதாவது, இல்லத்தரசிகளின் கைகளிலேயே உள்ளது. இன்று இதனைச் செய்யத் தவறினால் நாளைய சந்ததியிடம் எமது கலாசாரத்தின் அடித்தளம்கூட இல்லாதுபோகும் என்பதில் ஐயமில்லை. எங்களின் பண்பாடு, எங்களின் கலாசாரம், எங்களின் வாழ்வியல் அனைத்தும் தனித்துவமானது. புளோறன்ஸ் நைற்றிங்கேல், வொலன்ரினா, தெரஸ்கோவா, மேரிகியூரி, அன்னை தெரேசா, கல்பனா சௌலா இப்படியாக பெண் சாதனைப் பட்டியல் நீண்டு விரிந்துபோகும். பெண்களின் இரக்கம். கருணை, காருண்யம், ஆளுமை, ஆற்றல் இவற்றின் தனித்துவங்களோ மேற்படி பெண்களின் சாதனைப்பட்டியல்கள்.

ஓர் உயிரின் ஜனிப்பில் பெண்ணின் வலிமை எத்தகையதோ அவ்வாறே சகல காலகட்டங்களிலும் செயற்பட வேண்டியுள்ளனர். பிள்ளைகளுக்குச் சிறுவயது முதலே கலாசாரத்தின் அவசியத்தையும், பண்பாட்டின் தனித்துவத்தையும் எடுத்துரைப்பது முக்கியமான ஒன்றாகும். பிறமனங்கள் மகிழ்வதற்காகவும், மலர்வதற்காகவும் தேய்வது பெண்ணின் இயல்பு. இந்தச் செயல்கள் நல்லவற்றுக்காய் அமையட்டும். ஆணுக்குப் பெண் சரிநிகர் என்பது ஆடைகளில் அல்ல ஆற்றலில் வேண்டும்.

நாகரிகம் என்னும் போர்வையில் அரைகுறை ஆடைகள் அணிவது மிகப் பெரிய மடமைத்தனம். இவற்றில் தொலைவது எமது கலாசாரமும், பண்பாடுகளும். எதிர்பாலினத்தின்



வக்கிர எண்ணங்களுக்கு பெண்களின் இச்செயலும் காரணமாய் அமைந்துவிடலாம். இவை போன்ற விடயங்களை சரியான முறையில் வழிநடத்துவது இல்லத்தரசிகளின் பொறுப்பாகும்.

மலரப்போகும் ஆண்டு நல்ல தொரு ஆண்டாய் மலரட்டும். 'உழவுக்கும், தொழிலுக்கும் வந்தனம் செய்வோம்' எனும் வாக்கின் உன்னதப் பெருநாளாம் தைத்திருநாள். இது உலகத் தமிழரின் தனித்துவமான திருநாளாகும். எமது கலாசாரத்துக்கு ஏதுவான ஆடைகளை அணிந்து எமது பண்பாட்டு தனித்துவங்களைப் பேணி அதனைக் கைக்கொள்ளுதல் சாலச்சிறப்பானதாகும்.

பெண் தலைமைத்துவமும், பெண் ஆளுமை விருத்தியும் பெருகி விட்ட இக்காலகட்டத்தில் கலாசார பிறள்வைத் தடுப்பது என்பது கடினமான காரியம் அல்ல. ஒன்று படுவோம்; உயர்வடைவோம். தனித்துவமான எமது கலாசாரத்தைக் கட்டிக்காப்போம். ▲

# என் பாதை

நான் நானாக வாழ வேண்டும்  
என் சுவைகளை வீழ்த்த அதில்  
சும்பாசனம் இட  
ஏவருக்கும் அனுமதி இல்லை.

பெற்றவர் சமை நீக்க  
மற்றவர் குடிபெயர்  
சுற்றத்தார் சுகம் காத்து  
சலுகத்தின் வலி துடைத்து  
தென்றலை தூசு தட்டி  
பண்பாட்டை பதப்படுத்தி  
கல்விக்கு கை கொடுத்து  
கலங்கரை விளக்கார்  
இளர்ந்திட வேண்டும்.

என் என்னை பேசுகைமக்குள்  
பக்குவமாய் தீயிந்துவிடும்  
பயிடுகை இயிடுவெண்டாய்  
எத்தனை எதிர்பார்ப்புகளை  
எத்தனை திறமைகளை  
இன்னும் எத்தனை ஏதனைமும்  
ஆழ்மனத்திட்ட அடைகாத்து  
ஏக்கப் பெருகிச்சென்றும்  
எதுவும் இயிடுவெண்டாய்.

மனங்களின் கதவைத் திறந்து  
சலுகத்தின் பாதை கடந்து  
நான் நானாக பண்ணிக்க  
நம்வாழ்த்துக் கூறுங்கள்.

- கு. ல. கங்கா.

# அகலிகை

புண்கள் கல்லாய் பல சமரத்தில்  
வதைகளும் வலிகளும் இதலத்தில்  
பார்க்க அழகைத்தரும் அவர் வண்ணம்  
இருந்தும் மனதில் மறைக்கும் பல எண்ணம்.

தெரு ஓரமும் குப்பைத் தொட்டிலும்  
வாழ்விலங்களாய் சில சமரத்தில்  
கள்ளப்பாய் கொடுத்துக் கொன்ற காலமும் சென்று  
இன்று நிஞ்சுகின்றன அவர்தம் புவகளை -  
விடித்தலும் தெறாக.

மது மலக்கங்களில் மானுவைத் தெரம் கணவர்களும்  
மலரை நிஞ்சில மென்மை கொண்ட மனைவிலரும்  
நீதம் நித்திரை தெட்டு நின்றுகுப்பாய் கணவனுக்காரம்  
இருந்தும் உணராபெறார் அவள்தான் பரம் பாடுகளை.

தெருப்பாய் சரம் வார்த்தைகளைத் தாங்கி  
புரண்புரையே அவள் திணும் நின்றுகின்றாள்  
அதனால் ஏங்கிக் கொள்வது அவள்தன் துடிப்புகளை  
மண்ணிலே பறக்கின்றன அவளின் குரலொலிசுகளும்.

- தமீழ் குலா



**கணவன்** - இப்படி நாம அடிக்கடி சண்டை போட்டுக்கொண்டு இருப்பதை அக்கம் பக்கத்திலே இருப்பவங்கள் பார்த்தா சிரிப்பாங்க... தெரியுமா?

**மனைவி** - அப்போ நாம போடுற சண்டை அவ்வளவு தமாஷாவா இருக்கு!

**கணவன்** - அரை மணி நேரமா நான் கரடியா கத்துறேன். நீ பதில் பேசலைன்னா என்ன அர்த்தம்?

**மனைவி** - எனக்கு கரடி பாஷை புரியலேன்னு அர்த்தம்.



**கணவன்** - ஏன் நான் உள்ளே வந்தவுடன் கண்ணாடியை எடுத்துப் போட்டுக்கிடுற?

**மனைவி** - டாக்டர் தான், தலைவலி வந்தவுடனே கண்ணாடியைப் போட்டுக்கச் சொன்னார்.



**மனைவி** - ஏங்க நம்ம பொண்ணுக்கு வயசாகிட்டே போகுதே. அவளுக்குச் சீக்கிரமா ஒரு மாப்பிள்ளை பார்க்கக் கூடாதா?

**கணவன்** - அழகா லட்சணமா ஒரு மாப்பிள்ளை கிடைக்கிறவரை காத்திருக்கேன்டி!

**மனைவி** - ஏன், எங்கப்பா அப்படியா காத்திருந்தார்?

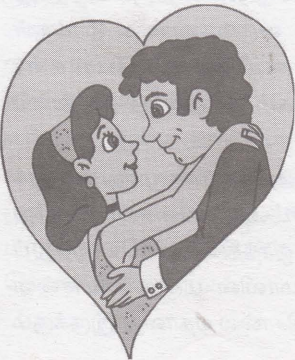

**கணவன்** - வரதட்சணை வாங்கிட்டு கல்யாணம் செஞ்சது என் மனசை உறுத்திக்கிட்டே இருக்குது.

**மனைவி** - அதுக்காக இப்போ என்ன பண்ணுவதாம்...?

**கணவன்** - வரதட்சணை வாங்காம இன்னொரு கல்யாணம் செய்துகிட்டு பிராயச்சித்தம் செய்யலாம்ன்னு இருக்கேன்.

**மனைவி** - கர்ர்ர்ர்ர்....



# ரொமான்ஸ்

## ஓரகசியங்கள் - 13

வேகமாக முன்னேறிவரும் நகர்ப் பகுதி அது. பிரதான வீதியில் சின்னதாக ஒரு மருந்துக் கடை வைத்திருந்தான் ரகு.

அப்போதுதான் கலாவுக்கும் அவனுக்கும் கல்யாணமானது. எப்போதும்போல ஓய்வு உளைச்சல் பார்க்காமல் ரகு கண்ணும் கருத்துமாகக் கடையைப் பார்த்துக்கொண்டான். கலா அவனைப் பார்த்துக்கொண்டான்.

அந்தப் பழக்கம் என்று தொடங்கியது, எப்போது தொடங்கியது என்பது இருவருக்குமே நினைவில் இல்லை. டாண் என்று பின்னேரம் ஐந்து மணி அடித்தால் நம்பிக்கையான கடை பையனிடம் பொறுப்புகளைக் கொடுத்துவிட்டு ரகு வீட்டுக்குள் நுழைவான். கலா சுமாரான ஒரு புடவையை எடுத்து

உடுத்தி, தலையில் கொஞ்சம் பூ வைத்து, டியும் டிபனும் காத்திருப்பாள்.

• அடுத்த ஐந்தாவது நிமிடம் வீட்டைப் பூட்டிக்கொண்டு கிளம்பிவிடுவார்கள் இருவரும். நேரே வீதி முழுக்க நடந்து அது போய்ச்சேரும் அகல வீதியில் திரும்பி நடந்தால் பிரதான வீதி வரும். வாகை மரங்கள் சூழ்ந்த வீதியின் வழியே நடப்பார்கள்; நடப்பார்கள். மனசும் காலும் ஓயும் வரை நடப்பார்கள்.

பக்கத்து வீட்டு அக்காவின் மூணு வயதுக் குழந்தை செய்த சேட்டை தங்கையிடமிருந்து வந்த கடிதத்தின் ஓரத்தில் கையெழுத்துப் போட்டிருந்த அம்மாவின் மஞ்சள் வாசனை என்று அவனிடம் சொல்ல ஏதாவது இருக்கும்



கலாவுக்கு.

டாக்டர் கனவுடன் படிக்கிற தன் தங்கை பற்றி - சமையல் அறை தவிர வேறு எதுவுமே தெரியாத தன் அம்மா பற்றி - தான் செல்லமாக வளர்த்த ஆட்டுக் கடா இந்த வருடத்திருவிழாவுக்குப் பலியாகப் போவது பற்றியெல்லாம் கண்கள் மின்ன விவரிப்பாள் கலா.

குக்கிராமங்களைப் பார்த்திருக்கிறானே தவிர, அவற்றில் வளர்ந்திராததால் ஆச்சரியத்துடன் கேள்விகள் எழுப்புவான் ரகு. “இவரு பெரிய டவுன்ல வளர்ந்த வரு” என்று அவனை வாருவாள். திருமணமான புதிதில் அவர்களுக்கிடையே அந்நியோன்யம் வளர்த்ததே இந்த நடையில்தான்.

ரகுவும் மனம் திறப்பான். தாயும், தந்தையும் வேலை நிமித்தமாக வெளியூரிலேயே இருந்ததால் பாட்டியிடம் வளர்ந்த தன்னைப் பற்றி - தாத்தாவின் சொத்தான இந்தக் கடை தனக்குத்தான் என்பதில் பாட்டி ரொம்பவே பிடிவாதமாக இருந்தது பற்றியெல்லாம் அவன் கலங்கிய கண்களுடன் பகிர, நேசத்துக்காக ஏங்கிக் கிடக்கும் அவன் ஈர மனசு புரிந்து உருகு வாள் கலா.

அந்த நடை அவர்களுக்குள் தோழமையை வளர்த்தது. அன்பாய், அனுசரணையாய், தாயாய், பிள்ளையாய், ஒருவர் பாரத்தை ஒருவர் தாங்கி, ஒருவர் மகிழ்வை இரு மடங்காக்கி, அணு அணுவாக ரசித்து, ருசித்து காதல் பெருக்கினார்கள்.

பிள்ளைகள் பிறந்த பிறகும் - அவர்கள் வளர்ந்த பிறகும் இந்த நடை தொடர்ந்தது. குழந்தையை கையில் தூக்கிக் கொண்டு பிள்ளைகளை வீட்டுப்பாடம் செய்ய வைத்து விட்டு நடையில் உருவாகி வளர்ந்த அன்பு, நடை தளர்ந்த பருவத்திலும் கூட குறைவடையவே இல்லை. மாறாக விருத்தியடைந்து கொண்டேபோனது.

“எங்களுக்கே  
எங்களுக்கான  
தருணங்களை  
நாங்கள்  
உருவாக்கிக்  
கொள்வோம்.  
அவற்றை  
எதற்காகவும்  
எவருக்காகவும்  
விட்டுத்தர  
மாட்டோம்”

இதோ... இப்போது மேற்படிப்பு என்றும், வேலை என்றும் பிள்ளைகள் திசைக்கொருவராகப் பிரிந்துபோன பிறகும் கூட ரகுவும், கலாவும் நடை போகிறார்கள். ரகுநாதன் தாத்தாவாகவும், கலாவதி பாட்டியாகவும்.

இப்போதெல்லாம் அவர்களுடைய உரையாடல் களில் பிள்ளைகளின் வேலை, கல்யாணம், அவர்களின் எதிர்காலம் போன்றவற்றுக்கு முக்கிய பங்கு இருக்கிறது.

“காலம்போன காலத்துல பாருய்யா இதுங்களை” என்று பல சமயங்களிலும் நக்கலடிக்கிறதுதான் ஊர். ஆனால், அதையெல்லாம் அவர்கள் கண்டுகொள்வ தில்லை. காரணம், ஒருநாள் உடல் நலமில்லை என்று நடை போகாவிட்டால்கூட அதே ஊர்தான். “என்ன ஐயா... நேத்து உங்களைப் பார்க்கல?” என்று குசலம் விசாரிக்கிறது. விவஸ்தை கெட்ட ஊர்.

“எங்களுக்கே எங்களுக்கான தருணங்களை நாங்கள் உருவாக்கிக்கொள்வோம். அவற்றை எதற்காகவும் எவருக்காகவும் விட்டுத்தர மாட்டோம்” என்று உறுதி எடுக்கிற தம்பதிகளின் வாழ்வில் வருடங்கள் ஓடலாமே தவிர, வயது கூடுவதே இல்லைதான்.

(ரொமான்ஸ் தொடரும்...)

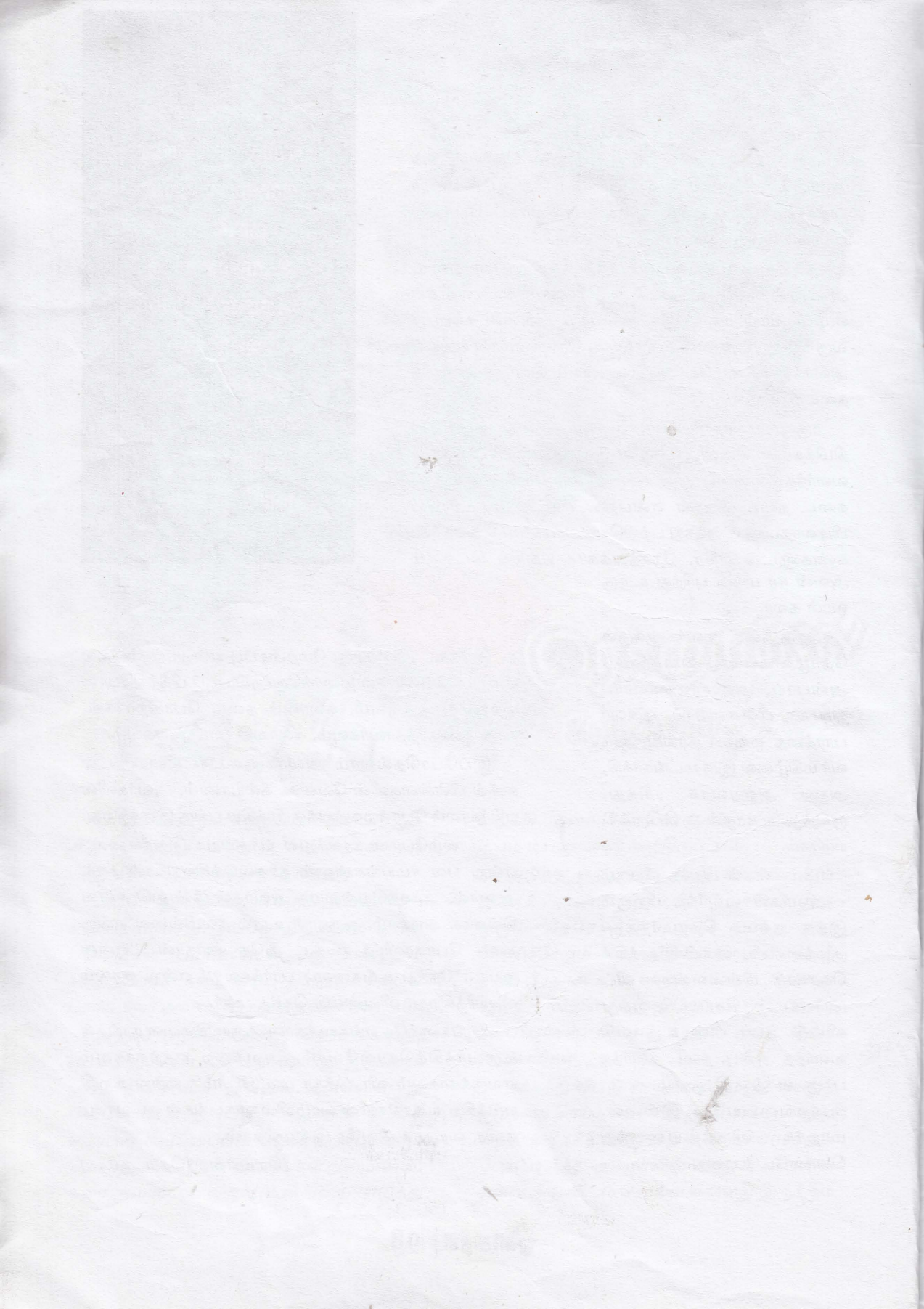

துக்கம் கலைவதற்குள்ளேயே எழுப்பிவிடுவார்கள். உண்மையில் அவ்வாறு எழுப்புவது நல்ல பழக்கமல்ல. சொல்லப்போனால், அது அவர்களது உடலுக்கு கெட்டதைத்தான் விளைவிக்கும். எப்படியெனில், சிறு குழந்தைகளுக்கு 8 -9 மணிநேர நித்திரை மிகவும் இன்றியமையாதது. ஆகவே, அவர்களது நித்திரை கலைவதற்கு முன்பே அடித்து எழுப்பவேண்டாம். அதற்காக அளவுக்கு அதிகமாகவும் நித்திரை கொள்ள விடக்கூடாது. இல்லாவிட்டால் நாளைடவில் அதுவே கெட்ட பழக்கமாகிவிடும்.

### 3. சாப்பிடும் பழக்கம்

குழந்தைகளுக்கு சிறு வயதிலேயே எப்படி அமர்ந்து சாப்பிடவேண்டும் என்ற பழக்கத்தைக் கற்றுக்கொடுக்கவேண்டும்.

### 4. சுத்தம் செய்தல்

குழந்தைகளுக்கு சிறு வயதிலேயே சுத்தம் செய்யும் பழக்கத்தைச் சொல்லிக்கொடுக்க வேண்டும். உதாரணமாக, பால் குடிக்கும் போது பாலை கீழே சிந்திவிட்டால், அதனை அவர்களையே சுத்தம் செய்யச் சொல்ல வேண்டும். மேலும் படிக்கும் அறையை வாரந்தோறும் சுத்தம்செய்யுமாறு பழக்கப்படுத்த வேண்டும்.

### 5. மரியாதை

குழந்தைகளுக்குத் தவறாமல் கற்றுக் கொடுக்க வேண்டியவைகளில் முக்கியமானது 'நன்றி' மற்றும் 'தயவு செய்து' போன்ற மரியாதையான வார்த்தைகள்தான். எனவே, இதனை மறக்காமல் சொல்லிக் கொடுக்க வேண்டும்.

### 6. பகிர்ந்துகொள்ளுதல்

பகிர்ந்துகொள்வது என்பது ஒருவிதமான சந்தோஷம். ஆனால், தற்போதுள்ள குழந்தைகள் இதனைச் செய்வதில்லை. மேலும் தற்போதைய பெற்றோர்கள் ஒரு குழந்தையோடு நிறுத்திக்கொள்வதால், குழந்தைகளால் அவர்களுக்குரிய பெர்ருளை வீட்டுக்கு எவரேனும் வந்தால் அவர்களைத் தொடக்கூட அனுமதிப்பதில்லை. எனவே, இந்தப் பகிர்ந்தல் பழக்கத்தையும் கற்றுக்கொடுக்க வேண்டும்.

### 7. பொறுப்பு

சிறுவயதில் இருந்தே அவர்களுக்கு பொறுப்புக்களையும் கற்றுக்கொடுக்க வேண்டும். அதிலும் அவர்களுக்கு செலவுக்குப் பணம்

கொடுத்தால் அதைச் சேமித்து வைத்து தேவையான பொருட்களை வாங்க வேண்டும் என்று சொல்லிப் பழக்கவேண்டும். இதனால் பிற்காலத்தில் அவர்களுக்கு சேமிக்கும் பழக்கம் அதிகரித்து நல்ல பொறுப்புள்ள மனிதனாக இருப்பார்கள்.

### 8. ஆரோக்கிய உணவுகள்

தற்போதுள்ள குழந்தைகளுக்கு ஹோட்டல் உணவுகள் தான் பிடிக்கிறது. ஆனால், அதனை சிறுவயதிலேயே வாங்கிக் கொடுத்துப் பழக்கிவிட்டால் பின் அவர்கள் அதற்கு அடிமையாகி பிற்காலத்தில் ஆரோக்கியமற்ற உடலைப் பெற்றிருப்பார்கள். ஆகவே, அவர்களுக்கு ஆரோக்கிய உணவுகளை வீட்டிலேயே சமைத்துக்கொடுத்து வீட்டு உணவின் சுவைக்குப் பழக்கப்படுத்த வேண்டும்.

### 9. அளவான டி.வி., அதிகமான விளையாட்டு

குழந்தைகளை ஒருபோதும் டி.வி. பார்க்கவே கூடாது என்று சொல்லக்கூடாது. அதேசமயம், அதிகமாக டி.வியையும் பார்க்க விடக்கூடாது. வேண்டுமெனில், அதற்குப் பதிலாக விளையாட்டில் ஈடுபட வைக்கலாம். இதனால் உடல் நலம் ஆரோக்கியமாக இருப்பதோடு, கண்ணுக்கும் எந்தப் பாதிப்பும் ஏற்படாமல் இருக்கும்.

### 10. நல்ல பழக்கம்

பொது இடங்களில் அதுவும் நடக்கும் பாதைகளில் குப்பையைப் போடும் பொழுது கண்டித்து, அதனைக் குப்பைத் தொட்டியில் போடவேண்டும் என்று அறிவுறுத்தவேண்டும். இதனால் சிறுவயதிலேயே சமூகத்தின் மீது அக்கறை கொண்டவராக மாற்றலாம். மேலும் இந்தச் செயலை மற்றவர்கள் பார்க்கும்பொழுது பெற்றோரின் வளர்ப்பை அனைவரும் பாராட்டுவார்கள்.

### 11. உதவி

சற்றுப் பெரிய குழந்தைகளாக இருந்தால், நீங்கள் வீட்டு வேலை செய்யும்போது அவர்களை உடன் அழைத்து சிறு சிறு வேலைகளைச் செய்யுமாறு சொல்லலாம்.

### 12. சரியான படுக்கை நேரம்

குழந்தைகளுக்குத் தினமும் இரவில் ஒரே நேரத்தில் படுக்கும் பழக்கத்தைக் கற்றுக்கொடுக்க வேண்டும். இதனால் ஒழுங்கான மற்றும் ஆரோக்கியமான வாழ்க்கை முறையை வாழ்வார்கள். ▲

# கல்வியியலாளருடன்...



இலங்கையின் பெருமைமிக்க பெண்மணிகளை நேர்கண்டு அவர்களுடைய அனுபவங்களையும் சிந்தனைகளையும் ஒளிஅரசியின் வாசகர்களுடன் பகிர்ந்துகொள்ளும் இப்பகுதிக்காக தென்கிழக்குப் பல்கலைக்கழக பிரயோக விஞ்ஞானப் பீடாதிபதி கலாநிதி. எம். ஐ. எஸ். சபீனா அவர்களைச் சந்தித்தோம்.

கல்வி ஒரு மனிதனைப் பூரணத்துவமானவனாக்கு கின்றது. அதிலும் கல்வி பெண்களுக்கு பல்வேறு சிறப்புக்களையும் அந்தஸ்த்துக்களையும் பெற்றுக் கொடுப்பதுடன் அவர்களை சமுதாயத்தில் ஓர் உயர் நிலைக்கு இட்டுச் செல்கிறது. இத்தகைய சிறப்பு வாய்ந்த பெண்மணியான கலாநிதி எம். ஐ. எஸ். சபீனா அவர்களுக்கு ஒளிஅரசியின் வாசகர்கள் சார்பில் வணக்கத்தை தெரிவித்துக்கொண்டு எமது நேர்காணலை ஆரம்பித்தோம்.

1. உங்களைப்பற்றிய சிறு அறிமுகம் ஒன்றை வாசகர்களுடன் பகிர்ந்து கொள்ள முடியுமா என கேட்டபோது...

சாய்ந்தமருதைச் சேர்ந்த நான் எனது குடும்பத்தின் முதலாவது பிள்ளை. எனக்கு ஒரு சகோதரரும், மூன்று சகோதரிகளும் இருக்கின்றார்கள்.

இலங்கைத் திருநாட்டில்

எடுத்துக்காட்டாக

இருக்கும் பெண்களின்

பெருமைகளை சமூகத்தாடன்

பகிரவே இப்பகுதி.

அந்தவகையில் இம் மாத

நட்சத்திர இல்லத்தரசியாக

தென்கிழக்குப் பல்கலைக்கழக

பிரயோக விஞ்ஞானப் பீடாதிபதி

கலாநிதி எம். ஐ. எஸ். சபீனா

எங்களுடன் பகிர்ந்து

கொண்டவை.

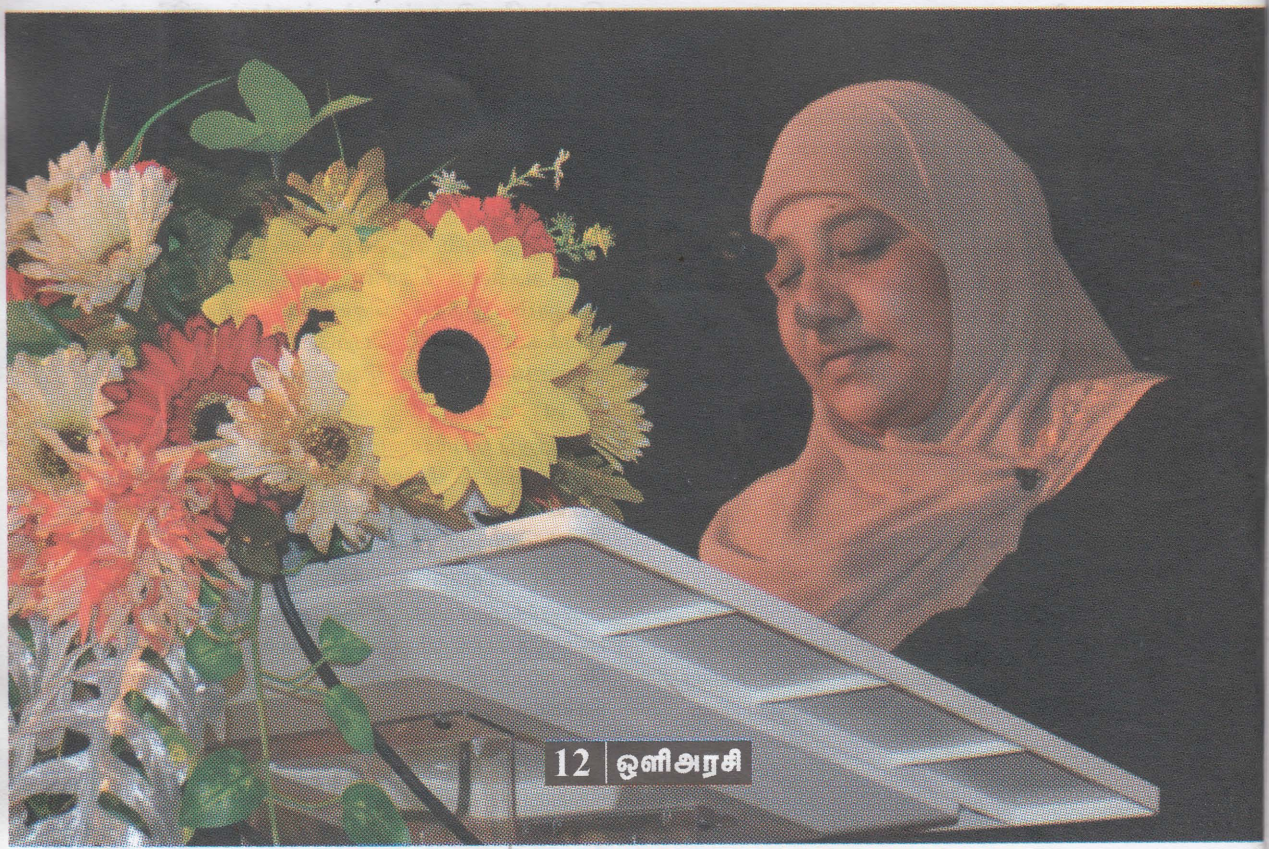

எனது கணவர் எனது ஊரைப் பிறப்பிடமாகக் கொண்டவர், கல்முனை உவெஸ்லி உயர்தரக் கல்லூரியில் இரசாயனவியல் ஆசிரியராகக் கடமை புரிகின்றார். எமக்கு இரு ஆண் குழந்தைகளும் ஒரு பெண் குழந்தையும் இருக்கின்றனர்.

**2. ஒருவருடைய வாழ்வில் அவரது பாடசாலைக் காலம் மிகமுக்கிய பங்கு வகிப்பதுண்டு. ஒருவருடைய அறிவு, ஆழுமை மற்றும் ஏனைய பல விடயங்கள் பாடசாலைக் காலத்திலேயே தீர்மானிக்கப்படுகின்றன. உங்கள் பாடசாலைக் காலம் உங்களது இன்றைய ஆழுமைக்கு எவ்வாறு அணி சேர்த்தது என்பது பற்றி எமது வசகர்களோடு பகிர்ந்துகொள்ளமுடியுமா?**

ஆரம்பப்பிரிவிலிருந்து இறுதிவரையிலும் பாடசாலைக் காலத்தில் எனக்குக் கிடைத்த ஆசிரிய, ஆசிரியைகளில் பலர் முன்னுதாரணங்களாக இருந்துள்ளார்கள், அத்துடன் எனக்கு பொறுப்புக்களைப் தந்து அவற்றைச் செய்விக்கவும் வழிகாட்டினர், மாணவத் தலைவியாகவும் மற்றும் இணைப் பாடவிதானச் செயற்பாடுகளிலும், பாடசாலைக் கழகங்களிலும் என்னை ஈடுபடுத்தியது என்னுள் தலைமைத்துவப் பண்புகளை வளர்த்து விட்டனர் எனலாம்.

**3. உங்களது கல்விப் பயணம் பற்றி?**

எனது ஆரம்பக் கல்வி முதல் உயர்தரம் வரை கல்முனை மஹ்மூத் மகனீர் கல்லூரியில் பயின்றேன். அதனைத் தொடர்ந்து பேராதனைப் பல்கலைக் கழகத்தில் 1995 இல் விஞ்ஞானமானி சிறப்புப் பட்டம் பெற்று பின்னர் பேராதனை விஞ்ஞானக் கற்கைகளுக்கான பட்டப்பின்படிப்பு நிறுவகத்தில் M.Sc பட்டத்தினை நிறைவுசெய்து அதனைத் தொடர்ந்து பேராதனை விவசாயக் கற்கைகளுக்கான பட்டப்பின்படிப்பு நிறுவகத்தில் 2005ஆம் ஆண்டில் எனது Ph.D படிப்பினைப் பூர்த்தி செய்தேன்.

Ph.D கற்கைநெறியில் சிறந்த பெறுபேற்றினை நிலைநாட்டியமைக்காக ஜெனரல். சேர். ஜோன் கொத்தலாவல ஞாபகார்த்த தங்கப் பதக்கத்தினை இருபத்தி நான்கு வருடகால வரலாற்றில் முதன்முதலில் பெற்ற Ph.D மாணவர் என்ற சிறப்பை அல்லாஹ் எனக்குத் தந்தான், அல்லஹ் துலில்லாஹ்.

**4. பல்கலைக் கழகத்தில் படிக்கின்ற கால அனுபவங்களிலிருந்து வாசகர்களிடம் பகிர்ந்து கொள்ளக்கூடிய விடயங்கள் ஏதும்?**

தேசத்தின் முன்னணிப் பல்கலைக் கழகங்களில் ஒன்றான பேராதனைப் பல்கலைக் கழகத்தில் படிக்கக் கிடைத்தது ஒரு வரப் பிரசாதமே, அது எழில் கொஞ்சம் இயற்கை வனப்பு மிக்கது மட்டுமல்ல, தேசத்தின் முன்னணி ஆய்வாளர்கள் நிறைந்த ஒரு பல்கலைக் கழகமாகவும் இருந்தது, அத்தகைய வர்களிடம் படிக்கவும், சேர்ந்து ஆய்வுகளை மேற்கொள்ளவும் கிடைத்தது உண்மையில் சிறப்பம்சமே, நான் கல்விகற்ற அதே பல்கலைக்கழகத்தில் பட்டம் பெற்றவுடனேயே உதவி விரிவுரையாளராகக் கடமையாற்றக் கிடைத்தது பெருமிதமான ஒரு அனுபவம். மேலும் உடன் கல்விகற்ற பல்வின சமூக சகோதர, சகோதரிகளுடனிருந்த புரிந்துணர்வுகளும் சகவாழ்வும் எந்த சூழலிலும் இணக்கமாக ஏற்புடன் வாழும் பக்குவத்தை என்னில் ஏற்படுத்தியது என்பதை இங்கு குறிப்பிடுவது பொருத்தம்.

**5. உங்கள் பட்டப் பின்படிப்பிற்கான ஆய்வுகள் எவற்றை மையப்படுத்தி அமைந்திருந்தன?**

விஞ்ஞான முதுமானிப் பட்டத்திற்காக “Postharvest Technology” என்ற தலைப்பில் ஆய்வொன்றைச் செய்திருந்தேன்.

அதன் பின்னர் எனது கலாநிதிப் பட்டத்திற்காக உயிரியல் தொழில்நுட்பத்தில் ஒரு ஆய்வைச் செய்திருந்தேன். இத்துறையில் மேலதிகமான ஆய்வு ஒன்றிற்கான அமெரிக்காவின் மிச்சிக்கன் மாநில பல்கலைக் கழகத்தின் “Postdoctoral Fellowship” இற்காக இலங்கையிலிருந்து தெரிவுசெய்யப்பட்ட மூவருள் எனக்கும் சந்தர்ப்பம் கிடைத்தது, அங்கு நான் பெற்ற ஆய்வுப் பெறுபேறுகள் பெரிதும் சிலாகித்துப் பேசப்பட்டது நினைவில் பதிந்திருக்கும் ஒரு நிகழ்வு.

**6. தென்கிழக்குப் பல்கலைக் கழகத்தின் இளம் பீடாதிபதி என்ற பெருமை மிக்க தருணத்தினை எவ்வாறு உணர்ந்து கொண்டீர்கள் என்று சொல்ல முடியுமா?**

பீடாதிபதி பதவி ஒரு தேர்தல் தெரிவு என்பதால் முதல் நாளே பலப்பரிட்சைதான்,



அது ஒரு சவால்கள் நிறைந்த பணி, ஆனாலும் தனித்துவ அடையாளத்துடன் அதனைச் செய்து காட்டமுடியும் என்று நினைத்தேன், அல்லாஹ்வின் உதவியினால் அதனைச் செய்தும் வருகின்றேன். அடையவேண்டும் என்று நான் ஆசைப்படுவ தெல்லாம் கல்வியில் உயர் நிலைதான் பதவிகளை அல்ல, சாதிக்க வேண்டுவது எல்லாம் எடுத்த பணியின் இலக்கை அடைவதுதான், சயலாபம் சம்பாதிப்பதையல்ல, ஆதலால் பீடாதிபதியாக தெரிவான கணப்பொழுதின் உணர்வுகள் ஒன்றும் பிரமாண்டமாக இருக்கவில்லை.

**7. உங்களது உயர்ந்த அடைவுகளுக்குப் பின்னால் உங்களது குடும்பத்தினர் எவ்வாறு பங்களித்துள்ளனர்.**

பெண்களைப் பொறுத்தவரையில் வேலைக்குச் செல்லும் குடும்பப் பெண்ணாயின் அவரின் வீட்டிலிருந்து காரியாலயம் வரை பணிகள் விரிந்து கிடக்கின்றன. குடும்பரீதியான கடப்பாடுகள் மற்றும் அலுவலகக் கடமைப்புக்கள் என்பனவற்றிற்கு இடையே கணவன் மனைவிக்கு இடையிலான ஒருமித்த சிந்தனை, வீட்டு வேலைகளில் புரிந்துணர்வு என்பன ஒரு பெண்ணை சமூகத்தில் அதிக தூரம் பயணிக்கச் செய்யமுடியும். இவ்வாறு பிணைப்புமிக்க பல மணித்தியாலங்களை பிள்ளைகளும் கணவரும் எனது பணிகளுக்காக விட்டுக் கொடுத்திருக்கின்றார்கள். மாணவப் பருவத்தில் எனது பெற்றோர் குறிப்பாக எனது தந்தை என்னில் அதிக சிரத்தை

எடுத்ததை என்றும் மறக்கமுடியாது.

**8. நீங்கள் பீடாதிபதியாக இருந்த காலப் பகுதியில் விஞ்ஞான பீடத்திற்காக குறிப்பிடத்தக்க எவற்றை அடைந்துள்ளீர்கள் ?**

அடைவுகளாக பலவற்றைக் குறிப்பிட முடியும், பல பாடத்துறைகளில் விசேட பட்டங்கள் வழங்கப்படுகின்றன, பாடத்திட்டங்கள் மறுசீரமைக்கப்பட்டுள்ளன, உலக வங்கி மானியத்தை பலத்த போட்டிக்கு மத்தியில் பெற்றுக் கொண்டுள்ளமை, என இப்படிப் பல உள்ளன, இந்த அடைவுகள் எல்லாம் சாத்தியமாவதற்கு என்னோடு சேர்ந்து அர்ப்பணிப்புடன் பணிபுரிகின்ற சகபாடிகள் விஞ்ஞான பீடத்தில் இருப்பது ஒரு பெரிய பலமாகும், அவர்களை நன்றியுடன் இங்கு நினைவுபடுத்துகின்றேன்.

**9. கல்வித்துறையில் உயர்நிலை அடைந்த ஒரு பெண் என்ற வகையில் இளம் சமூகத்திற்குச் சொல்ல விரும்பும் செய்திகள் ?**

கல்வி ஒரு மூலதனம். அதில் முடியுமானளவு முதலீடு செய்யவேண்டும், மாற்றமடைந்து வரும் தொழில்நுட்ப உலகில் ஒவ்வொரு துறையிலும் புதிது புதிதாகக் கற்றுக்கொள்ள விடயங்கள் வந்துகொண்டே இருக்கின்றன, நாம் ஒரு வெற்றிகரமான இயங்கும் சமூகமாகத் திகழவேண்டுமாயின் நிகழ்கால தொழில்நுட்ப மாற்றங்களுடன் உடனுக்குடன் எம்மைப் புதுப்பித்துக் கொள்ள வேண்டும். அத்துடன் அடுத்த தலைமுறைக்கு நாம் ஒரு படிப்பினையை விட்டுச்செல்ல வேண்டும், சமூகத்தில் ஆயிரத்தில் ஒன்றாக அல்லாமல் பெயர் சொல்லும் ஒரு சிலரில் ஒருவராக வரவேண்டும் என்று ஒவ்வொருவரும் திடசங்கற்பம் பூண்டு செயற்படவேண்டும். எல்லோருக்கும் சமமான சந்தர்ப்பங்களே கிடைக்கின்றன ஆனால், ஒவ்வொருவரின் திறமை முயற்சி அல்லாஹ்வின் நாட்டம் என்பவற்றிலேயே வெற்றிகள் தங்கியுள்ளன என்று தெரிவித்தார். ▲

# மோனிகா செலஸ்

டென்னிஸ் போட்டியில் இளம் வயதிலேயே முதலிடம் பிடித்த மோனிகா செலஸ் ஒரு காலத்தில் டெனிஸ் உலகில் கொடிகட்டிப் பறந்தவர் ஆவார்.

★ யுகோஸ்லேவியா நாட்டில் பிறந்த இவர், கார் நிறுத்தும் இடத்தில் அப்பாவிடம் டென்னிஸ் விளையாட கற்றுக்கொண்டார்.



அப்போது அவருக்கு வயது 5, தன்னை விட 8 வயது மூத்தவனும் அப்போதைய ஜூனியர் லெவல் டென்னிஸ் சாம்பியனுமான அண்ணனைத் தோற்கடிப்பதற்காக தீவிரமாக பயிற்சி செய்தான் அந்த சிறுமி.

★ “ஒரு பெண்பிள்ளை டென்னிஸ் விளையாடுவதா?” என்று அம்மாவும் பாட்டியும் கடும்கும் எதிர்ப்பு. அதை கண்டுகொள்ளாத இந்த அப்பா-மகள் ஜோடி தொடர்ந்து பயிற்சியில் ஈடுபட்டுவந்தது. 1998 இல் இறக்கும் வரை தன் பயிற்சியாளர் பணியை அப்பா நிறுத்தவே இல்லை.

★ டென்னிஸ் பயிற்சிக்காக அமெரிக்கா சென்றார் மோனிகா. ஆரம்பம் முதலே அதிரடி தான். தொடர்ந்து வெற்றிபெற்று முன்னணி ஆட்டக்காரராக முன்னேறினார். 13 வயதில் ஜூனியர் நிலையில் நம்பர் ஒன் ஆட்டக்காரரானார். 1994 இல் அமெரிக்க குடியுரிமை பெற்றார்.

★ 16 வயதில் பிரெஞ்சு ஓபன் போட்டியில் ஸ்டெபிகிராபை தோற்கடித்தார். குறைந்த வயதில் இப்போட்டியில் வெற்றிபெற்ற வீராங்கனை என்று புகழ் பெற்றார். 17 வயதில் உலகத் தரவரிசையில் நம்பர் ஒன் இடம்பெற்றவரும் இவர்தான். 178 வாரங்கள் முதலிடத்தைத் தக்கவைத்திருந்தார்.

★ 1993 இல் புகழின் உச்சியில் இருந்த இந்த 19 வயது வீராங்கனை மகளிர் டென்னிஸ் உலகத்தில் ஆதிக்கம் செலுத்தி வந்தார். அதுவரை 8 கிராண்ட்ஸ்லாம் போட்டிகளில் வென்றிருந்தார்.

★ 1993 இல் தரவரிசையில் 2 ஆவது இடத்தில் இருந்த ஸ்டெபிகிராபை ஆஸ்திரேலிய ஓபன் பைனலில் தோற்கடித்தார். அதே ஆண்டில், ஜெர்மனியில் வேறொரு போட்டியில் மோனிகா விளையாடினார். ஆட்ட இடைவேளையின் போது, ஸ்டெபிகிராபின் வெறிபிடித்த ரசிகன் ஒருவன் இவரைக் கத்தியால் குத்திவிட்டான்.

★ அந்த காயம் ஒரு மாதத்தில் ஆறிவிட்டாலும், அதன் அதிர்ச்சியில் இருந்து அவரால் எளிதில் மீளமுடியவில்லை. 2 ஆண்டு காலம் டென்னிஸ் பக்கமே வராமல் இருந்தார்.

★ 1995 இல் மீண்டும் களமிறங்கி வெற்றியோடு அடுத்தகற்றுபயணத்தைத் தொடங்கினார். மேலும் ஒரு கிராண்ட்ஸ்லாம் போட்டியில் வென்றார். மொத்தம் 9 கிராண்ட்ஸ்லாம், 53 ஒற்றையர் போட்டிகள், 6 இரட்டையர் போட்டிகளில் வென்றுள்ளார்.

★ 2008 இல் டென்னிஸ் போட்டிகளில் இருந்து ஓய்வுபெற்றார். உடலை கட்டுக்கோப்பாக வைத்திருப்பது எப்படி என்று மற்றவர்களுக்கு பயிற்சி அளிக்கும் பணியில் இறங்கினார்.

★ நடனம், மாடலிங், கூடைப்பந்து, கிடார் வாசிப்பு, சுயசரிதைகள் படிப்பது, நீச்சல், பிசினஸ் எனப் பலவற்றில் ஆர்வம் கொண்டவர். தொண்டு நிறுவனங்களுடன் இணைந்து விலங்குகள் பாதுகாப்புப் பணிகளிலும் ஈடுபட்டு வருகிறார். ▲

# நெடுந்தொடர் உறவுகள் சுகமானது

03



எதிர்விட்டு மீனாட்சிப் பாட்டியும், வேங்கடம் தாத்தாவும் நின்றனர்.

கதவைத் திறந்து “வாங்க பாட்டி. தாத்தா வாங்க” என்றாள்.

“ஏண்டியம்மா, பாட்டி தலைவலிக்கிறது. கொஞ்சம் கோப்பி தாங்கோ என்று கேட்ட நான் தரமாட்டேனா? உங்க அத்தை போன் பண்ணி சொல்லணுமா? ஆனாலும் உனக்கு ரொம்பதான் வீம்பு” என்றபடி கப்பை நீட்டினாள் பாட்டி.

“மீனாட்சி, அவ சுபாவம்தான் உனக்கு தெரியுமே. எதுக்கு வீண்பேச்சு” என அவளுக்காக கதைத்த வேங்கடம் தாத்தா, “சரி, சரி மது... இதைக் குடிச்சிட்டு பேசாமல் படு. தலையிடி பறந்திடும்” எனக் கூறிவிட்டு இருவரும் புறப்பட்டனர்.

பாட்டி தந்த கோப்பியை ருசித்துக் குடித்து விட்டு உள்ளே சென்ற மதுவிழி படுக்கையில் விழுந்தாள். மருந்து மயக்கமும் சுக்கு கலந்த தேநீர் மயக்கமும் சுகமான உறக்கத்தைக் கொடுத்தது அவளுக்கு.

“மது... மதுவிழி” என அத்தை தட்டி எழுப்பியபோதுதான் மெல்லக் கண்களைத் திறந்தாள் மதுவிழி.

“இப்ப தலைவலி எப்பிடி?” எனக் கேட்ட படி அருகில் அமர்ந்த அத்தையின் முகத்தில் ஏக கவலை.

“அத்தை, இப்ப தலைவலியே இல்ல. எனக்கு எல்லாம் சரி. நீங்க கலைப்பாக இருப்பீங்க. இருங்க நானே கோப்பி கொண்டுவாறன்” என எழுந்தவளை பற்றித் தடுத்த அவளது அத்தை, “வேணாம் நீ குளிச்சிட்டு வா. நான்கை, கால் களுவிட்டு கோப்பி கொண்டுவாறன். குளிச்சா உடம்பும், மனசும் தெம்பா இருக்கும்” என்றபடி எழுந்துகொண்டாள்.

அத்தை சொன்னதுபோல குளித்ததும் உடம்பும், மனசும் தெம்பாக இருந்தது. அத்தை கொடுத்த தேநீரையும், முறுக்கையும் சுவைத்துவிட்டு மெல்ல தோட்டத்தினுள் உலாவத் தொடங்கினாள். பலவிதமான பூக்களில் இருந்து வந்த நறுமணம் மனதுக்கு மிகவும் இதமாக இருந்தது. அந்த வாசனையை



“காலைல  
நடுவீதியில  
அப்பிடி  
நடந்திருக்கக்  
கூடாது.  
அப்படி  
சொன்னதுக்காக  
ரொம்ப  
வருத்தப்  
படுறன்.”

நுகர்ந்தபடி நடந்துகொண்டிருந்தவள் திடீரென அப்படியே நின்றுவிட்டாள்.

“இது... இது அஸ்வந்தோட குரல்மாதிரி இருக்கே” என எண்ணியபடி செடிகளை விலக்கிவிட்டு எட்டிப் பார்த்தாள். ஆம். அவளது நினைவுகளை எல்லாம் தன்வசப்படுத்திய அதே அஸ்வந்தான். அதையுடன் ஏதோ வியாபார விடயம் பேசிக்கொண்டிருந்தான். இதற்கு முன் பார்க்கும்போது இருந்த குறும்புத்தனம் முகத்தில் இல்லை. மதுவிழியின் மனதை ஏதோ பிசைவதுபோல இருந்தது. ஆறுதலாய் ஏதாவது பேசலாமே என எண்ணியவள், விறுவிறுவென உள்ளே சென்று அதையின் மேசையில் இருந்த நோட்புக்கில் இருந்து அவனது தொலைபேசி இலக்கத்தைக் குறித்துக்கொண்டாள்.

தொழில்முறை சந்திப்புக்காக எவரையும் வீட்டுக்கு அழைக்காத அதை, முதல் முறையாக அஸ்வந்தை வீட்டுக்கு அழைத்திருப்பது ஆச்சரியமாக இருந்தது. அதுவே அவன் மீதான அவளது நேசத்துக்கு உந்துசக்தியாகவும் ஆனது.

ஸ்வேதாவுடனான பேச்சுகள் முடிந்து அவன் புறப்பட்டு கேற்றைத் தாண்டும்வரை மதுவிழியைக் கண்ணிலேயே காணவில்லை. மிகுந்த ஏமாற்றமாய் இருந்தது. மீண்டும் ஒரு தடவை கண்களைச் சுழற்றினான். எங்குமே தென்படாததால் வேகமாக காரைச் செலுத்தத் தொடங்கினான். அவன் அதிகதூரம்

செல்லவில்லை. அதற்குள் அவனது கையடக்கத் தொலைபேசி சிணுங்கத் தொடங்கியது.

“ஹலோ” என்றபடி காதுக்குப் பொருத்தியவன், சலங்கை நாதமாய் ஒலித்த மதுவிழியின் குரல்கேட்டு ஆனந்த அதிர்ச்சியடைந்தான்.

“ந... நா... நான்” என அவள் இழுக்க,

“தெரியும் மதுவிழி” என்றவன் சற்றுநேரம் அமைதியாய் இருந்தான்.

சிறிய இடைவெளியின் பின் “வந்து வந்து” என இசை பாடியவளிடம்,

“என்னோட பெயர் வந்து இல்ல. அஸ்வந். ஓ. அதைத்தான் வந்துன்னு சுருக்கமா சொல்றீங்களா” என்றான்.

‘பக்’ என சிரித்துவிட்டாள் மதுவிழி.

உடம்பு முழுவதும் ஐஸ் வைத்ததுபோல இருந்தது அஸ்வந்துக்கு. அவளது சிரிப்பையே இரசித்துக்கொண்டிருந்தவன்,

“அஸ்வந், ஐம் சொறி” என்ற அவளது வருத்தமான குரலைக் கேட்டதும்,

“எதுக்கு?” என்றான்.

“காலைல நடுவீதியில அப்பிடி நடந்திருக்கக்கூடாது. அப்படி சொன்னதுக்காக ரொம்ப வருத்தப்படுறன். றியலி சொறி” என்றான் மீண்டும்.

“துவி”

“துவியா, யார் அது?” என மதுவிழி புரியாமல் கேட்க, நீங்க தான். உங்களை நான், நான் மட்டும் அப்பிடிதான் கூப்பிடுவேன்” என்றான் ஓர் அழுத்தத்துடன்.

ஆயிரம் நிலவுகளின் குளிர்ச்சி மதுவிழியின் மனதை நிறைத்தது. சின்ன தாய் ஒரு புன்னகை அவளது முகத்தை அலங்கரித்தது. அவளது மௌனத்தை சம்மதமாக எடுத்துக்கொண்ட அஸ்வந், “துவி... ரொம்ப நல்லா பழகக்கூடிய பெண்களே ஒரேயொரு நாள் பாத்திட்டு காரில் வாங்கோ என்று கேட்டால் வரமாட்டாங்க. நீங்க பெண்களோட அதாவது, நண்பர் களோட அளவோட பழகுவீங்க. அப்படிப்பட்ட நீங்க எப்பிடி? முதல்ல எனக்கு கோபமாதான் இருந்தது. ஆனா யோசிச்சுப் பாத்தா நீங்க செய்தது சரியானது. நான்தான் மன்னிப்பு கேக்கணும்.”

“எதுக்கு?, உதவி செய்ய நினைச்சதுக்கா? என்ற

வளிடம் “அதுமட்டுமில்ல. என் மனசில கொஞ்சம் உயரமா இருந்த நீங்க இப்ப எவறெஸ்ராவே மாறிட்டீங்க தெரியுமா?”

“அது சரி. நான் அளவா பழகிறது உங்களுக்கு எப்பிடி?”

“அது உங்களைப் பாத்தாலே தெரியுதே.”

முகம் சிவந்தது மதுவிழிக்கு. “அஸ்வந் சொறி சொல்லத்தான் போன் பண்ணினன். ஓ.கே. பாய்” என்றபடி போனை வைத்தாள்.

உடம்பு முழுவதும் படபடவென இருந்தது அவளுக்கு. சே, இதென்ன பேச்சு, அதைக்குத் தெரிந்தால் என்ன நினைப்பார்கள்” என எண்ணியபடி மாடியிலிருந்து கீழே இறங்கி வந்தாள்.

எந்த ஆணுடனும் இவ்வளவு பேசியறியாத மதுவிழியின் மனதில் இன்பமும், பயமும் ஒன்றாய் நின்றது. தன்னை நன்கு புரிந்துகொண்ட அவனே தன் வாழ்க்கைத்துணையாய் வந்தால் என எண்ணியது உள்ளம்.

மதுவிழி எனும் தனது பெயரை அத்தை மது என்றும், ஏனையோர் மதுவிழி என்றும் அழைத்தே கேட்டுப் பழகியவளுக்கு அவனது ‘துவி’ என்னும் அழைப்பு இன்பத்தைக் கொடுத்தது.

அத்தை ஸ்வேதா இரவு உணவு தயாரிப்பதில் ஈடுபட்டிருந்தார். மதுவிழியைக் கண்டதும், “என்னம்மா மது, ஏன் ஒரு மாதிரி இருக்கே. உடம்புக்கு ஏதாவது?” என்றபடி நெற்றியைத் தொட்டுப் பார்த்தார்.

“இல்லை அத்தை. உடம்புக்கு எதுவுமே இல்லை. தோட்டத்து குளிர்க்காற்று பட்டதும் இலேசான இருமல். மற்றபடி எப்பவும் போலதான் இருக்கேன். தாங்க கரட் சீவுறேன்” என்கையிலிருந்தகாய்கறியை வாங்கியவள், அருகிலிருந்த கதிரையில் அமர்ந்துகொண்டாள்.

மதுவிழியைப் பார்க்கும்போது ஸ்வேதாவுக்கு பிரியமும், பரிவும், பாசமும், பெருமையும் ஏற்பட்டது. இரண்டு வயதில் பெற்றோரைப் பறிகொடுத்துவிட்ட அவளுக்கு எல்லாமே ஸ்வேதாதான். அண்ணன் பால் கரன் சாயலையும் குணங்களையும் கொண்டு பிறந்துவிட்ட மதுவிழி மீது ஸ்வேதாவுக்கு கொள்ளை பிரியம். அவளுக்கு மதுவிழியும் மதுவிழிக்கு அவரும் மட்டுமே இருந்தனர். திருமணம் என்னும் பெயரில் மதுவிழியையும், தன்னையும் எவரும் பிரித்துவிடக்

கூடாதே என்பதற்காக உறவுகளைவிட்டு தூரமாகியது ஸ்வேதாதான். எத்தனையோ பேர் மதுவிழியை பொறுப்புடன் பார்ப்பதாகவும், தாங்கள் பார்க்கும் வரன்களை திருமணம் செய்யுமாறும் விடாது முயன்றனர். ஆனால், ஸ்வேதா ஒரேயடியாக மறுத்து விட்டான். திருமணம் என்னும் வார்த்தையை உச்சரிக்கவே அவளால் முடியவில்லை.

“அத்தை... என்ன கனவா?...” எனக் கேலியாகக் கேட்ட மருமகனின் குரல்கேட்டு நடப்பிற்கு வந்த ஸ்வேதா,

“இல்ல... ஓ... ஒண்ணுமில்லை” என்றபடி சமையலில் ஈடுபடத் தொடங்கினார்.

மறுநாள் பொழுது ஏக்கத்தோடு புலர்ந்தது மதுவிழிக்கு. நெஞ்சுக்குள் ஏதோவொரு ஆற்றாமை. மனதை எதுவோ அரிப்பதுபோல இருந்தது. “சே... நேற்று அஸ்வந்தோடு இன்னும் கொஞ்சநேரம் பேசியிருக்கலாம்” என மனம் ஆர்ப்பரித்தது. கதைக்கும்போதே போனை வைத்துவிட்டது மடத்தனம் என்று தோன்றியது. அஸ்வந்தைப் பார்க்கவேண்டும் போல எழுந்த ஆவலைப் பெரும்பிரயத் தனப்பட்டு அடக்கிக்கொண்டாள்.

காலைக் கடமைகளை முடித்துவிட்டு கல்லூரிக்கு ஆயத்தமாகி அத்தை அலுவலகம் செல்ல வீட்டைப் பூட்டிக்கொண்டு வீதியில் இறங்கி நடந்தாள். அவளைக் கடந்துசென்ற கார் அஸ்வந்துடையதுதான். இதயம் ஒரு கணம் இறக்கை கட்டிப் பறந்தது. தேடும் போது தென்படாத அஸ்வந் மீது கோபமாக வந்தது. ஏன்தான் மனம் இப்படி அலை பாய் கிறதோ என எண்ணியபடி பஸ் தரிப்பிடத்தையடைந்தாள்.

வீதியின் எதிர்ப்புறத்தில் கார் காத்து நின்றது. ‘கார் மட்டும்தான் நிற்கிறதோ’ என எண்ணும் விதமாய் அஸ்வந் வெளியே வரவேயில்லை. கண்ணாடிகள் உயர்த்தப்பட்டிருந்தன. அவனைப் பார்ப்பதற்காய் தவியாய் தவித்த விழிகள் ஏக்கத்தோடு யாசித்து நின்றன. அவள் மீதிருந்த கோபத்தை அழுத்தமாய் காட்டுவதுபோல அவன் மட்டும் அவளது விழிகளில் தென்படவேயில்லை. சுமக்க முடியாத மலையை சுமந்து செல்வது போல பஸ்ஸில் பயணமானாள் மதுவிழி. இதயம் ஏங்கி ஏங்கி அழுதுது அவனுக்காக.

(உறவுகள் தொடரும்...)

# இயற்கை அதிசயத்துக்கு ஆபத்து?

உலகின் இயற்கை அதிசயங்களின் பட்டியல் குறித்து சில முரண்பாடுகள் இருந்தாலும், பொதுவாக ஏற்றுக் கொள்ளப்பட்ட ஏழு இயற்கை அதிசயங்களை சி.என்.என். தொலைக்காட்சி பட்டியலிட்டுள்ளது. அவை எவ்ரெஸ்ட் சிகரம், அமெரிக்காவில் உள்ள கிராண்ட் கன்யான் பள்ளத்தாக்கு, நார்தெர்ன் லைட்ஸ் பூமத்திய ரேகையின் வடக்குப் பகுதியில் தோன்றும் பிரமாண்ட ஒளி, ரியோ டி ஜெனீரோவில் உள்ள இயற்கைத் துறைமுகம், ஆஸ்திரேலியாவில் உள்ள பவளப் பாறைகள் தொடர், மெக்ஸிகோவில் உள்ள பரிசுட்டின் எரிமலை, இங்கிலாந்தில் உள்ள விக்டோரியா அருவி. உலகின் இவ் ஏழு இயற்கை அதிசயங்களில் 5ஆவது அதிசயமாகக் கருதப்படும் ஆஸ்திரேலியாவின் பவளப்பாறைகள் பெருந்தொடர், உலக வெப்பமயமாதல் காரணமாக அழியும் ஆபத்தில் இருப்பதாக கவலை வெளியிடப்பட்டுள்ளது.

ஆஸ்திரேலியாவின் வடகிழக்கு மாகாணமான குயின்ஸ் லாந்து கடல் பகுதியில் சுமார் 2300 கி.மீட்டர் நீளத்துக்கு விரிந்துள்ளது. இந்தப் பவளப்பாறைகள் பெருந்தொடரில் சுமார் 3000 தனித்தனி பவளப்பாறைகளும், 600 பாறைத் தீவுகளும், 150 சதுப்புநிலத் தீவுகளும் உள்ளன. சுமார் 100 வகையான ஜெல்லி மீன்களும், 3000 வகையான மெல்லுடலிகளும், 1600 வகையான மீன்களும், 130 வகையான சுறாக்களும், 30 வகையான திமிங்கிலங்கள் மற்றும் டால்பின்களும் வாழ்கின்றன. இந்தப் பவளப்பாறைகள் தொடரை யுனெஸ்கோ 1981இல் உலகப் பாரம்பரிய இடங்கள் பட்டியலில் சேர்த்தது.

பருவநிலை மாற்றம், கடற்கரையோரம் நடக்கும் அளவுக்கதிகமான அபிவிருத்தி நடவடிக்கைகள், மீன்பிடி போன்றவற்றால் இந்தப் பவளப்பாறைகளுக்கு ஆபத்து ஏற்படுவதாக குற்றச்சாட்டு எழுந்துள்ளது. இது குறித்து யுனெஸ்கோவும் கவலை தெரிவித்துள்ளது. ஏற்கெனவே,

இந்தப் பவளப்பாறைகளைப் பாதுகாக்க ஆஸ்திரேலியா அரசு, ஒரு தொலைநோக்குத் திட்டத்தை வகுத்துள்ளது என்றாலும், இன்னும் வரைவு வடிவத்திலேயே இருக்கும் அத்திட்டத்தால் பெரிய பலன் ஒன்றும் இருக்காது என ஆஸ்திரேலியாவின் அறிவியல் நிறுவனம் ஒன்று தெரிவித்துள்ளது.

ஆஸ்திரேலிய அரசு இதை மறுக்கிறது. ஆனால், அரசின் கருத்துக்கு நேர்மாறாக அந்நாட்டு விஞ்ஞானிகளே கருத்துத் தெரிவித்துள்ளனர். பவளப்பாறைகளைப் பாதுகாக்க ஆஸ்திரேலிய அரசின் நடவடிக்கை போதாது, என்றும் ஏற்கெனவே கடந்த 30 ஆண்டுகளில் பவளப்பாறைகள் பாதிக்கப்பட்டன. வெப்பமயமாதல் இன்னும் 1.5 டிகிரி அதிகரித்தாலும் பவளப்பாறைகள் அழிந்துவிடும்' என எச்சரிக்கிறார் அந்நாட்டு விஞ்ஞானி. மற்றொரு விஞ்ஞானி சார்லி வெரோன் என்பவர், கரியமிலவாயு வெளியேற்றம் இதேபோல நீடித்தால், இந்த நூற்றாண்டின் இறுதிக்குள் பவளப்பாறைகள் அழிந்துவிடும் என்கிறார்.

குயின்ஸ் லாந்து கடலோரப் பவளப்பாறைகளின் பாதுகாப்பு குறித்து ஆய்வு செய்துவரும் யுனெஸ்கோ, அவை அழிவின் பிடியில் உள்ளதா, இல்லையா என்பது குறித்து அடுத்த ஆண்டு அறிவிக்கவுள்ளது. அவ்வாறு அழிவின் பிடியில் உள்ளதாக அறிவித்தால், சுற்றுலா உள்ளிட்ட எந்த ஒரு நடவடிக்கையையும் ஆஸ்திரேலிய அரசு மேற்கொள்ள இயலாது என்பது குறிப்பிடத் தக்கது. ▲



# “ஒளி அரசி” குறுக்கெழுத்துப்போட்டி

“ஒளி அரசி” குறுக்கெழுத்துப்போட்டி  
இல. 14

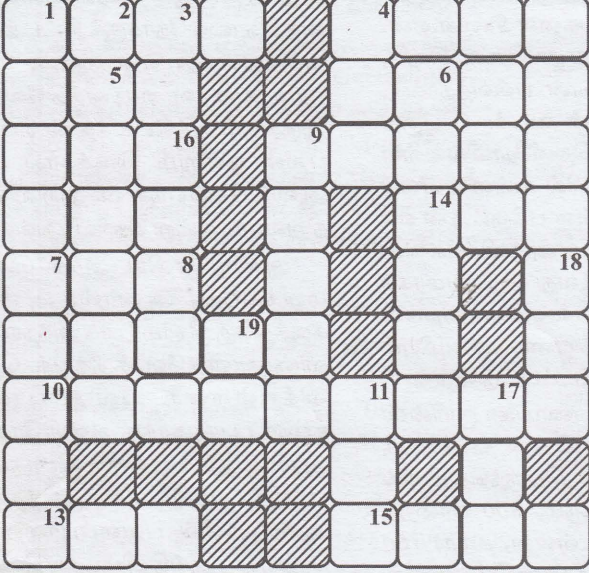

போட்டி முடிவு திகதி 25.01.2015

1. தாகம் தீர்ப்பதற்கு உகந்த திரவம்
3. புவியின் அதிக பகுதி இதனால் சூழப்பட்டுள்ளது.
4. இது விழ குருத்தோலை சிரிக்குமென்பர்.
5. பாண்டவர்களின் தாய் (மாறியுள்ளது)
6. மனிதனின் அத்தியாவசியங்களில் ஒன்று
7. உலக வாழ்வு
8. கண்ணுக்கு இடுவது
9. பாம்பு வகைகளில் ஒன்று
10. அரியணை ஏறும் இளவரசருக்கு நடத்தப்படும் விழா
11. கவிச்சக்கரவர்த்தி
12. பாடலின் ஆரம்பம் (குழம்பியுள்ளது)
13. அன்பினால் வருவது
14. பனியின் தொடுகை
19. உறக்கத்தில் வருவது (திரும்பியுள்ளது)

மேலிருந்து கீழ்

1. இலங்கையின் அயல்நாடு
2. வாவி என்பதன் ஒத்தபதம் (குழம்பியுள்ளது)
5. இராசிகளில் ஒன்று
3. தீர்ப்பு வழங்குபவர்
7. சராசரி
9. அன்றாடம் வெளிவருவது
10. வந்தால் போகாதது
4. சாகரம் என்பது
14. ‘வளர்த்தி’ என்பதன் எதிர்ப்பதம்
15. இதனை அனைவரும் மதித்தல்வேண்டும் (குழம்பியுள்ளது)
16. மனைவியைக் குறிப்பது
17. இது வந்தால் மிடுக்கு வந்துவிடும்.
18. புஷ்பம் என்பது

**Be Es En Traders**  
அச்சக பொருட்களின்  
மொத்த விற்பனையாளர்  
TEL: +91 11 2348418

அனுசரிப்பது

இல 12 இல் 500/= பரிசு  
பெறும்அதிர்ஷ்டசாலிகள் மூவர்

டி.என். டீனூ  
55இ மட்டக்களப்பு வீதி,  
சின்னக் கிண்ணியா,  
கிண்ணியா - 1

திருமதி. வற்சலா துரைசிங்கம்  
ஆழ்வாண்கிணற்றடி வன்னாலை,  
நெல்லிப்பளை.

ஜி.சி. தனாகந்தரி  
இல. 05, மெளன்ட் பிளஸன்ட்  
வீதி, பண்டாரவளை.

சரியானவிடைகளை எழுதி  
பாராட்டு பெறுபவர்கள்

- 1.கனகசபை நாகேந்திரன்  
கொழும்பு - 06.
- 2.அனுஷா சந்திரதால்  
ஊர்காவற்றறை.
- 3.வி. செல்வநாயகம்  
புத்தூர்.
- 4.எம்.ஐ.எம். அஷ்ரப்  
சாயந்தமருது - 07.
- 5.திருமதி ராஜினி புன்னியமூர்த்தி  
மட்டக்களப்பு
- 6.திருமதி. தேவா மாதவன்  
கொழும்பு - 15.
- 7.எம்.எப்.எம். ரிம்லாத்  
கிண்ணியா - 03.
- 8.திருமதி க. செல்வராணி  
யாழ்ப்பாணம்.
- 9.கே.எஸ். மில்லராணி  
ஏறாஷூர் - 06.
- 10.அசோகன் பானுஜா  
யாழ்ப்பாணம்.
- 11.திருமதி. தி. செல்வதுரை  
கொழும்பு - 06.
- 12.திருமதி. ச. லிங்கமூர்த்தி  
வல்வெட்டித்துறை.
- 13.திருமதி ஹரியா எம்.சரீப்  
திருகோணமலை.



**RC**

**NEW EARTH GOLD**  
Real Estate for your real estate needs

# Royal Curtain

**No : 100, Main Street, Colombo 11,  
Sri Lanka.**

Tel: +94 11 2323064, +94 11 5735152  
Mob: +94 77 3753704, Fax: +94 11 2323064  
royal100m@gmail.com / newearthgold@gmail.com

## மாராப்டி வாழ்த்துக்களோட

**திரு. பால கிருஷ்ணன்**  
இரகுநாதன் (S.L.E.A.S)

நீய்வய்ச்சர் நாய் ஸுக்கின்னாஃ பால்கிருஷ்ணன் இரகுநாதன் தீய்  
சுலுவநுத்தயான சயாதான தீயானாஃ நயக்கயாய் இன்னார்.  
இயர் மதத்தீயுறைய மாய்ட. தீயித் தீ. கதூதீயான ஸுன்னல  
யில் அன்னலயில் சத்தய்யீயானாய் சய்யூகினாய். இயர்  
ஸுய்க்கீக் கல்லூரயின் மலுய மானாய். இயர் ஸுக்கீயான,  
அத்யான, கோட்க்கல்லீயய்யானான கல்லீத் தீயானக்க  
ஸுத்தீய் நாய்பு (10) ஸுன்னலகூத்த லோக சேவையானுய்யான. அத்தயன், ஸுயார் தீயானக  
நீய்வயன், லோய் புலோஃ சதானாதன் சதீயானவற்றின்னல சீக்கன ஸுதய்க் கட்டீயார் சக்கீ  
ஸுக்கயவற்றின் தலையானகும் புலோஃ தீயன்புத்த தீயான ஸுக்கீயுத்தீ சக்கீத்தீய் தலையானகும் ஸுயார்  
ஸுக்கீயு அர ஸுய்யுத்தீயானின் ஸுக்கீயான தீயத்தீயீ சயானானகும், புலோஃ தீயன்புத்த தீயானகூதீயான  
சானகூ தலைய உய சயானானகும், புலோஃ மத ஆத்தீயயின்னலயார் புலோஃ உய தலையானகும்  
சுக்கீயயன்யாற்ற ஸுக்கீயார்.

புலோவீயூர் நய்யான்கள்

# 7 ஆவது பிறந்தநாள் வாழ்த்துக்கள்

வீரப்பதிராயன், கரணவாய் தெற்கைச் சேர்ந்த உதயவேள்  
தமிழிளனி தம்பதிகளின் செல்வப் புதல்வி அபிரயா 20. 12.2014  
அன்று தம்பி அபிராஜ் உடன் தனது ஏழாவது பிறந்த  
தினத்தை வெகு சிறப்பாகக் கொண்டாடினார்.  
அபிரயாவை கனடாவினுள் அப்பா, மற்றும்  
அம்மா, கனடா அத்தை மாமா, அம்மம்மா, பெரிய  
ம்மா, பெரியப்பா, சித்தி - சித்தப்பா, மாமா மார் -  
மாமியார், அண்ணன்மார், மச்சா ன்மார், மச்  
சாளமார், தம்பி, தங்கை மற்றும் உறவினர்  
அனைவரும் பல்கலையும் கூற்று  
சீரும் சிறப்புமாக வாழ் ஏல்  
லாம் வல்ல முதலைக் குழி  
முருகனை வேண்டி வாழ்த்து  
கின்றனர்.

**குடும்பத்தினர்**  
கரணவாய் தெற்கு, காவேட்டி

## பரிசளிப்பின்போது...

# வாய்ப்புகளைத் தேடிப் பயணிப்போம்

வாய்ப்புகளும் சந்தர்ப்பங்களும் ஒரு சில நேரங்களிலேயே நம்மைத் தேடி வருகின்றன. பல்வேறு சமயங்களில் வாய்ப்புகளையும் சந்தர்ப்பங்களையும் தேடி நாம் பயணிக்கவேண்டி வருகின்றது. இவ்வாறு அவற்றைத் தேடிப் பயணிக்கவேண்டுமாயின் அதுபற்றிய அறிவும் அவற்றை எங்கு பெற்றுக்கொள்ளலாம் என்பது பற்றியும் அறிந்திருத்தல் அவசியம்.

ஜி.சீ.ஈ. (சாதாரண தர) பரீட்சை நடைபெற்று முடிவடைந்த நிலையில் பல்லாயிரக்கணக்கான மாணவர்கள் எதிர்வரும் மூன்று அல்லது நான்கு மாத காலத்துக்கு பரீட்சை முடிவுகளை எதிர்பார்த்துக் காத்துக்கொண்டிருப்பர். இந்தக் காலப் பகுதியை வெறுமனே கழிக்காது எவ்வாறு பிரயோசனமான முறையில் பயன்படுத்தலாம் என்பது பற்றி இக்கட்டுரை ஆராய்கின்றது.

பரீட்சை முடிவுகளை எதிர்பார்த்துக் கொண்டிருக்கும் மாணவர்களை இரண்டு

வகுதியினராகப் பிரிக்கலாம். முதலாவது வகுதியினர் பரீட்சையில் சித்திபெற்று ஜி.சீ.ஈ. உயர்தரத்துக்குச் செல்வோம் என்ற நம்பிக்கையுடன் காத்திருப்பவர்கள். மற்றைய வகுதியினர் பரீட்சையில் சித்தியடையாததாலும் ஏனைய காரணங்களாலும் பாடசாலைக் கல்வியை விட்டு இடைவிலகி தொழில் சந்தையை நோக்கி நகர்பவர்களாகக் காணப்படுகின்றனர்.

இதில் முதலாவது பகுதியினரான கல்வியைத் தொடர இருப்பவர்கள் தமது எதிர்காலக் கல்விக்கு உதவும் வகையில் ஆங்கிலம், கணினி என்பவற்றில் தமக்கு இருக்கும் அறிவை மேலும் விருத்திசெய்யக்கூடிய வகையிலான மூன்று மாதங்களுக்கு உட்பட்ட குறுகிய கால பயிற்சிநெறியைப் பின்பற்றிக் கொள்ள முடியும். கிராமப்புறங்களிலும் மற்றும் நகர்ப்புறங்களிலும் இருக்கின்ற சாதாரண வருமானம் பெறும் குடும்பங்களைச்

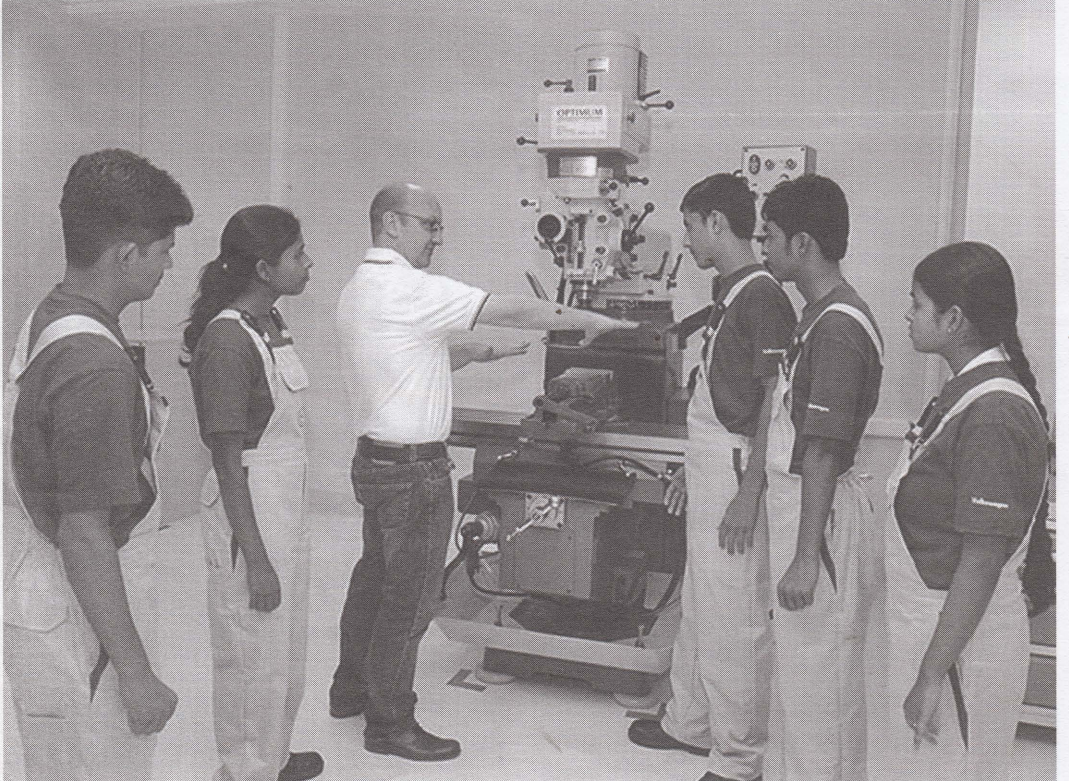

சேர்ந்த பிள்ளைகளைப் பொறுத்த வரையில் இவ்வாறான கற்கை நெறிகளைத் தொடர்வதற்கு பெருமளவான பணத்தைச் செலவிட முடியாதிருக்கும். ஆனால் இவ்வாறானவர்களுக்கு உதவும் வகையில் அரசாங்கத்தால் தொழில்நுட்பக் கல்லூரிகள் மற்றும் தொழில் பயிற்சி நிலையங்கள் போன்றவற்றில் இக்கற்கை நெறிகள் இலவசமாக அல்லது மிகக்குறைந்த கட்டணத்தில் நடாத்தப்படுகிறது. எனவே மாணவர்கள் பணத்தை அதிகமாக செய்யாது தமக்குரிய பயிற்சிகளைப் பூர்த்திசெய்யக்கூடிய வாய்ப்புகளைப் பதுடன் அங்குகிடைக்கும் சான்றிதழ்கள் அங்கீகாரம் நிறைந்தவையாகவும் காணப்படுகின்றன.

இரண்டாவது வகுதியினரான; பல்வேறு காரணங்களுக்காக பாடசாலைக் கல்வியை இடைநிறுத்தி தொழில் வாய்ப்பைத் தேடி செல்பவர்கள் நேரடியாகத் தொழில் சந்தைக்குள் புகமுடியாதிருக்கும் அல்லது எவ்வித தொழில் தகைமைகளும் அற்ற நிலையில் தொழில் சந்தைக்குள் புகமுட்படுகின்றபோது மிகக்குறைந்த வேதனத்தில் தாழ்ந்த மட்டத்திலான வேலையையே செய்யவேண்டியிருக்கும். அதேநேரம் தொழில் பயிற்சி ஒன்றை கற்று முடித்துவிட்டு வேலை தேடுகின்ற போது அல்லது வேலையில் சேர்கின்ற சந்தர்ப்பத்தில் அவர்களுக்கான வேதனமும், அங்கீகாரமும் அதிகமாக இருப்பது மட்டுமன்றி தொழிலில் வேகமாக முன்னேறிச் செல்வதற்கும் உதவியாக இருக்கும்.

ஆனால், நம்மில் பலபேர் நினைப்பதுண்டு இவ்வாறான தொழில் சார்கற்கை நெறிகளை கற்பதற்கு நிறைய செலவு செய்ய வேண்டி இருப்பதுடன் நிறைய காலங்களையும் வீணடிக்க வேண்டியிருக்கும் என்று. உண்மையில் அது ஒரு தவறான சிந்தனை எனலாம். ஏனெனில் மிகக் குறைந்த கட்டணத்துடன் மிகக் குறைந்த காலப்பகுதியில்

பூர்த்தி செய்யக்கூடிய பல்வேறு கற்கை நெறிகள் ஆண், பெண் என்கின்ற இருபாலாருக்குமே காணப்படுகின்றன.

இளைஞர் விவகார மற்றும் திறன்கள் அபிவிருத்தி அமைச்சின் கீழ் இயங்கக்கூடிய தொழில்நுட்ப கல்லூரிகள், தொழில் பயிற்சி நிலையங்கள் மற்றும் தேசிய கைத்தொழில் பயிற்சி நிலையங்கள் போன்ற 18 வகையான நிறுவனங்கள் நாடு பூராகவும் காணப்படுகின்றன. அதுமட்டுமன்றி ஒவ்வொரு மாவட்டங்களிலும் அந்த மாவட்டங்களில் உள்ள பிரதேச செயலக மட்டங்களிலும் இவ்வாறான தொழில் பயிற்சி நிலையங்கள் காணப்படுகின்றன. அவற்றிலே தையல், அழகுக்கலை அலங்கார கற்கைகள், தகவல் தொழில் நுட்ப கற்கைகள், ஆங்கிலம், மோட்டார் பழுதுபார்த்தல், மின் இணைப்பு, தச்சவேலை, நீர்க்குழாய் பொருத்துதல் என நூற்றுக்கும் மேற்பட்ட கற்கை நெறிகள் காணப்படுகின்றன. மேற்கூறப்பட்ட அரசு நிறுவனங்களில் இவ்வாறான கற்கைகளை இலவசமாக அல்லது மிகக்குறைந்த கட்டணத்தில் கற்றுக்கொள்வதற்கான வாய்ப்புகள் காணப்படுவது குறிப்பிடத்தக்கதாகும்.

இதுதவிர விஞ்ஞான தொழில்நுட்ப அமைச்சின் கீழ் மாவட்டம் தோறும் 'விதாதா' என்கின்ற தொழில் பயிற்சி நிலையங்கள் காணப்படுகின்றன. அவற்றில் மிகக் குறுகிய கால அதாவது, ஒருவார காலத்துக்குட்பட்ட பல்வேறு பயிற்சி நெறிகள் வழங்கப்படுகின்றன. இப் பயிற்சி நெறிகள் பெரும்பாலும் இலவசமாக வழங்கப்படுவதுடன் தொடர்புடைய தொழில்சார் நிபுணர்களால் எவ்வாறு ஒரு விடயத்தை சிறப்பிற செய்வது என செய்முறை வழிகாட்டலுடன் பயிற்றுவிக்கப்படுகின்றது. உண்மையில் இவ்வாறான பயிற்சி நெறிகளில் கலந்துகொள்வதன்மூலம் மிகக் குறுகிய காலத்தில் செலவில்லாமல் புதிய தொழில்களைக் கற்கக்கூடிய வாய்ப்புகள் காணப்படுகின்றன.

இவ்வாறான கற்கை நெறிகளைப் பற்றித் தெரிந்து கொள்வதற்கும், அவற்றில் இணைந்துகொள்வதற்குமான உதவியைப் பெற்றுக்கொள்வதற்கும் மாணவர்கள் அங்கும் இங்கும் அலையத் தேவையில்லை. உங்கள் பகுதிகளில் உள்ள பிரதேச செயலகங்களில் இளைஞர் விவகார மற்றும் திறன்கள் அபிவிருத்தி அமைச்சின் கீழ் சேவையாற்றுகின்ற திறன் அபிவிருத்தி உத்தியோகத்தர்களை (Skill Development officers) அனுகுவதனுடாக தொடர்புடைய தொழில்சார் கற்கை நெறிகள் பற்றி அறிந்துகொள்வதுடன் அவற்றில் இணைந்து உங்கள் தொழில்சார் திறமைகளை வளர்த்துக்கொள்வதற்கும் சந்தர்ப்பங்கள் உருவாகின்றன.

“வாய்ப்புகளைத் தேடிப் பயணிப்போம் வாழ்க்கையில் வளம்பெறுவோம்.” ▲

# யார் வெற்றி பெறுவார்கள்?

தலைப்பைப் பார்த்த உடனே, இப்போது நடைபெற இருக்கின்ற ஜனாதிபதித் தேர்தலில் யார் வெற்றி பெறப் போகிறார்கள் என்பதைப் பற்றியோ அல்லது எதிர்வரும் உலகக்கிண்ண கிரிக்கெட் போட்டியில் யார் வெற்றி பெறுவார்கள் என்பதைப் பற்றியோ ஏதோ சொல்லப் போகிறேன் என்று நீங்கள் நினைத்தால், மன்னிக்கவும் இது அதைப்பற்றிய விஷயமல்ல.

தேர்தலில் யார் வெற்றி பெறுவார்கள் என்பது ஓரளவுக்கு எல்லோராலும் யூகிக்க முடிந்த விஷயம்தான். அப்படி யூகிக்க முடியவில்லை என்றால், இன்னும் சில நாட்கள் பொறுத்திருந்தால் முடிவுகள் அறிவிக்கப்படும்போது தெளிவாகத் தெரிந்துவிடும். நல்ல முடிவாக இருந்தால் அடுத்த ஐந்து ஆண்டுகளுக்கு நம் எல்லோருடைய வளமான வாழ்க்கைக்கு வழிகாட்டுவதாக அது அமையும் என்று நம்பலாம்.

இன்னொரு பக்கம் கிரிக்கெட் விளையாட்டு நம் இளைஞர்களைப் படுத்தும் பாடுகொஞ்ச நஞ்சமல்ல. வயது வித்தியாசம் இல்லாமல் அனைவரும் அதில் அதீதமான ஆர்வத்தைக் காட்டுகிறார்கள். கிரிக்கெட்

போட்டியில் வெற்றி - தோல்வி என்பது அதை வைத்து பந்தயம் நடத்துபவர்கள்தான் முடிவு செய்கிறார்கள் என்று செய்தித்தாள் மற்றும் தொலைக்காட்சிகளில் பலவகையான செய்திகள் அடிபட்டன. இருந்தும் கிரிக்கெட் மீதான மோகம் குறையவில்லை.

இங்கு ஒரு உண்மையைக் குறிப்பிட்டே ஆக வேண்டும். கிரிக்கெட் போட்டியில் வெற்றி பெற்றாலோ தோல்வி அடைந்தாலோ, ஒரு சில நாட்களுக்கு நாம் அதைப்பற்றி பேசுவதற்கு அது ஒரு வாய்ப்பை ஏற்படுத்திக் கொடுக்கும். அவ்வளவுதான்! மற்றபடி நமது அன்றாட பிரச்சினைகளை சரி செய்யவோ அல்லது நமது வாழ்க்கையை வளப்படுத்துவதற்கோ அதில் ஏதும் இருப்பதாக எனக்குத் தோன்றவில்லை. அப்படி ஏதாவது இருந்தால் யாராவது தெரியப்படுத்தலாம். எல்லோருக்கும் உதவியாக இருக்கும்.

சரிதான், வேறு எதைப் பற்றி சொல்ல வருகிறேன் என்று நீங்கள் அவசரப்படுவது புரிகிறது. இங்கு ஒரு தனி மனிதன் வாழ்க்கையில் வெற்றி பெறுவதைப் பற்றி பேசப் போகிறேன். தனி மனிதன் தன் வாழ்க்கையில்

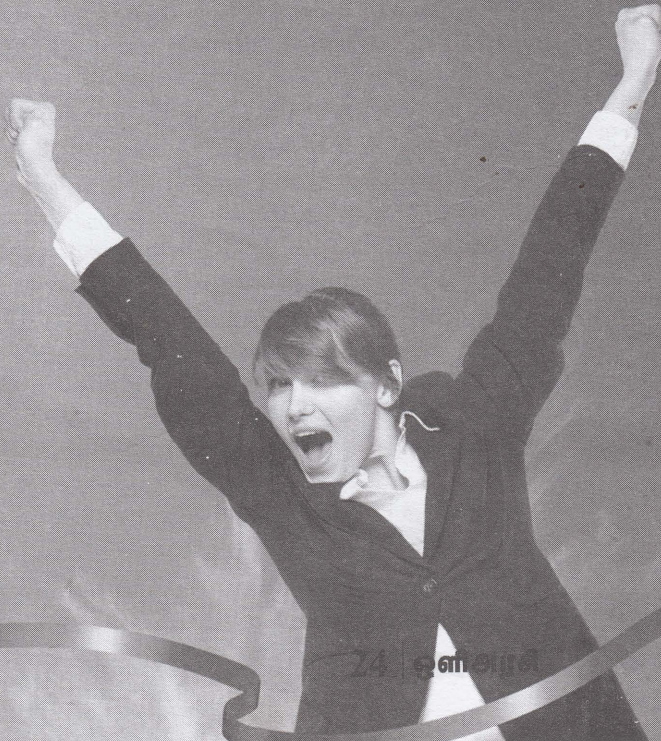



வெற்றி பெறுவது எப்போது? அதை எப்படித் தெரிந்துகொள்வது? முதலில் வெற்றி என்பது என்ன?

வெற்றி என்பது விபத்து அல்ல. ஒரு வகையில் அது சாதனை. இல்லை இல்லை அப்படிக்கூட சொல்லிவிட முடியாது. அது ஒரு பயணம். இன்னும் சரியாகச் சொன்னால் ஒரு குறிக்கோளை நோக்கிச் செல்லும் பயணத்தில் ஒரு மைல் கல். சரியான பாதையில், சரியான திசையில், ஒரு குறிக்கோளுடன் செல்கின்ற பயணத்தில் அடையும் ஒரு நிலை. அதை அடைந்ததும், அடுத்த குறிக்கோளை நோக்கி பயணிக்க உந்துதலை ஏற்படுத்தும் ஒரு சாதனை. பல தடைகளையும் கடந்து, அடுத்தடுத்த வெற்றிகளை அடையத் தேவையான நம்பிக்கையை ஏற்படுத்தும் ஒரு நிலை.

ஒரு குறிக்கோளை அடையும்போதுதான் அதை அளவிட முடியும். பிறகு அடுத்த குறிக்கோளை நோக்கி மீண்டும் வெற்றிப் பயணம் தொடரும்.

உதாரணமாக, ஒரு போட்டியில் ஒரு குறிக்கோள் நிர்ணயிக்கப்படுகிறது என்று வைத்துக்கொள்வோம். ஒரு குறிப்பிட்ட கால அளவுக்குள் அந்த குறிக்கோளை அடையும் போது அது வெற்றியாக கருதப்படுகிறது. வேறு வேறு அணிகளாக போட்டியிடும் போது, குறிக்கோளை அடையும் அணி வெற்றிபெற்றதாக கருதப்படுகிறது.

விளையாட்டில் வெற்றி என்பது ஒரு போட்டியில் பெறும் வெற்றி. அடுத்த போட்டி வரை அந்த வெற்றி பேசப்படும்.

சினிமாவில் வெற்றி என்பது ஒரு படம் குறிப்பிட்ட வசூலை ஒரு குறிப்பிட்ட காலவரையறைக்குள் எட்டும் பொது அது வெற்றியாக கருதப்படுகிறது. அந்த வெற்றி இன்னொரு படத்தின் வெற்றி வரை பேசப்படும்.

அரசியலில் வெற்றி என்பது தேர்தலில் வெற்றி பெற்று ஆட்சியை பிடிக்கும் போது கொண்டாடப்படும்; அடுத்த தேர்தல் வரை.

அப்படியெனில் வெற்றி என்பது முடிவல்ல. குறிக்கோளை நோக்கிய பயணத்தில் அது ஒரு மைல் கல், அவ்வளவே!

அப்படியென்றால் ஒரு தனி மனிதனின் வெற்றியை

“வெற்றி என்பது முடிவல்ல. குறிக்கோளை நோக்கிச் செல்லும் பயணத்தில் ஒரு மைல் கல். அதை அடைந்துவிட்டால் அடுத்த குறிக்கோளை நோக்கி பயணிக்க வேண்டும்.”

எவ்வாறு முடிவு செய்வது? அவன் வாழ்க்கையில் வெற்றிபெற்ற மனிதனா இல்லையா என்பதை எப்படி தெரிந்துகொள்வது? அதற்குத்தான் குறிக்கோள் தேவைப்படுகிறது. ஒவ்வொரு வருக்கும் ஒரு குறிக்கோள் வேண்டும். அதை அடையத் தேவையான முயற்சிகளை மேற்கொள்ள வேண்டும். அந்த குறிக்கோளை அடைந்தால் வெற்றி. பின்பு அடுத்த குறிக்கோள். இப்படி பல வெற்றிகளைப் பெற்ற மனிதன் வாழ்க்கையில் வெற்றி பெற்றவனாக கருதப்படுகிறான்.

ஆனால், கிட்டத்தட்ட 80 வீதமான மக்கள் எந்த குறிக்கோளும் இல்லாதவர்களாக வாழ்க்கையை நடத்துகிறார்கள் என்று ஒரு ஆராய்ச்சி முடிவின் மூலம் தெரியவருகிறது. ஒருவித இயந்திரத் தனமான வாழ்க்கை, ஒரே மாதிரியான தினசரி வாழ்க்கை வாழும் மனிதனுக்கு அது விரைவில் அலுத்துப்போய் விரக்தியே மிஞ்சுகிறது. இதில் வெற்றி எங்கிருக்கிறது?

இதற்கு படித்தவர்கள், படிக்காதவர்கள் என்ற பேதமில்லை. குறிக்கோள் உள்ளவர்கள், குறிக்கோள் இல்லாதவர்கள், இதுதான் வித்தியாசம். சிறிது நேரம் அமைதியாக ஓரிடத்தில் அமர்ந்து சிந்தித்துப் பாருங்கள். வாழ்க்கையில் உங்களுக்குத் தேவையானது எது? நீங்கள் விரும்புவது எது? உங்களுக்கு சந்தோஷத்தைக் கொடுப்பது எது? அதை அடைய நீங்கள் எடுத்த முயற்சிகள் என்ன? என்று ஒவ்வொன்றையும் எண்ணிப் பாருங்கள். நீங்கள் சந்தோஷமாக இருக்கிறீர்களா, இல்லையா என்பது உங்களுக்குப் புரியும்.

உங்கள் சூழ்நிலைக்கு ஏற்ப ஒரு குறிக்கோளை ஏற்படுத்திக் கொள்ளுங்கள். அது என்ன என்பதை நீங்கள் மட்டுமே கண்டறிய முடியும். ▲

# அலுவலகத்துக்கு ஏற்ற ஆடை

உடையைத் தீர்மானிப்பதில் ஆண்களைவிடப் பெண்கள் அதிக நேரம் எடுத்துக்கொள்கிறார்கள். உலகம் முழுவதும் இதுதான் நிலைமை. அலுவலகத்துக்கான ஆடை என்று வரும்போது, பெண்மையின் அழகுக்கும் கவர்ச்சிக்கும் இடையே உள்ள வித்தியாசத்தை மறந்துவிடக் கூடாது.

அலுவலகத்துக்கு சம்பிரதாயமான உடை என்பதுதான் உலகம் முழுவதும் ஒப்புக்கொள்ளப்பட்ட விடயம். ஆனால், இப்போதெல்லாம் பல அலுவலகங்கள் வெள்ளி, சனிக்கிழமைகளில் சம்பிரதாயமான உடைகளை அணிந்து வர அனுமதிக்கின்றன. ஆனால், அலுவலகத்தில் எப்போதும் கவர்ச்சிகரமான உடைகளைத் தவிர்ப்பதே நல்லது.

இது உங்களுக்குக் கண்ணியமான அடையாளத்தைக் கொடுக்கும். தவிர, தேவையில்லாத தொல்லைகளிலிருந்தும் தப்பிக்கலாம். முதலில் 30 வயதுக்கு மேற்பட்ட பெண்களுக்கான அலுவலக உடை பற்றி பார்க்கலாம். நீங்கள் அணிந்திருக்கும் உடைதான் உங்கள் குறித்த மதிப்பீட்டை மற்ற

வர்கள் மனதில் ஏற்படுத்தும் என்பதால் உடை விஷயத்தில் மிக கவனமாக இருக்க வேண்டும்.

அதே நேரத்தில் நீங்கள் அணிந்திருக்கும் உடை உங்களுக்கு சௌகரியமாக இருக்கிறதா என்பதும் முக்கியம். உங்களுக்குப் பொருந்தாத உடையை அணிந்துவிட்டு, நாள் முழுக்க அதிலேயே கவனம் இருந்தால் உங்கள் அன்றாட வேலைகளில் நிச்சயம் தொய்வு ஏற்படும். அதனால் எந்த உடையில் நீங்கள் மிக சௌகரியமாக உணர்கிறீர்களோ அதையே அணியுங்கள்.

அலுவலக சூழலுக்கு உகந்த ஆடைகளை அணிவது அவசியம். எப்போதும் சம்பிரதாயமான ஆடைகளையே தேர்ந்தெடுத்து அணியுங்கள். கணனி மற்றும் தொடர்பாடல் துறைகளில் இருக்கிறவர்கள் முழுநீளக்காட்சட்டை மற்றும் கோட் சூட் அணியலாம். கழுத்தைச் சுற்றி "சில்க் ஸ்கார்ப்" அல்லது "ஸ்டோல்" அணியலாம்.

அதேபோல சம்பிரதாயமான ஸ்கர்ட்-ஷர்ட் மற்றும் புடவையும் கண்ணியமான இமேஜைத் தரும். மற்றவர்கள் சல்வார் அல்லது கரிதார் அணிந்து செல்லலாம். "மினி ஸ்கர்ட்" மற்றும் "டைட் டாப்ஸ்" வகையறாக்களைத் தவிர்க்க வேண்டும். உங்கள் அலுவலகம் அனுமதித்தால் வார இறுதி நாட்களில் "ஜின்ஸ்-டாப்" அணியலாம். இறுக்கமான ஜின்ஸைத் தவிர்க்கத் தல்லது. ▲



# இயக்குநர் சிகரம்

தமிழ் சினிமாவின் பீஷ்மர் என கருதப்படுபவரும், நடுத்தர வர்க்கத்தின் உறவுச் சிக்கல் களையும், மேட்டுக்குடி வர்க்கத்தின் உளவியல் சிக்கல்களையும் கலை வடிவமாக்கிய கலை மேதையும் இயக்குநர் சிகரமாகிய கே.பாலசந்தரின் நினைவாக இக்கட்டுரை பிரசுரமாகிறது.

1930 ஆம் ஆண்டு ஜூலை 09 ஆம் திகதி பிறந்த பாலசந்தரின் கலையுலக வாழ்வு சிறுவயதில் திண்ணை நாடகங்களில்தான் ஆரம்பமானது. 'மேஜர் சுந்திரகாந்த்' 'சர்வர் சுந்தரம்', 'நீர்க்குமிழி', 'மேமுகு வர்த்தி' மற்றும் 'நவக்கிரகம்' உள்ளிட்ட பிரபல நாடகங்கள் மூலம் அவர் முன்னணிக்கு வந்தார். அவரே தயாரித்து, இயக்கிய நாடகங்கள் மக்கள் மத்தியில் பெரும் வரவேற்பைப் பெற்றதோடு, விமர்சகர்களின் பாராட்டுதலையும் ஒருங்கே பெற்றது.

நாடகக்கலை அவரை வளர்த்தது; திரைக் கலையை அவர் வளர்த்தார். தன் முதல் படத்தில் நாகேஷ குணச்சித்திர பாத்திரத்தில் நடிக்க வைத்த அவரது 'நீர்க்குமிழி' அவருக்கு பெரும் புகழை ஈட்டித் தந்தது. அது முதல் வெள்ளித் திரையில் அவர் ஒரு நட்சத்திர இயக்குநராக ஜோலிக் கத் தொடங்கினார். அபூர்வ ராகங்கள், அவள் ஒரு தொடர்கதை, அரங்கேற்றம், தண்ணீர் தண்ணீர், சிந்துபைரவி போன்ற கலைக் கருவூலங்களை உருவாக்கி தமிழ் சினிமாவுக்குப் பொற்காலப் பெருமையைக் கூட்டியவர் பாலசந்தர்.

மைய நீரோட்ட வணிக சினிமாவில் இயங்கினாலும், சமரசமற்ற தன்மையில் அவரிடம் தனிச்சிறப்பான உத்திகள் பளிச்சிட்டது. சிந்தனையைத் தூண்டும் விதமாகவும் வடிவ

ரீதியில் ஒவ்வொரு விதமாகவும் அவர் படங்களை கொடுத்து வந்தார். பல படங்கள் சமூக - அரசியல் புலத்தை கதைக்கருவாக கொண்டது. சினிமா என்பது வெறும் பொழுதுபோக்கு மட்டுமல்ல என்பதை தீவிரமாக நம்பிய அவர் தன் படத்தில் சமுதாயத்திற்கான நற்செய்தி இருக்க வேண்டும் என்று நினைத்தார், அவ்வாறே படங்களையும் எடுத்தார். நடுத்தரவர்க்கத்தின் வாழ்க்கை முறை அவரது படங்களில் சிறப்பாக கையாளப்பட்டது. பெண்கள் சமுதாயத்தின் பிரச் சினைகளை உரத்த குரலில் பேசியது இவரது சில படங்கள், அதோடு மட்டுமல்லாமல் அவர் களது உயர்வுக்கும் வித்திட்டது என்று கூறலாம்.

'நீர்க்குமிழி' தொடங்கி 'பொய்' வரை 101 படங்கள் இயக்கியதுடன் அதிகமான டி.வி தொடர்களும் இயக்கி இருக்கிறார். கலைமாமணி, பத்மஸ்ரீ, தாதா சாகேப் பால்கே விருது உள்ளிட்ட பல உயரிய விருதுகளை வென்றவர் கே.பாலசந்தர். எத்தனையோ இளம் இயக்குநர்கள், திறமையான புதிய இயக்குநர்கள் உருவாகி வந்தபோதிலும் சுமார் 50 ஆண்டுகளாக இவர் படங்களை அவருக்கே உரிய தரத்துடனும் உற்சாகத்துடனும் கொடுத்து வந்தார். இவரது உத்திகள் பல இளம் இயக்குநர்களுக்கு பெரும் தூண்டுகோலாக அமைந்துள்ளதை காணலாம். ▲



# சின்ன வீடு

மணி... உங்கிட்ட என்ன சொன்னேன்...? ஐயாவை அலுவலகத்தில் இறக்கியதும் உடனே வீட்டுக்கு வான்னு தானே சொன்னேன். அலுவலகத்திலிருந்து வர உனக்கு ரெண்டு மணிநேரமா...? பானுமதி கோபத்தில் கார் ஓட்டுநரிடம் கத்தினாள்.

ஐயாவை இறக்கிவிட்டு வர்ற வழியில சிவன் கோயில் கிட்ட ஒருவிபத்து நடந்து போக்கு வரத்து இறுகிச்சம்மா. அதனால் தான்மமா தாமதம் என்றான் மணி பவ்வியமாக.

சிவன் கோயிலா...? அது பிரதான வீதிக்கு கிட்ட அல்லவா இருக்குது...?

ஆமாம்மா... ஐயாவை அங்கத்தான் இறக்கி நேன்... என்று சொன்னவன் சட்டென்று நாக்கைக் கடித்துக்கொண்டு உடனே அந்த இடத்தை விட்டு நகர்ந்து விட்டான்.

பானுமதி யோசனையுடன் தொலைபேசியை எடுத்துக் கணவரின் அலுவலக எண்களைச் சுற்றினாள்.

எதிர்முனையில் அவரின் காரியதரிசியிடம்

கேட்க; ஐயா இங்க வரலைம்மா. அவர் இப்பொழு தெல்லாம் அலுவலகத்துக்கு வர்றதில்லை. நேரா பிரதான வீதி வீட்டுக்குப் போயிடுறார். ஏதாவது அவசரம் என்றால் மட்டும் இங்க வந்து தலையைக் காட்டுறார். இந்த வயசுல இன்னும் எதுக்குமா இதெல்லாம்...? என்றார் காரியதரிசி.

அதிர்ச்சியுடன் முகம் வெளுத்து அருகில் இருந்ததன் தோழி வாணியைப் பார்த்தான். நான் தான் சொன்னேனே... உன் வீட்டு வண்டியை அடிக்கடி அந்தப் பக்கம் பார்த்தேன் என்று... நீ தான் நம்பவில்லை... நீ இப்போவாவது மணியை கூப்பிட்டு மிரட்டிக் கேளு... என்றாள். அவள் முகத்தில் ஒருவித பெருமீதம் படர்ந்தது.

தன் கணவரைப்பற்றி அடுத்தவர் எதிரில் கேட்பதா...? பானுமதி முகத்தில் இருள் படர்ந்ததையும் மறைத்து அவருக்கு அங்கே ஏதாவது வேலையாக இருக்கும்... என்றாள்.

க்கும்... இருக்கும். இருக்கும்...! எப்படியாவது போ... என்று சற்று கேவலமாக முகத்தை வைத்துக்கொண்டு சொன்னவள்... சரி சரி... வா மணியாகிறது என்று சொல்ல இருவரும் கிளம்பி போனார்கள்.

பானுமதிக்கு இருப்புக்கொள்ளாமல் வழியிலேயே வாணியை அவள் வீட்டில் விட்டு

விட்டு வந்ததும் மணியிடம் கேட்டாள். ஐயாவை எவ்வளவு நாளா அங்க இறக்கிவிடுறே...?

மணி நெளிந்தான்... பிறகு பொறுமையாக வந்தும்மா... எனக்கு தெரியாமமா... என்றான்.

என்ன... தெரியாதா...? உங்கப்பா இங்கே வேலை செய்துகொண்டு இருந்த வரைக்கும் அவர் என்னிடம் ஒரு பொய் கூட சொன்னது இல்லை.... நீ என்னென்னா... இப்படி பேசுற... ம்... இருக்கட்டும். வீட்டிற்குப் போனதும் வண்டி சாவியை எங்கிட்ட கொடுத்துட்டு வேற எங்கையாவது வேலைக்குப் போ - என்றாள் பானுமதி கோபமாக.

ஐயோ அம்மா... என்னம்மா நீங்க போய் இப்படி பேசுறீங்க... ஐயா தான் உங்க கிட்ட இது பற்றி சொல்லக் கூடாது என்றார் - என்றான்.

வேற என்ன சொல்லக்கூடாது என்றார் உன் ஐயா... கோபத்தைக் கட்டுப்படுத்தினாள். அவன் பேசாமல் கார் ஓட்டினான்.

சரி எவ்வளவு நாளா நடக்கிறது இந்த வேலை...?

அது ஒரு ஆறேழு மாசம் இருக்கும்மா.... அது மட்டும் இல்லைமா... இன்னும் ரெண்டு மாசத்துல அங்கேயே போய் தங்கிட போவதாக ஐயா சொன்னார்ம்மா... என்றான் மணி தனக்குத் தெரிந்ததை.

பானுமதி தலையில் இடியே விழுந்ததுபோல் இருந்தது. வீட்டில் நுழைந்ததும் நேரே தன் அறைக்குள் நுழைந்து குலுங்கிக் குலுங்கி அழுதாள்.

பின்னேரம் அறைக்குள் நுழைந்த அவள் கணவன் என்ன பானு... உடம்புசரியில்லையா...? என்று அவள் நெற்றியைத் தொட சட்டென்று கோபத்துடன் அவன் கையைத் தள்ளிவிட்டு ஆவேசமாக எழுந்து அமர்ந்தாள்... என்ன நடந்ததென புரியாமல் விழித்தான் அவன்.

சொல்லுங்க... நான் உங்களைக் கல்யாணம் பண்ணிய இந்த முப்பது வருஷத்துல ஏதாவது குறை வச்சேனா...?

நீ குறை வச்சியா...? என்ன பேசுற...? எனக்கு ஒன்னும் புரியலை... என்றான் நெற்றியைச் சுறுக்கியபடி கேட்டான்.

உண்மையாக புரியலையா...? சரி நேராகவே கேட்குறேன். எதுக்காக அந்த பிரதான வீதி வீட்டிற்குப் போறீங்க...?

அவன் முகத்தில் அதிர்ச்சி!

அதி ஒரு ஆறேழு

மாசம்

இருக்கும்மா....

அதி மட்டும்

இல்லைமா...

இன்னும் ரெண்டு

மாசத்துல

அங்கேயே போய்

தங்கிட

போவதாக ஐயா

சொன்னார்ம்மா...

உனக்கு எப்படி இது தெரியும்...? இழுத்தான்.

ஏன்... எனக்குத் தெரியாமலே போயிடும்ன்னு நினைச்சிங்களா...?

அது வந்து பானு... உங்கிட்ட பொறுமையா சொல்லி உன்னைச் சமாதானப்படுத்திட்டு போகலாம்ன்னு இருந்தேன்.

அவன் சொன்னதும் முட்டிக்கொண்டு வந்த கண்ணீர் கன்னத்தில் வழிய சத்தம் வராமல் அழுதாள். அவன் மனம் அவள் கண்ணீரில் கரைந்து விட்டது.

சரிம்மா... உனக்கு அந்த வீடு பிடிக்கலைன்னா இங்கேயே இருந்திடலாம். இதுக்காக இப்படி அழுதுமா...? என்று அன்புடன் அவள் தலையை வருடியபடிச் சொன்னக் கணவனை நிமிர்ந்து பார்த்தாள்.

நீங்க என்ன சொல்லுறீங்க...?

இந்த வீடு ரொம்ப பழைய வீடு. ஆனால், உன் அப்பா அம்மா வாழ்ந்த வீடு என்று நீ இந்த வீட்டைவிட்டு வரமாட்டேன்னு எனக்குத் தெரியும். அதனால்தான் அந்த வீட்டைக் கட்டி முடிச்சதும் உன்னை நேராக அழைச்சிக் கினு போய் காட்டினால் நீ புது வீட்டிலேயே இருக்க சம்மதிப்பேன்னுதான் எல்லா வேலையும் முடிச்சிட்டு சொல்லலாம் என்று இருந்தேன். அதற்குள் உனக்கு தெரிஞ்சிடுச்சி என்றான் சற்றுக் கவலையாக.

பானுமதி, தன் கணவன் சொன்னதைக் கேட்டதும் இப்படிப்பட்ட நல்லவரையா சந்தேகித்தோம் என்று தன்னைத் தானே நொந்துக்கொண்டு மன்னிப்பு வேண்டுவதுபோல் தன் கணவன் மார்பில் சாய்ந்தாள். ▲

# வெட்கத்தை விட்டுவிடு

வீட்டின் பின்புறத்தில் யாருடைய இடையூறும் வராதபடி தயிர் கடைந்துகொண்டிருந்தாள் பொன்னி அவள் சிந்தையை கடைந்து கொண்டிருந்தாள் பரதன்.

இப்போது அவள் என்ன செய்துகொண்டிருப்பாள்?

நீலக்கடல் மேலே தாவும் ஓடத்திலே நின்று மீனுக்கு வலை வீசிக்கொண்டிருப்பாள்.

கடலுக்குள் செல்லாமல் வீட்டில் இருந்திருந்தால் என்ன செய்துகொண்டிருப்பாள் இப்போது? நினைக்க பொன்னியின் மேனியில் பூஞ்சிறகால் வருடுவதுபோல் குறுகுறுப்பு.

“பொன்னி”

“நான்தான் என்ன?” பொய்யாய் சீறுவாள்.

“உடம்பு முழுக்க வலியாய் இருக்கிறது.”

“வெந்நீர் வைத்துத் தரவா”

“வெந்நீர் எதற்கு நீ இருக்க”

“ஆரம்பித்து விட்டீர்களாக்கும் எனக்கு வேலையிருக்கிறது.” வலையில் சிக்காத மீனாக நழுவுவாள்.

“கட்டி வெல்லம் கசக்குமோ? கரும்புச்சுவை தெகிட்டுமே? கட்டித்தா முத்தம் கெட்டித்தா என்று கேட்டால் நீ எட்டி எட்டி போவது தான் வெட்டிப்போடுகின்றது என் மனதை.”

“கூத்துப்பார்த்தீர்களாக்கும் அதுதான் பாடமாக்கிக் கொண்டு வந்து ஒப்புவிக்கிறீர்கள்.” சொல்லிக்கொண்டே குவளையி

மோர் கொண்டு வந்து நீட்டினாள்.

குவளையை வாங்கும் சாக்கில் அவள் விரல்களையும் அழுத்திப் பிடித்துக்கொண்டாள் காளை.

அவள் விரல்களை தன்விரல்களால் கோர்த்துக்கொண்டே மறுகரத்தால் மோர்க்கு வளையை விடுவித்து அருகே வைத்தாள்.

“யோசியம் பார்க்கவா?” என்றாள்.

“யோசியமா? நீங்களா? எங்கே கற்றீர்கள்”

“எங்கோ கற்றேன். அது ஏன் உனக்கு?”

சொல்லிக்கொண்டே அவளை இழுத்து அருகே உக்கர வைத்து விட்டாள். அவன் நோக்கம் பொன்னிக்குப் புரியாமல் இல்லை. அவன் விட்ட மூச்சிலிருந்தே அவன் தகிப்பு தெரிந்தது.

தெரிந்தும் தெரியாது போல் அவன் போக்கில் விட்டுப்பிடித்தாள்.

“வலதுகையை விரி” விரித்தாள்.

குனிந்து முத்தமிட்டாள்.



“இதென்ன யோசியம்?”

“வசிய யோசியம்” என்று சொன்னாள். ஒரு சில நொடிகள் உள்ளங்கையை உற்றுப்பார்த்துக்கொண்டே இருந்து விட்டு

“நெஞ்சுக்குள் ஆசை இருக்கும் வாய் விட்டுச் சொல்ல வெட்கம் தடுக்கும். கொஞ்சத்தான் மனசு பஞ்சாய்ப் பறக்கும். வெட்கம் தான் இதழைத் தடுக்கும்! உண்னத்தான் என்னை எடுத்து உண்ணத்தான் என்று பருவமழைக்கும் அந்த நினைப்பிலே

மேனி எழில் மேலும் சிவக்கும்! வெட்கத்தால் அந்தத் துடிப்பை திரை போட்டு மறைக்கும்.”

பொன்னிக்கு ஆச்சரியமாக இருந்தது உண்மையாகவே யோசியும் கற்றுக் கொண்டு வந்துவிட்டாரோ?

என் மனதில் இருப்பதையெல்லாம் கண்ணாடியில் முகம் பார்ப்பது போல் சொல்லுகிறாரே என்று நினைத்தபோது வெட்கம் மேய்த்தது.

“என் யோசியம் எப்படி?”

“அண்டப்புழு” என்றான் பிடிகொடுக்காமல்.

“இதுவரை சொன்னது அகயோசியம்”

“ஓகோ”

“இனிச் சொல்லப்போவது புறயோசியம்.”

“அப்படியா?”

“முல்லை நகையிதழ் வில்லை மிகுவிழி கொள்ளையிடும் இதழ் மொழி ஒரு கையுக்குள் சிக்கும் கழுத்து, சற்று நகர்ந்தால் முற்றிதிரண்டிருக்கும் கலையழகு எழில் கள் குலைவானை தண்டையொத்த கால்கள், மொத்தத்தில் மனம் பித்துப் பிடிக்கும் இது திண்ணம்! கொடுக்கும் பழத் தோட்டம் அவள் பாவை கோல எழில் மேனிநாவி சுகம் காவித்திரியும் மனக்குரங்கு.”

“போதும் போதும் யோசியம் எல்லை மீறுகின்றது.”

“என்னசெய்வதுபெண்ணே இந்த யோசியனின் மனம் கொள்ளை போகின்றது. கட்டறுத்த மனக்குரங்கு எல்லை மீற நினைத்தாலும் வில்லை நிகர்த்த விழிகள் மிரட்டுகின்றனவே!”

பொன்னிக்கு அவன் சமீபவமும் யோசியம் என்கிற பெயரில் அவன் சொன்னவைகளும் நெஞ்சுக்குள் ஆசையை கொம்பு சீவிவிட்டன.

“முல்லை இதழ் தேன் எடுக்க, கொல்லைப்புறமாய் வந்த காளைக்கு உண்ணமோர் கொடுத்தவை என்ன வென்பேன்? இனிப்பை நாடிவந்தவனை புளிப்புக் கொடுத்தது பழித்தாயோ,

குற்றமறிந்து நீ தெளிந்துவிடு சுற்றம் மறந்திருக்க உன் சம்மதம் கொடுத்துவிடு.”

“பொல்லாத யோசியம்” எழுந்து சொல்வது போல் நடடித்தான் தழுவிக்கொண்டான் மீன் நழுவ நினைக்கவில்லை.

“பொன்னி”

“ம்” என்றான் ஒன்றைச் சொல்லால் வார்த்தைகள் தடுமாறும் நேரமிது. வரும் வார்த்தைகள் கூட ஒப்புக்காக இருக்குமே தவிர பொருள் நிறைந்து இருக்காது.

பொன்னிக்கும் அவனை புறட்டி எடுக்க ஆசைதான்.

உழைத்து உழைத்து வைரம் பாய்ந்த அவன் உடல் எங்கும் இதழால் ஒத்தனம் கொடுக்க வேண்டும்; ஊர்வலம் நடத்த வேண்டும் என்று துடிப்புத்தான்.

“போதும் போதும்” என்று அவனை இன்பக்கடலில் மூச்சுத்திறை வைக்க வேண்டுமென்றெல்லாம் ஆசைதான்.

நினைத்து நினைத்து நீண்ட நாளாக நிறைவேறாத ஆசை இது. இன்று சாதிக்க நினைத்தான்.

அதே வெட்கம் தடம்போட்டது. பொன்னி தனக்குள் பேசினான்.

“மனமே மனமே ஒன்றில் ஆசையை விட்டுவிடு அல்லது வெட்கத்தை விட்டுவிடு, இரண்டையும் ஒரே நேரத்தில் என்னால் தாங்க முடியாது. இரண்டில் ஒன்றை முடிவு செய்.”

“புரிந்தது மோகத்தைக் கொன்றுவிட்டான் இந்த நிலவு அவர் என்னும் மேகத்தில் வாழ்வது எப்படி? ஆகவே, கொன்றுவிட்டேன் வெட்கத்தை” என்றது மனது.

பரதன் நிறுத்தப்பட்டான். செவ்விதழ் சொரிந்த தேன் மழையில் நனைந்து போனான்.

இப்போது நினைத்தபோதும் பொன்னி தன் துணிச்சலை நினைத்து வியந்துகொண்டான். பரதன் பட்டபாட்டை நினைத்து சிரித்துக்கொண்டான் தயிர் கடையப்பட காத்திருந்தது.

மனதோடு பேசி இரண்டில் ஒன்று முடிவு செய்ய நினைக்கும் காதலினை திருவள்ளுவர் திருக்குறலில் பின்வருமாறு காட்டி நிற்கிறார்.

“காமம் விடுஒன்றோ நான் விடு நன்னெஞ்சே யானோ போறேன் இவ்விரண்டு”

“மனமே மனமே  
ஒன்றில்  
ஆசையை  
விட்டுவிடு  
அல்லது  
வெட்கத்தை  
விட்டுவிடு”

## திகில் மன்னன் ராஜேஷ்குமார் எழுதிய

# கிருட்டிம் வைத்த குறி

5

“ஏம்பா... இப்படி வேர்த்து வழிய நீங்க பொலிஸ் அதிகாரியை பார்த்த பார்வையும் அவர்கிட்ட பேசின முறையும் சரியில்லை. சந்தேகம் வராதவங்களுக்குக் கூட உங்களைப் பார்த்தா சந்தேகம் வந்துடும்..”

“எதிர்பாராதவிதமாக பொலிஸ் வந்ததினாலே நான் கொஞ்சம் பதட்டம் ஆயிட்டேன். பொலிஸ் அதிகாரிகளுக்கு சந்தேகம் வந்திருக்காதே...?”

வந்திருக்கச் வாய்ப்பில்லை. பின்னர் புவனேஷ்...

“நீ அந்த நீலக்காரைப் பற்றி பொலிஸாரிடம் நேரடியாகக் கேட்டிருக்கக் கூடாது...” யோகேஷ் கடிந்துகொண்டான்.

புவனேஷ் புன்னகைத்தான்.

“அப்படிக் கேட்டதால்தான் ஓர் உண்மை தெரிந்தது..”

“உண்மையா? என்ன உண்மை?”

“அந்த வைரங்கள் மதிப்பு வாய்ந்த ஒன்று என்ற உண்மை தெரிந்தது. கூடவே திருட்டு வைரங்கள் என்ற மேலதிக உண்மையும் தெரிந்தது..”

மார்த்தாண்டம் பெருமூச்சு விட்டார். காரை ஒரு வளைவில் திருப்பினார்.

“நாம் இனிமேல்தான் ஜாக்கிரதையாக இருக்கவேண்டும்..”

“ஏன் அப்பா இப்படிப் பயப்படுகிறீங்கள்?

அந்த நீலக் கார் விபத்து ஆகியிருக்கும் என்ற உண்மையைக் கண்டுபிடிக்கவே இரண்டு நாட்கள் ஆகிவிடும். அப்படியே கண்டுபிடித்தாலும் விபத்து நடந்த இடம் ஒரு மலைச் சரிவு. கார் துண்டு துண்டாகச் சிதறியிருக்கும். அவ திருடிக்கொண்டு வந்த வைரங்கள் மலைச்சரிவு பூராவும் சிதறியிருக்கும் என்ற முடிவுக்குத்தான் பொலிஸார் வருவார்களே தவிர, நாம்தான் அந்த வைரங்களை எடுத்துக்கொண்டோம் என்ற முடிவுக்கு எப்படி வருவார்கள்? நாம் எதுக்காக ஜாக்கிரதையாக இருக்கவேண்டும் என்று சொல்கிறீர்கள்?”

“சிங்கப்பூர் பொலிசார் கெட்டிக்காரர்கள்..”

“இருக்கட்டுமே...! நாம்தான் வைரங்களை எடுத்துக்கொண்டு வந்தோம் என்பதை எப்படி மோப்பம் பிடிப்பார்கள்?”

“விபத்து நடந்த இடத்தில் நமது கார் நின்று கொண்டிருந்ததை அந்த சுற்றுலா வண்டிப் பாடசாலைப் பையன்கள் பார்த்திருக்கிறார்கள்..”

“சரி அதனால் ...?”

“திரும்பி வரும்போது பொலிஸ்காரர் நமது காரை நிறுத்தி விசாரித்தார்...”

“அது ஓர் சம்பிரதாயமான விசாரணைமட்டும்..”

“இப்போ அது நமக்கு சம்பிரதாய விசாரணையாக தெரியலாம். ஆனால், பொலிஸ்



விபத்து நடந்த இடத்தைக் கண்டுபிடித்தால் அதுவே ஓர் முக்கியமான விசாரணையாக மாறிவிடும்.”

“என்னப்பா பயமுறுத்துகிறீங்கள்?”

“நான் பயமுறுத்தவில்லை யோகேஷ். விசயத்தை சொன்னேன்.”

“சரி. இனிமேல் நாம் என்ன செய்யவேண்டும்? அதைச் சொல்லுங்கள் அப்பா”

“நாளைக்கே நாம் கொழும்புக்கு புறப்பட்டுப் போக வேண்டும்.”

“நாளைக்கேயா?”

“ஆம்... இந்த வைரங்களை இங்கே வைத்துக்கொண்டிருக்கும் ஒவ்வொரு நிமிடமும் நமக்கு ஆபத்து.”

“சிங்கப்பூர் விமான நிலையத்தில் கஸ்டம்ஸ் கெடுபிடிகள் எக்கச்சக்கம். இந்த வைரங்களை கஸ்டம்ஸின் பார்வையிலிருந்து நாம் எப்படிச் காப்பாற்றி - கண்ணில் மண்ணைத்தூவி விட்டு கொண்டு போகப் போகிறோம்?”

“அதுவும் கஷ்டம்தான்.”

சொல்லிக்கொண்டே காரைவீதியோரமாக நிறுத்தினார் மார்த்தாண்டம். பின்னால் அமர்ந்திருந்த மகன்களைத் திரும்பிப் பார்த்தார். யோகேஷ் கேட்டான்.

“ஏனப்பா காரை நிறுத்தி விட்டீங்கள்?”

“என்னமோ தெரியவில்லை. மார்பு படபட என்று அடிக்குது. மறுபடியும் வேர்த்துக்கொட்ட ஆரம்பிக்கிறது. இரண்டு பேரில் எவராவது ஒருத்தர் வந்து காரை ஓட்டுங்கள்.”

“நீங்கள் பின் சீட்டுக்கு வாங்கப்பா. நான் காரை ஓட்டுகிறேன்.” யோகேஷ் பின்பக்கக் கதவைத் திறந்து கொண்டு முன் சீட்டுக்குப் போனான். மார்த்தாண்டம் தொய்வாக பின்சீட்டுக்கு வந்தார்.

இரவு எட்டுமணி.

ஹோட்டலின் கண்ணாடி ஜன்னலுக்கு வெளியே ‘சிங்கப்பூர்’ ஈஸ்ட்மென் நிறங்களில் முக்கி எடுத்தது மாதிரி வர்ணம் கோலா

கலமாகத் தெரிய, நீயோன் லைட் அறிவிப்புகள் லட்சக்கணக்கில் கண்களைச் சிமிட்டிச் சிமிட்டி அணைத்து, நிமிடத்துக்கொரு விமானம் வானத்தில் பறந்து காற்று மண்டலத்தை அரைத்தது.

மார்த்தாண்டம், யோகேஷ், புவனேஷ் - சாப்பாட்டு மேசையில் கட்லெட்டை கரண்டியால் எடுத்து சாப்பிட்டுக் கொண்டிருந்தார்கள். அறையின் மூலையில் டி.வி.திரையில் சர்க்கஸ் நிகழ்ச்சியொன்று நடந்துகொண்டிருந்தது.

“கொழும்பு விமான டிக்கெட் ஒரு வாரத்துக்கு இல்லையாம். ட்ரவல் ஏஜெண்ட் இரண்டு கையையும் விரிச்சிட்டான்.” யோகேஷ் கட்லெட்டை வாயில் திணித்துக் கொண்டே சொன்னான். புவனேஷ் அவனை ஏறிட்டான்.

“காசு கூடத்தருவோம் என்று பேசிப்பார்க்கிறதுதானே?”

“இரண்டு மடங்கு பணம் தருவதாகச் சொல்லிப் பார்த்தும்... அவன் மசியவில்லை.

மார்த்தாண்டம் ரொட்டித்துண்டு ஒன்றுக்கு கத்தியினால் ஜாமைத் தேய்த்துக்கொண்டே யோகேஷை நோக்கி நிமிர்ந்தார்.

“நீயும்... சரி... புவனேஷும் சரி... ஒரு விஷயத்தை மறந்து விட்டு கொழும்பு விமான டிக்கெட்டுக்காக அலைகிறீங்கள்”

“என்னப்பா சொல்கிறீங்கள்?”

“கஸ்டம்ஸை எப்படிச் சமாளிக்கப் போகிறோமோ?”

“ஏதாவது ஒன்றில் பதுக்கிக்கொண்டு போகவேண்டியது தான்.”

“எதில் பதுக்குவீர்கள்?”

புவனேஷ் ஒரு யோசனை சொன்னான்.

“என்ன?”

யோகேஷ் பேச வாயைத் திறந்தபோது -

அறைக்கதவுக்கு வெளியே யாரோ ஒருவரது உருவம் நடமாடுவது தெரிந்தது.

“என்னமோ  
தெரியவில்லை.  
மார்பு படபட  
என்று அடிக்குது.  
கையேல்லாம்  
நடுங்குகிறது.  
உடம்பெல்லாம்  
வேர்த்துக்  
கொட்டுகிறது.”

(தொடரும்...)

## எபோலாவுக்கு எதிராக கியூப மருத்துவர்களின் போர்

எழாயிரத்திற்கும் மேற்பட்ட மக்களை இதுவரையிலும் பவிவாங்கியிருக்கிறது எபோலா காய்ச்சல். மேற்கு ஆபிரிக்க நாடுகளின் அரசுகள் இந்த கொள்ளைநோயை எப்படி கையாளுகின்றன என்ன வகையான மருத்துவ உதவிகள் பாதிக்கப்பட்ட மக்களுக்கு கிடைக்கின்றன போன்ற கேள்விகள் நமக்குள் இயல்பாக எழுகின்றன.

சர்வதேச நாடுகள் உதவி செய்கின்றன என்பது பொதுவான உண்மை என்றாலும் கியூபா அதில் முதன்மை பங்கு வகிக்கிறது. 1.1 கோடி மக்கள் தொகை கொண்ட சிறிய நாடான கியூபா தனது நாட்டின் மருத்துவர்கள் 456 பேரை எபோலா பாதித்த நாடுகளின் மக்களிடம் பணியாற்ற அனுப்பி உள்ளது.

அமெரிக்கா, பிரிட்டன், பிரான்ஸ், ஐப்பான் ஆகிய வளர்ந்த நாடுகள் பெயரளவுக்கு மட்டுமே சில உதவிகளை செய்கின்றன. பிரிட்டன் 30 மருத்துவர்களை மட்டும்

அனுப்பி உள்ளது. அமெரிக்க மருத்துவர்கள் 10 பேருக்கும் குறைவாக விருப்பம் தெரிவித்துள்ளனர். பாதிக்கப்பட்ட மக்களுக்கு அதிகமாக தேவைப்படுகிறவர்கள் சுகாதாரப் பணியாளர்கள் என்று கூறுகிறது உலக சுகாதார நிறுவனம்.

மாறாக, மேற்கு ஆபிரிக்க நாடுகளில் ஏதோ கலகம் ஏற்பட்டிருப்பதை போன்ற பாவனையில் பெருமளவுக்கு இராணுவத்தை அனுப்பி வைத்திருக்கின்றன அமெரிக்காவும், பிரிட்டனும்.

கியூபா மருத்துவர்கள் சிலருக்கு எபோலா தொற்றி பாதித்த பின்னரும் அவர்கள் தொடர்ந்து களத்தில் மக்களிடையே பணியாற்றி வருகிறார்கள். ஆனால், உலகின் பேரபாயமாக எபோலா எடுக்கவிருந்த அவதாரத்துக்கான சாத்தியங்கள் குறைந்து இருப்பதை அடுத்து மேற்கு ஊடகங்கள் இந்த பிரச்சினையில் கொண்டிருந்த ஈடுபாடு வற்றி உள்ளது.



கியூபாவின் மருத்துவக்குழு சியரா லியோன் வந்தபோது அந்த நாட்டின் அதிபர் எர்னஸ்ட் பாய் கொரொமா நேரில் சென்று வரவேற்றார். இக்கட்டான நேரத்தில் தமது மக்களை காப்பாற்ற வந்த கியூபாவின் மருத்துவர்களை அவர் பாராட்டினார்.

கியூபா மருத்துவர்களின் மெச்சத்தகுந்த பணியை அமெரிக்காவும் பாராட்டியுள்ளது. மேற்கத்தேய நாடுகளில் எபோலா பற்றிய அறிதல் கடந்த ஆகஸ்ட் மாதம் இரண்டு அமெரிக்க மதப் பிரசாரகர்களுக்கு எபோலா காய்ச்சல் பாதித்த பிறகுதான் ஏற்பட்டதாக கூறுகிறார், ஊடகவியலாளர் ஆன்ட்ரி கெரிலொ. ஒரு பக்கம் எண்ணற்ற கருப்பின ஆபிரிக்கர்கள் தங்கள் படுக்கைகளில் வேதனையால் நெளிந்துகொண்டிருந்தார்கள். இன்னொரு பக்கம் இரண்டு வெள்ளை அமெரிக்கர்களின் துயரை மிகுதியாக செய்தி யாக்குவதன் நிர்ப்பந்தம் தன்னை மிகவும் வருத்தியதாக குறிப்பிடுகிறார் ஆன்ட்ரி.

மேற்கத்தியர்கள் பாதிக்கப்பட்டவுடன் அவசர அவசரமாக ஒரு சோதனை மருந்து கொண்டுவரப்பட்டு அவர்களுக்கு வழங்கப் பட்டது.

எபோலாவால் கொல்லப்பட்ட ஆயிரக் கணக்கான மக்கள் வெறும் எண்ணிக்கைகளாக சுருங்கிவிட ஓரிரு மேற்கத்தியர்களின் பாதிப்பு மட்டும் விலாவரியான முக்கியத்து வம் பெறுவது ஏன் என்பது குறித்த உணர்வு நமக்கு இருக்க வேண்டும் என்று கூறுகிறார் ஆன்ட்ரி. மேற்கத்தேய நாடுகளின் கவனம் முழுக்க தமது எல்லைகளை இந்த வைரஸ் தொற்று தொட்டு விடக்கூடாது என்பதில் தான் இருக்கிறது.

வளர்ந்த நாடுகள் துரிதகதியில் செயல் பட்டிருந்தால் மேற்கு ஆபிரிக்காவின் கினி நாட்டில் ஆரம்ப நிலையிலே எபோலாவை கட்டுப்படுத்தியிருக்க முடியும். லைபீரியாவுக் கும், சியரா லியோனுக்கும் அது பரவ விடாமல் தடுக்கப்பட்டிருக்கும். ஆனால், இன்று எபோலா நோய் தொற்று கடுமையாக பரவியிருக்கும் நிலையில் சியரா லியோனுக்கு மட்டுமே 10,000 மருத்துவர்கள் தேவைபடு கிறார்கள் என்கிறது உலக சுகாதார நிறுவனம்.

கியூபாவின் உலக மக்கள் நலன் சார்ந்த பணி எபோலா நோய் ஏற்படுத்தியிருக்கும் இப்போதைய நெருக்கடியில் மட்டும் வெளிப்படவில்லை. 2010 ஆம் வருடம் லத்தீன் அமெரிக்காவின் ஹைத்தியில் புயல் வீசி மக்கள் பாதிக்கப்பட்ட போதும் கியூபா மருத்துவர்கள் பிரதிபலன் பாராத மருத்துவ உதவிகளை செய்தார்கள். 40 சதவிதமான மக்களை தமது மருத்துவத்தால் சிகிச்சை யளித்தார்கள். ஹைத்தியில் ஒரு நீடித்த அரச சுகாதார அமைப்பு ஏற்படவும் துணை நின்றார்கள்.

1960 ஆம் ஆண்டில் சே குவேரா "ஓவ் வொரு மருத்துவரும் தமது தொழில்நுட்ப அறிவின் மூலம் மக்களுக்கும், புரட்சிக்கும் பணியாற்ற வேண்டும்" என்று வழிகாட்டிய நெறியை பின்பற்றி ஒழுக்கிறார்கள் கியூபா மருத்துவர்கள் எனக் குறிப்பிடுகிறார்கள்.

1960களில் காங்கோ மற்றும் தென்னா பிரிக்க நாட்டு மக்களின் விடுதலைக்கு துணை நின்றார் சே குவேரா. அதன் காரணமாக ஆப்பிரிக்க மக்களின் நேசத்துக்கு உரியவ ரானார், சேகுவேரா 1970களில் கியூபாவுக்கு ஆபிரிக்க நாடுகளுடனான உறவு மேலும் வலுப்பட்டது. அங்கு இடதுசாரி குடியரசுகள் ஏற்பட்டன.

லைபீரியாவுக்கு புறப்படும் முன்பு செய்தியாளர்களிடம் பேசிய இரண்டு கியூபா மருத்துவர்கள், மேற்கு ஆபிரிக்க பணிக்கு போவதற்கு கடும் போட்டி நிலவுவதாக கூறினர். என்னுடைய சக மருத்துவர்கள் போகும்போது நான் ஏன் போகக்கூடாது என்று சிலர் கேட்கின்றனர் என்கிறார் மருத்துவர் அட்ரியன் பெனிடஸ்.

அவருடன் இருந்த மருத்துவர் லிய னார்டோ ஃபெர்னாண்டஸ் உதவி செய்தே தீர வேண்டும் என்று தன்னார்வலர்கள் உணர்வ தாக கூறினார். நாம் முழுவதுமாக புரிந்து கொள்ளாத ஒன்றை எதிர்த்து நாம் போராடு கிறோம் என்று தெரிகிறது. என்னவும் நடக்கலாம் என்று தெரியும் (இறந்தும் போகலாம்). ஆனால், இது எங்கள் கடமை. இப்படித்தான் நாங்கள் பயிற்றுவிக்கப் பட்டுள்ளோம் என்கிறார்.

# நீங்கள் அதிகம் கோபப்படுபவரா?

வாழ்க்கையில் நாம் சில விஷயங்களை நிச்சயம் கடைபிடித்தே ஆக வேண்டுமென்ற கட்டாயம் உள்ளது. அதில் முக்கியமான ஒன்று கோபம். எதை அடக்க தெரிகிறதோ இல்லையோ, கோபத்தை அடக்க தெரிந்திருக்க வேண்டும்.

கோபம் உங்களின் நட்பையும் அந்தஸ்தையும் மட்டும் கெடுக்கவில்லை. உங்கள் உடல் நலனையும் கெடுக்கின்றது. கோபம் என்பது எந்த நேரத்திலும் வரும். ஆனால், அந்த கோபம் அளவுக்கு அதிகமானால், அவை உடலில் பல பாதிப்புக்களை ஏற்படுத்தும். உதாரணமாக, மன அழுத்தம், இதய நோய், இரத்த அழுத்தம், தலைவலி, போதிய தூக்கம் இல்லாமை போன்றவை. இத்தகைய பிரச்சினைகள் உடலில் வந்தால், பின் உடல் நிலையானது மிகவும் மோசமாகி, அதன்பின் இறக்கவும் நேரிடும்.

கோபத்தால் ஏற்படும் உடல் பிரச்சனைகளைக் காணலாம்.

## மன அழுத்தம்

கோபம் அதிகம் வந்தால், மன அழுத்தம் அதிகமாகும். மன அழுத்தம் அதிகமானால், நீரிழிவு, மன இறுக்கம், இரத்த அழுத்தம் போன்ற பிரச்சினைகளை ஏற்படுத்திவிடும்.

## இதய நோய்

கோபத்தின் காரணமாக ஏற்படும் படபடப்பு மற்றும் அதிகப்படியான இதய துடிப்பு போன்றவை இதயத்திற்கு பெரும் பாதிப்பை ஏற்படுத்தும். சில சமயங்களில் அவை இதயத்திற்கு மிகவும் ஆபத்தான விளைவைக் கூட ஏற்படுத்தும்.

## தூக்கமின்மை

எப்போது கோபப்படுகிறோமோ, அப்போது உடலில் உள்ள ஹார்மோன்களானது சுறுசுறுப்புடன் இருக்கும். இதனால் சரியான தூக்கம் கூட வராது. மேலும் உடலுக்கு வேண்டிய ஓய்வானது கிடைக்காமல், எளிதில் நோய்களானது உடலைத் தாக்கும். சில சமயங்களில் தூக்கமின்மை ஒருவரை பைத்தியமாக கூட மாற்றிவிடும்.

## உயர் இரத்த அழுத்தம்

உயர் இரத்த அழுத்தமானது பல காரணங்களால் நிகழ்ந்தாலும், அதில் கோபமும் ஒன்று. அதிலும் எப்போது கோபம் வருகிறதோ, அந்த நேரமே உடலில் இரத்த அழுத்தமானது உடனடியாக அதிகப்படியான அளவில் அதிகரிக்கும். அவ்வாறு உடனே அதிகரிக்கும்

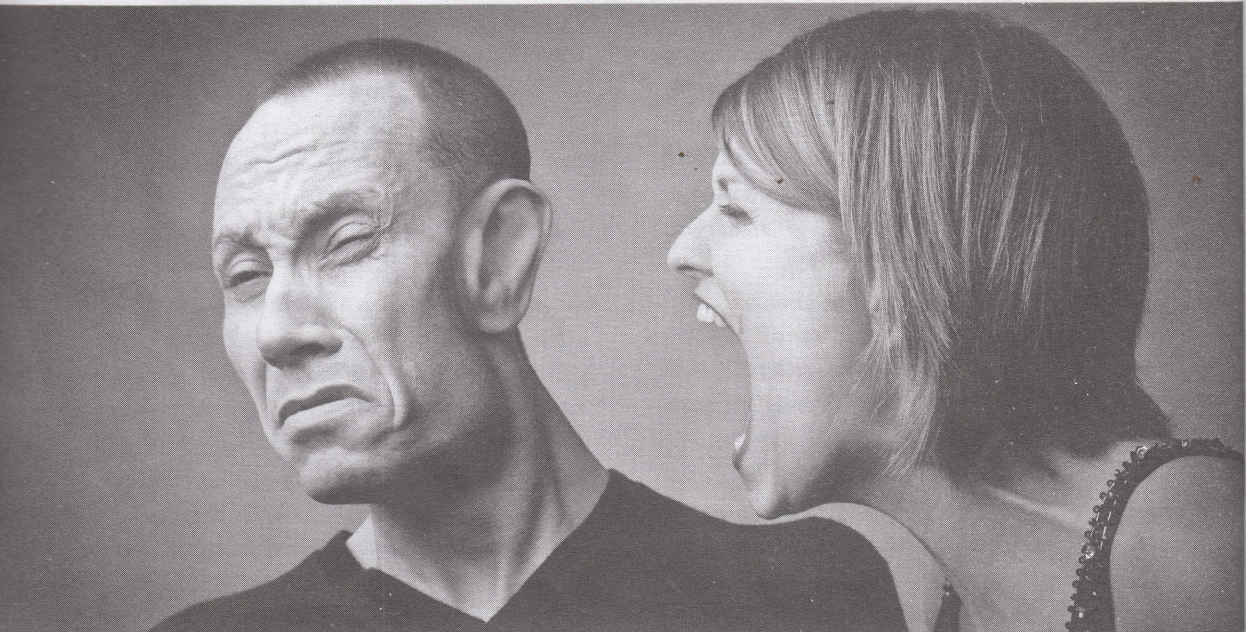

போது, இதயமானது பெரும் அளவில் பாதிக்கப்படும்.

### சுவாசக் கோளாறு

சுவாசக் கோளாறான ஆஸ்துமாவால் பாதிக்கப்பட்டவர்கள், கோபப்படும்போது சரியாக சுவாசிக்க முடியாது. ஆகவே, ஆஸ்துமா உள்ளவர்கள், அதிகம் கோபப்பட வேண்டாம். இல்லையெனில் அது மூச்சடைப்பை ஏற்படுத்தி, உயிருக்கே ஆபத்தை ஏற்படுத்தும்.

### தலைவலி

எப்போது கோபம் வருகிறதோ, அப்போது இரத்த அழுத்தம் அதிகமாவதால், மூளைக்குச் செல்லும் இரத்த குழாயானது அதிக அளவில் மூளைக்கு வேகமாக இரத்தத்தை செலுத்தும் போது, மூளையில் ஒரு வித அழுத்தம் ஏற்பட்டு, தலைவலியை உண்டாக்கும். எனவே, கோபத்தின்போது வரும் தலைவலியை குறைப்பதற்கு உடனே அமைதியாகிவிடுவது நல்லது.

### மாரடைப்பு

பொதுவாக ஒருவருக்கு மாரடைப்பானது அதிகப்படியாக உணர்ச்சிவசப்படுதல், ஆச்சரி

யப்படுதல் அல்லது கோபத்தின் காரணமாக ஏற்படும். இவற்றில் பெரும்பாலானோர் கோபத்தின் காரணமாகத் தான் மாரடைப்பால் பாதிக்கப்பட்டுள்ளனர். எனவேதான், இதய நோயாளிகளிடம் எந்த ஓர் அதிகப்படியான மகிழ்ச்சியான விஷயத்தையும் அல்லது அவர்களை கோபமூட்டும் விஷயத்தையும் சொல்ல வேண்டாம் என்று மருத்துவர்கள் கூறுகின்றனர்.

### மூளை வாதம்

மூளை வாத நோய் ஏற்படுவதற்கு மூளையில் உள்ள இரத்த குழாய்கள் வெடிப்பதுதான் காரணம். இந்த மாதிரியான இரத்த குழாய்கள் வெடிப்பதற்கு முக்கிய காரணம் கோபம். ஏனெனில், கோபத்தினால் இரத்த அழுத்தமானது அதிகப்படியாக இருப்பதால், அவை இரத்த குழாய்களை சில சமயங்களில் வெடிக்கச் செய்து, உயிரைப் பறித்துவிடும். எனவே, எப்போதும் அதிகப்படியான கோபம் கொள்ளக்கூடாது.

எனவே இதை வாசித்த இத்தருணத்திலிருந்து தேவையில்லாம அதிகமா கோபப்படனுமா வேண்டாமா என்பதை நீங்கள் தான் முடிவு செய்ய வேண்டும்.

## வினையாட்டு அறிவுப் போட்டி

முதல் பரிசு ரூ. 1000/=  
இரண்டாம் பரிசு ரூ. 750/=  
மூன்றாம் பரிசு ரூ. 500/=

### போட்டி இல: 13 வினாக்கள்

- 2014 ஆம் ஆண்டு நடைபெற்ற உலக செஸ் சம்பியன் பட்டத்துக்கான போட்டியில் வெற்றிபெற்ற வீரர்?
  - விஸ்வநாதன் ஆனந்த்
  - மனுகஸ் கார்வெல்
  - ஹரிகஸ்ரோவ்
- 2015 ஆம் ஆண்டுக்கான உலகக்கிண்ண ஒரு நாள் போட்டிகள் நடைபெற உள்ள காலப்பகுதி யாது?
  - பெப்ரவரி - மார்ச்
  - ஏப்ரல் - மே
  - ஜூன் - ஜூலை
- 2015 ஆம் ஆண்டுக்கான உலகக்கிண்ண ஒரு நாள் போட்டிகளுக்கான விளம்பரத் தூதராக நியமிக்கப்பட்டுள்ள முந்நாள் இந்திய கிரிக்கெட் வீரர் யார்?
  - கங்குலி
  - ராவிட்
  - டெண்டுல்கார்
- ஒரு நாள் கிரிக்கெட் போட்டிகளில் அதிவேகமாக நூறு ஓட்டங்களை(சுதம்) எடுத்த வீரர் யார்?
  - சயிட் அப்ரிடி
  - கோரி அன்டர்சன்
  - விரேந்திர சேவாக்
- மகளிர் உலகக்கிண்ண கிரிக்கெட் தகுதிக்கான சுற்றுக்கான போட்டியின் ஐக்கிய அரபு இராச்சியத்தில் இடம்பெறவுள்ள பாகிஸ்தானுக்கு எதிரான போட்டித் தொடரில் வினையாடவுள்ள இலங்கை மகளிர் அணித்தலைவி யார்?
  - சமரி அத்தப்பத்து
  - ஹசினி பெரேரா
  - சஷிகலா சிறிவர்தன

### போட்டி இல : 11 விடைகள்

- பிரைஸ்லாரா
- சரிதாதேவி
- இந்தியா - மேற்கிந்திய தீவுகள்
- தென்கொரியா
- அமெரிக்கா

### பரிசு பெறும் அதிர்ஷ்டசாலிகள்

- ஐ. தாஜிடீன், அட்டாளைச்சேனை.
- திருமதி லோ. குலேந்திரன், மானிப்பாய்.
- எம். எப். எம். மிஸ்காத், கிண்ணியா - 03.

# சிப்பிக்குள் பூக்கும் வருமானம்

“நாம் அன்றாடம் பயன்படுத்தும் பொருட்களை, சிப்பிகளை வைத்து இவ்வளவு அழகழக பொக்கேயை உருவாக்க முடியுமா...!”

சிப்பிகளைப் பொறுத்தவரை, வெண்மைதான் அழகு. எனவே, நிறம் மாறாமல் அப்படியே கவைகள் செய்வதே சிறப்பானதாகும். வீட்டில் அன்றாடம் பயன்படுத்தும் அல்லது பயன்படுத்தாமல் கிடக்கும் பொருட்களில் சிப்பிகள் வைத்து அலங்காரம் செய்து, அழகுப் பொருள் ஆக்கமுடியும்.

புதுமையாக என்ன பண்ணலாம் என்று யோசிக்க யோசிக்க பல வழிகள் கிடைக்கும். அந்த ‘சிப்பி பொக்கை’ செய்யும் செய்முறைகளை இங்கே பார்ப்போம்.



# எம்!

கான சிப்பி

லப்பொருட்

மூலையில்  
யும்.

வகையில்

## தேவையான பொருட்கள்:

ஒரே மாதிரியான பெரிய இறக்கை சிப்பிகள் - 63, ஒரே மாதிரியான சிறிய சிப்பிகள் - 9, க்ளூ கன் க்ளூ (blue gun with glue stick) - 1, ஃபெவிக்கால் எஸ்.ஹெச் (பொலிதீன் பேப்பரில் மெகநதி கோள் போல் செய்து, அதில் இதை நிரப்பிக் கொள்ளவும்) - 1, பிரம்பு குச்சி அல்லது வேப்பம் குச்சி - 3, பிளாஸ்டிக் இலைகள், போ (bow) - 1, சுத்தியல், மரக் கட்டை மற்றும் ஆணி.

## செய்முறை:

படம் 1, 1a: முதலில் மூன்று பெரிய சிப்பிகளை எடுத்துக்கொள்வோம். க்ளூ கன் மூலமாக படத்தில் காட்டியுள்ளபடி சிப்பியின் அடிப்பாகத்தில் ஒரு சொட்டு க்ளூ விடவும்.

படம் 2: முதலில் இட்டது கெட்டியாவதற்குள் மற்றொரு சிப்பியை அதன் மீதே ஒட்டவும்.

படம் 3, 3a: அடுத்ததாக மீண்டும் ஒரு சிப்பியை ஒட்டவும். இப்போது படத்தில் காட்டியுள்ளபடி இதழ்கள் தயாராக இருக்கும். இப்படி மூன்று இதழ்கள் என்கிற ரீதியில், மொத்தம் ஐந்து செட்கள் செய்து முடிக்கவும்.

படம் 4: படத்தில் காட்டியுள்ளதுபோல் ஐந்து செட் இதழ்களையும் அவற்றின் கீழ் பகுதியில் க்ளூ கன் மூலமாக இணைத்தால், அழகான பூ தயார். இதேபோல இன்னும் இரண்டு பூக்கள் செய்துகொள்ளவும்.

படம் 4a: அடுத்து, பூக்களின் மொட்டுக்கான வடிவம் செய்வதற்கு, சிறிய சிப்பிகள் மூன்றினை படத்தில் காட்டியுள்ளவாறு க்ளூ கன் கொண்டு, ஏற்கெனவே செய்த பூவின் நடுவில் ஒட்டி முடிக்கவும். இதேபோல மற்ற இரண்டு பூக்களுக்கும் செய்யவும்.

படம் 5: ஃபெவிக்கால் எஸ்.ஹெச் கொண்டு படத்தில் காட்டியுள்ளபடி சிப்பி இதழ்களின் அடியில் வெளியில் தெரியாதபடி சில சொட்டுகள் விட்டால், அத்தனையும் நன்றாக ஒட்டிக்கொள்ளும்.

படம் 6, 6a: மீதம் உள்ள மூன்று பெரிய சிப்பிகளை, படத்தில் காட்டியுள்ளபடி நடுப்பகுதியில் ஆணியைக் கொண்டு துளையிடவும் (கவனம்...! சிப்பி உடைந்து விடக்கூடாது).

படம் 7, 7a: தயாராக வைத்துள்ள குச்சியை, படத்தில் காட்டியுள்ளவாறு துளையிடப்பட்ட சிப்பிக்குள் நுழைத்து, க்ளூ கன் பயன்படுத்தி ஒட்டவும் (கொஞ்சம்

அதிகமாக க்ளூ கன்னைப் பயன்படுத்தி, அது உறைவதற்குள் குச்சியினை செருகினால் கெட்டியாகப் பிடித்துக்கொள்ளும்). இதேபோல மூன்று குச்சிகளையும் ஒட்டவும். பிறகு, ஏற்கெனவே தயாராக வைத்துள்ள மூன்று பூக்களையும் படத்தில் காட்டியுள்ளபடி, மூன்று குச்சிகளில் இருக்கும் சிப்பி மீது ஒட்டிவிடவும். 24 மணி நேரம் காயவைக்கவும்.

படம் 8, 8a: கடைசியாக 'போ' மற்றும் பிளாஸ்டிக் இலைகள் சேர்த்தால் சிப்பி பொக்கே தயார்!



**வத்சலா - மட்டக்களப்பு.**

**கே:-** வயது 16. எனக்கு அடிக்கடி தலைவலி ஏற்படுகிறது. எத்தனையோ வைத்தியங்கள் செய்தும் குணமாகவில்லை. பரிகாரம் கூறவும்.

**ப:-** தலைவலிக்குப் பல காரணங்கள் உள்ளன. வெறுமனே தலைவலி என்று நீங்கள் கூறும்போது அதற்குரிய காரணத்தை சரியாக நிதானிக்க முடியாது. எனினும், உங்களைப்போல் தலைவலி நோய் உள்ளவர்களுக்கு வைத்தியரிடம் செல்லும் போது நினைவில் வைக்கவேண்டிய சில கருத்துகளைச் சொல்ல விரும்புகின்றேன்.

முன்னர் கூறியதுபோல் தலைவலி ஏற்பட ஏதுவாக உள்ள காரணங்களை இரண்டாகப் பிரிக்கலாம். முதலாவது, பொதுவான நோய்கள். இதில் அதியுயர் இரத்த அழுத்தம் முன்னிலை வகிக்கின்றது. அடுத்தது, ஒற்றைத் தலைவலி என்ற Migraine தலைவலி. இது ஏன் ஏற்படுகிறது என்பதற்குச் சரியான காரணங்கள் இல்லாவிடினும் மன அழுத்தம், வேலைப்பளு, ஓய்வின்மை என்பவை முக்கிய காரணங்களாகின்றன. ஒருசிலருக்கு மூளை அல்லது அதனைச் சுற்றியுள்ள சவ்வுகள் என்பவற்றில் ஏற்படும் கட்டிகள், தாக்கங்கள் காரணமாகவும் தலைவலி ஏற்படலாம்.

கழுத்துக்கு மேல் உள்ள ஒவ்வொரு உறுப்பும் தலைவலிகளுக்குக் காரணமான நோய்களைத் தரும். வாயினுள் உள்ள பற்சிதைவுகள், கோளாறுகள், கெட்டுப்போன பற்கள் என்பவை தலைவலியைத் தருகின்றன. காற்றுப்பைகள் என்ற SINUS வெற்றிடங்கள் சளி நிறைந்து மற்றும் தொற்றுகள் ஏற்பட்டு தலைவலியைத் தரும். எனவே, நீங்கள் வைத்திய ஆலோசனை பெறும்போது தலைவலி ஏற்பட்டுள்ள தலைப்பகுதி, தலைவலி ஏற்பட முன்னர் வரும் குணங்குறிகள், தலைவலி குறைவதற்கு மருந்துகள் இல்லாமல் செய்யும் உபாயங்கள், தலைவலி தோன்றும் நேரம் போன்ற விவரங்களைச் சரியாகக் கொடுத்தால், மருத்துவர் அவற்றைக் கவனத்திற் கொண்டு எக்ஸ்கதிர் பரிசோதனை, இரத்தப் பரிசோதனைகள், மருத்துவப் பரிசோதனைகள் என்பவற்றை செய்து உங்கள் தலைவலியின் காரணத்தைக் கண்டறிந்து சிகிச்சையளிப்பார்.

**மஞ்சளாதேவி - ஹப்பூத்தளை.**

**கே:-** வயது - 20. மாதவிலக்கு சரியாக வருவதில்லை. முகத்தில் உரோம வளர்ச்சி அதிகம். உடல் வரவர பருத்துக்கொண்டே

போகிறது. கிராம வைத்தியரிடம் காட்டினால் அவர் மாதவிலக்கு பிரச்சினையால்தான் இந்தக் கோளாறுகள் என்று கூறி மருந்து தந்தார். பலன் ஏதும் இல்லை. ஆங்கில மருத்துவம் செய்யலாமா என எண்ணுகின்றேன். உங்கள் அபிப்பிராயம் என்ன?

**ப:-** ஆங்கில வைத்தியமோ, சுதேச வைத்திய முறையோ ஒன்றுக்கொன்று குறைவானதில்லை. ஆங்கில வைத்திய முறையின் பொதுவான அடிப்படை, நோய்க்கிருமிகள்தான் நோய்க்கு முக்கிய காரணம். சுதேச வைத்திய முறை மனிதனின் கப, பித்த, வாத தோஷங்களில் ஏற்படும் மாற்றங்கள் என்ற அடிப்படையில் நடைபெறுகின்றன. இதே இரண்டு முறைகளும் சரியாகக் கோளாறை அறிந்து செய்தால் சிகிச்சை பலனளிக்கும்.

உங்களுக்கு உங்கள் கிராம வைத்தியர் கூறியதுபோல் மாதவிலக்கு கோளாறுதான் காரணம் என்பது ஒருவிதத்தில் சரி. ஆனால், ஆங்கில வைத்தியர் உங்கள் கோளாறு, குணங்குறிகளைக் கவனத்தில் எடுத்து இந்த மாதவிலக்கு கோளாறின் அடிப்படையை கண்டறிவார். இதற்கு SCAN பரிசோதனை, LAPROSOPIY - வயிற்றில் துளையிட்டு பார்க்கும் முறை மற்றும் உங்கள் ஹோர்மோன்களின் அளவு என்பதைப் பரிசோதித்துக் கண்டறிவார். என்னைப்

**நீங்கள் நலமா?**  
டாக்டர் சாருலதா பதிலளிக்கின்றார்



பொறுத்தமட்டில் உங்களது சூலகத்தில் ஏற்பட்டுள்ள கட்டிகளே இந்தக் கோளாறுக்குக் காரணம் என எண்ணுகின்றேன்.

இதனை ஆங்கில வைத்தியத்தில் POLY-CYSTIC OVARY SYNDROME - PCOS என்று கூறுவர். சூலகத்தில் (OVARY) மாதம் மாதம் வெளியேறவேண்டிய முட்டைகள், முற்றாக வெளியேறாமல் சூலகத்தின் மத்தியில் நீங்குறைந்த கட்டிகளாகத் தடைப்பட்டிருப்பதே இந்தக் கோளாறின் அடிப்படை. இதனால் ஏற்படும் ஹோர்மோன் பிரச்சினைகளால் மாதவிலக்கு ஒழுங்கீனம் ஏற்படும். உடல் பருக்கும். தேகத்தில் அகீத உரோம வளர்ச்சி ஏற்படும். இதற்கு LAPRUSCOPIC முறையில் இதே கட்டிகளைப் பொசுக்கி அழிக்கலாம். மற்றும் சில மருந்துகளை தொடர்ந்து உபயோகித்துவீர குணமடைய வழியுண்டு.

ஒரு முக்கியமான விடயத்தை இங்கு கூறுவது நலம் என்று எண்ணுகின்றேன். PCOS என்ற கோளாறு, மலட்டுத்தன்மைக்கு ஒரு முக்கிய காரணம். எனவே, நீங்கள் திருமணமாகாதவராக இருப்பின், இந்தக் கோளாறுக்குத் திருமணத்திற்கு முன்னர் சிகிச்சை பெறுவது உத்தமம்.

#### சுகந்தி - வெள்ளவத்தை.

கே:- எனக்கு வயது 18. முகப்பருக்கள் அதிகமாக வருகின்றன. குணமடைய வழி சொல்லவும்.

ப:- பதின்ம வயதினருக்கு ஏற்படும் ஹோர்மோன் பிரச்சினைகளால் இந்த முகப்பருக்கள் ஏற்படுகின்றன. இதனை முற்றாகக் குணப்படுத்த வழிவகைகள் குறைவு. முகப்பருக்களில் பற்றியா தொற்று இருப்பதால் தொற்றுநீக்கி மருந்துகளை உபயோகிக்க வேண்டும். மருத்துவர் ஒருவரின் ஆலோசனையின் பின்னர்தான் இந்த மருந்துகளை உபயோகிக்கலாம். இதைத் தவிர தினமும் முகத்தில் வடிகின்ற எண்ணெய்த்தன்மை சுரப்புகளை Cleansing Solution அல்லது Cleansing Bar Soap கொண்டு கழுவி வருவதால் சருமத்தின் அடைப்புகள் நீங்கி பருக்கள் வளர்வது குறையும்.

ACNE AID என்ற சவர்க்காரம் சருமத்தில் உள்ள தொற்றுகளை நீக்க உதவும். உணவில் கட்டுப்பாடு அவசியம். கொழுப்பு சார்ந்த உணவுகள், இனிப்புகள் ஆகியவற்றை முழுமையாகத் தவிர்ப்பது அவசியம். இவ்வாறு சுத்தமாகவும், கட்டுப்பாட்டோடும் இருந்தால் முகப்பருக்கள் அதிகம் ஏற்படா. சாதாரணமாக 21 வயதுவரை இந்த ஹோர்மோன்களின் விளைவுகள் இருப்பதால் முற்றாக பருக்கள் வருவதைத்

தடுக்கமுடியாது. பருக்களைச் சிதைப்பது, ருசிப்பது போன்ற செயல்களால் முகத்தில் வடுக்கள் உருவாகுவது மாத்திரமல்ல, பருக்களின் அருகில் உள்ள சருமமும் தொற்றுக்கு ஆளாகும்.

#### வாணி - கிருலப்பனை.

கே:- வயது - 46. எனது அம்மாவுக்கும், அக்காவுக்கும் மார்பக புற்றுநோய் வந்து சிகிச்சை பெற்று ஓரளவு சுகமாக இருக்கின்றார்கள். எனக்கு மார்பக புற்றுநோய் வரச் சந்தர்ப்பம் உள்ளதா? மார்பக புற்றுநோய் தொற்றும் தன்மையானதா?

ப:- மார்பக புற்றுநோய் ஒரு தொற்று அல்ல. ஆனால், மார்பக புற்றுநோய்க்கும் உடலிலுள்ள மரபணுக்களுக்கும் சம்பந்தம் உண்டு என்று கண்டறிந்துள்ளார்கள். ஆதலால், குடும்பத்தில் உள்ளவர்களுக்கு மார்பக புற்றுநோய் வரும் சந்தர்ப்பம் இருக்கின்றது என்பதை ஏற்றுக்கொள்ளத்தான் வேண்டும். அதற்காக நீங்கள் பயந்து வாழவேண்டிய அவசியமில்லை. கிரமமான மார்பக பரிசோதனையை நீங்கள் பழகி - செய்து வரவேண்டும். உங்கள் வைத்தியர் இதனை எப்படி செய்வது என்பதை உங்களுக்கு விளக்கம் அளிப்பார். ஆரம்பத்தில் மார்பக புற்றுநோயைக் கண்டறிந்தால் சிகிச்சை மூலம் முற்றாகக் குணமாக்கலாம். இது தவிர, இரு வருடத்துக்கு ஒரு முறையாவது MAMMOGRAM பரிசோதனை செய்துகொள்ள வேண்டும்.

தற்போது மேலை நாடுகளில் ஒரு புதிய நாகரீகம் பரவி வருகிறது. வருமுன் காப்போம் என்ற அடிப்படையில் ஒரு குடும்ப அங்கத்தவருக்கு மார்பக புற்றுநோய் இருந்தால் மரபணு பரிசோதனை செய்து மற்ற அங்கத்தவர்களும் தமக்கு புற்றுநோய் வரக்கூடிய மரபணு இருப்பின் PRE EMPTIVE Treatment என்ற முறையில் தங்கள் மார்பகங்களை எடுத்துவிடுகின்றார்கள். இது சரியா, பிழையா அல்லது ஏற்றுக் கொள்ளக்கூடிய கருத்தா என்று பல வாதுபிரதிவாதங்கள் மருத்துவ உலகில் நடைபெறுகின்றன.

ஆனால், இப்படி மார்பகத்தை எடுத்துவிட ஒரு பெண் முடிவு செய்தாலென்றால், அதற்கு மரபணு சோதனை மற்றும் மணமாகி குழந்தைகளும், வளர்ந்திருக்கும் நிலைமை என்பவற்றைக் கருத்திற்கொண்டு அந்த உரிமை பெண்ணுக்கு சட்டரீதியாக அளிக்கப்படுகிறது. மார்பக புற்றுநோய், ஆண்களின் புரெஸ்டீட் சுரப்பு புற்றுநோய்க்கும் இந்த PRE EMPTIVE SURGERY சத்திரசிகிச்சை முறைகள் பின்பற்றப்பட்டு வருகின்றன.

# விடிவு கிடைக்குமா?

## அம்மா

நீலவீழ் பிதல் ஆரலொரு  
 நதீவீழ் பிதல் கடலொரு  
 மலைவீழ் பிதல் மண்டிளொரு  
 கடலீழ் பிதல் அலைபொரு  
 வண்டிவீழ் பிதல் சூலொரு  
 ஏன் அன்பின் பிதல் உன்சொரு  
 'அம்மா'

ஏன் அன்பு அம்மா...  
 நீ ஏன்மை விட்டுச் சென்று  
 சில வகுடங்கள் கடந்து சென்றது  
 ஆனால் உன் நினைவுகள்  
 ஏன்மை விட்டு நீங்கவில்லை தாலே  
 ஏன் உன் ஈடு தறுவாலை  
 நான் ஏன் உன்சொரு  
 ஈடு உன் நினைவுகள்.

ஏன் வாழ்விற்கு ஒளி தந்தால்  
 உன் மலம் நான் இந்த  
 உலகைபிடி கண்டீய்  
 ஏன் இன்ப துன்பங்கள் ஏன்மால்  
 பங்கு ஏற்றால் அம்மா  
 இன்று ஏன்மை விட்டு உன்மால்  
 என்டி இருக்க முடிகிறது தாலே?

- மகேசுவரன்

பெண்ணே!  
 நீலம் பார்த்து குடவென - நீந்தலுக்கு  
 சட்டங்கள் போட்டவர்கள்  
 நீலாவை நீ தொட்ட போதும் - நீன்  
 வாழ்வில் போட்ட  
 வறையறைகள் உடைவவில்லை  
 வரதட்சணைக் கொடுமைகள்  
 கீரவில்லை  
 வாழ்வில் வசந்தங்கள் யுக்கவில்லை  
 சந்திரன் நீ படைத்த போதும்  
 ஏற்கும் மனநிலைகள் வளரவில்லை  
 சமுதாயப் பாரதவழியே நீ  
 குதித்துவராமல் நெரிந்தபோதும் - உன்  
 இயக்க முன்றலே  
 அடக்கப்பட்டவள் தான்.....

- தோஷாள்

## என்றும் மழுலை

உன் கரு விலிகள் கூறும் கவி  
 இரு உதரகனும் சொல்லும் பொருள்  
 கன்னச் சிவங்களின் அழகு தன்  
 கள்ளச் சிவின் ஒர்  
 செவ்விறைவைத் தாக்கும் திங்கள்.

உன்னிடம் நான் கண்ட காதல்  
 என்மால் மறந்தது ஏன் ஆகை  
 பெண் என்று உனை அழிந்த நான்  
 உன் மனதைமீட ஆராய்ந்தேன்  
 ஒரு மனமே வரடி எண்ணுகின்றேன்.

முதுமைக்குள் நான் புகுந்து கொண்டாலும்  
 முதல் முதல் உனை கண்டதுபோல்  
 இறுதிவரை நான் ரசிப்பேன்  
 எவர் என்ன சொன்னாலும்  
 ஏன் மூச்சு நீன்று விட்டாலும்  
 நீ மலையைடி என்மால் எனக்கு.

- இ. ஷீரா இரம்மத்

## கருணை உள்ளத்தின் ஆண்டு இறுதிச் செயற்றிட்டம்

இயந்திரமயமாகிவிட்ட இன்றைய உலகில் தான் தன்னுடைய வேலை, தன்னுடைய தேவை, தன்னுடைய சம்பாத்தியம், தன்னுடைய உணர்வுகள் என்றே நகர்ந்துகொண்டிருக்கிறான் மனிதன். இவ்வாறானதொரு சூழலில் அர்ப்பணிப்பு மிக்க வாழ்வை ஏற்றுக்கொண்டுவிட்ட ஓர் அமைப்பின் ஆண்டிறுதிச் செயற்பாட்டுத்திட்டம் பற்றிய ஒரு கண்ணோட்டம்.

இந்த அமைப்பானது தாழ்த்தப்பட்டவர், ஊனமுற்றோர், வறியவர், உதவிகோருவோர், தங்கிவாழ்வோர் என்போருக்கான சேவையை ஆற்றும் ஓர் அமைப்பாகும். இதன் செயற்பாடுகளாக வறிய மாணவர்களுக்கான தனியார் கல்வி நிலைய கட்டண உதவி, பெற்றோரை இழந்த மாணவர்களுக்கான முழுக்கல்விச் செலவு, தங்கி வாழ்வோருக்கான உலர் உணவு உதவி, பெண்களுக்கான இலவச பயிற்சி நெறி என விரிந்து செல்கின்றன.

'கல்வி என்பது எட்டாக்கனி ஆகிவிட்டால் பெண்களின் வாழ்வு முழுமையும் அடுக்களைக்குள்தான்' எனும் விதியை மாற்றும்பொருட்டு பெண்களுக்கான தையல் பயிற்சி, ஓகன் பயிற்சி, கணினிப்பயிற்சி என்பவற்றை வழங்கி அதன்மூலம் இப்பெண்களுக்கு சமூகத்தில் ஒரு தனித்துவத்தை ஏற்படுத்தி பொருளாதாரத்திலும் மேம்பாட்டை பெறச்செய்கின்றது. இந்த அமைப்பு இதன் முழுப் பொறுப்பையும் சுமப்பவர் ஒரு பெண்

ஜெனிஸ்ரன் கவிதா



என்பது மிகவும் பெருமைக்குரிய விடயமாகும். இவருக்கு உறுதுணையாகவும், ஒத்துழைப்பாகவும் இருப்பவர் அவரது கணவர் என்பது மிகமிக பாராட்டுக்குரிய தொன்றாகும். இவர்கள் இருவரும் சிறந்த சமூகச்சேவைத் தம்பதிகளாக சமூகத்துக்குச் சிறந்த எடுத்துக்காட்டாக விளங்குகின்றனர்.

# BABY CHOICE

**Wholesale & Retail Dealers in Baby Care Products  
Readymade Garments Cosmetics and Gifts**

130 1/16 Main Street Colombo - 11.  
Tel: 060 - 2070180 Tele / Fax: 011 - 2393423 E-mail: rober@babychoice.lk www.babychoice.lk

# பிரச்சினை

சுரேன் “இன்றைக்கு எப்படியாவது அவளைச் சந்தித்துப் பேசிவிடு, ஒரு வருடமாய் நீயும் அவளுக்கு பின்னால் திரிகிறாய் ஆனால், அவள் உன்னை ஏற்றெடுத்தும் பார்க்கவில்லை. உன் நிலையில் நான் இருந்தால் இந்நேரம் “போடி போ” என்றுவிட்டு இன்னொருத்தியை பார்த்திருப்பேன்” என்று கடுகடுத்தான் சுரேனின் நண்பன் சரண்.

இல்லடா அது வந்து... என்று இழுத்தவனிடம், என்னடா அது வந்து... அதோ அவவாறா போபோய்ப் பேசு என்று சுரேனைக் கலைத்தான்.

வேலையை முடித்துவிட்டு களைப்புடன் வெளிவந்தவனிடம், நர்மதா... உங்கிட்ட கடைசியா கொஞ்சம் பேசலும் என்று வழி மறைத்துச் சொன்ன சுரேந்திரனை நிமிர்ந்து பார்த்தான். அவள் பார்வையே என்ன? என்று கேட்பதுபோல் இருந்தது.

என் ஆசையை சொல்லி இத்தனை நாளா உங்கிட்ட கெஞ்சி பார்த்திட்டேன். நீ என் பேச்சுக்கு மதிப்பு கொடுத்து என்னிடம் இது

வரையில் ஒரு வார்த்தைகூட பேசியதே இல்லை. இவ்வளவு நாளா நீ பேசாததுகூட பரவாயில்லை. ஆனால், இன்றைக்கு நீ பதில் சொல்லியே ஆகணும்.

அவன் சொல்ல அவள் அப்போதும் பேசாமலேயே இருந்தாள். அவனே தொடர்ந்தான்... வீட்டுல பெண் பார்க்க போகிறார்கள். முடிவு எது வேண்டுமானாலும் இருக்கும். நீ என்ன சொல்கிறாய்...? கேட்டான்.

உங்களுக்கு விருப்பம் என்றால் கல்யாணம் பண்ணிக்கொள்ளுங்கள் என பட்டும் படாததுமாக பதிலளித்தாள்.

என் விருப்பம், உன்னுடன் வாழறதுதான் என்று கூறியவனை இடைமறித்தான். “எனக்கு அந்த ஆசை இல்லை. எனக்குன்னு அமுதவன் இருக்கிறான். அவன் மட்டும் எனக்கு போதும். வழியை விடுங்கள், அவன் காத்திருப்பான்” சுரேந்திரனைச் சற்று நகர்த்தி விட்டு வேகமாக நடந்தாள் நர்மதா.

கவலையுடன் நின்றிருந்த சுரேந்திரனிடம்



என்னடா சொன்னா நர்மதா? அவன் நண்பன் சரண் ஆதங்கத்துடன் கேட்டான். அவளுக்கு அமுதவன் மட்டும் போதுமாம். நான் வேண்டாமாம் என்றான் கவலையுடன் சுரேந்தர்.

விடுடா. நீயும் வெளிநாட்டிலிருந்து வந்ததிலிருந்து எவ்வளவோ நாளாய் கெஞ்சி பார்த்திட்ட. அவ பிடி கொடுத்து பேசலை. அது மட்டுமில்லாம அமுதவன் மட்டும் போதும்ன்னு உங்கிட்டேயே சொல்லுறா. அவளுக்கே இவ்வளவு திமிர் இருக்கும்போது... உனக்கென்னடா. வெளிநாட்டுல கைநிறைய சம்பாதிக்கிறே. அப்பா, அம்மா பார்க்கிற பெண்ணைக் கல்யாணம் பண்ணிக்கினு சந்தோஷமா இருப்பியா... அதை விட்டுட்டு..." சரண் கோபமாகச் சொல்லல...

சரண்... எனக்கும் அமுதவன் வேணுமடா என்றான் சுரேந்திரன்.

என்னடா சொல்லுற...? அவன் உனக்கெதுக்குடா...? சற்று கேவலமான முக பாவனையில் கேட்டான் சரண்.

டேய் சரண்... அமுதவன் கூட இருக்கிற தைரியத்துலதான் இவ இப்படி திமிரா நடக்கிறா. நாளைக்கே அவனைத் தூக்கிடலாம்... முடிவுடன் சொன்ன சுரேந்தரனைப் பார்த்து நடுங்கிக் கொண்டே சரி என்று தலையாட்டினான் சரண்.

நர்மதா வேலைக்கும் போகும் வரைக்கும் காத்திருந்து அவன் வேலைக்கு சென்றவுடன் தமது திட்டத்தை பக்காவாக நடைமுறைப்படுத்திய சேகர் திட்டமிட்டபடி மறுநாள் அமுதவன் தூக்கிவிட்டான்.

★ ★ ★

கோபத்துடன் வீட்டில் நுழைந்த நர்மதாவை, "வாம்மா... இப்போ தான் இந்த வீட்டுக்கு வர வழி தெரிஞ்சுதா உனக்கு...?" என்று கேட்டவளை அலட்சியப் படுத்திவிட்டு, எங்கே அமுதவன்...? என்றாள் கோபமாக.

அவன் மாடியில் சுரேந்தரனிடம் இருக்கிறான்... என்று சொல்லவும் மாடிக்கு ஓடினாள். அவளைக் கண்டதும்...

"டேய்... கோவம் தெளிஞ்சி உன் அம்மா நம்ம

“அவளுக்கு அமுதவன் மட்டும் போதுமாம். நான் வேண்டாமாம்?” என்றான் கவலையுடன் சுரேந்தர்.

வீட்டுக்கு வந்திட்டா பாருடா..." என்று கையிலிருந்த அமுதவனிடம் கொஞ்சியபடி சொன்னான் சுரேந்திரன்.

என் குழந்தையைக் கொடுங்க. நான் போகனும் என்றபடி குழந்தையை இழுத்தாள். அவன் விடவில்லை. "இவன் எனக்கும் குழந்தை. அவன் இனி இங்கே தான் இருப்பான். அவன் வேண்டுமானால் நீயும் இங்கேயே இரு." என்றான்.

"ஓ... இவன் உங்க குழந்தைன்னு இப்போதுதான் தெரிஞ்சிதா...? குழந்தை பிறந்து முதன் முதலில் படம் அனுப்பியதும் நம்ம ரெண்டு பேர் குடும்பத்து ஜாடை கூட குழந்தை முகத்தில் தெரியலையென்னு சொன்னீங்க... இப்போ மட்டும் ஜாடை தெரியுதோ..." என்றான் கோபமாக.

"ஐயோ நர்மதா... இது தான் உன் கோபமா? நான் குழந்தையை நேரில் பார்க்க முடியவில்லையே... என்ற ஆதங்கத்தில் வெறும் படத்தைப் பார்த்து எனக்கு எந்த ஜாடையும் தெரியலையே என்று கவலையுடன் சொல்லி இருப்பேன். அதற்காகவா இப்படி ஒரு வருஷமா பேசாமல் இருக்கிறது? நீ பேசாமல் இருந்ததாலேயே எனக்கு என்ன பிரச்சனை என்ற விசயம் புரியாமல் குழம்பி போய் விட்டேன். நல்லவேலை இப்போதாவது பேசினியே..." என்றான் சுரேந்திரன்.

நம்பிக்கை இல்லாதவரிடம் என்ன பேசுவது? என்றவளின் அருகில் வந்தான் சுரேந்திரன். நம்பிக்கை இல்லை என்றால் நான் வெளிநாட்டிலிருந்து வந்ததிலிருந்து உன்னையே சுற்றி சுற்றி வந்திருப்பேனா...?

அவன் மூச்சுக்காற்று கழுத்தில் பட, "ஏதோ பொண்ணு பார்க்க போறேன்னு சொன்னீங்க...?" என்றாள் சற்று தள்ளி.

அதுதான் பார்த்துக்கொண்டே இருக்கிறேனே... என்று அனைத்தவனை விலக்க நினைத்தாள்... நினைத்தாள்... நினைக்க மட்டுமே முடிந்தது. ▲

# பெண்களும் மூக்குத்தியும்

இடப்பக்கம்தான் பெண்கள் மூக்குத்தி அணிய வேண்டும். மூக்கு குத்துவது, காது குத்துவது துளையிடுவது உடலில் உள்ள வாயுவை (காற்றை) வெளியேற்றுவதற்கு. ஆண்களுக்கு வலப்புறமும் பெண்களுக்கு இடப்புறமும் பலமான, வலுவான பகுதிகளாகும்.

நமது மூளைப் பக்கத்தில் ஹிப்போதெலமஸ் என்ற பகுதி இருக்கிறது. நரம்பு மண்டலங்களைக் கட்டுப்படுத்தக்கூடிய, செயல்படக்கூடிய அளவு சில பகுதிகள் உள்ளன. அந்தப் பகுதியில் சில உணர்ச்சி பிரவாகங்கள் உள்ளன. இதனைச் செயல்படுத்துவதற்கு அந்தப் பகுதி துணையாக இருக்கிறது.

இப்படி இந்தப் பகுதியை அதிகமாக செயல்படுத்துவதற்கும் பெண்ணின் மூக்கில் இடது பக்கத்தில் குத்தக் கூடிய மூக்குத்தி வலது பக்க மூளையை நன்றாக செயல்பட வைக்கும். இடது பக்கத்தில் மூளை அடைப்பு என்றால் வலது பக்கத்தில் நன்கு வேலை செய்யும். வலது பக்கம் அடைத்தால் இடது பக்கம் உள்ள மூளை அதிகமாக இயங்கும்.

இன்றைய நம்முடைய மனித வாழ்க்கைக்கு அதிகமாக இந்த இடது பக்க மூளையை அடைத்து வலது பக்கமாக வேலை செய்ய வைக்கிறோம். அதனால் வலது கை, வலது கால் எல்லாமே பலமாக உள்ளது. பெண்கள் மூக்குத்தி அணியும்போது, முன் நெற்றிப் பகுதியில் இருந்து ஆலம் விழுதுகள் போல் சில நரம்புகள் நாசி துவாரத்தில் இறங்கி கீழே வரும்.

இப்படி விழுதுகள் மூக்குப் பகுதியிலும், ஜவ்வு போல மெல்லிய துவாரங்களாக இருக்கும். ஆலம் விழுதுகள் போல உள்ள மூக்குப் பகுதியில் ஒரு துவாரத்தை ஏற்படுத்தி அந்த துவாரத்தில் தங்க மூக்குத்தி அணிந்தால், அந்த தங்கம் உடலில் உள்ள வெப்பத்தை கிரகித்து தன்னுள்ளே ஈர்த்து வைத்துக்கொள்ளும் சக்தியைப் பெறும்.

அதுமட்டுமல்ல, மூக்கின் மடல் பகுதியில் ஒரு துவாரம் ஏற்பட்டால் அதன் மூலம் நரம்பு மண்டலத்தில் உள்ள கெட்ட வாயு அகலும். பருவப் பெண்களுக்கே மூக்குத்தி அணிவிக்கப்படுகிறது. பருவ வயதை அடைந்த பெண்களுக்கு கபாலப் பகுதியில் அதாவது, தலைப்பகுதியில் சிலவிதமான வாயுக்கள் இருக்கும்.

இந்த வாயுக்களை வெளிக் கொண்டுவிடுவதற்கு ஏற்படுத்தப்பட்டதுதான் இந்த மூக்கு குத்துவது. மூக்கு குத்துவதால் பெண்களுக்கு ஏற்படக்கூடிய சளி, ஓற்றைத் தலைவலி, மூக்கு சம்பந்தமான தொந்தரவுகள், பார்வைக் கோளாறு சரி செய்யப்படுகின்றன.

இடப்பக்கம்தான் பெண்கள் மூக்குத்தி அணியவேண்டும். இடது பக்கம் குத்துவதால் சில மாற்றங்கள் ஏற்படும். சிந்தனை சக்தியை ஒருநிலைப்படுத்துகிறது. மனதை அமைதிப்படுத்துகிறது. தியானம், பிரார்த்தனையில் ஈடுபட உதவுகிறது. ▲

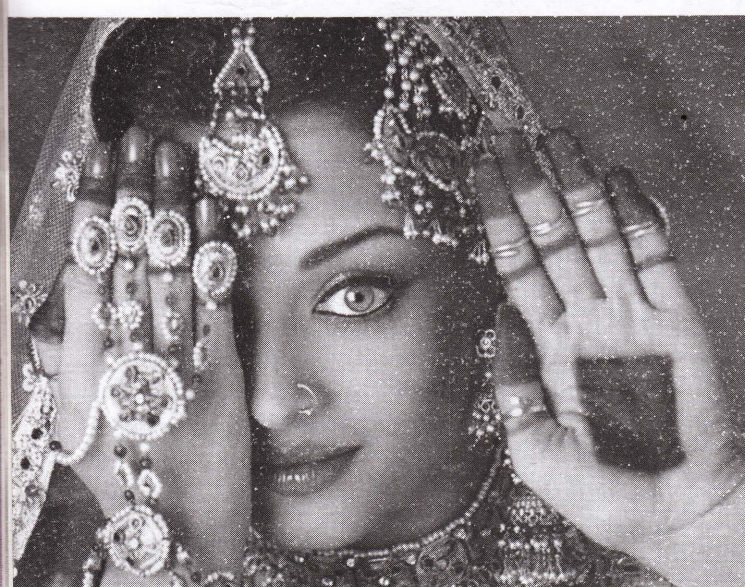

# நாகரிக மனிதர்கள்

நாகரிகம் என்பது ஒரு மனிதனுடைய நடை, உடை, பாவனை மற்றும் அவனது செய்கைகள் என அனைத்திலும் தங்கியுள்ளது. இன்று எம்மத்தியில் தம்மை நாகரிக மனிதர்களாகக் காட்டிக்கொள்கின்ற பலர் தமது செய்கைகளில் அநாகரிகம் மிகுந்தவர்களாகவும் - அருவருக்கத்தக்கவர்களாகவும் - மற்றவர்களுக்கு வெறுப்பை உண்டாக்கக் கூடியவர்களாகவும் நடந்துகொள்வதை அன்றாட வாழ்வில் எத்தனையோ சந்தர்ப்பங்களில் காணக்கூடியதாகவுள்ளது.

குறிப்பாக, இளைஞர், யுவதிகள் தாம் அணியும் உடையின் மூலமாகவும் தமது அலங்காரத்தின் மூலமாகவும் தம்மை ஓர் நாகரிக உலக மனிதர்களாகக் காட்டிக்கொள்ள முனைகிறார்களே தவிர, தமது நாகரிக உடையலங்காரத்துக்கேற்ப தமது நடத்தைகளை - செய்கைகளை பண்புடையவர்களாக மாற்றிக்கொள்ளவேண்டும் எனச் சிந்திப்பதில்லை.

அண்மையில் நெடுந்தூரம் செல்கின்ற அதி சொகுசு பஸ்ஸில் பிரயாணம் செய்கின்றவேளை இவ்வாறான ஓர் அதி நாகரிக மங்கையின் பண்பற்ற செயலையும், அதுகுறித்த மற்றவர்களின் முகச்சுருக்கங்களையும் - அவதானிக்கக்கூடியதாக இருந்தது. அது ஒரு குளிர்நட்டப்பட்ட இரவு பஸ். பயணிகள் அனைவரும் ஏறி தத்தமது ஆசனங்களில் அமர்ந்து கொண்டிருந்தார்கள். அப்போது அந்த பஸ்ஸில் நாகரிகமான உடையணிந்த, காதுகளில் இசைக்கருவியின் ஒலிக்கருவிகள் சொடுக்கப்பட்ட ஒரு யுவதி தனது தாயாருடன் ஏறி அமர்ந்துகொண்டார். பஸ் புறப்பட்டு சிறிது நேரத்தின் பின்னர் அந்த பஸ்ஸினுள் ஏதோவொரு வித்தியாசமான வாசனை வருவதை உணர்ந்து கூற்றும் முற்றும் திருப்பிப் பார்த்தபோது, அந்த நாகரிக உடையணிந்த யுவதி புட்டுடன் கோழிக்கறியும் சேர்த்து கரண்டியால் உண்டுகொண்டிருந்தார்.

அது ஒரு குளிர்நட்டப்பட்ட பஸ். அதனுள் இவ்வாறான உணவு வகைகளை உண்ணும்போது அதன் மணம் எங்கும் பரவும். இச்சந்தர்ப்பங்களில் அதனுள் அசைவ சாப்பிடாத சைவ உணவுக்காரரும் இருப்பார்கள். அவ்வாறானவர்களுக்கு அந்தக் கோழிக்கறி வாசனை குமட்டலை ஏற்படுத்துவதோடு அது ஒவ்வாமையாகவும் இருக்கும். இதனைப்பற்றி எதனையும் அந்த நாகரிக மங்கை சிந்தித்ததாகத் தெரியவில்லை. ஆக அவரது உடைக்கும் அவரது நடத்தைக்கும் எவ்வித தொடர்பும் இல்லாதிருப்பதை அதில் பயணித்த சக பயணிகள் கிசகிசுத்துக்கொண்டதுடன் முகம் சுளித்துக் கொண்டார்.

அதேபோல் இன்னுமொரு சம்பவம் ஆலயம் ஒன்றில் நடைபெற்றிருந்தது. அங்கு விநாயகருக்குப் போடப்பட்டிருந்த அறுகம்புல் மாலைகள் அனைத்தையும் ஆலயத்தின் உள் வீதியில் இருந்த மேசை மீது வைத்த அந்த ஆலயத்தின் குருக்கள், விரும்பியவர்கள் எடுத்துச் செல்லுமாறு அடியார்களைப் பார்த்துக் கூறினார். அப்போது அங்கு நின்றிருந்த நடுத்தர வயது மதிக்கத்தக்க பெண்மணி நன்றாக உடுத்துக் கொண்டு அலங்காரத்துடன் காணப்பட்டார். ஆலயக் குருக்கள் இவ்வாறு கூறியதுதான் தாமதம், ஒரே பாய்ச்சலில் அந்த மாலைகள் வைக்கப்பட்டிருந்த இடத்துக்குச் சென்று அங்கு வைக்கப்பட்டிருந்த மாலைகளில் ஆறேழு மாலைகளைப் பிய்த்து எடுத்த வாறு நகர்ந்தார். அங்கு வந்த ஏனைய அடியார்களில் பலருக்கு மாலைகள் கிடைக்காது ஏமாற்றத்துடன் திரும்பவேண்டியதாயிற்று. இது இறைவனுக்குச் சாத்தப்பட்ட மாலை தன்னைப்போல் எல்லோரும் வீட்டுக்கு எடுத்துச்செல்ல விருப்பப்படுவார்கள். எனவே, தனக்குத் தேவையான ஒரு மாலையை மாத்திரம் எடுப்போம் என அந்த நாகரிகப் பெண்மணி நினைக்கவில்லை. மாறாக, சும்மா கிடைக்கிறது தானே என எண்ணித் தேவைக்கதிகமாக ஆறேழு மாலைகளை அள்ளிக்கொண்டார். இங்கும் இவரது நாகரிக ஆடை அலங்காரத்துக்கும் இவரது செயலுக்கும் எந்தத் தொடர்பு இருந்ததாகத் தெரியவில்லை. பெண்கள் மாத்திரமில்லை ஆண்களிலும் இவ்வாறு நடந்துகொள்வோர் உண்டு.

இவ்வாறு நம்மில் பலர் நாகரிக உடையணிந்து கொள்ள ஆசைப்படுகிறார்களே தவிர, தாம் நாகரிக மாகவும் - பண்பாகவும் நடந்துகொள்ளவேண்டும் என எண்ணுகிறார்களில்லை என்பதே கவலைக்கிடமான விடயம். ▲

# மாமியார் மருமகள்

ஒரு அடர்ந்த காட்டு வழியே மனிதன் ஒருவன் நடந்து செல்கிறான். அப்போது இரை தேடி வந்த புலி ஒன்று அவனை பார்த்து விடுகிறது. உடனே அவனைத் துரத்த ஆரம்பித்தது. பயந்து ஓட்டம் பிடித்த மனிதன், அங்கிருந்த ஒரு மரத்தின் மேல் தாவி ஏறிக்கொள்கிறான்.

ஆனாலும், புலி அவனை விடுவதாகத் தெரியவில்லை. மரத்தையே சுற்றிச்சுற்றி வருகிறது. பயம் அதிகமான மனிதன் மரத்தின் கிளையை இறுக பற்றிக்கொள்கிறான்.

அப்போதுதான் தனக்கு பக்கத்தில் ஏதோ அசைவதை உணர்ந்தவன் திரும்பி பார்க்கிறான். அங்கே ஒரு கரடி இருக்கிறது. அதை பார்த்த மாத்திரத்தில் குலை நடுங்கி போகிறான் மனிதன்.

தன்னைப் பார்த்து மிரண்ட மனிதன் மீது கரடிக்கு இரக்கம் பிறக்கிறது. ஏய் மனிதா என்னைப் பார்த்து பயப்படாதே. நான் உன்னை ஒன்றும் செய்யமாட்டேன். உயிருக்கு பயந்து மரத்தின் மீது ஏறும்போது என் காலை தொட்டுவிட்டாய். இதன் மூலம் என்னிடம் அடைக்கலம் புகுந்துள்ளாய். எந்த நிலையிலும் நான் உன்னை கொல்லமாட்டேன் என்றது கரடி.

அப்பாடா தலைக்கு வந்தது தலைப்பாகையோடு போயிற்று என்று பெருமூச்சுவிட்ட மனிதன் கீழே பார்த்தான். அங்கே புலி இடத்தைவிட்டு அகலுவதாக தெரியவில்லை. அது கரடியிடம் நைசாக பேச்சுக் கொடுத்தது.

‘ஏ கரடியே! நீயும் மிருகம், நானும் மிருகம். அவனோ மனிதன். நம் இருவருக்கும் எதிரி. ஒன்று அவனை நீ சாப்பிடு. இல்லை கீழே தள்ளிவிடு நான் சாப்பிடுகிறேன்’ என்றது புலி.

அதற்கு கரடி, ‘அவன் என்னிடம் அடைக்கலம் தேடி வந்துள்ளான். அவனை நான் காப்பாற்றியே தீருவேன்’ என்றது.

சிறிதுநேரம் கழிந்தது. மனம் தளராத புலி அடுத்ததாக மனிதனிடம் வஞ்சகமாக பேச்சுக் கொடுத்தது.

‘மனிதா! எனக்கு பசி அதிகமாக இருக்கிறது. எனக்கு எப்படி இரை வேண்டும். கீழே இறங்கினால் நிச்சயம் உன்னை கொன்று சாப்பிட்டு விடுவேன். ஆனால், உயிர் பிழைக்க ஒரு வழி மட்டும் கூறுகிறேன்.

உன் அருகே உள்ள கரடி இப்போது தூங்கிக்கொண்டிருக்கிறது. அதை கீழே தள்ளி விட்டுவிடு. என் பசியும் தீரும். நீயும் உயிர் பிழைத்துவிடலாம்’ என்றது.

தான் மட்டும் உயிர் பிழைத்தால் போதும் என்று யோசித்த மனிதன், அருகே மரக்கிளையில் தூங்கிக்கொடிருந்த கரடியை பிடித்து கீழே தள்ளினான். ஆனால்,

கரடியோ அடுத்த கிளையை கெட்டியாக பிடித்துக்கொண்டு கீழே விழாமல் தப்பியது.

நடுநடுங்கிபோனான் மனிதன். அவன் கை, கால்கள் தானாக ஆட ஆரம்பித்தன. விட்டால், மரத்தில் இருந்து தானாகவே கீழே விழுந்து விடுவான் போல் இருந்தது.

அப்போது கரடி நிதானமாகவே பேசியது. ‘பயப்படாதே. இப்போதுகூட உன் சுயநலத்தையும், அறியாமையையும் எண்ணி நான் பரிதாபப்படுகிறேனேத் தவிர, உன்னை பழிவாங்க நினைக்கவில்லை. நீ இப்படிச் செய்யலாம் என்று நான் எண்ணினேன். அதனால், முன்னெச்சரிக்கையாகவே இருந்தேன்.

இப்போதும்கூட நான் உன்னை கொல்லமாட்டேன். புலியிடம் தள்ளியும் விட மாட்டேன். கவலைப்படாதே’ என்றது.

‘தவறு செய்துவிட்டோமே’ என்று கண்ணீர் சிந்தினான் மனிதன்.

மிருகங்களிடம் இருக்கும் நற்பண்புகள் மனிதர்களிடம் இல்லை என்பதற்காக சொல்லப்பட்ட கதை இது.

பல மாமியார்-மருமகள் உறவிலும் இதே நிலைதான். மாமியார் என்றால் மருமகளை கொடுமை படுத்துவாள், மருமகள் என்றால் மாமியாரை மதிக்க மாட்டாள். மாறாக, கணவனை கைக்குள் போட்டுக்கொள்வாள் என்கிற எண்ணம்தான், இன்றைய மாமியார்கள், மருமகர்களின் மூளையில் பதிவு செய்யப்பட்டு இருக்கிறது.

தவறாக பதிவு செய்யப்பட்ட அந்த கண்ணோட்டத்தில் ஒருவரையொருவர் அணுகுவதால் மாமியாரும், மருமகளும் எவியும், பூனையுமாக மாறிவிடுகிறார்கள். மாமியார் மருமகளைப் பற்றி மகனிடமோ, மருமகள் மாமியாரை பற்றி கணவனிடமோ இல்லாததையும் பொல்லாததையும் சொல்லி,



பெரும் பிரச்சினையையே ஏற்படுத்தி விடுகிறார்கள்.

இந்த விஷயத்தில் பாவம் கணவன்மார்கள்தான்! பெற்றத் தாயிடம் கோபப்படவா? தாரத்திடம் கோபப்படவா? என்று தெரியாமல், மண்டையை பிய்த்துக் கொள்கிறார்கள்.

இதுபோன்ற பிரச்சினைகளை தவிர்க்க என்ன செய்யலாம்?

மாமியார்களைப் பொறுத்தவரையில் மருமகளை உங்களது இன்னொரு மகளாக கருதுங்கள். வீட்டுக்கு வந்ததும் மகனை கையில் போட்டுக்கொள்வாள் என்று அக்கம் பக்கத்தில் பெருசுகள் யார் சொன்னாலும், அதை இந்த காதில் வாங்கி அந்தக் காதில் விட்டுவிடுங்கள்.

'நானும் உனக்கு அம்மாதான். நீயும் எனக்கு இன்னொரு மகள்தான்' என்று அடிக்கடி மருமகளிடம் சொல்லிப் பாருங்கள். அவள் தன் அம்மாவை உங்களிடமும் காண்பாள்.



பெற்ற மகளிடம் உரிமையோடு கோபிக்கலாம். ஆனால், மருமகளிடம் அப்படிச் செய்யக்கூடாது. ஏனென்றால், மாமியார் எப்படிப்பட்டவர் என்பதை அவள் உங்கள் வீட்டிற்கு வந்த பிறகுதான் தெரிந்துகொள்கிறாள்.

நீங்கள் அவளிடம் ஒரு தாய்க்குரிய அன்பையும், பாசத்தையும், பரிவையும் அவளிடம் கொட்டினால்,

அவளும் உங்களை தன் அம்மாவாக ஏற்றுக்கொள்வாள்.

மருமகள் வீட்டிற்கு வந்த பிறகு அவளிடம் எல்லா வேலையையும் ஒப்படைத்துவிட்டு ஓய்வெடுப்பதும், தொலைக்காட்சி நாடகங்கள் பார்ப்பதும், பக்கத்து வீட்டு பெருசுகளிடம் ஊர் வம்புகளை பேசுவதும் நல்லதல்ல.

அவளோடு நீங்களும் வேலைகளை ஆதரவாய் பகிர்ந்துகொள்ளுங்கள். அப்படிச் செய்தால் அவளோ வீட்டு வேலைகளை தானாக செய்ய ஆரம்பித்துவிடுவாள். அதற்காக அப்படியே விட்டுவிடாதீர்கள்.

மருமகள்களை பொறுத்தவரையில் தொலைக்காட்சி நாடகங்களில் பயமுறுத்தும் மாமியார் மாதிரி தான் நம் மாமியாரும் இருப்பாள் என்ற கற்பனைகளை தூக்கியெறிந்து விடுங்கள். அவரை உங்களது இன்னொரு தாயாக கருதுங்கள்.

எந்தவொரு தாயும் தனது மகள் கடைசிவரை தனக்கு துணை நிற்க வேண்டும் என்றுதான் நினைப்பாள். அதனால், கணவன் எப்போதும் தன்னுடன்தான் இருக்க வேண்டும், தன் பேச்சை மாத்திரம்தான் கேட்க வேண்டும் என்று எண்ணாதீர்கள்.

எல்லா மாமியார்களுமே மருமகளிடம் எதிர்பார்ப்பது நல்ல குணத்தையும், விட்டுக்கொடுக்கும் மனப்பான்மையைதான். 'நீங்களும் எனக்கு அம்மாதான். உங்கள் மகளிடம் பழகுவது போலவே என்னிடமும் பழகுங்கள்' என்று சொல்லிப் பாருங்கள்.

'மருமகள் என்றால் என் மருமகள் போல்தான் இருக்க வேண்டும்' என்று மற்றவர்களிடம் புகழ் ஆரம்பித்துவிடுவார்.

வயதானாலே உடல் ரீதியான தொந்தரவுகள் நிறைய வரும். அந்தநேரத்தில், மாமியாருக்கு ஒரு மகளாய் நின்று பணிவிடை செய்யுங்கள்.

அந்த வயதான உள்ளம் உங்களை பாராட்ட வார்த்தை தெரியாமல் மகிழ்ச்சியில் தவிக்கும். ▲

## வூச்சரிய மனிதர்கள்



இலண்டன் மாநகர தெருக்களில் மனிதர்கள் சிலைகள் போல் நிற்கின்ற காட்சியைக் காணக்கூடியதாக இருக்கின்றது. தினமும் 8 மணி நேரம், வாரத்துக்கு 5 நாட்கள் வேலை செய்கிறார்கள் இந்த மனிதச் சிலைகள். லண்டன் தெருக்களில் காணப்படும் இந்த மனிதர்கள், தத்ரூபமாகச் சிலைகளைப் போன்றே காட்சி தருகிறார்கள். உடல் முழுவதும் தங்கம், வெள்ளி நிறங்களில் வண்ணம் பூசிக்கொண்டு விதவிதமான முறைகளில் காட்சியளிக்கிறார்கள். சிலை மாதிரி நிற்பதோ, உட்கார்ந்திருப்பதோ கஷ்டம் என்றால், அந்த வழியே செல்பவர்கள் சிலையா, மனிதனா என்று சோதிப்பது அதைவிடக் கஷ்டம்.

சிலர் முகத்தில் ஓங்கிக் குத்திவிடுவதும் உண்டு. சிலரைக் கீழே தள்ளிவிட்டு, எலும்பு முறிந்த நிகழ்ச்சியும் உண்டு. ஆனாலும் நல்ல வருமானம் வருவதால் பலரும் இந்த வேலையை விரும்பிச் செய்கிறார்கள். சுதந்திர தேவி சிலை, விக்டோரியா ராணி, ரோமானிய வீரர்கள் போன்று நிற்கும்

சிலை மனிதர்களைக் காண மக்கள் பெரிதும் ஆர்வம் காட்டுகிறார்கள். முறையான பயிற்சி எடுத்துக்கொண்டவர்களால் மட்டுமே மனிதச் சிலைகளாக நிற்கமுடியும் என்கிறார்கள்.

## 77 வயது வீராங்கனை

77 வயது வில்லி மர்பி பளு தூக்கும் வீராங்கனை. 47 கிலோ எடை கொண்ட மர்பி, 113 கிலோ எடையைத் தூக்கி, உலக சாம்பியன் பட்டத்தை வென்றிருக்கிறார். ஜார்ஜியாவில் நடைபெற்ற போட்டியில் பட்டத்தை வென்ற மர்பி, வாரத்துக்கு மூன்று நாட்கள் ஜிம்முக்குச் சென்று, உடலைத் தயார் செய்துகொள்கிறார். 'வயதானவள் என்று என்னைச் சக்கர நாற்காலியில் யாரும் உட்கார வைத்துவிடக்கூடாது என்பதற்காகவே இந்தப் போட்டிகளில் பங்கேற்கிறேன். உடலைப் பாதுகாக்கிறேன். எந்தக் கடினமான வேலையையும் நான் செய்துவிடுவேன். பனிக்கட்டிகளில் சிக்கும் என் காரைக்கூட தனியாகவே மீட்டுவிடுவேன். வயது எனக்கு ஒரு தடையல்ல' என்கிறார் மர்பி.



## 9 வயது மாடல்

கிறிஸ்டினா பிமெனோவா ரஷ்யாவின் குப்பர் மாடல். ஒன்பது வயதான கிறிஸ்டினா, 20, 30 வயது மாடல்களைப் போல் புகழின் உச்சியில் இருக்கிறார். அப்பா கால்பந்து வீரர், அம்மா மாடல். 3 வயது லேயே கிறிஸ்டினாவுக்கு மாடலிங் செய்யக்கூடிய வாய்ப்பு கிடைத்து விட்டது. 'மிகவும் மகிழ்ச்சியோடு செய்ய ஆரம்பித்தார். மாடலுக்குரிய மேக்-அப், ஒர்க் அவுட், சிகை அலங்காரம் எதுவும் செய்துகொள்ளாமலேயே கிறிஸ்டினா உலகின் மிக அழகான மாடலாக வலம்வருகிறார்.



ஃபேஸ்புக்கில் அவருக்கு 20 லட்சம் விசிறிகள் இருக்கிறார்கள். இத்தனைப் புகழோடு இருக்கும் தன் மகளைக் கண்டு பெருமிதம் கொண்டாலும், அவர் அம்மாவுக்கு ஒரு கவலை இருக்கிறது. குழந்தை என்றும் பாராமல், ஆண்கள் மிக மோசமான கருத்துகளை அவரது ஃபேஸ்புக்கில் பதி கிறார்கள். எத்தனை மோசமான உலகமாக இருக்கிறது என்கிறார் அம்மா.

## புரூஸ் லீயின் நகல்

ஆப் கா னி ஸ் தா ன் நாட்டின் தலைநகரான காபூலில் வசிக்கும் 20 வயது அபுல்ஃபானில் அப்பாஸ் ஷகூரி இரண்டு விதங்களில் ஆச்சரியப் படுத்துகிறார். புரூஸ் லீயின் உருவத்தை ஒத்திருப்பதோடு புரூஸ் லீயைப் போலவே தற்காப்பு கலையிலும் பிரமா



தப்படுத்துகிறார். புரூஸ் ஹலாரா என்று பெயரை மாற்றிக்கொண்டவர், சின்ன வயதிலிருந்தே தற்காப்பு கலைகளைக் கற்று வருகிறார். புரூஸ் லீயைத் தன்னுடைய ஹீரோவாக நினைக்கும் ஹலாரா, அவரைப்போலவே சில முக்கிய ஸ்டண்ட்களைச் செய்வதுதான் தனது லட்சியம் என்கிறார். பல வருடங்களாக லீயின் படங்களைக் கூர்மையாகக் கவனித்து, முறையான பயிற்சிகளை எடுத்துக்கொண்டு, அவரைப்போலவே தலை முடியை வெட்டிக்கொண்டு, நடமாடும் லீயாக வலம் வருகிறார் ஷலாரா.

## 35 பேர் மட்டும் இருக்கும் கிராமம்

ஜப்பானில் குழந்தை பிறப்பு குறைந்து வருகிறது. இன்னொரு பக்கம் முதியவர்களின் எண்ணிக்கை அதிகரித்து வருகிறது. பல ஜப்பானிய கிராமங்களில் ஆட்களே இல்லை. ஆட்கள் குறைவாக வசிக்கும் இடங்களில் வேலை, மின்சாரம், பள்ளிக்கூடம் போன்றவை தடைபடுகின்றன. அதனால் அங்கு தொடர்ந்து வசிக்க இயலாமல் வேறு இடங்களுக்குச் சென்றுவிடுகிறார்கள். 65 வயது அயானோ தன் அப்பாவைப் பார்ப்பதற்காக 10 ஆண்டுகளுக்கு முன்பு வந்தார். அப்பா இறந்துவிட, அங்கேயே தங்கிவிட்டார். அந்தக் கிராமத்தில் இப்போது 35 பேர் மட்டுமே வசிக்கிறார்கள். எங்கும் மயான அமைதி. தானியங்களைப் பறவைகளிடமிருந்து காப்பாற்ற சோளக்கொல்லை பொம்மைகளைச் செய்துவைத்தார்.

அப்பொழுதுதான் அயானோவுக்கு ஒரு யோசனை தோன்றியது. நிறைய பொம்மைகளை உருவாக்கினார். பேருந்து நிறுத்தத்தில் மனிதர்களுக்குப் பதில் பொம்மைகளை உட்கார வைத்தார். பள்ளியில் ஒரு பொம்மை பாடம் நடத்த, சில பொம்மைகள் பெஞ்சில் அமர்ந்து கேட்டுக்கொண்டிருக்கின்றன. தேநீர்க் கடைகளில் சில பொம்மைகள் அமர்ந்து கதை பேசிக்கொண்டிருக்கின்றன. இங்குள்ள மனிதர்கள் இறந்தாலும் இங்கேயே வசிப்பதாக நம்புகிறார் அயானோ. அருகில் உள்ள கிராமத்தைச் சேர்ந்தவர்கள் அயானோவின் விஷயத்தைக் கேள்விப்பட்டும், சுற்றிப் பார்க்க வருகிறார்கள். விதவிதமாகப் புகைப்படங்கள் எடுத்துக்கொள்கிறார்கள்.





**மேடம் :** வியாழ கோசுர நிலை 4ஆம் இடத்தில் நிற்பதால் அவசரப்படாது நிதானத்தைக் கடைப்பிடித்து உங்கள் வாழ்வு இனிய பொழுதாக அமைய இறைவனைப் பிரார்த்தியுங்கள். தேடிவருகின்ற வாய்ப்புகளை பற்றிப் பிடியுங்கள். சட்ட ராகு சடுதியான சந்தர்ப்பத்தை விக்கினம் நேராகு பாதுகாப்பார். சுபச் செலவுகளை கேது தக்கவைத்தாலும் தாராளமாக பணப்புழக்கம் கையில் தவழும். சனீஸ்வர பார்வையால் நன்மை செய்யப்போய் குழப்பத்தையும், மனவிரக்தியையும் குடும்பத்தில் தோற்றுவிக்கலாம்.



**இடபம் :** பழைய ஒப்பந்தங்கள் காலை வாரிவிட்ட கவலையால் புதியதை மறுப்பீர்கள். தெய்வச்செயலாக இழுபட்டுக்கொண்டிருந்த விவாகம் இந்த மாதம் முற்றுப்பெறும். கடனை வசூலிக்க முடியாது திண்டாட்டம் ஏற்படும். பிள்ளைகளின் பாதகமான செயல்களால் குடும்ப மானம் பாதிக்கப்படும். தேடிவருகின்ற அதிர்ஷ்ட மொன்றைக் கைவிட்டுவிட வேண்டாம். ஞாபக இழப்பால் பொருட்கள் தவறலாம். கேதுவின் 11ஆம் இட நிலையால் இலாபம் அதிகரிக்கும். தேவையில்லாமல் யாரிடமும் மற்றவர்களைப் பற்றி விமர்சனம் செய்யாதீர்கள்.



**மிதுனம் :** குரு பகவான் இரண்டில் இருப்பதால் தடைப்பட்டிருந்த நிகழ்வுகள் வெற்றிக்கம்பத்தை அடையும். சனியின் தாக்கத்தால் மார்புச்சரி நோய் குணமடையும். பிள்ளைகளுடன் சுமுக உறவைப் பேணுங்கள். மௌனம் கலக நாஸ்த்தி என்பதை எண்ணி பிரச்சினைகளைப் பெரிதுபடுத்த வேண்டாம். குருப் பெயர்ச்சி அதிர்ஷ்ட வாழ்வைத் தரலாம். பயணங்கள் தடையின்றி இலக்கை நல்கிவிடும். வாடகை கூடிக்காணப்படுவதால் வேறு வீடு தேட முற்படுவீர்கள். வாகனம் மற்றும் பொருட்களை விற்பனை செய்ய விளம்பரப்படுத்துவீர்கள். காசாளர் மீது அவநம்பிக்கை ஏற்படும்.



**கடகம் :** ஜென்ம குரு நிற்பதால் பொறுமை, சகிப்புத்தன்மையைக் கைவிடாது காரிய வெற்றியில் கண்ணாக இருங்கள். தொழில் சம்பந்தமாக தண்டம் ஏற்படலாம் என்ற பய உணர்வு மனதை வாட்டும். சர்ப்பக்கிரகங்களே உங்கள் துணையாக நின்று துயர வெள்ளத்தை வடியச் செய்வார். அசாதாரண வேகம் பற்றி மிகக்கூடிய கவனம் எடுங்கள். சனீஸ்வரர் 5ஆம் நிலையால் தேக சுகம் பாராது அலைச்சல் ஏற்படும். மாணவர்கள் ஒழுக்கத்தை உயிரினும் மேலாகப் பேணுங்கள். பிள்ளைகளின் பாதகமான செயல்களால் குடும்ப மானம் பாதிக்கப்படும்.



**சிங்கம் :** ஊனபாதன் சனீஸ்வரன் நான்கில் இருப்பதால் நெடுநாள் பகை மறைந்துவிடும். தொடுத்த வழக்குகள் சாதகமாக முடிவைத் தரலாம். சுபகாரியம் நடத்த பணத்துக்குத் திண்டாட்டம் ஏற்படும். சொத்துப் பங்கீட்டால் பிதா, பிள்ளைகள் உறவு பாதிக்கப்படலாம். 12இல் குரு உள்ளதால் கன்னியர், நண்பர் தொடர்பால் கௌரவக் குறைவையும், மோசடி நிலையையும் எதிர்பார்க்கவும். பயணம் இடைத்தங்கல் நாட்டில் அஞ்ஞாதவாசத்துக்கு இறக்கிவிடலாம். குடும்பத்திலே மகிழ்ச்சிதரும் சுபகாரியங்கள் எதிர்பாராது ஏற்படும்.



**கன்னி :** இலாப நிலையில் குரு உலா வருவதால் தயக்கத்தைக் கைவிட்டு காரியத்தில் கண்ணாக இருங்கள். 'வாஸ்த்து ஜோதிட' முறையில் புதிய மனை அமைக்கும் சிந்தனை மேலோங்கும். திருடர் பயம் ஏற்படும். புதிய பதவி தேடிவரும் செய்தி அறிதல். குழந்தைப் பாக்கியம் ஏற்பட்ட அறிகுறி மகிழ்வைத் தக்கவைக்கும். கவலைகளைப் புறந்தள்ளிவிட்டு காரியத்தில் கண்ணாக இருங்கள். குருகோசரம் நன்றாக இருப்பதால் ஈடுபடும் முயற்சிகள் சாதகமாக அமையும். கைவிட்டிருந்த வெளியூர்ப்பயணம் பற்றிய சிந்தனை ஏற்படும். புதிய வியாபார நிலையம் திறக்கும் முயற்சியில் ஈடுபட பணவரவை எதிர்பார்த்தல்.

## மாத இராசிபலன்

**துலாம் :** ஏழரைச்சனி இருப்பதால் வேலையில் அவதானம் தேவை. தொழிலில் உற்பத்தி மற்றும் விற்பனை அதிகரிக்க புதிய திட்டமொன்றை மேற்கொள்ள சிந்தனை செய்வீர்கள். வருகின்ற சவால்களைத் துணிவுடன் ஏற்று காரிய சித்திபெற முயலுதல். அறிமுகம் இல்லாத நபர்களிடம் பொது விடயம் பற்றி பேசவே கூடாது. இடைத்தங்கல் நாட்டில் அஞ்ஞாதவாசம் புரியும் நிலைக்கு முற்றுப்புள்ளி ஏற்படும். போட்டிகளில் சாதனைகளும், விருதுகளும், பணப்பரிசில்களும் கிடைக்கும். விசாரணையின் முடிவு பாதகமாக இருப்பதால் விவாகத்தைக் கைவிட்டுவிடவேண்டி ஏற்படும்.



**விருச்சிகம் :** மங்கள நாயகன் செவ்வாயின் வீட்டிலே குரு 9 இல் நின்று வெற்றித் திருமகனாக ஆக்கிவைப்பார். பட்டிருந்த கடனும் அவமானமும் பறந்தோடிவிடும். கைவிட்டிருந்த வெளியூர்ப் பயணம் மீண்டும் ஆரம்பமாகும். வாகன யோகம் கிட்ட சகோதரர் உதவுவர். சேமிப்பில் நாட்டம் கொள்ள வங்கித் தொடர்பு ஏற்படும். குடும்ப சகிதம் கொண்டாட்டங்களில் கலந்துகொள்வீர்கள். ஏழரைச் சனி நடைபெற்றாலும் வியாழ பகவான் 9 இல் நிற்பதால் இன்பகரமான சூழலைத் தக்கவைக்கும்.



**தனு :** குருபகவான் உங்கள் ராசியில் ஆட்சி பெறுவதால் தடை, தாமதங்கள் முயற்சிகளில் ஏற்பட்டாலும் ஈற்றில் வெற்றி இலக்கை அடையவைக்கும். கௌரவப் பதவிக்கு பிரமுகர் சிபாரிசு செய்வார். பணம் கொடுக்கலும் வாங்குதலும் சுமுகமாக நடக்கும். தானதர்மம் செய்ய மனநாட்டம் ஏற்படும். விவாகத்துக்காக வெளிநாடுகளின்றும் மணமக்கள் தாயகம் நோக்கி வருவர். அட்டமத்து வியாழன் இருப்பதால் வீண்பழி கேட்க நேரிடலாம். விளம்பரங்களின் நம்பகத்தன்மையை நன்கு ஆராய்ந்த பின்னரே செயலில் இறங்குங்கள்.



**மகரம் :** ஏழாமிடத்து குரு, ஏற்றம் பெறவைக்கும் மாதமாக மிளிரப்போகின்றது. காதல் கனியும், விவாகம் சம்பந்தமாக இனிய முடிவு வந்துசேரும். சில நாட்களாக நிலவிக் கொண்டிருந்த குடும்பப் பிரச்சினை மறைந்துவிடும். பெற்றோரின் புத்திமதிகளை சிரமேற் கொண்டு நடப்பதால் துயர் விலகிப்போகும். பிள்ளைகளின் அழைப்பின் பிரகாரம் பெற்றோருக்கு வெளியூர் செல்லும் யோகம் உண்டாகும். செய்தொழிலை உயிரினும் மேலாகக் கவனியுங்கள். புதிய ஒப்பந்தங்களில் கைச்சாத்திடலாம். பிதாவின் உதவி உரிய சந்தர்ப்பத்தில் கிடைக்கும். ஜாதகத்தில் சர்ப்பதோஷம் இருப்பின் சாந்தி பரிசாரங்களை நாடுங்கள்.



**கும்பம் :** குரு ஆறில் நிற்பதால் செய்யாத செயலுக்கு வீண்பழியும் அவமானமும் எதிர்பார்த்தே ஆகவேண்டும். எதிரியின் அட்டகாசம் அச்சத்தை ஏற்படுத்தும். திருடர் தொல்லை உருவாகும். வாகன விபத்து நேராவண்ணம் இறைவனை இறைஞ்சுங்கள். சுபசெய்தி ஒன்று கேட்க நேரிடும். பிதாவின் நோயில் கூடிய கவனம் செலுத்துங்கள். அவசரப்பட்டு ஆராயாமல் முடிவு எடுத்த விவாகம் மனதுக்கு வேதனை தருதல். பிள்ளைகளின் அழைப்பின் பிரகாரம் பெற்றோருக்கு வெளியூர் போகும் யோகம் உண்டாதல். வரநேரிட்ட விபத்து சமயோசித புத்தியால் விலகிவிடும்.



**மீனம் :** குருபகவான் ஐந்தில் நிற்பதால் ஈடுபடும் காரியங்கள் விக்கினமின்றி வெற்றி தரும். நோயின் தாண்டவம் குறைவடையும். புதிய பதவி தக்கவைக்கலாம். புதிய வேலைவாய்ப்புக்கிட்டலாம். 9இல் சனி இருப்பதால் வாகனத்தை அவதானமாகச் செலுத்த முற்படுங்கள். காதல் கானல்நீராடி விடலாம். பயணங்கள் பற்றி முடிவெடுப்பதில் தயக்கம் காட்டுவீர்கள். பொறுப்பின்றிக் கையளித்த நகை, பணம் பெறமுடியாத நிலையில் காவல் நிலையம் சென்று முறையிட வேண்டியிருக்கும். பயணம் ஆபத்தைக் கொண்டுவரலாம். பிள்ளைகளின் நலனில் சிரத்தை எடுக்காத கணவருடன் வாக்குவாதம் ஏற்படும். கடந்த காலத்தில் ஏற்பட்ட துன்பநிகழ்வு மனதைப் பாதிக்கும்.



சேகர், சுதுமலை.

**கே :** ஒருவனது வெற்றிக்கு அவசியம் உழைப்பா? திறமையா? அதிஷ்டமா? உங்கள் வாக்கு இதில் எதற்கு?

**ப :** என்னைக் கேட்டால் ஒருவனது வெற்றிக்கு இம் மூன்றும் அவசியம் எனச் சொல்வேன். அதிஷ்ட மில்லாதவனிடத்து இருக்கின்ற உழைப்பும் திறமையற்றவனிடம் வந்து சேருகின்ற அதிஷ்டமும் பெரு வெற்றியைப் பெற்றுத்தந்ததாக இல்லை. ஆனால், திறமையான உழைப்பாளிகளை அதிஷ்ட தேவதை எப்போதும் தேடிவருவார் என்பது என் கருத்து.

நவீனா, ஆரையம்பதி.

**கே :** தெனாலிராமனில் தலைகாட்டிய வடிவேலு மீண்டும் காணாமல் போய்விட்டாரே? திரும்பவும் வருவாரா?

**ப :** "எலி" என்கின்ற படத்தில் நடிப்பதாக கூறப் பட்டது. தற்போது அதுவும் வெளிவராது என்கிறார்கள். அண்மையில் வடிவேலு தனது மகனின் திருமணத்தை மிகவும் இரகசியமாக நடத்தி முடித்திருக்கிறாராம். கேட்டால் எதற்கு வம்பு என்கிறார்? பயபுள்ள நல்லாத்தான் அடங்கிப் போய்விட்டார். ஆனால், ஒன்று வடிவேலுவின் இடம் இன்னமும் வெற்றிடமாக உள்ளது. பார்ப்போம் தடைகளைத் தாண்டி வெளியே வருவாரா என்று!



கவிதா, வெள்ளவத்தை.

**கே :** தைபிறந்தால் மாற்றம் வரும் என்கிறார்கள் கட்டாயம் மாற்றம் வரும் என நம்பலாமா?

**ப :** வரலாம், வராமலும் போகலாம். வந்து வராமல் போகலாம் அது சரி நீங்கள் எந்த மாற்றத்தை கேட்டீர்கள் கவிதா? அந்த மாற்றத்தைப் பற்றிக்



கேட்கவில்லைத்தானே? நான் சென்னது தைபிறந்தால் வழி பிறக்கும் என்று நம் முன்னோர்கள் சொல்வார்களே அந்த மாற்றத்தைத்தான் சொன்னேன் நீங்கள் வேறு எதையும் அர்த்தப்படுத்திக் கொண்டால் நான் பெறுப்பல்ல.



கார்த்திகா, திருமலை.

**கே :** புத்தகங்களை வாசிக்க நேரம் கிடைப்பதில்லை என்று சொல்லும் நண்பர்களை பற்றி நீங்கள் என்ன நினைக்கிறீர்கள் அம்மு?

**ப :** நேரம் கிடைப்பதில்லை எனப் புலம்புவார்களைப் பார்க்கும்போது எரிச்சல்தான் வருவதுண்டு. நேரத்தை முகாமைத்துவம் செய்யத் தெரியாத பலர்தான் தமக்கு நேரம் கிடைப்பதில்லை என்று சொல்வதுண்டு. வாசிக்கும் பழக்கம் என்பது ஒருவருக்கு பாடசாலை நாட்களிலிருந்து உருவாக வேண்டும். ஒவ்வொரு நாளும் படுக்கப்போகும் முன் ஆகக்

குறைந்தது அரை மணித்தியாலங்களுக்கு ஏதாவது வாசித்துவிட்டுதான் படுப்பேன் என முடிவெடுத்தால் வாசிக்க நேரம் கிடைக்க வில்லை என்ற பிரச்சினை எழாதுதானே! அதுசரி அரைமணி நேர நித்திரை குறைந்தால் நீங்கள் என்ன குறைந்தா போய்விடுவீர்கள்.



#### மாதுமை, மட்டக்களப்பு.

**கே :** அம்மு. சில்லறைத் தட்டுப்பாட்டுக்கு தீர்வே கிடையாதா? கடைக்காரர்கள் நம்மை நல்லாத்தான் ஏமாற்றுகின்றார்கள். அதை தடுக்க தீர்வு சொல்லுங்களேன்?

**ப :** ஏன் கிடையாது; நல்ல தீர்வு உண்டு. நீங்கள் கடைக்கோ வெளியிடங்களுக்கோ செல்லும்போது தேவையான சில்லறையை எடுத்து செல்லுங்கள். எங்களில் எத்தனைபேர் வீடுகளில் உள்ள சில்லறையை எடுத்து செல்கிறோம். கையை வீசிக்கொண்டு ஆயிரம் ரூபா நோட்டுடன் தானே கடைக்கு செல்கிறோம். கடைக்காரர்களை மட்டும் குறை சொல்வது தப்பு. நாமும் அதற்கு ஏற்றபடி நடக்க பழகிக்கொள்ள வேண்டும்.

#### மதுமிதா, கனகராயன் குளம்.

**கே :** இந்தக் காலத்தில் யாரையும் நம்பமுடியாமல் இருக்கிறதே எல்லோரும் நம்மை நம்பவைத்து கழுத்தறுக்கிறார்களே அம்மு?

**ப :** முதலில் உங்களை நம்புங்கள்; உங்கள் உழைப்பை நம்புங்கள் மற்றும் உங்கள் முயற்சியை நம்புங்கள். இவை என்றுமே உங்களை கைவிடாது. மற்றவர்களை நம்புகின்றபோது அவர்கள் சில வேளைகளில் கைவிட்டு விடுவார்கள். அதனால்தான் முன்னோர்கள் சொன்னார்கள் “நம்பநட; நம்பிநடவாதே” என்று.

#### வனிதா, ஆரயம்பதி.

**கே :** ஆண்களோடு பெண்கள் சமமாக வளர்ந்துவிட்ட நிலையில், “பெண் புத்தி பின்புத்தி” போன்ற பிற்போக்குத் தனமான பழமொழிகள் இன்னமும் அவசியம்தானா?

**ப :** பழமொழிகள் எப்போதும் அர்த்தம் வாய்ந்ததை என்றே கருதுகின்றேன். ஆனால், சில சந்தர்ப்பங்களில் நாம்தான் பழமொழிகளைத் தப்பாக அர்த்தப்படுத்திக் கொண்டு விடுகின்றோம். பின்னால் வரக்கூடியவற்றை முன்கூட்டியே ஊகித்து அறியக்கூடிய திறமை வாய்ந்தவையாக பெண்களின் புத்தி இருப்பதனால் “பெண்புத்தி பின்புத்தி” என்று கூறுவதாகவும் அந்தப் பழமொழியை அர்த்தப்படுத்திக் கொள்ளலாம்தானே. நாம் ஏன் பிழையாக அர்த்தப்படுத்திக் கொண்டு அவதிப்பட வேண்டும்.

#### மதியழகன், வள்ளிபுளம்.

**கே :** அம்மு. லிங்கா படம் பார்த்தீர்களா?

**ப :** அது எப்படிப் பார்க்காமல் இருக்க முடியும். தலைவர் படமாச்சே! முதல் நாள் முதற்காட்சி; பார்த்தேன். என்ன ஒரு ஸ்டைல்! என்ன ஒரு நடப்பு! சுப்பர் ஸ்டார் சுப்பர் ஸ்டார்தான் இன்னும் பல வருடங்களுக்கு.

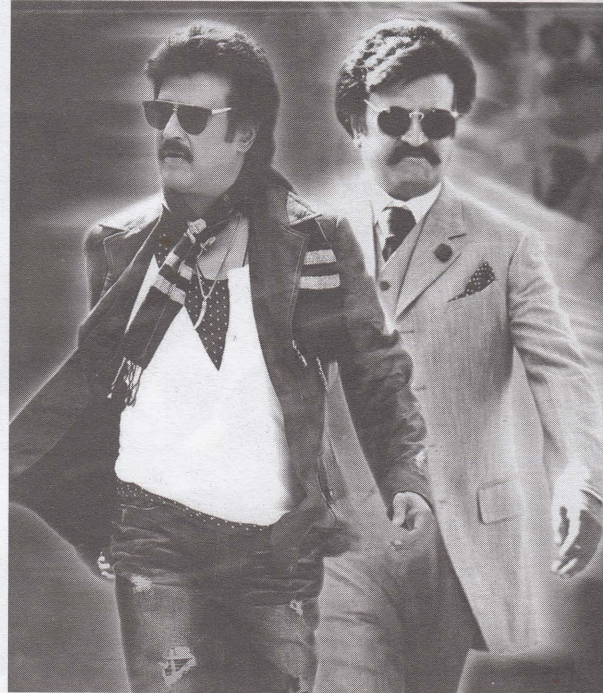



**தொடர்**மாடியில் தனியாக வசித்துவரும் இளம் இசைக் கலைஞர் சித்தார்த், ஒரு ஸ்கூட்டர் விபத்துக்குள்ளாவதைப் பார்க்கிறார். தலையில் படுகாயத்துடன் சரிந்து விழும் இளம்பெண்ணைப் பதற்றத்துடன் மருத்துவமனைக்குக் கொண்டுசெல்கிறார். தன் கையைப் பிடித்தபடி உயிரை விடும் பெண்ணின் முகத்தைக் கண்டு நொறுங்கிப் போகிறார். அவள் விட்டுச் சென்ற ஒற்றைச் செருப்புடன் வீடு திரும்புகிறார். வீட்டுக்குள் வருவது அந்த ஒற்றைச் செருப்பு மட்டுமல்ல...

அதன் பிறகு படத்தின் மையத்தை ஆக்கிரமித்துக் கொள்ளும் பேய் ஒவ்வொரு வரையும் மிரட்டி எடுக்கிறது. பேய் இருப்பதை உணர்வது, பயந்து நடுங்கும் மனிதர்கள், பேயை விரட்டும் முயற்சிகள், பேயின் வருகைக்குக் காரணமறியும் முயற்சிகள் என்று செல்லும் படம் எதிர்பாராத திருப்பத்துடன் முடிகிறது.

படத்தில் நாயகனாக நடித்திருக்கும் நாகா, படம் முழுவதும் முகத்தை முடியால் மூடியபடியே நடித்திருக்கிறார். அவ்வப்போது தெரியும் கண்களில் ஆயிரம் அர்த்தங்களை கொண்டு நடித்திருக்கிறார். பிசாசுவால் பயந்து அலறும்போதும் நடிப்பில் கைதட்டல் வாங்குகிறார். நாயகி பிரயாகா அழகாக இருக்கிறார். ஆனால், காட்சிகள் குறைவு. பிசாசாகவே அதிக காட்சிகளில் வருகிறார். கொடுத்த வேலையை சிறப்பாக செய்திருக்கிறார். அப்பாவாக நடித்திருக்கும் ராதாரவி சிறப்பான நடிப்பால் மனதில் நிற்கிறார்.

இயக்குனர் மிஷ்கின் வழக்கம்போல் தன் படங்களுக்குரியதான வித்தியாசமான திரைக்கதையுடன் இப்படத்தையும் உருவாக்கியிருக்கிறார். வழக்கமான பேயக் கதைகள் போலவே பேயை வைத்து மிரட்டினாலும் பேயின் இன்னொரு பரி



மாணத்தை அதற்கான காரணத்தோடு காட்சிப்படுத்திய விதத்தில் மிஷ்கின் சபாஷ் போடவைக்கிறார். முதல் பாதி பிசாசுடனும் இரண்டாம் பாதி நாயகி இறந்ததற்கான காரணத்தையும் தேடும் வகையில் அமைத்திருக்கிறார். இறந்தவர்கள் பிசாசு இல்லை, உயிருடன் இருக்கும் மனிதர்களில் பழிவாங்கும் எண்ணத்தில் இருப்பவர்கள் தான் பிசாசு என்ற கருத்தை அவருக்கே உரிய பாணியில் சிறப்பாக சொல்லியிருக்கிறார்.

மிஷ்கின் படங்களில் வரும் வித்தியாசமான ஒளிப்பதிவை இப்படத்திலும் பார்க்கலாம். அதை ஒளிப்பதிவாளர் ரவி ராய் சிறப்பாக செய்திருக்கிறார். அரோலின் இசையில் "போகும் பாதை" பாடல் மனதில் பதிக்கிறது. பின்னணி இசையிலும் அதிக கவனம் ஈர்த்திருக்கிறார். படத்திற்கு கூடுதல் பலமாக பின்னணி இசையில் பேய் படங்களுக்கு உண்டான இசையை கொடுத்திருக்கிறார். எட்டிடிங், இசை உள்ளிட்ட வேலைகளும் படத்தில் சிறப்பான பங்களிப்பைக் கொடுத்திருக்கின்றன. மொத்தத்தில் முதல்பாதி பிசாசு மிரட்டுகிறது இரண்டாம் பாதி பிசாசு காதலிக்க வைக்கிறது. ▲





# சூப்பாக்கியடன் நடந்த திருமணம்



நடுச்சாமம் ஒரு மணியளவில் தூக்கத்தில் இருந்து திடுக்கிட்டு எழுந்த பெண்மணி கட்டிலில் தனக்கருகில் படுத்திருந்த கணவனைக் காணாததை உணர்ந்து திடுக்கிட்டு அவரைத் தேடி ஆரம்பித்தாள்.

வீடு முழுவதும் தேடியும் அவரைக் காணவில்லை. கடைசியில் எதற்கும் சமையலறைப் பக்கம் போய்ப் பார்போம் என்ற எண்ணத்துடன் அங்கு சென்றபோது கணவன் சமையலறையில் அமர்ந்திருப்பதைக் கண்டாள்.

அவனுக்கு முன்னால் தேநீர் கோப்பை ஒன்று இருந்தது. அவன் ஆழ்ந்த சிந்தனையில் சுவரை வெறித்துப் பார்த்தபடி அமர்ந்திருந்தான். இடையிடையே கண்ணில் வழியும் கண்ணீரை துடைத்தபடி தேநீரை அருந்துவதும் மீண்டும் ஆழ்ந்த சிந்தனையில் வயப்பட்டவராய் சுவரை வெறித்துப் பார்த்தப்படி இருந்தான்.



கணவனின் இந்த நிலையைப் பார்த்து மனம் பதைபதைத்த மனைவி, அவர் அருகில் சென்று இதமாகக் கையைப் பிடித்து “என்னங்க ஆச்சு? இந்த நட்பு சாமத்தில் இங்கே வந்து தனியாக அமர்ந்து யோசித்துக்கொண்டிருக்கிறீர்களே? அப்படி என்னதான் கவலை? என்னிடம் சொல்லக் கூடாதா?” என்று பரிவோடு கேட்டாள்.

**கணவன்:-** “உனக்கு நினைவிருக்கிறதா? 20 வருடத்துக்கு முன்னாள் இதேபோல ஒருநாளில் தான் நாம் இருவரும் தனியாக நகர மத்தியிலுள்ள பூங்காவில் சந்தித்தோமே?”

**மனைவி:-** “ஆமாம். நன்றாக நினைவிருக்கிறது. அன்று எனக்கு 20ஆவது பிறந்த நாள்”

**கணவன்:-** (தொண்டை அடைக்க கம்மலுடன்) “அன்று உன் அப்பாவிடம் நாம் இருவரும் வகையாக மாட்டிக்கொண்டோமே நினைவிக்கிறதா?”

**மனைவி:-** “ஆமாம்” என்றவாறு கணவரின் கண்களிருந்து வழிந்த கண்ணீரைத் துடைத்து விட்டபடி அவரது முதுகில் ஆதரவாகத் தடவிவிட்டாள்.

**கணவன்:-** “என் நெற்றிப் பொட்டில் துப்பாக்கியை அழுத்திப் பிடித்தவாறு ‘மரியாதையாக என் பொண்ணைத் திருமணம் செய்து கொள்கிறாயா? இல்லை’ வயது குறைந்த பொண்ணை ஏமாற்றிய குற்றத்துக்காக 20 ஆண்டுகள் உன்னை ஜெயிலுக்கு அனுப்பவா?” என்னை உன் அப்பா என்னைக் கேட்பது உனக்கு நினைவிருக்கிறதா?

**மனைவி:-** “எப்படிங்க அதையெல்லாம் மறக்கமுடியும்” நன்றாக நினைவிருக்கிறது. அதற்கென இப்போ? ஏன் அதையெல்லாம் இப்ப ஞாபகப்படுத்துறீங்க?

**கணவன்:-** (கண்களைத் துடைத்தவாறு - ஒரு பெருமூச்சி விட்டவாறே சொன்னார்) அன்று என்னை ஜெயிலுக்கு அனுப்பியிருந்தால் இன்று எனக்கு விடுதலை கிடைச்சிருக்கும்!! அவசரப்பட்டு பிழை விட்டுட்டேனே!!! ▲

மாற்றத்திற்காக ஒன்றிணையோம்

100 நாட்களில்

புதியதொரு தேசம்

எங்கள் பொது வேட்பாளர் **மைத்திரிபால சிறிசேன**  
அவர்களின் தேர்தல் விஞ்ஞாபனத்திலிருந்து  
உங்கள் கவனத்திற்கு.....

\* வடக்கிலும் தெற்கிலும் ஜனநாயக சிவில்  
ஆட்சியை நடைமுறைப்படுத்த நடவடிக்கை  
எடுத்தல்.

\* எல்லா மதஸ்தலங்களுக்கும் தேவையான  
பாதுகாப்பை உறுதிப்படுத்தல்.

\* மதங்களுக்கிடையிலான சகவாழ்வுக்காகவும்,  
தீவிரவாதத்திற்கெதிராகவும் செயற்படக்கூடிய  
சகல மதத்தலைவர்களையும் உள்ளடக்கி  
பிரதேச ரீதியிலும் தேசிய ரீதியிலும் சபைகளை  
உருவாக்குதல்.

\* நாட்டு மக்களுக்கிடையிலோ அல்லது  
மதங்களுக்கிடையிலோ குரோதங்கள்,  
பகையுணர்வுகளை வளர்க்கும் மற்றும்  
மதத்தலைவர்களை அவமதிக்கும் வகையில்  
கருத்துக்களை வெளியிடுதல்/ செயற்படுதல்  
என்பவற்றிற்கு எதிராக தகுந்த  
சட்ட நடவடிக்கைகள் மற்றும்  
சமூக நடவடிக்கைகளை எடுத்தல்.

**மெது வாக்கு அள்ளத்திற்கே**

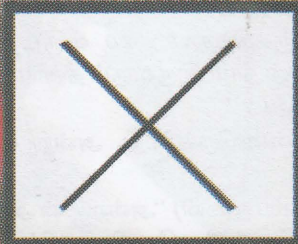

மேது மெதுவை செயல்படுத்தும் ஒதுக்கீட்டை உறுதிப்படுத்தல்

[www.facebook.com/MaithriMithuro](http://www.facebook.com/MaithriMithuro)

[www.twitter.com/MaithriMithuro](http://www.twitter.com/MaithriMithuro)

[www.maithrimithuro.com](http://www.maithrimithuro.com)



# உல்களுக்குத் தெரியுமா?

★ ரஷ்யாவும், அமெரிக்காவும் வெவ்வேறு கண்டங்களாக இருப்பினும் இவற்றின் மேற்பகுதி வடதுருவத்தின் அருகில் நெருங்கிச் செல்கின்றன. அப்போது இரு நாடுகளுக்கிடையே உள்ள தூரம் வெறும் 4 கிலோமீற்றர்தான்.

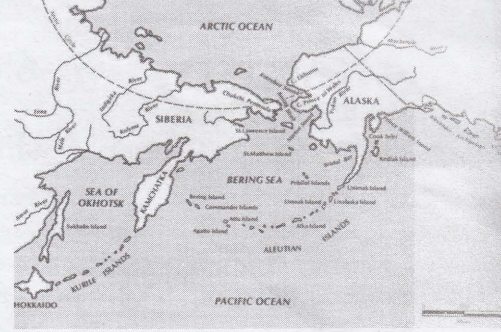

★ செல்வந்த நாடுகளாக கருதப்படுகின்ற பஹ்ரைன், புரூனே, குவைத், கத்தார் போன்ற வளைகுடா நாடுகளில் வருமான வரி அறவிடப்படுவதில்லை.

★ அறிவியல் அறிஞர்களின் கருத்துப்படி உடலிலுள்ள தசைகளில் மிக அதிகமாக இயங்கக்கூடியது கண் தசைகள் தானாம். ஒரு நாளைக்கு இலட்சம் முறைக்கு மேல் நமது கண் தசைகள் அசைந்து அசைந்து வேலை செய்கின்றனவாம்.

★ நாம் உறங்கும்போது முதலில் கண்கள், பிறகு வாசனையை அறியும் உறுப்புக்கள், பின் சுவை மொட்டுக்கள், அதன் பின்னர் காது, கடைசியில் தோல் ஆகிய இவ்வரிசையில் தான் நமது உடல் உறுப்புக்கள் ஓய்வெடுக்கத் தொடங்குகின்றன.

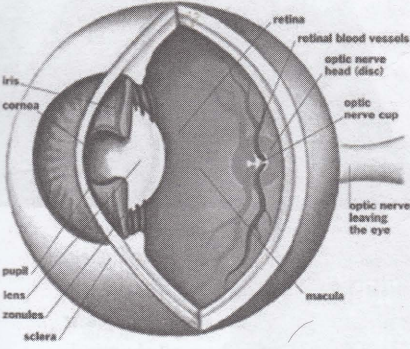

★ ஒவ்வொரு ஆண்டும் நடைபெறுகின்ற டெனிஸ் உலக கோப்பைப் போட்டிகளில் முக்கியமானதாக கருதப்படுகின்ற விம்பிள்டன். போட்டிகளில் ஒவ்வொரு முறையும் 42,000 டென்னிஸ் பந்துகள் பயன்படுத்தப்படுகின்றதாம்.

★ வட்டவடிவுமான வானவில்லின் ஒரு பகுதியை மட்டும்தான் நாம் பார்க்கின்றோம். முழு வானவில்லையும் பார்க்கும் அதிஷ்டம் விமானத்தில் பறக்கும்போது மட்டுமே கிடைக்கின்றதாம்.

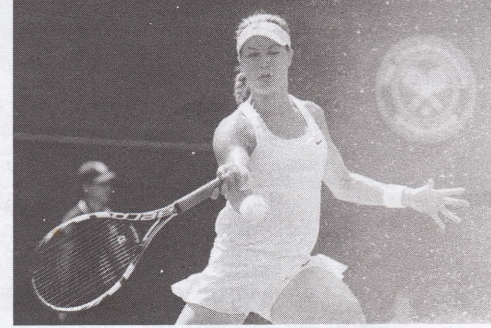

★ முட்டையைவிட்டு வெளியே வந்த சிறிய முதலை ஒன்று அம்முட்டையை விட மூன்று மடங்கு பெரிதாய் இருக்கும் என்பது ஆச்சரியமான உண்மை என்கிறார்கள்.

★ கரடிகளுக்கு மிகவும் பிடித்த உணவு தேன். அதனால் கரடி தேன் குடிக்கும் ஒவ்வொரு முறையும் அதன் வயிற்றுக்குள் 200 தேனிகளாவது சென்று விடுகின்றனவாம்.

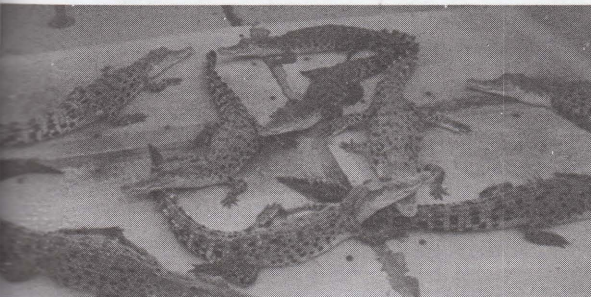

## கடல் கொள்ளையர்கள்

இது கடலை ஆள்பவர்களின் கதை

வரலாறு - 01

அது நள்ளிரவு பன்னிரண்டு மணியைத் தாண்டிவிட்ட ஓர் பின்இரவுவேளை, அமெரிக்க நாட்டின் அதி உயர் பாதுகாப்புக்களுடன் கூடிய இராணுவத்தளம் ஒன்றில் மிக இரகசிய கூட்டம் இடம்பெற்றுக் கொண்டிருந்தது. அந்நாட்டின் அரசு தலைவரும், உயர் இராணுவத் தலைவர்களும் இறுகிய முகத்துடன் சுவரில் மாட்டியிருந்த வரைபடத்தினைப் பார்த்தவாறு விவாதித்துக் கொண்டிருந்தார்.

அக்கூட்டத்தில் உயர் அதிகாரியாக காணப்பட்ட அந்த வெள்ளையின இராணுவ அதிகாரி நிலமையின் விபரீதத்தையும் செய்யப்போகின்ற நடவடிக்கையின் சாதக பாதக நிலமையும் விளக்கிக் கொண்டிருந்தார். அது ஓர் கடினமான முடிவாக இருந்தது சற்றுப் பிசகினாலும் படையினரின் நடவடிக்கை ஊடகங்களால் விமர்சிக்கப்படலாம் என விபரித்தார். அப்போது எழுந்த இன்னொரு இராணுவ அதிகாரி "நமக்கு அதிக நேரம் இல்லை விரைந்து முடிவெடுக்க வேண்டும் அவ்வாறு செய்யாவிட்டால் நிலமை மேலும் மோசமா விடும் என்றார். விவாதம் தொடர்ந்தது. பின்இரவைத்தாண்டி இறுதியில் 'சுட்டு வீழ்த்துங்கள்!' என்று உத்தரவிட்டார் அமெரிக்க ஜனாதிபதி.

பல்லாயிரம் மைல்களுக்கப்பால் இந்தியப்

பெருங்கடலில் ஒரு சிறிய படகில் நின்றிருந்த ஓர் இளைஞனின் தலை வெடித்துச் சிதறியது. படகில் அவனுடன் இருந்த அவனது நண்பர்களும், அமெரிக்க கமாண்டோ வீரர்களால் சுட்டுவீழ்த்தப்பட்டனர்.

கொல்லப்பட்டவர்கள், சதாம் ஹுசேனின் ஆதரவாளர்களோ, பின்லேடன் அனுப்பி வைத்த தீவிரவாதிகளோ இல்லை. சர்வதேச பொலிலாரால் தேடப்பட்டுவரும் பெரிய குற்றவாளிகளும் இல்லை.

பின் ஏன் மூன்று சாதாரண இளைஞர்களைக் கொல்ல அமெரிக்க ஜனாதிபதி நேரடியாக உத்தவிடவேண்டும் என்று யோசிக்கிறீர்களா? சுட்டுவீழ்த்தப்பட்டபோது அவர்கள் செய்துகொண்டிருந்த வேலை அப்படி.

அவர்கள் ஓர் அமெரிக்க சரக்குக் கப்பலைக் கொள்ளையடிக்கப் போய், தோல்வியடைந்த ஆத்திரத்தில் அந்தக் கப்பலின் கேப்டனை பணயக்கைதியாகப் பிடித்துவைத்திருந்த சோமாலிய கடல் கொள்ளையர்கள். கடல் கொள்ளையர்களை சினிமாவிலும் கதைகளிலும் பார்த்திருக்கும் நமக்கு இந்தச் செய்தி வியப்பளிக்கலாம். நடந்த சம்பவமோ ஒரு ஹொலிவுட் ஆக்ஷன் திரைப்படத்தைவிட திருப்பங்களும் திகிலும் நிறைந்தது.

அன்று ஏப்ரல் 8, 2009, முன் இரவுப் பொழுது, கடலில் வழக்கத்துக்கு அதிகமான காற்றுக் கொந்தளிப்பு காணப்பட்டது. அலைகள் சற்றுப் பெரிதாக எழும்பி எழும்பி அடங்கிக் கொண்டிருந்தது. இயற்கையின் இந்த சீற்றத்துக்கு மத்தியில் 'மெயர்ஸ்க் அலபாமா' என்ற பெயர் கொண்ட அந்த அமெரிக்க சரக்குக் கப்பல் இந்தியப் பெருங் கடலில் கென்ய நாட்டின் ரொம்பாசா துறை முகத்தை நோக்கிச் சென்றுகொண்டிருந்தது. அப்போதுதான் அந்த விபரித சம்பவம் ஆரம்பித்தது திடீரென எங்கிருந்தோ முளைத்த ஒரு தாய்வான் நாட்டு மீன்பிடிப்படகு கப்பலை நெருங்க ஆரம்பித்தது. இயற்கையின் சிற்றம் அமெரிக்க கப்பலை அலைக் கழித்துக் கொண்டிருக்க அந்த சந்தர்ப்பத்தை தமக்கு சாதகமாக பயன்படுத்திக் கொண்டு படகில் வந்தர்கள் நன்கு திட்டமிட்ட முறையில் கப்பலை நெருங்கிக் கொண்டிருந்தார்கள்.

ரேடியோ மூலம் செய்த எச்சரிக்கைகளைப் பொருட்படுத்தாமல்

அந்தப் படகு அலபாமா கப்பலை நோக்கி வேகமாக வந்தது; மோதியது. படகிலிருந்து ஆயுதமேந்திய நான்கு இளைஞர்கள், அமெரிக்க கப்பலுக்குள் குதித்தனர்.

வந்திருப்பவர்கள், சேர்மாலியக் கொள்ளையர்கள் என்பது கப்பல் கேப்டனுக்குப் புரிந்துபோனது. கொஞ்சமும் தாமதிக்காமல், கப்பல், கொள்ளையர்கள் கையில் சிக்காமல் இருக்க நடவடிக்கைகளில் இறங்கினார். கப்பல் கட்டுப்பாட்டு அறை செயலிழக்கப்பட்டது.

மாலுமிகள் அனைவரும் முன்பே பயிற்சி எடுத்திருந்ததுபோலச் செயற்படத் தொடங்கினர். கப்பலின் மொத்தக் கட்டுப்பாடும் எஞ்சின் அறைக்கு மாற்றப்பட்டது. மாலுமிகளில் பெரும்பாலானோர் பாதுகாப்பான அறைகளில் போய் ஒளிந்துகொண்டனர். கேப்டன் ஃபிலிஸும் வேறுசில மாலுமிகளும் கொள்ளையர்களுடன் பேச்சில் ஈடுபட்டனர்.

கப்பல் கட்டுப்பாட்டு அறை செயலிழந்து போனது தெரிந்ததும், கொள்ளையர்கள் கடும்கோபம்கொண்டனர். மாலுமிகளைச் சுட்டுக்கொன்றுவிடுவோம் என்று மிரட்டினர். நிலைமையின் அபாயத்தை உணர்ந்த ஒரு வங்காள மாலுமி தந்திரமாகப் பேசி கொள்ளையர்களின் கவனத்தைத் திசைதிருப்பினார்.

'நானும் முஸ்லிம், நீங்களும் முஸ்லிம். நமக்குள்ள எதுக்குத் தகராறு? வாங்க நான் உங்களை எஞ்சின் அறைக்குக் கூட்டிட்டு போறேன். அங்கேயிருந்து கப்பலை உங்களால் கட்டுப்படுத்த முடியும்' என்று ஆசை வார்த்தை சொல்லி ஒரு கொள்ளையனை மட்டும் தன்னுடன் அழைத்துக் கொண்டு கப்பலின் உட்புறத்துக்குச் சென்றார்.

எஞ்சின் அறையை அடைந்தவுடன் மற்றொரு மாலுமியுடன் சேர்ந்து கொள்ளையனைத் தாக்கி கட்டிப்போட்டார். கொள்ளையடிக்க வந்தவன் பணயக்கைதியாகிவிட்டான்.

கிறிஸ்து பிறப்பதற்கு முன்பே கடல் கொள்ளையர்கள் தோன்றிவிட்டார்கள். இவர்கள் வீழ்த்தாத கப்பலில்லை; எதிர் கொள்ளாத இராணுவம் இல்லை.

பிடிப்பட்ட கொள்ளையனை விடுவிக்க வேண்டுமானால், கொள்ளையர்கள் அனைவரும் கப்பலைவிட்டு உடனே

வெளியேற வேண்டுமென்று கேப்டன் ஃபிலிப்பஸ் கொள்ளையர்களிடம் கூறினார். அவர்களும் வேறுவழியின்றி ஒத்துக்கொண்டனர்.

கொள்ளையர் வந்த படகு அலபாமா கப்பலுடன் மோதியபோது மூழ்கிவிட்டிருந்ததால் அவர்களுக்கு ஒரு சிறு படகைக் கொடுக்க, ஃபிலிப்பஸ் ஒப்புக்கொண்டார். அந்தப் படகு கடலில் இறக்கப்பட்டது. கொள்ளையர்கள் அனைவரும் அதில் ஏறிக்கொண்டனர். ஆனால், ஏறியவர்கள் கொடுத்த வாக்குப்படி நடந்துகொள்ளாமல் கேப்டன் ஃபிலிப்பை துப்பாக்கி முனையில் தங்களுடன் கடத்திச் சென்றனர்.

என்ன செய்வதென்று தெரியாமல், அலபாமா கப்பல் மாலுமிகள் அமெரிக்க கப்பல் படைக்கு உதவிகேட்டுத் தகவல் அனுப்பினர். இந்தியப் பெருங்கடலில் ரோந்து செய்து கொண்டிருந்த பெயின்ஸ் பிரிட்ஜ் போர்க் கப்பல் அவர்களது உதவிக்கு வந்தது.

(வரலாறு தொடரும்...)

# வலைக் கீச்சுக்கள்



**செங்காந்தள்@kumarfaculty**

பெண்களின் கண்கள் எப்போதும் நகைக்கடை, துணிக்கடைகள் மேலேயே பதிந்து இருப்பதால்தான் அவர்களின் பார்வைகடைக்கண் பார்வையனு சொல்லறாங்க.



**கருணை மலர்@karunaimalar**

வண்ணங்களில் இருப்பது அழகு அல்ல. அழகு என்பது அவரவர் எண்ணங்களில் இருக்கின்றது!!!



**மீனம்மா@mee nammakayal**

மீனம்மா ஆர்ட்டிஸ்ட் த வெட்டி பொழுதுகள்.



**போங்கடா டேய்.@Imwishnu**

குழந்தைகளை காணவில்லை என்று போஸ்ட்ரடிக்கறாங்க. தொலைத்து விட்டோமென்பது தானே சரியாக இருக்கும்.



**ஆயிரத்தில் ஒருவன்@SriLiro**

இப்படித்தான் பலவிஷயங்கள் இருக்கும், நாம தான் சூதானமா இருக்கோனும் (மேக்கப் இல்லமலை நல்லாதான் இருக்கா)



**ஆன்டனி@MaGeShAnToNy**

நீ இல்லா என் வாழ்க்கையை நிரப்பிக்க ஒரு பெண் குழந்தையை எடுத்து உன் பெயர் சூட்டி என் மகனாக வளர்க்க ஆசை....!"



**கோட்டி@shanth\_twits**

தேங்கிய தெருப்பள்ளத்து நீரை மிதிக்காது நுனிவிரலில் பாவாடை பிடித்து குதித்தோடும் குழந்தையை விட ஆகச் சிறந்த கவிதையினை எழுதிட முடியாது மழையால்..!



**Madurai Jinna @madurai\_jinna**

"சிக்கன் சாப்பிட கூடாது"னு அறிவிப்பு வந்தா. மறுநாளே "1கிலோ வாங்கினா, 1கிலோ இலவசம்"னு நோட்டீஸ் அடிச்ச சூட்டிடுறான் தமிழன்..!" யாருகிட்ட..?



**தமிழன்@vijayvjguna**

சில நேரம் நாம் சுயநலமாய் இருப்பதால் பல சுயலமிக்க மனிதர்களிடம் இருந்து தப்பித்துக்கொள்ள முடிகின்றது!!!



**மறுக்காலத்து கள்ளன் @kalvankallan**

நாறு வார்த்தைகள் வலியை ஏற்படுத்தாது; ஆனால், ஒரு நல்ல நண்பனின் மௌனம் இதயத்தில் அதிகக் கண்ணீரை ஏற்படுத்தும்.

# பாடசாலைச் சீருடை

வெள்ளைச் சட்டை முக்கியமாக பாடசாலைக்குப் போகும் பெண் பிள்ளைகள் அணியும் உடையாகும். சிறுபிள்ளைகள் முதல் பெரிய மாணவர்கள் வரை அணியும் உடையாகும். இந்த ஆடை Paplen துணி, Polyester துணி என இரு விதமான துணிகளிலும் தைக்கலாம். இந்த வெள்ளைச் சட்டையை பாடசாலை மாணவர்கள் எல்லோரும் அணிவதனால் ஏழை, பணக்காரர் என்ற வேறுபாடு இல்லாமல் எல்லா மாணவர்களும் சமன் என்ற நிலை பேணப்படுகின்றது. உடல், உளத் தூய்மையையும் உடலிலுள்ள கொழுப்பை உயிர்ச்சத்து 'B' யாக மாற்றவும் உதவுகிறது.



வெள்ளைச் சட்டையின் அளவைப் பார்ப்போம்.

$$\text{மார்பளவு} - 20'' + 4 + 4 + 4 = 32 \div 4 = 8$$

$$\text{தோளில் இருந்து இருப்பு} - 10''$$

$$\text{இடுப்பளவு} - 22'' + 4 + 4 = 30 \div 4 = 7 \frac{1}{2}$$

$$\text{கைக்குடைவு} - 12'' + 2 = 14 \div 2 = 7$$

$$\text{கை நீளம்} - 7''$$

$$\text{கீழ் கை சுற்றளவு} - 8'' + 4 = 10 \div 2 = 5$$

$$\text{தோளிலிருந்து முழங்கால்} - 24'' + 10 = 34''$$

இந்த அளவைக் கொண்டு தான் சட்டையைத் தைப்போம். இதில் 10க்கும் 12 வயதுக்கும் இடைப்பட்ட பிள்ளைகளுக்கான அளவைக் கொண்ட படம்தான் வரையப்பட்டுள்ளது. மேற்சட்டை, Collar கீழ்ப்பாவாடை, கை, Pleete என்று அனைத்தும் வரையப்பட்டுள்ளன. இவ் அனைத்தையும் கொண்டு தாளில் (Paper) சட்டையை வரைந்து Block எடுத்து பின் துணியில் வைத்து வெட்டி தைக்கவேண்டும். கீழ்ப்பாவாடைக்கு  $22 \div 2 = 11$ , இந்த 11ஐ முன் பக்கத்துக்கும், பின் பக்கத்துக்கும் கூட்டவேண்டும்.  $22+11=33$ , அப்போதுதான் Pleete எடுக்கலாம்.

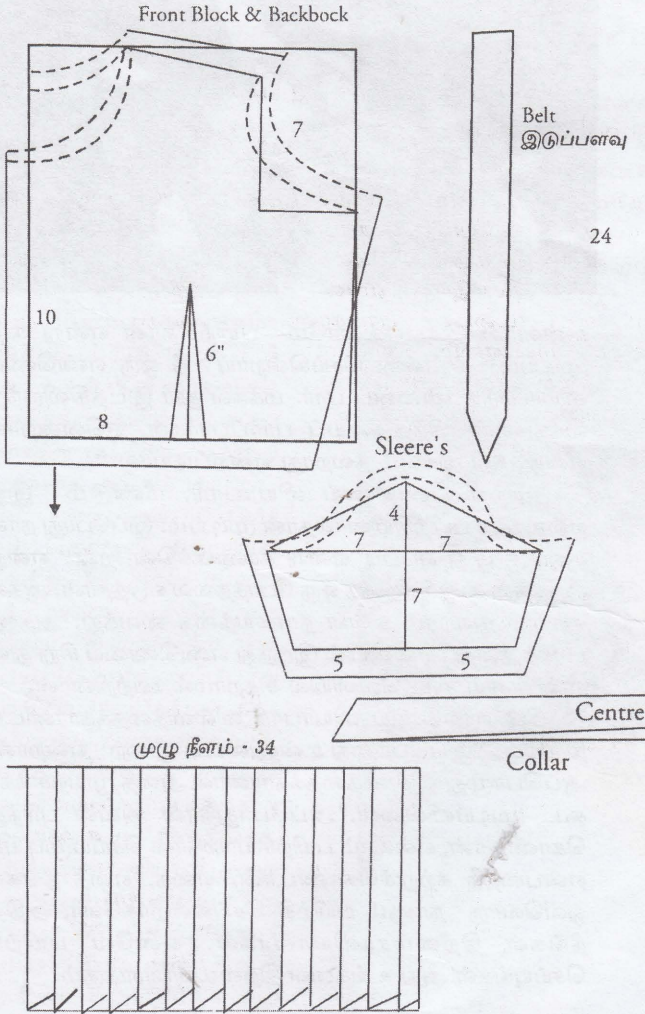

# வித்தைக்காரனும் வியாபாரியும்

பிரேம் ராவத்தின் செற்பொழிவிருந்து...

முன்னொரு காலத்தில் மிகவும் திறமையான வில்வித்தைக்காரன் ஒருவன் இருந்தான். அவன் தனது ஓர் அம்பினால் குறிப்பிட்ட இடத்துக்கு குறிவைத்து அம்பு எய்வான். பின்பு, தனது மற்றொரு அம்பால் முதல் எய்த அம்பை இரண்டாகப் பிளக்கும்படி குறி தவறாமல் அம்பு எய்து கொள்வான். அவன் தனது இந்த வித்தையை கிராமம் தோறும் சென்று காண்பிப்பான். மக்களும் கூட்டம், கூட்டமாக வந்து இந்தச் செயலைக் கண்டு ஆர்ப்பரித்து மகிழ்வார்கள். மக்களும் தாம் முன் எப்போதும் இப்படியான செயலைக் காணவில்லை என அவனின் செயலை மெச்சிப் புகழ்ந்தார்கள்.

ஒருநாள் அவன் தனது வித்தையை காண்பிக்கும்பொழுது மக்கள் ஒவ்வொருவரும் கைதட்டி ஆர்ப்பரித்து அவனது செயலை மெச்சினார்கள். ஆனால், சனக்கூட்டத்தின் பின்புறமாக ஒரு குரல், ஆ! இது என்ன எல்லாமே பயிற்சிதான் என்று கூறியது. இதைக் கேட்ட வில்வித்தைக்காரன் குழப்பமடைந்தான். ஆனால், அந்த வித்தையை நிறுத்தாமல் இன்னொரு அம்பை எய்து, முதல் அம்பை இரண்டாகப் பிளந்து காண்பித்தான். மீண்டும் அதே குரல் ஆ! இது என்ன எல்லாமே பயிற்சிதான் என்று கூறியது.

இந்தக் காட்சி முடிவடைந்ததும் அந்த வில்வித்தைக்காரன் அந்தக் குரல் வந்த இடத்துக்குச் சென்றான். அங்கே மூங்கில் தடியில் இருமுனையிலும் எண்ணெய்பானையை காவிச்சென்று, எண்ணெய் வியாபாரம் செய்யும் எண்ணெய் வியாபாரரி ஒருவர் இருந்தார்.

வில்வித்தைக்காரன் எண்ணெய் வியாபாரியிடம் கேட்டான் “எப்படி



உன்னால் இது எல்லாமே பயிற்சிதான் என்று கூற முடியும்? நீ என்ன செய்கின்றாய்? நீ ஒரு எண்ணெய் வியாபாரி. என்னைப் பார். மக்கள் தூர இடத்திலிருந்து வந்து என் வித்தையைப் பார்ப்பார்கள், ஏனென்றால் எனது குறி மிகவும் தவறாது என்றபடியால்.”

அதற்கு எண்ணெய் வியாபாரி, மீண்டும் “இது எல்லாமே பயிற்சியினால்தான் முடியும். இப்போது நான் உனக்கு இது எப்படி என்று காண்பிக்கின்றேன்” என்று கூறி, தன் பையிலிருந்த ஒரு போத்தலை எடுத்தான். அதன் வாயில் துவாரம் உள்ள நாணயத்தை வைத்து, அதனூடாகத் தனது பானையில் இருந்து எண்ணெயை சிறு துளி எண்ணெய் கூட வெளியில் சிதறாமல் ஊற்றினான்.

பின் எண்ணெய் வியாபாரி வில்வித்தைக்காரனிடம் திரும்பி, “இப்பொழுது உன்னுடைய முறை” என்றான். அப்பொழுது வில்வித்தைக்காரனால் அதை முயற்சிக்கக் கூட முடியவில்லை. அப்போதுதான் அவன் புரிந்து கொண்டான், எல்லாம் பயிற்சியால்தான் செய்யமுடியும் என்பதைக் கற்றுக்கொண்டான். எதை, எதை நீங்கள் ஒவ்வொரு நாளும் பயிற்சி செய்கின்றீர்களோ, அதில் நீங்கள் திறமைசாலியாவீர்கள். எனவே பயிற்சி செய்யுங்கள் அது உங்களை திறமையாளாக்கும். ▲



# சமூகத் தலைவி

சிந்தனையின் மிகப் பெரிய தளம் சமூகம் ஆகும். இதன் மீது ஏற்படுகின்ற அகீத அன்பும் பற்றுதலுமே சேவை செய்யத் தூண்டு கின்றது. சமூக சேவை என் பது உள விருத்தியையும், ஆன்மீகப் பற்றுதலையும் பல்வேறுபட்ட அனுபவங் களையும் அளிக்கின்றது. இத்தகையதொரு சேவை யில் அர்ப்பணிப்புடன் செயற் படுபவரான கிளிநொச்சி தருமபுரம் என்னும் கிராமத் தில் மாதர் சங்கத் தலைவி யான திருமதி தனலட்சுமி பரமேஸ்வரனை எமது ஒளி அரசி சஞ்சிகையின் 'இம் மாத மங்கை' எனும் பகுதிக் காக அணுகினோம்.

எனது பிறப்பிடம் குரு ணாகல். எனது தகப்பனார் எங்கள் ஊரின் தோட்டக் கணக்கப்பிள்ளையாக இருந்தவர். அன்றைய எமது சமூகத்து மக்களின் தேவை களுக்காக அதிகம் பாடுபட் டவர் எனது அப்பா. 1958 இல் தென்னிலங்கையில் இருந்து கிளிநொச்சி மாவட் டத்திலுள்ள தருமபுரம் என்னும் கிராமத்துக்கு குடி பெயர்ந்தோம். அப்போது குடிபெயர்ந்த மக்கள் மிக வும் பயந்தவர்களாகவும், தமது தேவைகளைக்கூட வெளியே சொல்லத் தயங்கு பவர்களாகவும் இருந்தனர். இவர்களைச் சரியான முறை யில் வழிநடத்துவதற்கு கிராம மட்டத்தில் ஒரு சிறந்த தலைமைத்துவம் தேவைப்பட்டது. எனது

தகப்பனாரின் வழிநடத்தல் என்னைப் பற்றிக்கொண்டதாலோ என்னவோ அன்று அப்பொறுப்பை ஏற்றுக்கொண்டேன். அதுவே எனது சமூகப் பணியின் ஆரம்பமாகவும், அடித்தள மாகவும் அமைந்தது. அதன்பின்னர் மாதர் சங்கத் தலைவியாகச் செயற்பட்டு எனது பணியைச் செய்துவருகின்றேன் என்றார்.

சுழற்சி முறைக்கடன் திட்டத்தின்மூலம் பெண்களின் வாழ்வாதாரத்தை மேம்படுத்துதல், பெண்களுக்கான விழிப் புணர்வை ஏற்படுத்துதல், கிராம மேம்பாடு மற்றும் தாய்மை தொடர்பான வேலைகளை முன்னெடுத்தல், மாதாந்த ஒன்று கூடலை கிராமமாக ஒழுங்குபடுத்தி குடும்பப் பெண்களின் பிரச்சி னைகள், தீர்வுகள் பற்றி ஆலோசித்தல் போன்ற செயற்பாடு களை எமது மாதர் சங்கத்தின்மூலம் செய்து வருகின்றேன்.

ஆரம்பத்தில் மிகமிக பின்தங்கிய நிலையில் இருந்த எமது கிராமம் தற்போது கல்வியில் ஓரளவு முன்னேற்றம் அடைந் துள்ளது. எமது பாடசாலையின் அதிபர் ஆசிரியர்களின் அர்ப்பணிப்பான செயற்பாடே இதற்குக் காரணமாகும்.

விவசாயம், கால்நடை வளர்ப்பு, ஆகியவற்றின்மூலம் எமது கிராமத்தை முன்னேற்றவேண்டும் என்பதே எமது மாதர் சங்கத் தின் அவாவாக உள்ளது. எனது சமூகப் பணிகளுக்கு எனது கணவர் மிகுந்த ஆதரவும் ஒத்துழைப்பும் தருபவராகவே உள்ளார் என்றார். ▲



## கடலைப் பருப்பு அல்வா



சுவைக்க  
சமைப்பது  
எப்படி?



தேவையான பொருட்கள் :

1. கடலைப் பருப்பு - 1/4 கிலோ
2. சீனி - 300 கிராம்
3. பால் - 1/2 லீட்டர்
4. நெய் - 100 கிராம்
5. கஜு - 20
6. ஏலக்காய் தூள் - அரைகரண்டி
7. கேசரிப்பவுடர் - சிறிதளவு (விரும்பினால்)

செய்முறை :

கடலைப்பருப்பை வறுத்து கிரைண்டரில் போட்டு அரைத்து மாவாக்கிகொள்ளவும். வாயகன்ற அடிகனமான பாத்திரத்தில் பாலை நன்றாக வற்றக் காய்ச்சவும் பின் சீனியை அதில்போட்டு கிளறவும். இவற்றுனுள் கடலைப்பருப்புமாவைத் தூவிக்கொண்டே கிளறவும். சிறுசிறு கட்டிகள் விழாமல் நெய்யையும் ஊற்றிக் கிளறிவிடவும்.

சுருண்டு வருகையில் சிறிது பாலில் கரைத்த கேசரிப் பவுடர், ஏலக்காய் தூள் ஆகியவற்றை போட்டு சேர்க்கவும். பின்னர் நெய் தடவிய தட்டில் ஊற்றி மேலே கஜுவைத் தூவி அலங்கரிக்கவும்.

## கச்சான் அல்வா

தேவையான பொருட்கள் :

1. கச்சான் பருப்பு - 100 கிராம்
2. பால் - 1/2 லீட்டர்
3. தேங்காய் - 1 பாதி
4. சீனி - 200 கிராம்
5. ஏலக்காய் - 5
6. கடலைமாவு - 4 தேக்கரண்டி
7. கஜு - 25 கிராம்
8. நெய் - 50 கிராம்



செய்முறை :

ஆரம்பத்தில் தேங்காயை துருவி வைக்கவும். ஏலக்காயை தூளாக்கவும். கஜுவை சிறிது நெய்விட்டு வதக்கவும் கச்சானை ஊறவைத்து எடுத்து பால்விட்டு நைசாக அரைக்கவும். தேங்காயையும் அதேபோல் அரைக்கவும், கடலைமாவை வறுக்கவும்.

சீனியுடன் சிறிதளவு தண்ணீர் சேர்த்து கம்பி பதத்தில் பாகு காச்சவும், அதில் கச்சான், அரைத்த தேங்காயை தூளையும் ஏலக்காய் தூளையும் சேர்த்து நெய்விட்டு கிளறவும். ஐந்து நிமிடம் கழித்து, கடலைமாவைத் தூவி கிளறி கலவை பாத்திரத்தில் ஒட்டாமல் வரும்போது அடுப்பில் இருந்து இறக்கி, நெய் தடவிய தட்டில் சமமாக பரப்பி ஆறவிடவும். இறுதியாக கஜு மற்றும் முந்திரிகை வத்தலைத் தூவிவிடவும். சுவையான கச்சான் அல்வா தயார்.

# THE UNIVERSITY OF CHICAGO

THE UNIVERSITY OF CHICAGO  
1155 EAST 58TH STREET  
CHICAGO, ILLINOIS 60637  
TEL: 773-936-3000

## ADMISSIONS

For information on admission requirements, visit our website at [admission.uchicago.edu](http://admission.uchicago.edu). We offer a variety of programs for incoming students, including first-year, transfer, and graduate programs. Our admissions process is highly competitive and we seek students who are academically excellent and committed to their education. We offer a wide range of majors and minors, and our faculty members are world leaders in their fields. We also offer a variety of financial aid options to help make our education accessible to all qualified students.

For more information, please contact our admissions office at [admissions@uchicago.edu](mailto:admissions@uchicago.edu) or call 773-936-3000. We are committed to providing a world-class education and we look forward to welcoming you to our campus.

Our admissions office is located in the East Asia Library building, 1155 East 58th Street, Chicago, IL 60637. We are open from 9:00 AM to 5:00 PM, Monday through Friday. We also offer virtual office hours for students who are unable to visit in person.

We offer a variety of programs for incoming students, including first-year, transfer, and graduate programs. Our admissions process is highly competitive and we seek students who are academically excellent and committed to their education. We offer a wide range of majors and minors, and our faculty members are world leaders in their fields.

## FINANCIAL AID

For information on financial aid options, visit our website at [financialaid.uchicago.edu](http://financialaid.uchicago.edu). We offer a variety of financial aid options to help make our education accessible to all qualified students. Our financial aid programs include need-based aid, merit-based aid, and graduate fellowships. We also offer a variety of work-study programs and external scholarships. Our financial aid office is committed to providing a comprehensive and transparent financial aid process.



THE UNIVERSITY OF CHICAGO  
1155 EAST 58TH STREET  
CHICAGO, ILLINOIS 60637  
TEL: 773-936-3000

நான் 'ஒளி அரசி'யின் ஆரம்ப கால வாசகி. ஒளி அரசியின் 12ஆவது இதழை வாசித்தேன். இந்த ஒருவருடத்தில் எத்தனை எத்தனை மாற்றங்கள்? எனினும், ஒளி அரசியின் மெருகு குறையவே இல்லை.

இந்த இதழின் வெற்றிப் பெண் மணியை வாசித்து முடித்தபோது மனசோ பாரமாக - என் விழிகள் இரண்டும் ஈரமாகிப்போகின.

**நிலா,  
திருகோணமலை.**

நான் ஒரு வயது போன அம்மா. எனக்கு வயது 78. இப்பொழுது இறை பணியில் உள்ளேன்.

'ஒளி அரசி' வெளியாகுமுன் அவளின் வருகைப்பற்றி அறிவித்தலை உதயன் பத்திரிகை மூலம் அறிந்து முதற்பிரதி தொடக்கம் தவறாது பெற்று வாசித்து வருவேன். அவளின் வளர்ச்சியை என்னால் வார்த்தைகளால் வர்ணிக்க முடியாது. இளமையுடன் ஒளி வீசும் 'ஒளி அரசி'க்கு எனது வாழ்த்துகள்.

**திருமதி கந்தவனம்,  
வடமராட்சி.**

டிசம்பர் மாதத்தில் இருந்தே 'ஒளி அரசி' மாத சஞ்சிகையை வாங்க ஆரம்பித்துள்ளோம். ஒளி அரசி 2ஆவது ஆண்டில் காலெடுத்து வைத்துள்ளமை சந்தோஷம்.

மணவாழ்வில் மணம் வீச, குழந்தைகளும் நோய்களும், அர்ப்பணிப்புடன், உறவுகள் சுகமானது புதிய தொடர்கதை, அழகான கால்களுக்கு 28 வருடங்களுக்குப் பின் மீண்டும் ஸ்ரீதேவி, தோல்

# வாசகர் உள்ளங்கள்

சுருக்கத்தைப் போக்க, திகில் தொடர் இருட்டில் வைத்த குறி, பரீட்சைக்குத் தயாராவது எப்படி?, நீங்கள் நலமா?, ஐம்பதிலும் ஆசைவரும் சிறுகதை, அம்முவின கேள்வி - பதில், மாத ராசி பலன், உங்களுக்குத் தெரியுமா?, உலகம் கொண்டாடும் கிறிஸ்துமஸ் எல்லாமே படிக்கப்பிடித்திருந்தன. போட்டிகள் அபாரமாக உள்ளன.

**ருக்மணிதேவி,  
ஆறுமுகம்.**

ஒளி அரசியின் ஒவ்வொரு இதழும் அருமையிலும் அருமை. கடந்த இதழில் வெளிவந்த அனைத்து ஆக்கங்களும் நன்றாக இருந்தது. குறிப்பாக பரீட்சைக்கு தயாராவது எப்படி, ஹொங்கொங்கில் என்னதான் நடக்கிறது!, சிறுகதை, நிமிடக்கதை என்பவற்றை வாசிக்கும் போது மிக சிறப்பாக இருந்தது. ஒளி அரசி இரண்டாம் ஆண்டில் மட்டும் அல்ல ஆயிரம் ஆண்டுகள் தொடர்ந்து வெளிவர எமது வாழ்த்துக்கள்!

**வானதி குடும்பம்,  
புத்தளம்.**

இரண்டாம் ஆண்டில் காலடி வைத்த ஒளி அரசிக்கு எமது வாழ்த்துக்களைத் தெரிவித்துக் கொள்வதுடன் மேலும் பல ஆண்டுகள் வெளிவர பிரார்த்திக்கிறோம்.

**தனசேகர்,  
கம்பளை.**



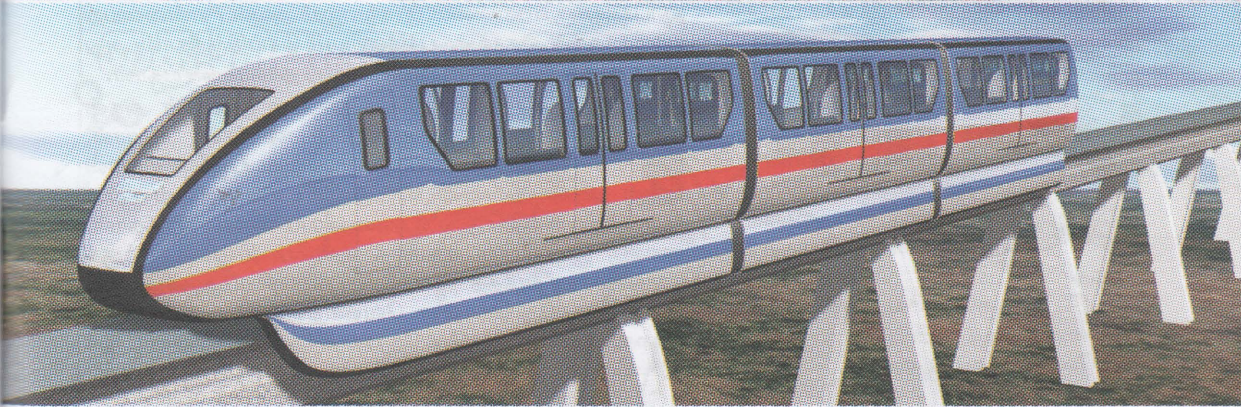

# எமது போக்குவரத்துக் கொள்கை

## தேசத்தின் வளர்ச்சிக்கான உத்வேகத்தை எளிதாக்கும் ஒரு போக்குவரத்து வலையமைப்பு

### நாம் இதுவரை செய்துள்ளவை

- > 2011 தொடக்கம் இன்று வரை கிராமப்புறங்களை நகரத்துடன் இணைக்கும் வகையில் "மகநெரும" திட்டம் ஊடாக 3370 கி.மீ. அளவான கிராமப்புற வீதிகள் அபிவிருத்தி செய்யப்பட்டுள்ளன.
- > 'ரன்டோர்' திட்டத்தின் கீழ் அதிவேக பாதைகளும், நெடுஞ்சாலைகளும் நிர்மாணிக்கப்பட்டுள்ளன. தெற்கு அதிவேகப்பாதை, கட்டுநாயக்க அதிவேகப்பாதை, மற்றும் வெளிச்சுற்றுப்புற அதிவேகப்பாதை என்பன கொழும்பைச் சூழவுள்ள சகல பிரதான பாதைகளையும் இணைக்கின்றன.
- > புகையிரத மற்றும் வீதி போக்குவரத்து என்பன உட்கட்டமைப்புடன் இணைந்து தரமுயர்த்தப்பட்டுள்ளதுடன், 2013ம் ஆண்டு 281 புதிய பஸ்கள், 50 ஆடம்பர பஸ்கள் மற்றும் 03 புதிய புகையிரத என்ஜின்கள் அறிமுகப்படுத்தப்பட்டன.
- > பயங்கரவாதிகளால் அழிக்கப்பட்ட புகையிரத பாதைகள் மீளமைக்கப்பட்டு இன்று யாழ்தேவி புகையிரதம் யாழ்ப்பாணம் வரை பயணிக்க ஆரம்பித்துள்ளது.

### நாம் இனி செய்ய உத்தேசித்துள்ளவை

பொது போக்குவரத்து பற்றி நான் எப்பொழுதும் பொதுமக்களாகவே சிந்திக்கிறேன். பயங்கரவாதிகளால் குண்டு வைத்து தகிக்கப்பட்டு, தண்டவாளங்கள் சுற்றி செல்லப்பட்ட யாழ்தேவி புகையிரதம் பெருமையுடன் தனது இரண்டாவது பயணத்தை தற்போது ஆரம்பித்துள்ளது. அதில் ஏறி யாழ்ப்பாணம் நோக்கி செல்லும் போது பாதுகாப்பு இருக்கவும் காணப்பட்ட பல்லாயிரக்கணக்கான மக்களின் மனங்களில் நோன்றிய மரிபூச்சியை அவர்களின் முகங்களில் மலர்ந்த புன்னகையில் நான் அறிந்து கொண்டேன். ஆடம்பர வாகனத்தில் செல்லும் பயணிகள், பொது போக்குவரத்தில் செல்லும் பயணிகள் வசதியாக செல்லக்கூடிய போக்குவரத்துச் சேவையை நான் அமைப்பேன்.

• வாகன விவகார குறைக்க தேசம் • பாதைகளில் கிடைப்புகளைத் தளர்ப்போம்

சுஜித்த சித்தனா - உலகை வெல்லும் வர!



# பாதுகாப்பான தேசம் பௌமான எதிர்க்கட்சி

# ஸ்ரீ பத்ம புராணக்கதை

மகாபாரத்தில் பல்வேறு உபகதைகள் காணப்படுகின்றன. அவ்வாறான கதைகளில் ஒன்றே இவ் ஸ்ரீ பத்ம புராணக்கதை. இவ்வாறான கதைகளை மமுலைகள் அறிந்துகொள்ளும் பொருட்டு இது இங்கு பிரசுரிக்கப்படுகிறது.

ஓர் ஊரில் ஸுசர்மா என்ற பெயருள்ள ஓர் அந்தணன் இருந்தான். அவன் பிராமணர்களுக்குரிய தியானம், ஜபம், ஹோமம், அதிதி பூஜை இவைகளில் எதையுமே செய்ததில்லை. ஏர் பிடித்துப் பயிர்த்தொழில் செய்து மதுவும், மாமிசமும் புசித்துக்கொண்டு வெகுகாலம் கழித்தான். ஒருநாள் அவன் பயிரிடத் தழை கொண்டுவருவதற்காகக் காட்டிற்குச் சென்றான். அங்கே ஒரு கால சர்ப்பம் அவனைக் கடித்துவிட்டது. அவன் உடனே இறந்து போனான். பிறகு நரகம் சென்று தான் செய்த பாவங்களுக்கேற்ற நரக தண்டனைகளை அனுபவித்தபின், பூமியில் ஒரு எருதாகப் பிறந்தான். அந்த எருதை ஒரு நொண்டி மனிதன் விலைக்கு வாங்கி அதன்மீது ஏறித் தன் தொழிலை நடத்தி வந்தான். இப்படி ஏழெட்டு வருடங்கள் கழிந்தன.

ஒருநாள் அந்த நொண்டி இந்த எருதின் மீதேறி வெகுதூரம் சுற்றிச் சுற்றி அடித்தான். அந்தக் கஷ்டம் தாங்காமல் எருது மயங்கித் திடீரெனத் தரைமீது சாய்ந்துவிட்டது. கால்கள் தள்ளாடி, கண்கள் பிதுங்கவாயில் நுரை தள்ள, குற்றுயிர் குலையுயிருமாகக் கிடந்தது. இதை வேடிக்கை பார்க்க ஜனங்கள் கூடி விட்டார்கள். அவர்களில் ஒரு புண்ணியவான் இந்த எருது நல்ல கதியடையட்டும் என்று தான் செய்த புண்ணியத்தில் கொஞ்சம் தானம் செய்தான். அதைப் பார்த்து அங்கிருந்த வர்கள் எல்லோருமே தாம் செய்த புண்ணியத்தில் கொஞ்சம், கொஞ்சம் தானம் செய்தார்கள். அந்தக் கூட்டத்தில் ஒரு தாசியும் இருந்தான். அவளுக்கும் புண்ணியதானம் செய்ய வேண்டுமென்று ஆசை ஏற்பட்டது.

ஆனால், தான் செய்த புண்ணியம் எதுவும் அவளுக்கு ஞாபகத்துக்கு வரவில்லை. இருந்தாலும் அவள், “என்னையறி யாமல் நான் ஏதாவது புண்ணியம் செய்திருந்தால் அது இந்த எருதுக்குச் சேரட்டும்” என்று தானம் செய்தாள்.

அந்த எருது இறந்துவிட்டது. யம தூதர்கள் அதன் உயிரை யமலோகம் கொண்டு போனார்கள். ஆனால், தாசி கொடுத்த புண்ணியத்தால் அவன் புண்ணியவான் என்று யமன் அவனை விட்டுவிட்டான். அவன் பூர்வ ஜன்ம ஞாபகத்தோடு ஒரு நல்ல பிராமணாகப் பிறந்தான். தனக்கு இவ்வளவு உயர்ந்த ஜன்மம் கிடைத்ததற்குக் காரணமான அந்தத் தாசியின் புண்ணியம்தான் என்ன என்று தெரிந்துகொள்ள வேண்டுமென்று அவனுக்கு ஆசை. ஆகவே, உடனே நேராக அந்தத் தாசியின் வீட்டுக்குச் சென்று அந்த நிகழ்ச்சியை அவளுக்கு ஞாபகப்படுத்தி அவள் செய்த புண்ணியம் யாதெனக் கேட்டான்.

அவள் “ஐயோ! இந்தக் கூண்டில் உள்ள கிளி தினந்தோறும் ஏதோ ஒன்றைப் பாராயணம் செய்கிறது. அதை நான் ஒவ்வொரு நாளும் விடாமல் கேட்டு வருகிறேன். இதைக் காட்டிலும் நான் செய்த புண்ணியம் ஏதும் இல்லை” - என்றாள்.

பிறகு இருவரும் அந்தக் கிளியை இதைப்பற்றிக் கேட்டார்கள். கிளி சொல்லியது, “ஐயா! நான் முன் ஜன்மத்தில் ஒரு வித்துவானாகப் பிறந்திருந்தேன். ஞான கர்வத்தால் நல்லவர்களையும், பண்டிதர்களையும் வெறுத்து வந்தேன். அதனால் நான் இறந்த பின் ஒரு கிளியாகப் பிறந்தேன்.

ஒரு சமயம் என் தாய் தந்தையரைவிட்டு வெளிக் கிளம்பியவன், நடுப்பகலில் கோடை வெயிலில் அகப்பட்டுத் தரையில் கிடந்து உயிருக்கு மன்றாடிக் கொண்டிருந்தேன். அப்பொழுது அவ்வழியே சென்றுகொண்டிருந்த முனிவர்கள் என்னை எடுத்து வந்து ஆச்சிரமத்தில் வைத்துக் காப்பாற்றி வந்தார்கள். அந்த ஆச்சிரமத்தில் முனி குமாரர்கள் தினந்தோறும் பக்தியுடன் பகவத்கீதை முதல் அத்தியாசத்தைப் பாராயணம் செய்து வந்தார்கள். அதை நானும் நன்றாகக் கற்றுக்கொண்டேன். இதற்கிடையே ஒரு வேடன் என்னை அபகரித்துக்கொண்டு வந்துவிட்டான். என்னை இந்த அம்மாள் விலைக்கு வாங்கினாள். இதுதான் என் சரித்திரம்” - என்று அந்தக் கிளி சொல்லி முடித்தது.

பிராமணன் அன்று முதல் கீதையின் முதல் அத்தியாயத்தை பக்தியுடன் பாராயணம் செய்து முக்தியடைந்தான். அந்தக் கிளியும், தாசியும் இதைப் பாராயணம் செய்து நற்கதியடைந்தார்கள். ▲

# முன்பள்ளி மாணவர்களுக்கான வர்ணம் தீட்டும் போட்டி

போட்டி இல.12

“ஒளி அரசி”

பெயர் : .....  
முன்பள்ளியின் பெயர் : .....  
முகவரி : .....  
தொலைபேசி இல : .....

## தைப்பொங்கல் வாழ்த்துகள்



COLORCRAFT LANKA (Pvt) Ltd  
#119, BANKSHALL, COLOMBO

முக்கிய குறிப்பு :  
இப்போட்டியில்  
நாடளாவியரீதியில்  
12 முன்பள்ளி  
சிறார்கள் தொழிவு  
செய்யப்பட்டு  
அவர்களுக்குரிய  
பரிசில்கள்  
உரிய முகவரிக்கு  
அனுப்பி  
வைக்கப்படும்.

ஆசிரியர்  
உறுதிப்படுத்தல்  
இவ் ஒவியத்திற்கு  
இம் மாணவர்  
சுயமாக வர்ணம்  
தீட்டினார் என்பதை  
உறுதிசெய்கிறேன்.

(ஆசிரியர் ஒப்பம்)

### போட்டி 09 இல் வெற்றி பெற்ற பாராட்டுக்குரியவர்கள்

#### முன்பள்ளி

##### 01 ஆம் இடம்

க. விக்கனேஸ்வரன்  
32, F8, புளமண்டல்  
தொடர்மாடி கொழும்பு - 13

##### 02 ஆம் இடம்

ச. துஷானி  
சாமியன் அரசடி.கர வெட்டி.மத்தி,  
பூனியன் லேன் கரவெட்டி.

##### 03 ஆம் இடம்

பாத்திமா ஹைனானா  
இல 6ஏ நஹ்மத்லேகை  
மாவத்தை, வத்தல்பொல,  
பாணந்துறை.

#### தரம் - 01

##### 01 ஆம் இடம்

எம்.எம். அப்துல்லாஹ்  
இல 179,  
நிவளல் பிட்டிய  
கெலிஓயா.

##### 02 ஆம் இடம்

ஆரண்யா  
இல 103/20 டுடுகமுனு  
வீதி, கொழும்பு - 06.

##### 03 ஆம் இடம்

கவிவரதா  
தம்பயப்புலம்  
அளவெட்டி வடக்கு.

#### தரம் - 02

##### 01 ஆம் இடம்

எச். நிமோத்தி  
பெஞ்ஜமீன் இல 45/18A  
1/1 பாத்தியா மாவத்தை,  
தெஹிவளை.

##### 02 ஆம் இடம்

அரவிந்தன் மரியோ  
மில்ஷான்  
21, மருதடி வீதி,  
யாழ்ப்பாணம்.

##### 03 ஆம் இடம்

ஜேம்ஸ் விஷானினி  
35/3 பெரிய  
உப்போடை, மட்டக்களப்பு.

#### தரம் - 03

##### 01 ஆம் இடம்

எம்.எம். அப்துல்லாஹ்  
இல 179,  
நிவளல் பிட்டிய  
கெலிஓயா.

##### 02 ஆம் இடம்

ஆரண்யா  
இல 103/20 டுடுகமுனு  
வீதி, கொழும்பு - 06.

##### 03 ஆம் இடம்

கவிவரதா  
தம்பயப்புலம்  
அளவெட்டி வடக்கு.

# தரம் 5, 4 மாணவர்களுக்கான பல்திறன் அறிவுப்போட்டி 05

இப்பகுதிகளில் இடம்பெறும் வினாக்களுக்குரிய சரியான விடைகளுக்குரிய இலக்கத்தை அருகில் உள்ளவிடைக் கூப்பனில் நிரப்பி மூன் றாம் பக்கத்தில் காணப்படும் எமது முகவரிக்கு இம் மாதம் 25 ஆம் திகதிக்கு முன்னர் எங்கு கிடைக்கக்கூடியவாறு அனுப்பிவைக்கவும். தெரிவுகள் குலுக்கல் முறையில் இடம்பெற்று மாணவர்களுக்காக குரிய பரிசுகள் குறிப்பிட்ட காலப்பகுதிற்குள் அனுப்பி வைக்கப்படும்.

**போட்டி இலக்கம் 03 இல் வெற்றி பெற்றோர்**

முதலாம் பரிசு:	எச்.எம். அஸ்லம் 1993இ ஹங்காணியா வீதி, ஒட்டமாவடி - 01.
இரண்டாம் பரிசு:	கு. டக்ஷன் புலவணை, அளவெட்டிமத்தி, அளவெட்டி.
மூன்றாம் பரிசு:	ப.ஆரணி சாயியன் அரசடி, கரவெட்டி மத்தி, கரவெட்டி.

## விடைகூப்பி

## போட்டி - 5

தமிழ்	கணிதம்	சுற்றாடல்	வியாதிவகை
1. ....	1. ....	1. ....	1. ....
2. ....	2. ....	2. ....	2. ....
3. ....	3. ....	3. ....	3. ....
4. ....	4. ....	4. ....	4. ....
5. ....	5. ....	5. ....	5. ....

அனுசரணை:

**BOOKVIN**  
www.bookvin.com



**1 ஆம் பரிசு 750/=**

**2 ஆம் பரிசு 500/=**

**3 ஆம் பரிசு 250/=**

- கப்பல்கள் நங்கூரமிட்டிருக்கும் இடம்  
1. துறைமுகம் 2. கடற்கரை 3. ஏரி
- காலையில் மலர்ந்த தாமரைப்பூக்கள் மாலையில் .....  
இடைவெளியில் வரவேண்டிய முடிக்கும் சொல்.  
1. வாடும் 2. வாடுகின்றன 3. வாடிவிட்டன
- பரிட்சையில் சித்தியடைந்த தனது பிள்ளையை தாயார்  
'வாஞ்சையோடு' வரவேற்றார். இங்கு வாஞ்சை என்பது?  
1. வெறுப்பு 2. விருப்பு 3. புகழ்
- சொல்வழு காணப்படும் சொல் எது?  
1. தேனீர் 2. வியர்வை 3. இளநீர்
- 'கிளியின் சொண்டு சிவப்பு நிறம்' இதில் சொண்டு என்பது  
1. பொருட் பெயர் 2. சினைப் பெயர் 3. குணப்பெயர்

தமிழ்மொழி

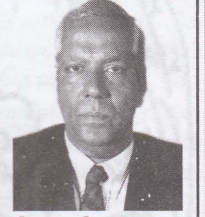

பி.அம்பிகைபாகன்  
கொழும்பு

01. எங்கு தீமை செய்யும் பிராணி

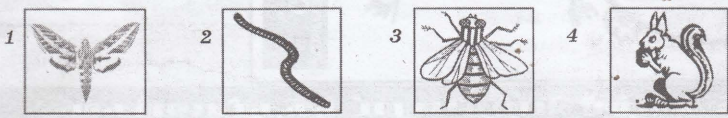

02. காற்றினால் பரவும் வித்து

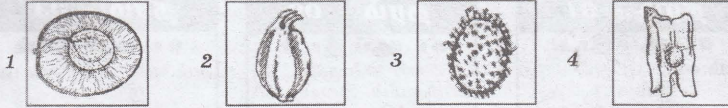

- காட்டுராஜாவாக குறிப்பிடப்படும் பிராணி  
1. ஓநாய் 2. யானை 3. சிங்கம் 4. கரடி
- பறவைகளில் அழகாகக் கூடுகட்டும் பறவை  
1. காகம் 2. கொக்கு 3. புறா 4. தூக்கணாங்குருவி
- நீரில் மிதக்கக்கூடிய ஒரு பொருள்  
1. கல் 2. ஆணி 3. ரெஜிபோம் 4. கடதாசி

சுற்றாடல்



என்.எஸ். தீபன்  
வவுனியா



01. நிவேதாவிடம் ரூபா 70 உள்ளது. தர்சிகாவிடம் ரூபா 100 உள்ளது. அவர்கள் இருவரிடம் இருக்கும் பணம் சமனாக வரவேண்டுமாயின் தர்சிகா நிவேதாவுக்கு எவ்வளவு பணம் கொடுக்கவேண்டும்.  
1. ரூபா 10      2. ரூபா 15      3. ரூபா 20      4. ரூபா 30

பொதுவிவேகம்



கே. சுதர்சன்  
கொழும்பு

02. சதுர வேலி ஒன்றின் ஒரு பக்கத்தில் 16 தூண்கள் உள்ளன. சுற்றிவர காணப்படும் தூண்களின் எண்ணிக்கை யாது?  
1. 64      2. 66      3. 39      4. 60

03. கீழே தரப்படும் நேரங்களில் மணிமுள் நிமிட முட்களுக்கிடையில் கூர்கோணத்தைக் காட்டும் நேரம்  
1. 3.15      2. 9.00      3. 6.00      4. 4.45

04. இன்று சனிக்கிழமை. நேற்று முன்தினம் 14ஆம் திகதி ஆகும். அவ்வாறாயின் நாளை மறுநாள் எத்தனையாம் திகதியாகும்.  
1. 13ஆம் திகதி      2. 15ஆம் திகதி      3. 17ஆம் திகதி      4. 18ஆம் திகதி

05. வெற்றிடத்துக்கு வரவேண்டிய எண்ணைத் தரப்பட்ட விடைகளிலிருந்து தெரிவு செய்க.

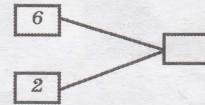
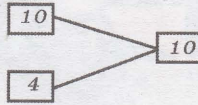
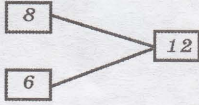

1. 5      2. 3      3. 4      4. 12

01. தரம் 5 வகுப்பில் கல்வி கற்கும் மாணவர்களில் 1/5 பங்கினர் சமூகமளிக்கவில்லை. சமூகமளித்தோரின் எண்ணிக்கை 32 ஆகும். அவ்வாறாயின் அந்த வகுப்பில் கல்வி பயிலும் மொத்த மாணவர் தொகை யாதாக இருக்கும்?  
1. 40      2. 50      3. 60      4. 25

02. கபிலனினதும், திலீபனினதும் வயதுகளின் கூட்டுத்தொகை 30 வருடங்களாகும். கபிலனின் வயது திலீபனின் வயதிலும் பார்க்க ஐந்து மடங்காயின், திலீபனின் வயது எத்தனை?  
1. 6      2. 10      3. 3      4. 5

03.  $6 \dots 8 \dots 10 = 38$  புள்ளிக் கோட்டில் வரவேண்டிய கணிகை செய்கை குறியீடு யாது?  
1. X, -      2. +X      3. +, -      4. X, +

04. 8 அப்பிள் பழங்களின் விலை 84 ரூபா எனின், ஒரு அப்பிளின் விலை யாது?  
1. ரூபா 10.00      2. ரூபா 12.00  
3. ரூபா. 10.50      4. ரூபா 10.25

05. பயணம் ஒன்றிற்கு 4 மணி 15 நிமிடங்கள் எடுக்கிறது. பயணம் முடிவுற்ற நேரம் பி.ப. 7.30 எனின், பயணம் தொடங்கிய நேரம்  
1. மு.ப. 10.15      2. மு.ப. 3.15      3. பி.ப 3.45      4. பி.ப. 3.15

கணிதம்



வி. அன்பழகன்  
யாழ்ப்பாணம்

போட்டி இலக்கம் 3 ற்கான விடைகள்

தமிழ்	1. 1	2. 2	3. 3	4. 2	5. 1	சுற்றாடல்	1. 1	2. 4	3. 1	4. 1	5. 4
கணிதம்	1. 2	2. 1	3. 1	4. 3	5. 1	பொதுவிவேகம்	1. 1	2. 1	3. 2	4. 1	5. 2

# பிறந்தநாள் வாழ்த்துக்கள் திருமணம்

ஜனவரி  
2015



ஐ.எஸ். மு. பா.இமா  
01-ஆம் திகதி  
காவத்தமுனை



முஹம்மட் நிஸ்வி  
06-ஆம் திகதி  
காத்தான்குடி - 06



துஷாரிகா பிரதிபன்  
06-ஆம் திகதி  
செங்கலடி.



நேருஜா பிரதிபன்  
07-ஆம் திகதி  
சண்டிலிப்பாய்



ர. கிருஷ்ணா  
13 ஆம் திகதி  
செங்கலடி



ரகுநாதன் நிவேதா  
14-ஆம் திகதி  
தெல்லிப்பழை.



தா. பாத்திமாநஸீபா  
18-ஆம் திகதி  
சாய்ந்தமருதி.



துசாகரன் தீபிகா  
20-ஆம் திகதி  
மாண்ப்பாய்.



யோகராஜா ஷங்கீத்  
21-ஆம் திகதி  
வந்தாறுமூலை



ஹனானி எளிஷான்  
23-ஆம் திகதி  
வத்தளை



ஹனா அதாஷா  
23-ஆம் திகதி  
வத்தளை



மனோகரன் பவதரன்  
25-ஆம் திகதி  
சாவகச்சேரி



கருணா சீராளன்  
28 ஆம் திகதி  
கன்னாகம் தெற்கு



மு. மிதுஷன்  
1.4.2014-ஆம் திகதி  
சித்தன்கேணி



நிமலன் டிஷன்  
5.11.2014-ஆம் திகதி  
வட்டுக்கோட்டை.



இ. லக்ஷிகன்  
10.11.2008  
ஆம் திகதி  
திருகோணமலை



இ. அபிகான்  
21.11.2014  
ஆம் திகதி  
மாதகல்



கா. டிதுர்ஷிகா  
26.11.2013  
ஆம் திகதி  
யாழ்ப்பாணம்



தயாபரன் சங்கீத்  
28.10.2012  
ஆம் திகதி  
வவுனியா



இ. கோபிகன்  
01.12.2011 திகதி  
திருகோணமலை



ஓ. சி. செலோமித்  
15.11.2009  
ஆம் திகதி மன்னார்

## திருமண வாழ்த்து

திரு. திருமதி  
விஜயகுபன் யசிந்தா

ஒளிஅரசியின் யாழ். மாஸ்டர்  
செய்தியானரும்,  
கட்டுரையாளருமான  
யசிந்தா கடந்த 25.10.2014  
அன்று திருமண மந்தத்தம்  
கிளைந்துகொண்டார்.  
இத்தம்பதிகளுக்கு  
ஒளிஅரசி நன்கு திருமண  
வாழ்த்துக்களை  
நெய்வித்துக்கொள்கிறேன்

**Edinborough**

இல்லத்தரசிகளுக்கு  
ஓர் நற்செய்தி

1973-2013  
**40**  
Years

**தரும் லேபல்**

**அதிர்ஷ்டம்**

எப்பொழுதும் நம்பக்கவாயான உங்கள் சமயத்தை உமங்கள் எழும்புறாவின் எழுவழி விழாக் காலம் பரிசு பொட்டும் பருவனாவையாகும்.

ஒளி அரளி 75



இறகீச் சீட்டிழுப்பில் வழங்கப்படும் சூப்பர் பரிசுகள்.

- 1m பரிசு போங்கொக் சுற்றுலா (2 விமான டிக்கெட்டுகள்)\*
- 2m பரிசு இரட்டைக்கதவு குளிர்சாதனப்பெட்டி
- 3m பரிசு 32" LED தொலைக்காட்சி
- 4m பரிசு வைக்கோலேவன் அலன்
- 5m பரிசு 2-வை தயாரிப்பு இயந்திரம் (food processor)
- 6m பரிசு லைட் குக்கி

\* 2 இலாபம், 3 நாட்கள் நன்றி, வார்டிபிள் (பலவை) உடனடி வழங்கப்படுகிறது.

நங்கள்மேல் போட்டியில் பங்கேற்கிற குழுவின் அகல்கள் பூக்கிவைக்கிறதில் வெளிப்படும்.

- இந்த நிகழ்ச்சித்திட்டத்தில் பங்கேற்கக்கூடியவர்கள் வாடிக்கையாளர்களாகிய நீங்கள் போட்டி நடைபெறும் காலப்பகுதிக்குள் மாதந்த அதிர்ஷ்ட சீட்டிழுப்பிற்கு முன்னதாக குறைந்தபட்சம் ரூ.50 தொகை ரூ.650 வரையிலான ஏதேனும் எம்ப்ளோய்மென்ட் தயாரிப்பு மேலாண்மைகள் 5 ஊர் கீழ்க்கு குறைந்த அளவிலும், அதிகமாக மேலாண்மை அனுபவம் அதுகமான வாய்ப்பினை பெறலாம்.
- இந்த சீசனல் போனஸ் நிகழ்ச்சித் திட்டமானது எதிர்வரும் நவம்பர் மாதம் முதல் தொடர்ச்சியாக 06 மாதங்களுக்கு நடைபெறும். இக்காலத்தில் தொடர்ந்து 05 மாதங்கள் முடிவாகும் மாதந்த சீட்டிழுப்பின் மூலம் மாதம் ஒருமுறை 50 வெற்றியாளர்கள் தேர்ந்தெடுக்கப்படுவார்கள். இறகீச் சீட்டிழுப்பில் 20 வெற்றியாளர்களை இறுதி வெற்றியாளர்கள் என 6 பேர் தேர்ந்தெடுக்கப்படுவர். மாதந்த சீட்டிழுப்பில் வெற்றியாளருக்கு தலா ரூ. 2000 ரொறதியான பரிசுப்பொதிகள் வழங்கப்படும்.
- ஆறுதல் பரிசுகளை பெறவார்களுக்கு தலா ரூ. 2000 ரொறதியான பரிசுப்பொதிகள் வழங்கப்படும்.
- வெற்றியாளர்களின் பெயர்கள் பத்திரிகைகளில் வெளியிடப்படும்.
- எம்ப்ளோய்மென்ட் (மேலாண்மை) விட்டிகள் ஊழியர்கள், அவர்களின் குடும்ப அங்கத்தினர்கள் மற்றும் துணை நிறுவனங்களின் ஊழியர்கள் இப்போட்டியில் பங்கேற்க முடியாது.
- முகாமைத்தலை குழுவின் முடிவுகள் போட்டியின் இறுதி முடிவாக கருதப்படும்.

நாடளவியரிதான விநியோகஸ்தர்களிடமும்,  
சூப்பர் மர்க்கெட்டுகளிலும்  
பெற்றுக்கொள்ளலாம்.

எம்ப்ளோய்மென்ட் (தனி) நிறுவனம்  
இல. 12, 4திய கொலன்னாவ வீதி, மெரகஸ்முல்ல, இராஜகிரியா.  
தொ.பே: 0117 326 326, பெக்ஸ்: 0114 617 655, இணையம்: [www.edinborough.lk](http://www.edinborough.lk)

**Edinborough**  
In Every Cuisine ...



திருமண பந்தத்தில் இணைக்கும்  
பாலமாக இருக்கும் உங்கள் முதல்தர  
திருமணசேவையில் பதிய அழையுங்கள்.

0777 111786.

**RealMatrimony**   
*Find your Life Partner.*

---

**25-50 % OFF Voucher**

For more details, Just type OFF and SMS to 0777111786

\*\*\*Condition Apply