



வாரமலர்

தமிழ்அலை

Tamilalai

அலை - 01

சனிக்கிழமை, 13.09.2003

ஒசை -24

தியாகி தீவ்பன்

ஒரு இலட்சிய நெருப்பு



உ
ண்
மை
க
ள்

ஆட்சியை கவிழ்க்க
தோள் கொடுப்பாயா?

உள்ளே:

கொக்கட்டிச்சோலை

ஸ்ரீதான்தோன்றீஸ்வரர் ஆலய

தேரோட்டச்சிறப்புமலர்



உ
ண்
மை
க
ள்

செப்ரெம்பர் 22ம் திகதி முதல்
“தமிழ்அலை”நாள் இதழாக வெளிவருகிறது

தமிழ் பேசும் மக்களின் உணர்வலை



பிரதான வீதி,
கொக்கட்டிச்சோலை.
தொ.பே,
தொலைநகல் } 065.2226110
E-MAIL: tamilalai32@yahoo.com

13.09.2003
**பாரததேசம் நாடும்
பேரினவாத சக்திகள்**

விடுதலைப்புலிகள் மீது கடும்கு போக்கைக் கொண்டிருக்கும் இந்தியாவுடைய மீள் இனப் பிரச்சினை விவகாரத்தில் உட்புகுத்தி விடுதலைப்புலிகளுக்கு ஒரு நெருக்கடியான சூழலைத் தோற்றுவிக்கப் பேரினவாதக் கட்சிகள் ஆர்வம் காட்டி வருகின்றன.

திருமலையில் குரங்கு பாஞ்சான் முகாமை அகற்றுமாறு விடுதலைப்புலிகளுக்குப் பல வழி களிலும் அழுத்தங்கள் கொடுக்கப்பட்டபோதும் தமிழர் தாயகப் பிரதேசத்தில் நிறுவப்பட்டிருக்கின்ற தமது முகாமை அகற்ற முடியாது என்பதில் விடுதலைப்புலிகள் மிக உறுதியாகத் தெரிவித்து விட்டனர். இந்த நிலையில் திருமலையில் விடுதலைப்புலிகளின் செயற்பாடுகள் இந்திய நலன்களுக்குப் பாதகமானவை என்ற கருத்துக்களைத் தெரிவித்து இந்திய அரசின் தலையீட்டை மீளக் கொண்டு வருவதற்கு இந்தச் சிங்களப் பேரினவாதக் கட்சிகள் முனைப்புக் காட்டி வருகின்றன.

திருமலைத் துறைமுகம் தமிழர் தாயகத்தில் அமைந்துள்ள இயற்கைத் துறைமுகம், அண்டை நாடான இந்தியாவுக்கு தமது தேசநலனின் பாதுகாப்புப் பிற்குத் திருமலைத் துறைமுகம் ஒரு கேந்திர முக்கியத்துவம் மிக்க இடம்.

எனவே இத்துறைமுகத்தின் மீது கண் வைத்திருக்கும் இந்தியா அதில் தமது பார்வையை உன்னிப்பாக்கும் வகையில் எண்ணைக்குதல்களையும் குத்தகைக்கு அமர்த்தியுள்ளது.

தற்போது குரங்கு பாஞ்சான் உட்பட திருமலையில் உள்ள விடுதலைப்புலிகளால் திருமலைத் துறைமுகத்துக்குப் பெரும் ஆபத்து சூழ்ந்துள்ளது. இதனால் வடகரைக்கு அமர்த்தியுள்ள எண்ணைக் குதல்களும் பாதிக் கப்படலாம் என்ற பொய்யான பரப்புரைகளை இந்தப் பேரினவாதக் கட்சிகள் பரப்பி வருகின்றன.

ஈழத்தமிழ் மக்களின் விடுதலைப் போராட்டத்துக்கு நம்பிக்கைத் துரோகியைத் தராத தேசம் இன்னும் மொரு கணம் எமது தேசத்தின் விடுதலைப் போராட்டத்தில் தடைக் கற்களாக நிற்கக் கூடாது.

தமிழர்களின் விடுதலைப் போராட்டத்தை அழித்து ஒழிக்க இந்திய சிங்கள தேசத் தலைமை கருடன் வகுத்த வியூகங்கள் எல்லாம் தமிழீழ விடுதலைப்புலிகளின் வியூகக் களால் தகர்த்தெறியப்பட்டது.

ஈழத்தமிழினத்தின் ஏகபிரதிநிதிகள் விடுதலைப்புலிகள் தான் என உலகமே ஏற்று அரசியல் ரீதியான தீர்வு முயற்சிகளைக் கையாண்டு வரும் நிலையில் சிங்களப் பேரினவாதக் கட்சிகளான ஜே.வி.பி., சி.கல. உறுமய, தேசிய பிக்குகள் முன்னணி, மற்றும் பொதுஜன ஐக்கிய முன்னணியின் லக்ஷ்மன் கதிர்காமர் போன்றோர் இந்தியாவுடன் உள் இழுக்க ஆர்வம் காட்டுவது ஆபத்தானது. இவ்வாறான நடவடிக்கைகளினால் போர் ஓய்வு நிலையில் நடைபெறும் சமாதானத்திற்கான நுகர்வுகளில் நம்பிக்கையினங்களுடைய இவை ஏற்படுத்தும்.

புலிகளின் பொறிக்கிகள் சிறிலங்கா அரசு அரசியல் அரசங்கில் அடுத்த நகர்வு என்ன?

இலங்கை இனப்பிரச்சினைக்கு அரசியல் தீர்வு காண்பதற்காகப் போர் நிறுத்த ஒப்பந்தத்தின் கீழ் தமிழீழ விடுதலைப்புலிகள் இதுவரையில் கொடுக்காத நீண்ட இடைவெளியைக் கொடுத்துள்ளார்கள். சிறிலங்கா அரசாங்கம் தனது இயலாமைக்கு ஏற்ப "புலி" களைத் தனது வழிக்குக் கொண்டு வருவதற்கு வலை விரித்து வரும் அதேவேளை சர்வதேச நாடுகள் சில புலிகளின் தலைமையை வசப்படுத்த மேற்கொண்ட விபுலங்களும் பலிதமாகாத நிலையில் சமாதான முயற்சிகள் தேக்க நிலையை அடைந்துள்ளன.

சிறிலங்கா அரசாங்கமும், யப்பானும் டோக்கியோ கொடியாளி நாடுகள் மாநாட்டிற்குப் புலிகளை அழைத்து தங்களது அரசியல் பொருளாதார வர்த்தக நலன்களைப் பேணுவதற்கு முற்பட்டன. எனினும் புலிகள் நிலைமையின் யதார்த்தத்தை நன்குணர்ந்து கொண்டு டோக்கியோ மாநாட்டைப் புறக்கணித்தார்கள். கொடியாளி நாடுகள் இம்மாநாட்டில் கோடிக்கணக்கான உதவியைச் சமாதான நடவடிக்கைகள் தொடர்ந்தால் வழங்குவோம் என உறுதியளித்தனர். ஆனால் சிறிலங்கா அரசாங்கம் புலிகள் புறக்கணித்த நிலையிலும் பலகோடி நிதி கிடைத்ததாக பிற்றிக் கொண்டது.

இன்னும் நிதி உதவி கிடைக்காத நிலையில் யப்பான் விசேட தூதுவர் யசூசி அக்காசி கொழும்பு ஐந்து நட்சத்திர விடுதி ஒன்றில் இரு தரப்பும் கலந்து கொள்ளும் கொடியாளி நாடுகள் கூட்டத்தை ஒழுங்கு செய்வதாக செய்திகள் வெளிவந்தன.

இடைக்கால நிர்வாக சபையை ஏற்படுத்தினால் தான் டோக்கியோ மாநாட்டில் கலந்து கொள்வோம் என அறிவித்த புலிகள் தலைமை இடைக்கால நிர்வாக சபைக்கான பேச்சே ஆரம்பிக்காத நிலையில் கொழும்பு ஐந்து நட்சத்திர விடுதி

மக்களை ஆசுவாசப்படுத்தலாமென ஐக்கிய தேசிய முன்னணி அரசு கண்ட கனவு புலிகளின் அரசியல் ரீதியான பொறியால் நனவாக முடியாது தத்தளிக்கிறது.

இடைக்கால நிர்வாக சபைக்கான வரையை புலிகளிடம் கொடுத்து மீண்டும் பேச்சுவார்த்தையை ஆரம்பிக்கலாமென ஐக்கிய தேசிய முன்னணி அரசாங்கம் முற்பட்டது. ஆனால் புலிகள் அரசாங்கத்தின் வரைபை முற்றாக நிராகரித்த அதேவேளை சட்ட வல்லுனர்களின் ஆலோசனைகளுடன் சர்வதேச சட்ட நியமங்கள், ஏற்கனவே உலக மட்டத்தில் அமைக்கப்பட்ட இடைக்கால நிர்வாக சபைகளின் அனுபவங்களைக் கருத்தில் கொண்டு பதில் வரைபைத் தயாரித்துள்ளனர்.

பதில் வரைபு இன்று வரும், நாளை வரும் வந்தால் பேச்சுவார்த்தை மேசைக்குப் புலிகளைக் கொண்டு வந்து சமாதான நடவடிக்கைகள் தொடர்வதாக கொடியாளி நாடுகளுக்குக் காட்டி உதவிகளை எப்படியும் வசீகரிக்க வேண்டுமென்ற நப்பாசையுடன் ஐக்கிய தேசிய முன்னணி அரசாங்கம் ஓடுமீன் ஓடி உறுமீன் வரும்வரையில் காத்திருக்கும் கொக்கின் நிலையில் உள்ளது.

தமிழீழ விடுதலைப்புலிகள் தாம் காட்டும் தாமதம் சிறிலங்கா அரசாங்கத்திற்கு நெருப்பாக இருக்குமென்பதை நன்கு தெரிந்தும் ஆறாமர பதில் வரைபைத் தயாரித்து கடந்த ஒருவாரமாகத் தலைமையின் பரிசீலனைக்கு எதிர் வரைபைக் கொடுத்துள்ளனர்.

ஐக்கிய தேசிய முன்னணி அரசு எதிர் வரும் நவம்பர் மாதம் பல்வேறு சலுகைகள், சம்பள உயர்வுகளைக் கொண்ட வரவு செலவுத் திட்டத்தைப் பாராளுமன்றத்தில் சமர்ப்பிக்க வேண்டிய இக்கட்டான நிலையில் உள்ளது. இந்த நிலையில் புலிகள் இடைக்கால நிர்வாக

விலைவாசிகளைக் குறைக்க வேண்டும்.

இல்லையெயில் எதிர்க்கட்சி வரிசையில் இருந்தாலும் நிறைவேற்று அதிகாரத்தைக் கொண்டுள்ள பொதுஜன ஐக்கிய முன்னணி மக்களின் அதிருப்தியை மூலதனமாகப் பயன்படுத்தி ரணில் விக்கிரமசிங்கவின் அரசுக்குத் தலையிடையே கொடுக்கும்.

இதுவரை காலமும் சமாதானத்தை ஏலத்தில் விட்டு நாட்களை நகர்த்திய ஐக்கிய தேசிய முன்னணி அரசாங்கம் இனிவரும் நாட்களில் பல்வேறு சவால்களுக்கு முகம் கொடுக்க வேண்டும்.

ஐக்கிய தேசிய முன்னணி அரசு புலிகளிடம் கையளித்து அவர்களாலேயே நிராகரிக்கப்பட்ட இடைக்கால வரைபுக்கு தென்னிலங்கையில் எதிர்ப்புக்கள் காட்டப்பட்டு ஓய்ந்துள்ளன. இந்த நிலையில் காணி அதிகாரம், சட்டமும் ஒழுங்கும், பொலிஸ் அதிகாரம் என்பவற்றைக் கொண்டதாகப் புலிகள் சமர்ப்பிக்கவுள்ள வரைபை எப்படிக்கையாவது என்பது அரசுக்குப் பெரும் தலையிடையாகவே அமையும்.

நிராகரித்தால் தேக்க நிலையில் உள்ள சமாதான பேச்சுவார்த்தையைத் தொடர முடியாது. சமாதானப் பேச்சுவார்த்தையை ஆரம்பிக்காவிட்டால் டோக்கியோ உதவி கிட்டாது. டோக்கியோ உதவி கிட்டாவிட்டால் மக்களுக்கு நிவாரணமளிக்கும் வரவு செலவுத் திட்டத்தைச் சமர்ப்பிக்க முடியாது.

புலிகளின் இடைக்கால நிர்வாகசபை வரைபை ஏற்றுக்கொண்டால் பொதுஜன ஐக்கிய முன்னணி, ஜே.வி.பி, சிங்கள உறுமய மற்றும் பிக்குகள் தேசிய முன்னணி என்பவற்றின் எதிர்ப்பு நடவடிக்கைகளுக்கு முகம் கொடுக்க வேண்டும்.

நிறுவனமயப்படுத்தப்பட்ட பேரினவாத சக்திகளும், சமாதானம் இங்கு ஏற்படுவதைச் சகிக்க முடியாத அந்நிய சக்திகளும் தத்தமது கைவரிசைகளைக் காட்டும் போது அதனைச் சமாளிக்க வேண்டும். ஆனால் இதனைத் தனித்து சமாளிக்கக் கூடிய பாராளுமன்ற பலமும், நிறைவேற்று அதிகாரமும் ரணில் விக்கிரமசிங்காவிடம் இல்லை. 109 ஆசனங்களுடன் அறுதிப் பெரும்பான்மைக்கான மூன்று ஆசனங்களுக்கு சிறிலங்கா முஸ்லிம் காங்கிரஸ் தயவை நம்பியுள்ளது.

எனவே ஐக்கிய தேசிய முன்னணி ஆட்சியைப் பணியம் வைத்து மறுபுறம் சமாதான விரோதச் சக்திகளைச்

ஜி.ரெசன்

சமாளித்து சமாதானத்தைக் கொண்டுவரக் கூடிய துணிச்சலைக் கொண்டிருக்கிறதா? உள்பூர்வமாக தமிழர்களது அபிலாசைகளைப் புரிந்து தீர்வை கொண்டு வரக் கூடிய மனப்பான்மையைக் கொண்டுள்ளதா, என்பதிலேயே சமாதான நடவடிக்கைகளின் எதிர் காலம் தங்கியுள்ளது.

இந்த நாட்டில் நீண்ட காலம் ஆட்சி செய்து இனப்பிரச்சினை விஸ்வரூபம் எடுத்ததில் ஐக்கிய தேசிய கட்சிக்குப் பாரிய பங்குண்டு. இந்த நிலையில் புதியமொந்தையில் பழைய கள்ளாகவே தற்போதய ஆட்சி உள்ளதென நடுநில ஆய்வாளர்கள் கருதுகின்றார்கள்.

தற்போதைய சமாதான நடவடிக்கைகளின் எதிர் காலத்தைத் தீர்மானிக்கப் போகும் நாள் வெகு தூரத்தில் இல்லையென்பதையே தற்போதைய அரசியல் கள நிலவரங்கள் தெளிவாகப் புலப்படுத்துகின்றன.

புகில் வரையு இன்று வரும், நாளை வரும் வந்தால் பேச்சுவார்த்தை மேசைக்குப் புலிகளைக் கொண்டு வந்து சமாதான நடவடிக்கைகள் தொடர்வதாக கொடியாளி நாடுகளுக்குக் காட்டி உதவிகளை எப்படியும் வசீகரிக்க வேண்டுமென்ற நப்பாசையுடன் ஐக்கிய தேசிய முன்னணி அரசாங்கம் ஓடுமீன் ஓடி உறுமீன் வரும்வரையில் காத்திருக்கும் கொக்கின் நிலையில் உள்ளது.

கலந்துரையாடலிலும் கலந்து கொள்ளும் தீர்மானத்தை எடுக்க மாட்டார்களென்றே திடமாக நம்பலாம்.

இன்னும் ஓரிரு மாதங்களில் அடுத்த வருட வரவு செலவுத் திட்டத்தை சிறிலங்கா அரசாங்கம் சமர்ப்பித்தாக வேண்டும். ஐக்கிய தேசிய முன்னணி ஆட்சிமேறி இருவருடங்கள் நிறைவு பெறவிருக்கிறது. ஆட்சிமேறியதும் அமைதிச் சூழலை ஏற்படுத்தியதன் மூலம் மக்களுக்கு நம்பிக்கையை ஏற்படுத்திய அரசு மக்கள் சமாதானத்தின் நன்மைகளை அனுபவிக்க வழி செய்யவில்லை. மாறாக எரிபொருட்கள் உட்பட அத்தியாவசியப் பொருட்களின் விலை அதிகரிப்பு, சமாதான பேச்சுவார்த்தையில் ஏற்பட்டுள்ள தேக்கநிலை மக்கள் மத்தியில் எரிச்சலையே ஏற்படுத்தியுள்ளது.

டோக்கியோ மாநாட்டின் நிலையைப் பயன்படுத்தி பல்வேறு சலுகைத் திட்டங்கள், அபிவிருத்தித் திட்டங்கள், அரசு ஊழியர்களுக்கான சம்பள உயர்வு என்பவற்றை வழங்கி

சபையை அஸ்திரமாகப் பயன்படுத்துவது அரசாங்கத்திற்குப் பல்வேறு நடைமுறைச் சிக்கல்களை ஏற்படுத்தி வருகிறது.

ரணில் விக்கிரமசிங்க அரசாங்கம் செப்டெம்பர் 11ன் பின் ஏற்பட்ட பயங்கரவாதத்திற்கெதிரான அமெரிக்கா தலைமையிலான உலகளாவிய போக்கைப் பயன்படுத்தி தமிழீழ விடுதலைப்புலிகளை மடக்கி விடலாமென எதிர்பார்த்தது.

ஆனால் புலிகள் இலட்சியப் பற்றறுதியோடு சமாதான பேச்சுவார்த்தைச் சூழலிலும் தீட்சணமும், தீர்க்க தரிசனத்துடன் காய்களை நகர்த்தி வருகிறார்கள்.

புலிகளுக்குச் சமாதானத்தின் பேரில் பொறி வைக்கமுற்பட்ட அரசாங்கமே இப்போது பொறிக்குள் சிக்கியுள்ளது. ஆட்சியைத் தொடர்வதற்கு மக்கள் ஆதரவு தேவையெனில் தேக்க நிலையில் உள்ள சமாதான பேச்சுவார்த்தைகள் தொடர வேண்டும். சமாதானத்தின் பலாபலன்களை மக்கள் அனுபவிக்கும் வகையில்

தமிழ்த் தேசியத்தின் ஒற்றுமையை பேணி பாதுகாக்க
தமிழீழக் காவல்துறையை நிறுவினோம்.

தேசியத் தலைவர் வே.பிரபாகரன்



சமூக வாழ்வு உயர் நிலை அடையும் பொழுதே ஒரு இனம் மகிமை பெறுகிறது மனித வாழ்வு உன்னதம் பெறுகிறது அதன் சமூக உறவு வளர்ச்சி பெறுகிறது இப்படியான சமூக வாழ்வு ஒரு இனத்திற்கு வரப் பிரசாதகமாக அளிக்கப்படுவதல்ல. அன்றி காலத்தால் உவந்தளிக்கப்படுவதுமல்ல அத்தோடு இது அடையப்பட முடியாத பொருளுமல்ல இதனை நாம் தான் நெறிப்படுத்திக் கொள்ள வேண்டும் நாம்தான் அமைத்துக்கொள்ள வேண்டும் இதற்காக நாம்தான் உறுதியோடு போராட வேண்டும்.

இவ்வாறு தமிழீழத் தேசியத் தலைவர் வே. பிரபாகரன் தெரிவித்தார்.

கடந்த செப்டம்பர் 7ம் திகதி கிளிநொச்சியில் தமிழீழக் காவல்துறை நடுவகப் பணியகத்தை திறந்து வைத்து உரை நிகழ்த்தும் போதே அவர் இவ்வாறு குறிப்பிட்டார். மேலும் உரையாற்றுகையில்,

இற்றைக்குப் பத்தாண்டுகளுக்கு முன்னர் எமது மண்ணிலே தமிழீழக் காவல்துறை நிறுவப்பட்டது அப்போது இருந்த நிலைமை மிகவும் நெருக்கடியானது இடர்கள் நிறைந்தது சிங்கள அரசின் இன அழிப்புப்புப்போர் எமது மண்ணில் முனைப்புற்றிருந்தது பொருளாதாரத் தடை இறுக்கமாக்கப்பட்டு உணவுப் பொருட்கள் ஈறாக அனைத்திற்குமே தட்டுப்பாடுகள் நிலவின. சட்ட ஒழுங்கு முற்றாக சீர்குலைந்து மனுநீதிக்கொவ்வாத ஈனச்செயல்களெல்லாம் பெருகின. எல்லாவற்றுக்கும் அப்பால் நாம் கட்டிக்காத்த சமூக வாழ்வை அடியோடு சிதைத்து அதனுடாக எமது இனத்தின் இருப்பையே அழித்துவிட சிங்கள இனவாத அரசு பல வழிகளிலும் முயன்றது.

இந்த நெருக்கடிமிக்க ஆபத்தான சூழ்நிலையில்தான் ஆயிரமாயிரம் போராளிகளின் உதிரத்தாலும் தியாகத்தாலும் உருப்பெற்று வரும் எமது தாயகத்தை உன்னதமான மேன்மையான சமுதாயமாக மாற்றி அமைத்து எமது தேசியத்தின் ஒற்றுமையையும் ஒருமைப்பாட்டையும் கட்டுக்கோப்பையும் பேணிப் பாதுகாக்கும் நோக்குடன் எமது தமிழீழக் காவல்துறையை எமது மண்ணில் நாம் நிறுவினோம் இது எமது விடுதலைப் போராட்டத்தில் முக்கியமான திருப்புமுனை, எமது தேச நிர்மாணத்திலே முக்கியமான மைல்கல்.

இன்று உலகிலே பெரிதும் விபரீதமான மாற்றங்கள்

நிகழ்கின்றன. பெரிதும் வளர்சியுற்ற செல்வச் செழிப்பான நாடுகளில் கூட வன்செயல்கள் மலிந்து வருகின்றன. கொலைகளும் கொள்ளைகளும் காழகர்களது வெறியாட்டங்களும் பெருகி வருகின்றன. அங்கு குற்றங்கள் ஒழியவில்லை குற்றவாளிகளும் குறையவில்லை. மாறாக குற்றங்கள் பெருகி குற்றவாளிகளும் பெருகிவருகின்றன. அவர்களை அடைக்கும் சிறைகளும் பெருகிவருகின்றன. ஆனால் ஆணிகளும் வளங்களும் வசதிகளும் போதுமானதாக இல்லாத போதும் எமது காவல்துறை மக்களை உள்வாங்கி உறவை வளர்த்து அவர்களது பேராதரவோடும் பங்களிப்போடும் குற்றச் செயல்களைக் கட்டுப்படுத்தி சிறப்பாக செயற்படுகிறது. எமது எதிரியின் பத்திரிகைகளே

போற்றி பொறாமைப்படுமளவிற்கு கடமை, கண்ணீம், கட்டுப்பாடு, தவறாது செயற்படுகிறது. எல்லாவற்றுக்கும் மேலாக எமது தமிழீழக் காவல்துறை தேசப் பற்றுணர்வோடும் மனித நேயத்தோடும் அற்பணிப்பு உணர்வோடும் செயற்படுகிறது இதையிட்டு நான் உண்மையிலேயே பெருமிதம் கொள்கிறேன். எமது காவல்துறை சட்ட ஒழுங்கைப் பேணுவதோடு மட்டும் நின்றவிடாது சமூகத்தின் வளர்ச்சிக்கும் உயர்ச்சிக்குமான புறநிலைகளை உருவாக்கிச் செயற்படுகிறது. சமூகத்திலே நிலவுகின்ற தவறான கருத்துக்களையும் பார்வைகளையும் காலத்திற்கொவ்வாத வழக்குகளையும் மடமைத்தனமான சம்பிரதாயங்களையும் களைய நடவடிக்கை எடுத்து வருகின்றது இவற்றை நான் பெரிதும் பாராட்டுகிறேன்.

அத்தோடு இன்றைய நள்நாளில் தமிழீழக் காவல்துறை நடுவகப்பணியகத் திறப்பு விழா நிகழ்வு சிறப்புறவும் வெற்றி நடைபோடும் காவல்துறையின் பணிமேன்மையும் வியாபித்து வளரவும் எனது நல்லாசிகளையும் நல்லாதரவையும் தெரிவித்துக் கொள்கிறேன் மேலும் எமது காவல்துறையின் வளர்ச்சிக்கும் உயர்ச்சிக்கும் அயராது பற்றுறுதியோடு உழைத்து வரும் காவல்துறைப் பொறுப்பாளருக்கும் போராளிகளுக்கும் காவல்துறை வீரர்களுக்கும் வீராங்கனைகளுக்கும் எனது பாராட்டுக்களை தெரிவித்துக் கொள்கிறேன் என்றார்.

காரணமல் போன

முஸ்லிம் நபருடைய மோட்டார் சைக்கிள்
புலிகளால் கண்டு பிடித்து ஒப்படைப்பு

(நமது நிருபர்)

அம்பாறை மாவட்டத்தில் திருட்டுச் செயல்களில் ஈடுபடும் கும்பல்களை கண்டு பிடிக்கும் நடவடிக்கையில் விடுதலைப் புலிகளின் அரசியல் பிரிவினர் தீவிரமாகக் கவனம் செலுத்தி வருகின்றனர்.

இதன் அடிப்படையில் கடந்த முன்று மாதங்களுக்கு முன் சம்மாந்துறைப் பகுதியில் வைத்து காணாமல் போன எஸ்.எம். பாறாக் என்பவரின் மோட்டார் சைக்கிள் ஒன்றை விடுதலைப்புலிகள் கண்டு பிடித்ததுடன் திருடிய கள்வனுக்குத் தண்டனையும் வழங்கியுள்ளனர்.

இம் மோட்டார் சைக்கிளை அம்பாறை மாவட்ட போர் நிறுத்தக் கண்காணிப்புக்குழுவின் பிரதிநிதி ரிச்சேட்சுரோஸ் முன்னிலையில் கடந்த 10ம் திகதி புதன்கிழமை உரிமையாளரான சம்மாந்துறை 5ம் குறிச்சியைச் சேர்ந்த எஸ்.எம். பாறாக் என்பவரிடம் அம்பாறை மாவட்ட விடுதலைப்புலிகளின் அரசியல்துறை துணைப் பொறுப்பாளர் குயிலின்பன் கையளித்தார்.

போடியார் பொறுவெழு

முஸ்லிம் காங்கிரஸ் பொறுமையின்
உச்சத்தில் உள்ளது

—அமைச்சர் றவுஹக்கீம்—

மரத்தில் பொறுமையாக ஏறி
உச்சத்தில், வறுமையால் சறுக்கி
விழாம இருக்கிறாள் தானே
நானா....



கிழக்குப் பல்கலைக்கழகத்தில்
நடைபெற்ற தமிழின உயிர்க் கொலை
நாள் செப் 05 நினைவுசுரல்கள்



“ஐயா திலீபா எங்கு ஐயா போகின்றாய்? ஐயா திலீபா எங்கு ஐயா போகின்றாய்?” எங்கள் உணர்ச்சிக் கவிஞர் காசி ஆனந்தன் அவர்கள் நல்லூர் வீதியிலே உரத்து கேட்டது இன்றும் உணர்வு சேர எங்கள் நெஞ்சங்களில் ஒலிக்கின்றது. “பாரும் புறவைகள் வாரும்புகள் புலி வீரன் திலீபனைப் பாடுங்கள் தியாகத்தில் ஆரூபி ஆனவன்நாமத்தை ஆயிரம் ஆயிரம் காலங்கள் பாடுங்கள்” என்ற பாடல் எங்கள் உள்ளங்களிலே பதினாறு ஆண்டுகள்

காவலில் அல்லது சிறைகளில் உள்ளோர் விடுவிக்கப்பட வேண்டும். (11).புனர்வாழ்வு என்ற பெயரில் தமிழர் தாயகத்தில் நடத்தப்படும் சிங்களக் குடியேற்றம் நிறுத்தப்பட வேண்டும். (111). இடைக்கால அரசு நிறுவப்படும் வரை “புனர்வாழ்வு” என்று அழைக்கப்படும் சகல வேலைகளும் நிறுத்தப்பட வேண்டும். (1v). வடக்குகிழக்கு மாகாணத்தில் பொலிஸ் நிலையங்கள் திறக்கப்படுவது உடனடியாக

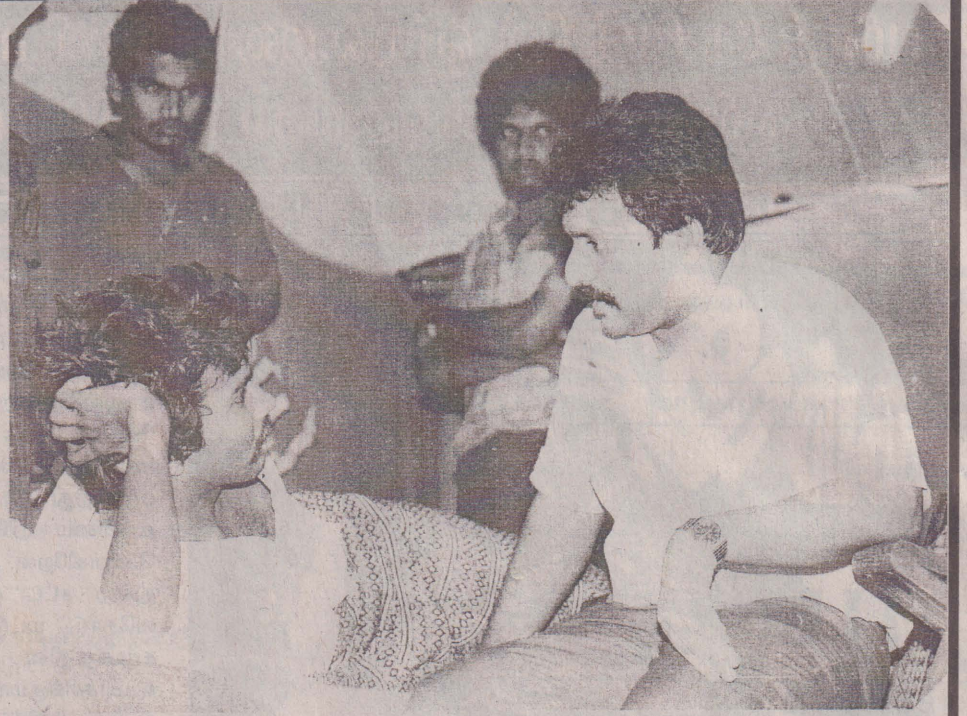

தியாகி திலீபன்

ஒரு இலட்சிய நெருப்பு

கடந்தும் பசுமரத்தாணியாய் ஒங்கி ஒலிக்கின்றது. தியாக தீபம் லெப்.கேணல் திலீபன் அவர்களது ஈகத்தை இவ்வாறாக கட்டுரை பேசுகின்றது.

இராசையா பார்த்திபன் என்ற சொந்தப் பெயரைக் கொண்ட ஊரெழுவைச் சேர்ந்த திலீபன் அவர்களது அறப்போருக்கான காரணம் என்ன? யாழ்.மாவட்ட அரசியல் பொறுப்பாளராக இருந்த திலீபன் அவர்களது சாகும் வரை உண்ணாவிரதத்திற்கான காரணத்தை தமிழீழத் தேசியத் தலைவர் அவர்கள் பின்வருமாறு கூறுவதிலிருந்து காணுங்கள்.

“சிங்கள அரசுடன் உரிமை கோரிப் போராடுவதில் அர்த்தமில்லை. பாரதம் தான் எமது இனப் பிரச்சினையில் தலையிட்டது. பாரதம் தான் எமது மக்களின் உரிமைக்கு உத்தரவாதமளித்தது. பாரதம் தான் எம்மிடம் ஆயுதங்களை வாங்கியது. பாரதம் தான் எமது ஆயுதப் போராட்டத்தை நிறுத்தி வைத்தது. ஆகவே,பாரத அரசிடம் தான் நாம் உரிமை கோரிப் போராட வேண்டும். எனவேதான் பாரத்துடன் தர்மயுத்தம் ஒன்றைத் தொடுத்தான் திலீபன் அத்தோடு பாரதத்தின் ஆன்மீக மரபில் பெறப்பட்ட அகிம்சை வடிவத்தை ஆயுதமாக எடுத்துக் கொண்டான்”

13.09. 1987 இல் இந்தியத் தூதருக்கு அனுப்பி வைக்கப்பட்ட ஐந்து அம்சக் கோரிக்கைகளுக்கு எவ்வித சாதகத்திலும் கிடைக்காத நிலையிலேயே, காந்தியின் தேசத்திற்குக் காந்திகை யாண்ட கருவியையே கையி லெடுத்தான் எங்கள் மகாத்மா. லெப். கேணல் திலீபன் அவர்கள். ஏலவே முன்வைக்கப்பட்ட 5

நிறுத்தப்பட வேண்டும். (v) இந்திய அமைதிப் படையின் மேற்பார்வையில் ஊர்காவல் படையினர் என அழைக்கப்படு வோருக்கு வழங்கப்படும் ஆயுதங்கள் திரும்பப் பெறப்பட்டு, தமிழ்க்கிராமங்கள், பள்ளிக் கூடங்களில் நிலை கொண்டுள்ள இராணுவப் பொலிஸ் நிலையங்கள் மூடப்பட வேண்டும். மேற்கூறிய நியாயபூர்வமான 5 கோரிக்கைகளையே திலீபன் அவர்கள் முன்வைத்திருந்தார். இவருக்கு ஆதரவாக மட்டக்களப்பு, திருகோணமலை, முல்லைத்தீவு மாவட்டங்களிலும் விடுதலைப்புலி வீரர்கள் சாகும் வரை உண்ணா விரதம் இருந்தார்கள் “நேருபேரனின் தூதுவன் ஏன் எனக் கேட்காது ஏனாத் தோடு நடந்தான்” முன்னம் நடந்த தாக்குதலொன்றில் குடலின் ஒரு பகுதியை இழந்திருந்த திலீபன் அதை சிறிதும் பொருட்படுத்தாது வயிற்றினிலே போர் தொடுத்தார்.

அறுநூற்ற ஐம்பது போராளிகளுடன் நானும் பார்த்து மகிழ்வேன். உண்மையான, உறுதியான இலட்சியம் எமது இலட்சியம். அந்த இலட்சியத்தை எமது தலைவருடன் சேர்ந்து நீங்கள் அடையுங்கள். எனது இறுதி விருப்பமும் இதுதான்” என்று உண்ணா நோன்பின் களைப்பின் மத்தியிலும் சேர்வு குன்றாது உறுதிபடக் கூறியிருந்தார்.

இது மக்கள் எழுச்சிகளைப் பரவலாகக் கிளர்ந்தெழுச்சி செய்தது. குறிப்பாகப் பருத்தித்துறைக் காவல்துறை நிலையத்திலிருந்த சிங்களக் காவல்துறையினர் 18.09.1987இல் மக்களால் விரட்டப்பட்டதைக் குறிப்பிடலாம். காந்தியத்தைத் தந்த பாரத நாடு தமிழீழக் காந்தியத்தை அலட்சியம் செய்ததால் 26.09.1987 சனி காலை 10.48க்கு தியாக தீபம் அவர்கள் தியாகச்சாவடைந்தார். பாரதத்தின்

கலங்கும். ஆனால், நான் திலீபனை ஒரு சாதாரண மனிதப் பிறவியாகப் பார்க்கவில்லை. தன்னை எரித்துக் கொண்டிருக்கும் ஒரு இலட்சிய நெருப்பாகவே நான் அவனைக்கண்டேன். அதில் நான் பெருமை கொண்டேன். இலட்சிய உறுதியின் உச்சக்கட்டமாக திலீபன் தன்னை அழித்துக் கொண்டான். அவன் உண்மையில் சாகவில்லை. காலத்தால் சாகாத வரலாற்றுப் புருஷனாக அவன் வாழ்ந்து கொண்டிருக்கிறான்”

வரலாற்றில் இதற்கு முன்னரும் உண்ணாவிரதமிருந்து சிலர் உயிர் நீத்திருக்கிறார்கள். அன்றைய பர்மாவில் ஒரு பௌத்த துறவி அவ்வாறு உயிர் நீத்ததையே ஆரம்பமாக எங்கோ அறிந்த நினைவு ஐரிஷ் போராளியான “பொபிசாண்டஸ்” சிறையிலே உண்ணாவிரதமிருந்து உயிரிழந்தமையும் நினைவிற்கு வருகின்றது. ஆனால், முதன் முதல் நீராகாரம் ஏதுமின்றி சாகும் வரை உண்ணாவிரதமிருந்த பெருமை 1986 நவம்பரில் தமிழீழத் தேசியத் தலைவரையே சாரும்.

திலீபன் நினைவு நாளை தமிழர் தேசியப்படை தமக்கேயுரித்தான பாணியில் நினைவு கூர்ந்ததை வரலாற்றில் காணலாம். யாழ் கோட்டை கைப்பற்றப்பட்டது. (1990-09-26), ஓயாத அலைகள் -2 மூலம் கிளிநொச்சி தமிழர் தரப்பால் சிங்களத்திடமிருந்து மீட்கப்பட்டது. (1998 செப்டெம்பர்) முதலானவை சில எடுத்துக்காட்டுக்கள். நல்லூரிலே நிறுவப்பட்ட திலீபனது நினைவுத்தூபி மீள புனரமைக்கப்பட்டு அண்மையில் திறந்து வைக்கப்பட்டமை வரவேற்கத்தக்கது.

தமிழீழத் தேசிய ஆன்மாவைத் தட்டி எழுப்பிய ஈகத்தை நினைவுகூறும் எமக்கு முன்னால் விரிந்து கிடக்கும் தேசப் பணியை விரைவுபடுத்துவதன் தேவையைத் தேசியத் தலைவர் அவர்களின் பின்வரும் வரிகளே போதிக்கின்றன.

“மக்களின் ஒன்றுதிரண்ட சக்தி மூலமே - மக்களின் ஒரு முகப்பட்ட எழுச்சி மூலமே - நாம் எமது உரிமைகளை வென்றெடுக்கலாம். திலீபனின் ஈடு இணையற்ற தியாகத்திற்கு நாம் செய்யும் பங்களிப்பு இதுதான்”



இந்திய தேசத்திடம், “திலீபன் அழைப்பது சாவையா? இந்த சின்ன வயசில அது தேவையா? என்று சிறுமி யொருத்தியின் கண்களென்று குரல் நியாயம் கேட்டது.

மக்களின் உணர்வுக் கொந்தளிப்பைக் கண்டுணர்ந்த திலீபன் அவர்கள் உண்ணாவிரத மேடையிலே இரண்டவது நாள் ஆற்றிய உரை முத்திரை பொறித்தது.

“மக்கள் புரட்சி இங்கு வெடிக்கட்டும்” அது நிச்சயமாகத் தமிழீழத்தை, தமிழர்களின் அடிப்படை உரிமைகளைப் பெற்றுத் தரும். அதனை வானத்திலிருந்து அந்த

பொய் வேடம் போட்டு உடைக்கப்பட்டது. ஈழத்தமிழ்த் தேசிய ஆன்மாவில் ஆழமான வடுவை ராஜீவ்காந்தி உண்டு பண்ணிய அவலம் அரங்கேறியது.

தியாகதீபம் திலீபனைத் தேசியத் தலைவர் அவர்கள் பின்வருமாறு நினைவு கூறுகிறார்.

“நான் திலீபனை ஆழமாக நேசித்தேன். உறுதிவாய்ந்த ஒரு இலட்சியப் போராளி என்ற ரீதியில் அவன் மீது அளவு கடந்த பாசம் எனக்குண்டு. அவன் துடிதுடித்துச் செத்துக் கொண்டிருக்கும் பொழுதெல்லாம், என் ஆன்மா

துரைமேகநாதன்

அம்சக்கோரிக்கைகளையே முன்னிலைப்படுத்தி 15.09.1987செவ்வாய் காலை 9.55க்கு “வெள்ளி மயிலேறி வரும் வேலவனின் வீதியிலே” நீராகாரம் ஏதுமின்றி சாகும் வரை உண்ணா நோன்பை ஆரம்பித்தமை மனக் கண் முன் இன்றும் நிழலாடுகின்றது. தியாக தீபம் திலீபன் அவர்கள் முன் வைத்த கோரிக்கைகளாவன, (1). பயங்கரவாதத் தடைச் சட்டத்தின் கீழ் இன்னமும் தடுப்புக்

சமாதானமுயற்சிக்குப் பெரும் ஆபத்தை விளைவிக்குமோ என அனைவராலும் எதிர்பார்க்கப்பட்ட சிறிலங்கா சுதந்திரக் கட்சி ஜே.வி.பி கூட்டு துரதிஸ்ரவசமாகக் கலைந்து விட்டது.

தற்போது ஐ.தே.கட்சி உட்பட சமாதானத்தை அவாக் கொண்டிருந்த தரப்பினருக்கு இவ்விடயம் சற்று ஆறுதலை அளித்துள்ளது.

போக்கினைக் கடைப்பிடித்து வந்தது.

இதேவேளை பொது ஜன ஐக்கிய முன்னணியின் முன்னணி உறுப்பினர்களான. எஸ்.பி. திஸ்நாயக்கா, ஜி.எல்.பிரிஸ் போன்றோர் அக்கட்சியைவிட்டு ஐக்கிய தேசியக் கட்சிப்பக்கம் தாவியதால். ஜே.வி.பி.பொது ஜன ஐக்கிய முன்னணி நன்நடத்தை அரசு கலையவேண்டிய சூழல் ஏற்பட்டது. தற்போது ஜே.வி.பி சிறிலங்கா சுதந்திரக் கட்சி கூட்டு ஏன் ஏற்படவில்லை

நாடாளுமன்ற உறுப்பினர்கள் வரிசையில் தற்போது கட்சியை வழிநடத்தக் கூடியவரும். ஆளுமை உடையவரும். மகிந்த ராஜபக்ஸ்தான். இதனை ஜனாதிபதி சந்திரிக்காவும் உணர்ந்துதான் எதிர்க் கட்சித் தலைவர் மகிந்த ராஜபக்ஸ அணிசார்ந்த நிலைப்பாட்டைக் கொண்டிருந்தார்.

இதேவேளை மங்கள சமரவீர, அனுரா பண்டாரநாயக்கா ஆகிய இருவரும் தம்மீது அதிருப்தி கொண்டிருப்பது மகிந்தைக்கு தெரிந்த விடயம்.

எதிர் காலத்தில் நாடாளுமன்றத் தேர்தல் அல்லது ஜனாதிபதி தேர்தல் வந்தால் பொது ஜன ஐக்கிய முன்னணியின் தலைமை வேட்பாளராக

நோர்வே அனுசரணையாளராக செயற்படுவதை நிறுத்துவதுடன் விடுதலைப் புலிகளுக்கு எதிரான கடும் போக்கை கொண்டிருக்கும் இந்தியாவின் உதவியை நாடி விடுதலைப் புலிகளை ஓரம்கட்ட வேண்டும் என ஜே.வி.பி பிரதிநிதிகள் வலியுறுத்தினர்.

இதனை மகிந்த ராஜபக்ஸ அணி சார்ந்த எதிர்கட்சி நாடாளுமன்ற உறுப்பினர்கள் விரும்பவில்லை. அத்துடன் இக்கருத்தை ஜனாதிபதி விரும்பினால் சர்வதேச சமூகம் சமாதானத்தைக் கொண்டுவரும் பால் காட்டிவரும் அக்கறைக்குக் குறுக்கீடான ஒரு தோற்றப்பாட்டை ஏற்படுத்திவிடும். இவை இரண்டையும் விட பொதுத்தேர்தல் ஒன்று நடைபெற்றால் 26 இடங்களை மட்டுமே சுதந்திரக் கட்சி ஜே.வி.பி.க்கு வழக்கத்

சரிந்தது கூட்டு அழிந்தது அனுராவின ஆசை

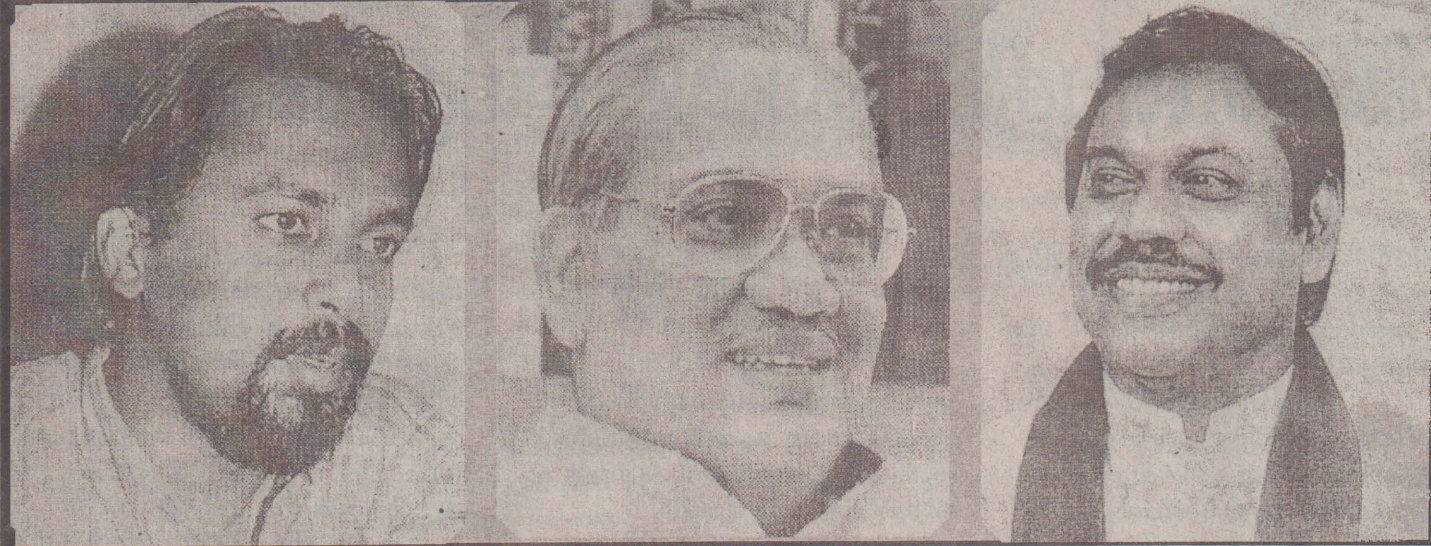

எனினும் ஜே.வி.பியுடன் கூட்டமைப்பு ஒன்றை ஏற்படுத்தி ஐக்கிய தேசியக் கட்சி ஆட்சியைக் கவிழ்த்து சுகம் காணத்துடித்த அனுரா பண்டார நாயக்கா அவர்கள் தமது சகோதரியார் இப்படிச் செய்வார் என்று கனவிலும் நினைத்திருக்கவில்லை.

தற்போது கண்கலங்கி நிற்கிறார். அவரது அடுத்தகட்ட முயற்சி சகோதரியாரை மீளவும் சம்மதித்து ஜே.வி.பி.யுடன் உடன்படிக்கை கைச்சாத்திடுவதா அல்லது ஐக்கிய தேசியக் கட்சி அரசை கவிழ்க்க சிறிலங்கா முஸ்லிம் காங்கிரஸ், ஆறுமுகம் தொண்டமான் அணி ஆகியவற்றை தன் வயப்படுத்துவதா எனச் சிந்தித்து வருவதாக அரசியல் நோக்கர்கள் அபிப்பிராயம் தெரிவிக்கின்றனர்.

கடந்த 2001ஆம் ஆண்டு ஆகஸ்ட் மாதம் சந்திரிக்கா அரசுக்கு ஆபத்து வந்தபோது ஜே.வி.பி கைகொடுத்து உதவியது.

பொது ஜன ஐக்கிய முன்னணி அரசைத் தொடர்ந்து பதவியிலமர்த்துவதானால் தாம் விதிக்கும் நிபந்தனைகளை ஏற்கவேண்டும். எனக்கூறி ஜே.வி.பி. அப்போது நிபந்தனைகளை முன்வைத்தது.

இதில் பிரதானமாக விடுதலைப் புலிகளை இராணுவமுறையில் தோற்கடிக்க வேண்டும். அதிகாரப் பரவலாக்கல் குறித்து பேசக்கூடாது. மற்றும் ஜனாதிபதி, பிரதமர் உட்பட அமைச்சரவையை 20 பேராகக் குறைத்தல்.

அவர்களுக்கான சொகுசுவாகன இறக்குமதிகளைக் கட்டுப்படுத்தல்.

நான்கு சுதந்திர ஆணைக் குழுக்களை நிறுவுதல்.

விவசாயிகள் கடன்களை இரத்துச் செய்தல்.

தனியார் மயமாக்கலை தகுதி காண்காலமாகிய ஒருவருடத்திற்கு ஒத்திவைத்தல், போன்ற கோரிக்கைகளை முன்வைத்தனர், அன்றைய சூழலில் ஜே.வி.பியின் கோரிக்கைகள் நியாயமற்றவை போன்று பொது ஜன ஐக்கிய முன்னணிக்குத் தென்பட்ட போதிலும். சிலவற்றை நிறைவேற்றினர். தனியார்மயமாக்கல் விடயத்தில் பொது ஜன ஐக்கிய முன்னணி இழுத்தடிக்கும்

என அலசி ஆராய்ந்தால், அதில் பல்வேறு சிக்கல்கள் நிறைந்திருப்பது தெரியவந்துள்ளது.

விடுதலைப் புலிகள் மீது கடும் போக்கைக் கொண்டிருக்கும். ஜே.வி.பி தற்போதய சமாதான நடவடிக்கைகளை முற்றாக எதிர்த்து வருகிறது.

அத்துடன் விடுதலைப்புலிகள் கோரும் சுயநிர்ணய உரிமை தொடர்பான எந்த ஒரு அதிகார அலகும் வழங்கப்படக்கூடாது. ஒற்றையாட்சியின் கீழ்தான் தீர்வு காணப்பட வேண்டும். விடுதலைப் புலிகளை ஆயுதரீதியாக ஒழித்துக் கட்டவேண்டும் இவைதான் ஜே.வி.பியின் கோட்பாடு.

பொது ஜன ஐக்கிய முன்னணியில் அங்கம் வகிக்கும் இடதுசாரிக் கட்சிகளுக்கு சுதந்திரக் கட்சிக்கும் ஜே.வி.பிக்குமிடையில் ஓர் கூட்டு உடன்படிக்கை கைச்சாத்திப்படுவது பிடிக்கவில்லை. இவை ஒருபுறமிருக்க

வேணிதன்

சிறிலங்கா சுதந்திரக் கட்சிக்குள்ளும் உட்பூசல்கள் கொந்தளித்துக் கொண்டிருந்தன.

அனுரா பண்டாரநாயக்கா கூட்டமைப்பை ஏற்படுத்தும் முயற்சியில் கதாநாயகனாக விளங்கினார். இவருக்குப் பக்கத் துணையாக மாத்தறை மாவட்டப் பாராளுமன்ற உறுப்பினரான மங்கள சமரவீர மற்றும் ஆனந்த அருத்தமகே, டிலான் பெரேரா உட்பட பல சிறிலங்கா சுதந்திரக் கட்சி நாடாளுமன்ற உறுப்பினர்கள் செயற்பட்டுள்ளனர்.

மகிந்த ராஜபக்ஸ எதிர்க் கட்சித் தலைவராகத் தெரிவு செய்யப்பட்டது மங்கள சமரவீரவுக்கு அப்போது இருந்தே பிடிக்கவில்லை. அதேபோன்று சந்திரிக்காவுக்கு அடுத்ததாகப் பண்டாரநாயக்கா குடும்பத்தின் வாரிசாக அரசு பதவியில் அமர வேண்டும் என்பது அனுராவின ஆசை.

இதனால் எதிர்க் கட்சித் தலைவர் மகிந்த ராஜபக்ஸவின் நடவடிக்கைகளுக்கு அனுரா பண்டார நாயக்கா, மற்றும் மங்கள சமரவீர ஆகியோர் நேரிடை இல்லாவிட்டாலும் மறைமுகமாக ஒத்துழையான்மையைக் கடைபிடித்து வந்தனர்.

சிறிலங்கா சுதந்திரக் கட்சி

தாம் போட்டியிட வேண்டும். அதுவரைக்கும் தமது உச்ச தலைமைத்துவத்தைத் தக்க வைப்பதில் மகிந்த கவனம் செலுத்தி வருவதாக அரசியல் நோக்கர்கள் கூறுகின்றனர்.

தற்போதய ஜே.வி.பி சிறிலங்கா சுதந்திரக் கட்சிகூட்டு முயற்சியில் கூட எதிர்க்கட்சித் தலைவர் அதிக அக்கறை காட்டவில்லை எனத் தெரிவிக்கப்படுகிறது.

சிறிலங்கா சுதந்திரக் கட்சிக்கும் ஜே.வி.பிக்கும் இடையில் கடந்த ஏழு மாதங்களாகக் கூட்டு அணி உருவாக் குவது தொடர்பாகப் பல கட்டங்களாகப் பேச்சுவார்த்தைகள் நடைபெற்றன. இறுதியில் கடந்த செப்டெம்பர் 5ம் திகதி ஜனாதிபதி மாளிகையில் இருதரப்புப் பிரதிநிகளுக்குமான பேச்சுவார்த்தை நடைபெற்றது.

ஜே.வி.பி சார்பில் அதன் பிரசார செயலாளர் விமல் வீரவம்ஸ, பொதுச் செயலாளர் ரிஸ்வின் சில்வா, அனுராதிஸ்நாயக்கா ஆகியோரும். சிறிலங்கா சுதந்திரக் கட்சி சார்பில் ஜனாதிபதி சந்திரிக்கா குமாரதுங்க, கட்சியின் செயலாளர் மைத்திரிபாலசிற்சேன, நிமால் சிறிபாலடிசில்வா ஆகியோர் கலந்து கொண்டனர்.

பேச்சுவார்த்தையின் போது



சொன்னாலும் குற்றம்

தேனகத்து மாநகரத்துக்குள்ள மகாசனங்கள் நடமாடும் சந்தியொன்றுக்குப் பக்கத்தில் இருக்கும் கலவன் கல்லூரிக்குப் பொறுப்பாக இருக்கிற பெரிய ஐயா ஒருவர் அந்த பள்ளிக் கூடத்தில் படிச்ச உயர்தர பரீட்சையில் சித்தியடைந்து ஆசான் அறிவகத்துக்குத் தெரிவான் மாணவி ஒருத்தி நற்சான்றிதழ் பெறச் சென்ற போது அந்த மாணவிக்கு, சேட்டை விட்ட சம்பவம் கடந்த வாரம் பரபரப்பை ஏற்படுத்தியது.

இந்தச் சங்கதியால் பெற்றோர், பழய மாணவர்கள் அங்க படிப்பிக்கிற வாத்தியார் எல்லாரும் அந்த பாண்டவர் முதல்வரை பள்ளிக் கூடத்தில் இருந்து வெளியேறும்படி தொந்தரவு செய்கிறார்களாம். குருகுழகத்துக்கு தலைவரான இந்த மனிசனா இப்படி எண்டு சனங்கள் கதைப்பதும் காதுகளில் விழுகிறது. அதுமட்டுமல்ல இந்தக் கல்லூரியில் சேவை அடிப்படையில் ஆசிரியையாக பணிபுரிகிற ஒருவர் போன கிழமை வேலைக் கந்தோரில் சேவை புரிகிற ஒரு இளைஞருடன் மாநகரத்து ஒதுக்குப்பறம் ஒண்டில நீலப்படம், பார்க்கக்குள்ள கையும், மெய்யுமாக நம்மட பொடியனுகள் பிடிச்ச பதிவுத் திருமணம் செய்து போட்டாங்களாம். சொர்க்கத்தில் நிட்சயிக்கப்படுற திருமணம் நீலப்படத்தில் நிட்சயிக்கப்பட்டிருக்குது எண்டு அந்த தம்பதிகள் கதைக்குதுகளாம்.

குமரிக் கண்டம் கடலில் மூழ்கியதும், இலங்கைத்தீவு தனியாகப்பிரிந்ததும் ஒரே பிரளயத்தில் அல்லது பல பிரளயங்களில் நடைபெற்றிருக்க வேண்டும். எத்தனை பிரளயங்கள் எவ்வெக் காலத்தில் நிகழ்ந்தன என்பதைப் பற்றி அறிஞர் சிதம்பரநாதர் தனது "சங்ககால வரலாறு" என்னும் நூலில் (History of Sangam Period) கூறியுள்ளார்.

01. கி.மு. 30,000 ஆண்டு

இக்காலம் ஆபிரிக்க நீக்கிரோக்கள் குமரிக் கண்டத்தை ஆட்சி செய்த காலமாகும். உடுக்கண்ணன், மறைக்கண்ணன், அறிவடமாலி, திருப்புறத்துக்கன் என்ற பெயர்கள் காணப்படுவதால் நிச்சயம் இக்காலம் ஆபிரிக்கர் ஆட்சிக்காலம் எனச் சொல்லலாம்.

03. கி.மு. 16500-14500

இக்காலப்பகுதியில் மற்றும் ஒரு தமிழ்ச் சங்கம் ஆரம்பித்து வைக்கப்பட்டது. இதை இறையனார் ஆரம்பித்து வைத்தார்.

04. கி.மு. 14500 -14490

இக்காலப்பகுதியில் மீண்டுமொரு

அடைந்து - குமரவேள் ஆட்சி இடம் பெற்ற தென்றால் இலங்கையில் தமிழ்ச்சங்கமும் தமிழர்களும் வாழ்ந்தார்கள் என்றால் இலங்கையின் தொன்மைக் குடியினர் தமிழர் என்பதில் தவறில்லை.

07. முதலாவது பிரளயம்.

கி.மு. 14058ம் ஆண்டளவில் ஏற்பட்டது. இதனால் குமரிக் கண்டத்தின் சில பகுதிகள் முற்றாகக் கடலில் மூழ்கின.

08. கி.மு. 14058 -

14004வரை முதல் கடற்கோணை கவனத்தில் கொண்டு முருகவேள்

ஆண்டுக் காலப்பகுதியை இடைக்காலத் தமிழ்ச்சங்கப் பகுதி என அழைக்கிறார்கள். இக்காலப் பகுதியில் பழைய தாமிரபரணி ஆற்றோரத்தில் அமைந்த கபாடபுரம் என்னும் நகரம் பெரும் புகழ் பெற்றிருந்தது.

இதையாண்ட பாண்டிய மன்னனான முடத்திருமாறன் ஒரு பெரிய தமிழ்ச்சங்கத்தைக் கூட்டினான். கி.மு 3105ல் துவாரகைக் கோமான் தென்னாட்டின் மீது படையெடுத்தான். இக்காலத்தில்தான் பாரதப்போர் நடந்ததாக வரலாறு கூறுகிறது.

இலங்கையின் தொன்மைக்குடியினர் தமிழர்கள் என்பதில் எவ்வித ஐயமுமில்லை.

முதல் கி.மு 16500ம் ஆண்டு வரை தென் மதுரையில் ப.ஹுளி ஆற்றங்கரையில் முதல் தமிழ்ச்சங்கம் அமைந்திருந்தது. ப.ஹுளி என்பது குமரிக் கண்டத்தில் ஓடிய ஆறாகும். ஆகவே முதல் தமிழ்ச்சங்கம் குமரிக் கண்டத்தில் மிகவும் சிறப்பாக இயங்கி இருக்க வேண்டும். அக்காலத்தில் முதியன் நிலந்தருதிருவிற் பாண்டியன் அரசனாக இருந்தான்.

பெரிய தமிழ்ச்சங்கம் ஆரம்பித்து வைக்கப்பட்டது. இச்சங்கம் "மணிமலைத்தமிழ்ச்சங்கம்" என அழைக்கப்பட்டது.

05. கி.மு. 14490 - கி.மு

14058 வரை இது மங்கோலியர் ஆட்சிக் காலம் - சிங்கமுகன் - தாருகன் - பாணுகோபன் ஆகியோர் தலைமையில் ஆட்சி நடைபெற்றது.

06. கி.மு. 14058

இக்காலத்தில் குமரவேள் என்ற பெயர் கொண்ட மன்னன் துரபத்மனை வெற்றி

தன் தலைநகரைத் திருச்செந்தூருக்கு மாற்றி அங்கே ஒரு தமிழ்ச்சங்கம் கூட்டினார்.

09. கி.மு. 14004 - 9564

குமரிக் கண்ட வரலாற்றில் ஒரு முக்கியமான காலப்பகுதியாகும். இக் காலத்தில் குமரி ஆற்றுத் தென் மதுரைச் சங்கம் உருவாகியது.

10. கி.மு 9564ம்

ஆண்டளவில் மற்றுமொரு பெரும் பிரளயம் ஏற்பட்டது. இதனால் குமரிக் கண்டத்தின் பெரும் பகுதி கடலில் மூழ்கியது.

11. கி.மு. 9564 - 3105ம்

ஆண்டு வரை இராட்சகர்களின் ஆட்சி நடைபெற்றது. இவர்கள் இராவணனின் முன்னோர் ஆகும்.

12. கி.மு 7500ம் ஆண்டில்

"முதுகுடுமி பெருவழுதி" என்னும் குமரி நாட்டு மன்னன் ராட்சகர்களைத் தோற்கடித்து ஆட்சியைக் கைப்பற்றினான்.

13. கி.மு. 7500 - கி.மு.

6900 இக் காலப்பகுதியில் இந்திரன் தலைமையில் ஒரு பெரிய தமிழ்ச்சங்கம் உருவாக்கப்பட்டது.

14. கி.மு. 6900 - 6805 மீண்டும் இராட்சகர்கள் குமரிக் கண்டம் முழுமையையும் தம் ஆட்சிக்குள் கொண்டு வந்தார்கள்.

15. கி.மு. 6805 - 3105ம்

16. கி.மு. 3102 இல் இக்காலம் கலியுக ஆரம்பகாலமாகும். சிதம்பரனார் கூறிப்பட்ட இக்காலம் பேராசிரியர் கே. சிறிநிவாசராகவனால் குறிக்கப்பட்ட காலக்கணிப்புடன் கிட்டத்தட்ட ஒத்துப் போவதை அவதானிக்க முடிகிறது.

17. கி.மு 2387 - 2939ல்

மீண்டும் ஒரு பிரளயம் ஏற்பட்டு குமரிக் கண்டத்தில் ஒரு பகுதி கடலில் மூழ்கியது.

18. கி.மு 1915 - 1715ல்

திருப்பரங்குன்றத்தில் ஒரு தமிழ்ச்சங்கம் தோன்றியது. இதைத் திருப்பரங்குன்றத்து தென்மதுரைச் சங்கம் என அழைத்தார்கள்.

19. கி.மு 1715ம் ஆண்டில்

குமரிக் கண்டத்தில் இறுதிப்பிரளயம் ஏற்பட்டது.

20. கி.மு 1715 - கி.பி 23

வரையுள்ள காலப் பகுதி கடைச்சங்ககால மெனப்படுகின்றது. இவ்வாறு 10க்குமேற்பட்ட தமிழ்ச்சங்கங்கள் மூலம் தமிழ் ஆய்வு செய்யப்பட்டு பல்வேறு அறிஞர் பெருமக்களால் கடைநீக்கி முத்து - முத்தமிழ்.



அவனுடைய பண்டைய வம்சம் நீண்ட காலம் ஆட்சி செலுத்தியிருக்கவேண்டும். வான சாஸ்த்திரத்தின் படி இக்காலப்பகுதி கி.மு 16500 காலப்பகுதி அடங்குவதால் இக்காலப்பகுதி கி.மு 8576க்கு முந்திய "மனுவந்தர" காலத்தில் இடம்பெற்றிருக்க வேண்டும்.

கி.மு. 16,500ற்கு முன் ஒரு தமிழ்ச்சங்கம் இருந்தது என்றால் தமிழ் மொழியே மிகத் தொன்மையானது என்பதுவும் தமிழர்களே மிகத் தொன்மையானவர்கள் என்பதும் புலப்படுகிறது.

02. கி.மு. 16500ம் ஆண்டு

முதல் கி.மு. 16000ம் வரை

கொண்டான். இவ் வெற்றியின் காரணமாகக் குமரவேளுக்குத் தமிழகத்தின் பல இடங்களில்

பு.ம.செல்லத்துரை

சிலை வைக்கப்பட்டது. பின் இவை அனைத்தும் குமரவேள் ஆலயமாகின. இவைகளை இன்று முருகனின் ஆறுபடை வீடுகள் என அழைக்கின்றனர். குமரவேள் தலைமையில் சிவனொளிபாதமலையில் ஒரு தமிழ்ச்சங்கம் நடைபெற்றதாகத் தமிழ் விடுதலாது கூறுகிறது. கி.மு. 14058ம் ஆண்டில் இலங்கை கதிர்காமத்தில் துரபத்மன் வீழ்ச்சி

வாசகர்களுக்கோர் வேண்டுகோள்

தினக்கதிரில் என்னால் தொடர் கட்டுரையாக எழுதப்பட்ட "சிங்களவர்களின் புரவீகம்" என்னும் வரலாற்று ஆய்வுக் கட்டுரைகளை நூல் வடிவில் வரலாற்று ஆவணமாக்குமாறு பல அன்பர்களும் நண்பர்களும் என்னிவிய வாசகர்களும் வேண்டிக் கொண்டே இருக்கிறார்கள்.

எனவே இது நூலாக வேண்டும். வரலாற்று ஆவணமாக வேண்டும் என எண்ணும் இவிய நெஞ்சங்கள் தங்கள் வசதிக்கேற்ற முறையில் உதவிகளை பின்வரும் முகவரிக்கு அல்லது இலங்கை வங்கி கருவாஞ்சிமுடிக்கீளையில் 9872ம் இலக்க கணக்குக்கு அனுப்பி வைத்தால் வரலாற்று ஆவணம் உருவாகிவிடும்.

முகவரி

பு.ம.செல்லத்துரை ஜே.பி.

பெரியபோர்தீவு

அன்புடன்

பு.ம.செல்லத்துரை



ஈ.பி.ஆர்.எல்.எம்., டெலோ, ஈ.என்.டி.எல்.எம். போன்ற மூன்று அமைப்புகளும் இணைந்து 'திரீ ஸ்டார்' என்ற பெயரில் ஈழ மண்ணில் விடுதலைப் புலிகளுக்கு எதிராக நடவடிக்கைகளை மேற்கொள்ள ஆரம்பித்திருந்தது பற்றியும்,

சரியான வழிநடத்தல்கள் இல்லாத காரணத்தால் புளொட் அமைப்பு சரியான முறையில் இயங்கமுடியாத ஒரு அமைப்பாகவே மாறி இருந்தது.

உட்படுகொலைகள், தலைமைத்துவ ஊழல்கள், கீழ்மட்டப் போராளிகளிடையேயான வறுமை, கந்தசாமி அணியினர் ஆடிய தாண்டவம் என்பன, 'புளொட்' அமைப்பை பலவழிகளிலும் செயற்படமுடியாத ஒரு அமைப்பாக மாற்றியிருந்தது.

கட்டுப்பாடிழந்த நிலையில் விரக்தியுடன் கூடிய

“இந்திய இராணுவம் எமது தாயக மண்ணில் காலடியெடுத்து வைத்த தினத்தையே எமது போராட்டத்தின் இருண்ட நாளாக நான் கருதுவேன். எமது போராட்டத்தில் இந்திய இராணுவம் தலையீடு செய்தது, ஒரு இருண்ட அத்தியாயம் என்றே சொல்லவேண்டும்.”

- தமிழீழ விடுதலைப் புலிகளின் தலைவர் வே.பிரபாகரன்

மகேஸ்வரன் கொழும்பிற்கு வந்தார். ஸ்ரீலங்காவின் பாதுகாப்பு அமைச்சர் லலித் அத்துலத் முதலியுடன் பல பேச்சு

விடுதலைப் புலி உறுப்பினர்கள் வீரச்சாவடைந்தனர். புலிகள் மீது புளொட் உறுப்பினர்கள் காலாகாலமாகக் கொண்டிருந்த பகை உணர்வின் வெளிப்பாடாக இந்த தாக்குதல் இருந்தாலும், தமது புதிய எஜமானர்களாகிய ஸ்ரீலங்காப் படையினரைத் திருப்திப்படுத்துவதற்காகவே 'புளொட்' இந்தத் தாக்குதலை அப்பொழுது மேற்கொண்டிருந்தது.

புலிகளின் பதிலடி:

தமது உறுப்பினர்கள் மீது 'புளொட்' அமைப்பு மேற்கொண்ட தாக்குதல்கள் பற்றி இந்தியப் படையினரிடம் தமது முறைப்பாட்டை தெரிவித்த புலிகள் சம்பந்தப்பட்டவர்களுக்கு

ஸ்ரீலங்கா இராணுவத் துடன் கைகோர்த்த 'புளொட்'

இந்த அமைப்புகளுக்கு இந்தியாவின் 'ரோ' அமைப்பு பின்பலமாக இருந்தது பற்றியும், கடந்த வாரங்களில் பார்த்திருந்தோம்.

இதேவேளையில், அக்காலப்பகுதியில் 'புளொட்' அமைப்பும் தமிழ் பிரதேசங்களில் அதிக அளவில் ஊடுருவி நிலை கொள்ள ஆரம்பித்திருந்தது. 'புளொட்' அமைப்பின் நடவடிக்கைகளும் விடுதலைப் புலிகளுக்கு எதிரானதாகவே அமைந்திருந்தன.

ஆனால் 'புளொட்' அமைப்பின் செயற்பாடுகளின் பின்னணி, மற்றய தமிழ் இயக்கங்களின் பின்னணியில் இருந்து மாறுபட்டுக் காணப்பட்டது. 'புளொட்' அமைப்பின் செயற்பாடுகளுக்குப் பின்னால் இந்திய 'ரோ'வின் கைகள் நிச்சயமாக இருக்கவில்லை.

'புளொட்' இற்கு அக்காலத்தில் அனுசரணை வழங்கிக்கொண்டிருந்தது வேறொரு தரப்பு.

எவருமே எதிர்பார்க்காத வகையில், 'புளொட்' அமைப்பு ஸ்ரீலங்கா அரசிடம் அனுசரணைகளைப்பெற்றே அக்கால கட்டத்தில் செயற்பட ஆரம்பித்திருந்தது.

ஸ்ரீலங்காவின் அத்தியாயங்கள்

- 24 -

கையறு நிலையில்

'புளொட்':

புலிகளைப் போலவே 'புளொட்' அமைப்பும் ஆரம்பம் முதலே இந்தியாவின் கைகளுக்குள் சிக்கவில்லை.

இந்தியா வழங்கிய பயிற்சியை 'புளொட்' பெற்றிருந்தாலும், இந்தியாவின் கைக்கூலிகளாக அவர்கள் செயற்படத் தலைப்படவில்லை. அதனால் ஈழத்தில் போராட்டங்கள் நடைபெற்றுக் கொண்டிருந்த காலத்திலேயே 'புளொட்' அமைப்பு பலவழிகளிலும் இந்தியாவினால் ஓரங்கட்டப்பட்டே வந்தது.

சிறிது காலத்தின் முன்னர், 'புளொட்' அமைப்பு ஈழத்தில் தனது போராட்டத்தை விரைவுபடுத்துவதற்கு என்று வெளிநாடொன்றில் இருந்து கொள்வனவு செய்திருந்த பெரும் தொகை ஆயுதங்கள் தமிழ் நாட்டுக் கரையில் வந்திறங்கிய போது, இந்தியா அதனைக் கைப்பற்றியிருந்தது. அதேபோன்று தமிழ் நாட்டில் பலவழிகளிலும் 'புளொட்' அமைப்பிற்கு எதிராக தனது நடவடிக்கைகளை இந்தியா முடுக்கிவிட்டிருந்தது.

அதேவேளை, அளவிற்கு அதிகமான போராளிகளை உள்வாங்கிவிட்ட நிலையில் அவர்களைப் போஷிக்க முடியாமல் தடுமாறிக் கொண்டிருந்த 'புளொட்' அமைப்பினுள், உள் முரண்பாடுகளும் தலைவிரித்தாட ஆரம்பித்திருந்தன. திறமையான பல போராளிகள் புளொட் அமைப்பினுள் காணப்பட்டிருந்த போதிலும்,

பல போராளிகள் தமிழ் நாட்டில் சமூக விரோத செயற்பாடுகளில் ஈடுபட ஆரம்பித்திருந்தார்கள். இந்தச் சந்தர்ப்பத்தில் புளொட்டிலிருந்த ஒரு முக்கிய தளபதியான பரந்தன் ராஜன் என்பவர் இந்திய 'ரோ' அமைப்பினால் உள்வாங்கப்பட்டு, முக்கிய போராளிகள் அடங்கிய ஒரு குழுவின் ஈ.என்.டி.எல்.எம்.(Eela National Democratic Liberation Front-ENDLF) என்ற அமைப்பை ஸ்தாபித்துச் சென்றுவிட, எஞ்சிய 'புளொட்' அமைப்பு செயற்பட முடியாத அளவு தனித்து நிற்கவேண்டி இருந்தது.

ஆரம்பம் முதலே புலிகளுக்கு எதிராக 'புளொட்' மிகவும் தீவிரமாக செயற்பட்டுவந்த அமைப்பென்ற காரணத்தினால், புலிகளுடனும் கைகோர்த்துக்கொள்ள முடியாத நிலை 'புளொட்டிற்கு இருந்தது. அத்தோடு, புலிகள் அமைப்பு மீது ஜென்மப் பகை கொண்ட ஒரு அமைப்பாகவே 'புளொட்' அமைப்பும், அதன் தலைமையும் செயற்பட்டு வந்திருந்தது.

'புளொட்' அமைப்பின் இந்த கையறு நிலையை ஸ்ரீலங்கா அரசு நன்றாகப் பயன்படுத்திக்கொள்ளத் திட்டமிட்டது.

இந்தியப் படையின் வருகையின் பின்னர், எதுவுமே செய்யமுடியாமல் தடுமாறிக் கொண்டிருந்த 'புளொட்' தலைமையை தொடர்பு கொண்ட ஸ்ரீலங்காவின் பாதுகாப்பு அமைச்சர் லலித் அத்துலத் முதலி, 'புளொட்' அமைப்பிற்கு அபயம் அளிப்பதற்கு தாம் விரும்புவதாகத் தெரிவித்தார்.

அப்பொழுது ஈழமண்ணில் ஆதிக்கம் செலுத்திக்கொண்டிருந்த புலிகள் மற்றும் இந்தியா- என்ற தமது இரண்டு எதிரிகளையும்

வார்த்தைகளை நாத்தினார். இதனைத் தொடர்ந்து, 'புளொட்' அமைப்பு கொழும்பில் பல முகாம்களை அமைக்க ஆரம்பித்தது. பெருமளவு போராளிகள் அந்த முகாம்களில் தங்கவைக்கப்பட்டார்கள். அந்த அமைப்பைச் சேர்ந்த பல முக்கிய உறுப்பினர்கள் ஸ்ரீலங்கா படை அதிகாரிகளுடன் இணைந்து செயற்படவும் ஆரம்பித்தார்கள்.

ஸ்ரீலங்கா இராணுவத்தை திருப்திப்படுத்த புலிகள் மீது பாய்ச்சல்:

வவுனியாவிலும் பல 'புளொட்' முகாம்கள் அமைக்கப்பட்டன. அப்பொழுது வவுனியாவில் தங்கியிருந்த மேஜர் ஜெனரல் டென்சில் கொப்பேகடுவ, வவுனியாவில் 'புளொட்' அமைப்பு முகாம்களை அமைக்க உதவி புரிந்தார். மாணிக்கதாசன் தலைமையில் வவுனியாவில் புளொட் அமைப்பு காலூன்ற ஆரம்பித்தது.

இதேபோன்று மட்டக்களப்பிலும், 'புளொட்' அமைப்பின் அரசியல்துறைச் செயலாளர் வாசுதேவா மற்றும் படைத்துறைச் செயலாளர் கண்ணன் தலைமையில் அந்த அமைப்பு காலூன்ற ஆரம்பித்திருந்தது.

மட்டக்களப்பு மாவட்டத்தைச் சேர்ந்த பெருமளவு போராளிகள் 'புளொட்' அமைப்பில் இருந்ததால், அந்தப் போராளிகளின் பெற்றோர், உறவினர்களைச் சந்தித்து தமது அமைப்பிற்கு ஆதவு தேடிக்கொள்ளும் எண்ணத்துடனும், தமது அமைப்பை மீளவும்

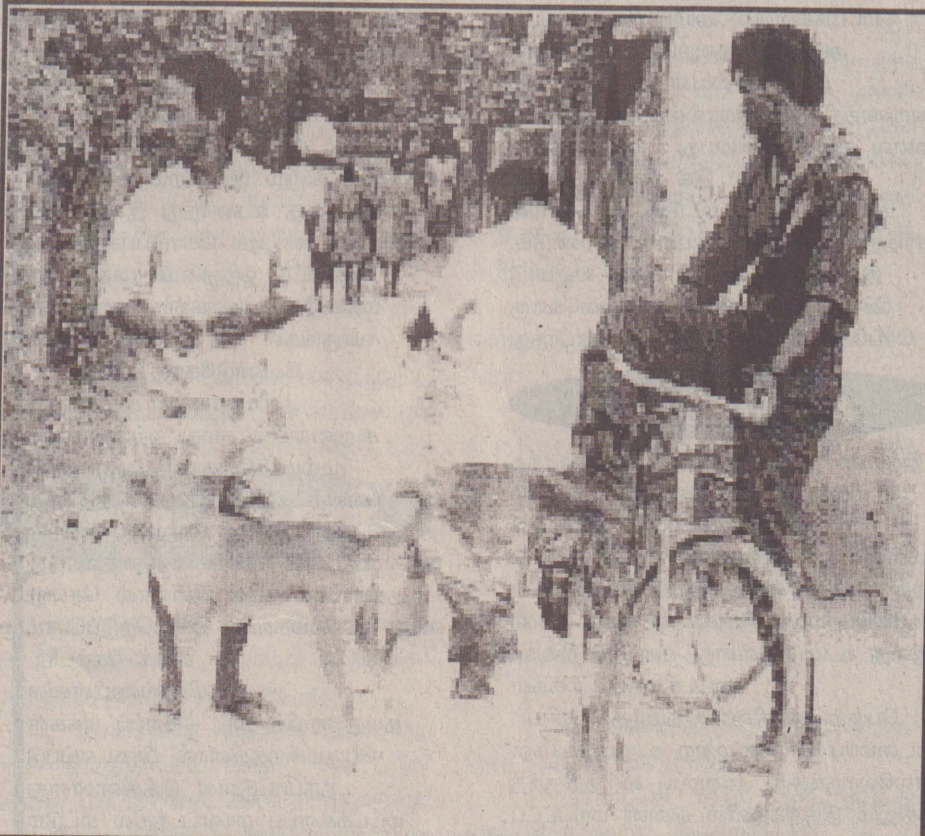

மீறி, எவ்வாறு அங்கு மீண்டும் கால்பதிப்பது என்று தடுமாறிக் கொண்டிருந்த 'புளொட்' அமைப்பின் தலைமைக்கு, அத்துலத் முதலியின் அழைப்பு ஒரு பெரிய வரப்பிரசாதமாகவே இருந்தது. ஸ்ரீலங்கா அரசின் அழைப்பின் பெயரில் 'புளொட்' அமைப்பின் தலைவர் உமா

கட்டியெழுப்பும் நோக்கத்துடனும், செயற்பட ஆரம்பித்தார்கள்.

இந்தச் சந்தர்ப்பத்திலேயே மன்னாரில் புலிகள் அமைப்பு மீது 'புளொட்' தாக்குதல் ஒன்றை மேற்கொண்டிருந்தது. இந்தத் தாக்குதலில் கில்மன், அர்ச்சுனா, ரஞ்சன் என்ற மூன்று

எதிராக நடவடிக்கை எடுக்கவேண்டும் என்று கோரினார்கள். இந்தியப்படை எந்த நடவடிக்கையும் எடுக்க முன்வராத காரணத்தினால், புலிகள் 'புளொட்டிற்கு பதிலடி கொடுக்க தயாரானார்கள். மன்னாரில் 'புளொட்' அமைப்பு மீது புலிகள் மேற்கொண்ட பதில் தாக்குதலில் 50 இற்கும் அதிகமான புளொட் உறுப்பினர்கள் கொல்லப்பட்டார்கள்.

மட்டக்களப்பில் பாசிக்குடா கடற்கரைக்கு சென்று திரும்பிக்கொண்டிருந்த சில புளொட் முக்கியஸ்தர்கள் மீது மேற்கொள்ளப்பட்ட தாக்குதலில் 34 பேர் கொல்லப்பட்டார்கள். 13.09.1987 அன்று கும்புறுமுலை சந்தியில்

- நிராஜ் டேவிட் -

இடம்பெற்ற இந்தத் தாக்குதலில் 'புளொட்' அமைப்பின் சிரேஷ்ட உறுப்பினர்கள் பலர் கொல்லப்பட்டார்கள். 'புளொட்' அமைப்பின் அரசியல் துறைச் செயலாளர் வாசுதேவா, இராணுவத்துறைச் செயலாளர் கண்ணன், மட்டக்களப்பு பொறுப்பாளர் சுபாஸ், ஆனந்தன் போன்றவர்கள் உட்பட, இந்தியாவில் இருந்து அப்பொழுதுதான் இலங்கை திரும்பியிருந்த முக்கிய உறுப்பினர்கள் பலரும் கொல்லப்பட்டார்கள்.

இதனைத் தொடர்ந்து மட்டக்களப்பில் புலிகளுக்கும் 'புளொட்' அமைப்பிற்கும் இடையில் ஏற்பட்ட மோதல்களில், 70 இற்கும் அதிகமான 'புளொட்' உறுப்பினர்கள் கொல்லப்பட்டார்கள் என்று ஊர்ஜிதப்படுத்தப்படாத தகவல்கள் தெரிவிக்கின்றன. வடக்கு கிழக்கின் பல பகுதிகளிலும், இந்த இரு அமைப்புகளுக்கும் இடையிலான மோதல்கள் பரவின.

புலிகளுக்கும் 'புளொட்' அமைப்பிற்கும் இடையில் நடைபெற்ற இந்த மோதல்களை இந்தியப்படை வேடிக்கை பார்த்தபடி இருந்தது. இந்தியப்படையினரைப் பொறுத்தவரையில், இந்த இரு அமைப்புகளுமே அவர்களுக்கு வேண்டப்படாத அமைப்புக்களாகவே இருந்தன.

துரோகம் தொடரும்....

ஐசிம் உணர்வுலக்தல் குறிஞ்சி உயிர்க்கொலை நான் பிரகடனம்

தமிழின உயிர்க் கொலை நாளாக செப்டெம்பர் 5ம் திகதி மட்டக்களப்பு மக்கள் பெருமன்றத்தினால் பிரகடனப்படுத்தப்பட்டும், மட்டக்களப்பு மாவட்டத்தில் இதுவரை காலமும் அநியாயமாகக் கொல்லப்பட்ட புனிதர்களைக் காலங்காலமாக நினைவு கூரும் நினைவுத் தூபிக்கான அடிக்கல் நடும் நிகழ்வும், தமிழின உயிர்க் கொலை நாள் நினைவுக் கூட்டமும், மட்டக்களப்பு மாவட்டமெங்கும் துக்க தினமாகவும் கடந்த 5ம் திகதி நினைவு கூரப்பட்டது. எல்லோரும் அறிந்ததே.

அன்று காலை 6.30 மணிக்கு மட்டக்களப்பு மாவட்டத்தில் உள்ள இந்து, கிறிஸ்தவ ஆலயங்களில் தமிழின உயிர்க் கொலை நாள் மணியோசை மூலம் மக்களை விழிப்படையச் செய்ததுடன், அன்று காலை 7.00 மணிக்கு விசேட பூசைகளும் ஆராதனைகளும் நிகழ்ந்தன. மட்டக்களப்பு புளியந்தீவு ஆனைப்பந்திப் பிள்ளையார் ஆலயத்திலும், கொக்கட்டிச்சோலை ஸ்ரீதான்தோன்றல்ஸ்வரர் ஆலயத்திலும் கொல்லப்பட்ட தமிழ் மக்களின் நினைவுக் கருத்தரங்குகளும், இறந்தவர்களின் ஆத்மா சாந்திக்காக அர்ச்சனைகளும் விசேடமாக இடம் பெற்றன.

வர்த்தக நிலையங்கள், பொது இடங்கள், காரியாலயங்கள், வாகனங்கள், பாடசாலைகள் அனைத்திலும் கறுப்புக் கொடிகள் பறந்தன. மாணவர்கள், மக்கள் எல்லோரும் கறுப்புப் பட்டி அணிந்து அன்றைய தினத்தில் உயிர்நீத்த உறவுகளை நினைத்தனர். வீதிகளில் தமிழின உயிர்க் கொலைநாள் செப்டெம்பர் 5 என எழுதப்பட்ட பாதாமைகளும் சுவரொட்டிகளும் காணப்பட்டன.

அன்று காலை 10 மணியளவில் பிரதான நிகழ்வானது வந்தாறுமுலை கிழக்குப் பல்கலைக்கழகத்தில் மட்டக்களப்பு மாவட்டப் பாராளுமன்ற உறுப்பினர் யோசப் பரராசசிங்கம் தலைமையில் மட்டக்களப்பு அம்பாறை மாவட்ட அரசியல் பொறுப்பாளர் இ.கௌசல்யன் அவர்களின் தேசியக் கொடியேற்றலுடனும் தனது இரண்டு பிள்ளைகளை இழந்த தாயாரான திருமதி ஆறுமுகம் என்பவரின் பொதுச்சுடர் ஏற்றலுடனும், இரண்டு நிமிட அகவணக்கத்துடனும் அந்த "தமிழின உயிர்க் கொலைநாள்" நினைவுகள் ஆரம்பமானது.

தலைமையுரை நிகழ்த்துவதற்கு முன் கொல்லப்பட்ட தமிழர்களின் நினைவுத் தூபிக்கான அடிக்கல் நடும் நிகழ்வு கிழக்குப் பல்கலைக்கழகத்தின் "பொங்கு தமிழ்" பிரகடனத் தூபிக்கு சமீபமாக கடந்த 1990ம் ஆண்டு சிங்களப்படைகளால் தமது மகனையும் உறவினர்களையும் சத்துருக் கொண்டானில் பலி கொடுத்து மயிரிழையில் உயிர்தப்பி இருந்த சண்முகம் இராசநாயகம் எனும் பெரியாரினால் அடிக்கல் நடப்பட்டது. இத்தூபிக்கான முழுச் செலவினையும் மட்டக்களப்பு மாவட்டப் பாராளுமன்ற உறுப்பினர் ஜோசப் பரராசசிங்கம் பொறுப்பேற்றுள்ளமை குறிப்பிடத்தக்கது.

நினைவுத் தூபி அடிக்கல் நடும் நிகழ்வுக்குப் பின் வந்தாறுமுலை கிழக்குப் பல்கலைக்கழக வளாகத்தில் பிரத்தியேகமாக அமைக்கப்பட்டிருந்த அரங்கில் நினைவுக் கூட்டம் ஆரம்பமானது. தலைமை உரையின் போதே மட்டக்களப்பு மாவட்டப் பாராளுமன்ற உறுப்பினர் யோசப் பரராசசிங்கம் மட்டக்களப்பில் மாற்றான் படைகளால் தமிழ் மக்கள் பட்ட துன்பங்களின்

அவலங்களையும், வதைகளையும், கொலைகளையும் விபரித்தார். ஆம் செப்டெம்பர் மாதம் சிங்கள இராணுவத்தினால் மட்டக்களப்பு மாவட்டத்தில் ஏறத்தாள 344 படு கொலைச் சம்பவங்கள் இடம் பெற்றதாகவும், இதில் 9வயதுச் சிறுவன் தொடக்கம் 56 வயது முதியவர் வரை 'கொல்லப்பட்டதாகவும், இக்கொலையை நேரடியாகத் தலைமை தாங்கிச் செய்த சிங்களப் படைகளின் கப்டன் முனாஸ், பாலித குணரெட்ன, மேஜர் மஜீத், மேஜர் மோகன் ஆகியோர்களே



இதனைச் செய்தவர்கள் என ஆதாரத்துடன் ஐனாதிபதி ஆணைக்குழு முன் நிரூபிக்கப்பட்டிருந்தும் அவர்களுக்கு எந்தத் தண்டனைகளும் வழங்கப்படவில்லை என்பதை ஆதாரங்களுடன் எடுத்தியம்பினார். இன்னும் ஒன்றையும் ஜோசப் பரராசசிங்கம் அங்கு தெரிவித்தார். விசாரணைக் கமிசன் முன் வாதிடுவதற்கு எந்த ஒரு சட்டத்தரணியும் அந்தக் காலத்தில் முன்வரவில்லை. பல சட்டத்தரணிகளிடம் வாதிட வாருங்கள் என்ற போதும் எவரும் பயத்தினால் முன் வரவில்லை. ஆனால் மாமனிதரான குமார் பொன்னம்பலம் மாத்திரமே முன் வந்தார் எனவும் கூறினார். நினைவுரை நிகழ்த்திய மட்டக்களப்பு அம்பாறை மாவட்ட அரசியல் துறைப் பொறுப்பாளர் இ.கௌசல்யன் தமிழன் என்ற காரணத்தினால் கொல்லப்பட்டவர்களை நினைவு கூற வேண்டியது தமிழினத்தின் கடமை. இக் கொலைகளை சம்பவங்களாக மட்டும் பார்க்காமல் சரித்திரங்களாகப் பதியப்பட வேண்டும். இவ்வாறான புனிதர்களை வழிபாடு செய்து காலங்காலமாய் ஒவ்வொரு செப்டெம்பர் 5ம் திகதியும் தொடர்ந்து

பாக்திரன்

இத்தினம் துக்க தினமாக அனுஷ்டிக்க கிழக்குப் பல்கலைக்கழக சமூகம் முன்வர வேண்டும். இனிமேல் இவ்வாறான கொலைகள் நிச்சயம் இடம் பெறக் கூடாது. அவ்வாறான கொலைகள் இடம் பெறாமல் இருக்கவே எமது பலம் இன்று உயர்ந்துள்ளது எனக் கூறினார். மட்டக்களப்பு மக்கள் பெருமன்றத்தினால் தமிழ்த் தேசியக் கூட்டமைப்பு பாராளுமன்ற உறுப்பினர்கள் எல்லோருக்கும் அழைப்பு விடுத்திருந்த போதிலும் இந்நிகழ்வில் வன்னி மாவட்டப் பாராளுமன்ற உறுப்பினர் செல்வம் அடைக்கலநாதன், யாழ் மாவட்ட பாராளுமன்ற உறுப்பினர் ரவிராஜ், அம்பாறை மாவட்ட பாராளுமன்ற உறுப்பினர் அரியநாயகம் சந்திரநேரு, மட்டக்களப்பு மாவட்டப் பாராளுமன்ற உறுப்பினர்களான ஜி.கிருஷ்ணபிள்ளை, ஜோசப் பரராசசிங்கம், ஈ.பி.ஆர்.எல்.எல்

சுரேஸ் அணியின் தலைவர் சுரேஸ் பிரேமச்சந்திரன் ஆகியோரே வருகை தந்திருந்தனர். செல்வம் அடைக்கலநாதன் தமது உரையின் போது இனியும் இவ்வாறான கொலைகள் இடம்பெறாமல் இருக்க நாம் அனைவரும் ஒரு குடையின் கீழ் ஒன்றுபட்டு எமது பலத்தைக் கூட்டி சுயநிர்ணய உரிமையை வென்றெடுப்பதுடன் கொல்லப்பட்டவர்களின் ஆத்மா சாந்தியடைய வன்னி மாவட்ட மக்கள் சார்பாகவும் பிரார்த்தித்தார்.



ரவிராஜ் தமது உரையின் போது கிழக்கு மாகாணத்தில் உள்ள தமிழ் மக்கள் மூன்று விதமான நெருக்குதல்களினால் கொல்லப்பட்டார்கள். முதலாது முஸ்லிம் ஊர்காவற் படையினர், இரண்டாவது சிங்கள இனவாதப் படையினர், மூன்றாவது தமிழ் பிரதேசங்களில் திட்டமிட்டு குடியேறியசிங்கள முஸ்லிம் கும்பல்கள் இவ்வாறான ஆக்கிரமிப்புக்களின் வெளிப்பாடாகவே தான் கிழக்கு மாகாணத்தில் தமிழர் என்ற காரணத்தினால் ஆயிரக்கணக்கான எமதுறவுகள் கொல்லப்பட்டன. இனியும் இவ்வாறான கொலைகள் இடம் பெறாமல் நாம் பலமாயிருக்க வேண்டியது காலத்தின் தேவை எனக் கூறிய ரவிராஜ் பகிரங்கமாக மாற்றுக் கட்சிகளில் உள்ளவர்களுக்கு அழைப்பு விட்டார். ராசிக்குழு, டக்ளஸ் தேவானந்தா தலைமையிலான ஈ.பி.டி.பி. கட்சி மற்றும் காட்டிக் கொடுக்கும் சகல அமைப்புக்களும் இன்றைய நிலையின் யதார்த்தத்தை உணர்ந்து இனிமேலும் இவ்வாறான காட்டிக் கொடுப்புக்களைக் கைவிட்டு ஒற்றுமையாகத் தமிழ் மக்களின் விடிவுக்காக உழைக்க வாருங்கள் என பகிரங்கமாகவே வேண்டுகோள் விடுத்தார். அரியநாயகம் சந்திரநேரு கூறுகையில் எமது ஒற்றுமையின் மூலமாகவேதான் இவ்வாறான கொலைகளைத் தடுக்க முடியும். இனியும் தமிழ் மக்கள் வேறு வேறாகப் பிரிந்து நிற்காமல் விமர்சனங்களைத் தவிர்த்து விடுதலைப்புவிகளின் பின்னால் சென்று எமது உரிமைகளை வென்றெடுப்போம் எனக் கேட்டார். ஞா.கிருஷ்ணபிள்ளை தமதுரையில் மட்டக்களப்பு மக்கள் பெருமன்றத்தினால் பிரகடனப்படுத்தப்பட்டுள்ள இத்தினமானது மட்டக்களப்பு மாவட்டத்தில் மட்டும் அனுஷ்டிக்காமல் தமிழீழத்திலும் தமிழினம் வாழுகின்ற முழு உலகமும் காலப் போக்கில் முக்கிய தினங்களில் ஒன்றாக செப்டெம்பர் 5ம் திகதி தமிழின உயிர்க் கொலை நாளாக அனுஷ்டிக்க வேண்டும் எனக்கூறினார்.

(கொடர்ச்சி 19ம் பக்கம்)



அலைமகன் எழுதும் பகிரங்கமடல்.

பிரதமர் ரணில் விக்கிரம சிங்காவுக்கு



ரணில் ஐயா ஶ்ரீநாகண்டிக் குத்திரக்கு சறுக்கன் சாட்டு ஶ்வண்டாம்.

வடக்குக் கிழக்கில் இப்போது துப்பாக்கி வேட்டொலிகள் எழவில்லை. போர் ஓய்வு நிலையில் நிரந்தர சமாதானம் ஏற்பட வேண்டும் என சர்வதேச சமூகம் தமது முகங்களை இலங்கைத்தீவின் பக்கம் திருப்பியிருக்கிற ஒரு காலகட்டம்.

இத்தனைக்கும் இந்த ஸ்ரீலங்காப் பிரதமரின் சமாதான நகர்வுகள் தான் காரணம். அவர் இப்போது வெறும்பிரதமர் மட்டுமல்ல ஆசிய நாயகன் விருதுக்கும் சொந்தக்காரன்.

பாவம் பிரச்சினையைத் தீர்ப்பதற்கு அவருக்கு நல்ல விருப்பம். ஆனால் அம்மாவிடந்தான் எல்லா நிறைவேற்று அதிகாரமும். அதனால் ரணில் ஐயாவால் இப்போது எல்லாவற்றையும் தீர்க்க முடியாது.

இவ்வாறு சமூகத்தில் உள்ள ஒரு பிரிவினர் நினைத்து நினைத்துத் திருப்திப்படுகின்றனர். இந்த திருப்தியை அதிருப்தியாக்காது நீங்களும் ஒரு சமாதான நாயகனாக உள்நாட்டிலும் வெளிநாட்டிலும் காட்டி வருகின்றீர்கள்.

ஆனால் எனக்கு மட்டும் உங்களின் இந்த நடிப்புப் பிடிக்கவில்லை. நிறைவேற்று அதிகாரம்தான் உங்கள் கையில் இல்லாவிட்டாலும் ஆட்சி அதிகாரம் இருக்கிறது அல்லவா? அது கூடச் சரியான முறையில் பயன்படுத்தப்பட வில்லை. என்றுதான் கருதுகிறேன்.

வடக்குக் கிழக்கில் அரசியல் நடவடிக்கை களில் ஈடுபடும் விடுதலைப்புலிகளுக்கு ஸ்ரீலங்கா படைத்தரப்பு மிக அச்சுறுத்தலாக இருக்கிறது.

திருமலை குரங்கு பாஞ்சான் பிரச்சினை மிகைப்படுத்தி அதில் குளிகாயப் படை அதிகாரிகள் முயற்சி செய்கின்றனர். வவுனியாவில் தேசியக் கொடி ஏற்றுவதற்கு இந்தப் படைத்தரப்பு தடை விதிக்கிறது.

வன்னி மண் தமிழன் ஆண்ட மண். பண்டார வன்னியன் என்னும் தமிழ் மறவன் அந்நியப்படைகளுக்கு அஞ்சாது ஆண்ட தமிழ் நிலத்தில் தமிழ்த் தேசியக் கொடி ஏற்றுவதற்குத் தடையா? தமிழ் மக்களின் புராதன வரலாற்றுப் பாரம்பரிய மண் திருமலை. இந்தத் திருமலை மண்ணில் பாசறை அமைப்பதற்கு எதிர்ப்பா?

இவ்வாறு தமிழ், உறவுகள் தமது உணர்வுகளை குமுறல்களாக வெளிப்படுத்துகின்றனர். இந்தப் பிரச்சினைகள் எல்லாம் இந்தப் பிரதமர் ரணில் விக்கிரமசிங்கா தலையிட்டால் தீர்த்து வைக்க முடியும்.

எனவே எல்லாவற்றிற்கும் சந்திரிக்கா அம்மாதான் முட்டுக்கட்டை போடுகிறார் என்று சொல்லித் தட்டிக்கழிக்காமல் பிரதமர் என்ற அதிகாரத்தைச் சமாதானத்திற்கு எதிராக நிற்கும் சக்திகள் மீது பலமாகப் பாய்ச்ச வேண்டும் எனக் கூறுகிறேன்.

இவ்வாறு பிரயோகித்து வடக்குக் கிழக்கில் அரசியல் பணிகளில் ஈடுபடும் விடுதலைப் புலிகளுக்குப் படைத்தரப்பு விடுக்கும் அச்சுறுத்தல்களைக் களைய வேண்டும். இதுதான் நீங்கள் பிரதமர் என்ற வகையில் செய்ய வேண்டிய முதற்பணி.

அல்லாது விட்டால் சமாதானம் என்பது சாத்தியப்படாத விடயமாகும். இடைக்கால நிர்வாகம் அல்லது வேறு எந்த அரசியல் நடவடிக்கைகளோ அதில் விடுதலைப் புலிகள் பங்கு பற்றுவதாக இருந்தால் படைத்தரப்பின் குறுக்கீடுகள் அழுத்தங்கள் துளி அளவும் இருக்கக் கூடாது.

எனவே சமாதான நாயகன் என்ற சொல் பெயரளவில் மட்டும் சூடிக் கொண்டிருந்தால் போதாது செயல் வடிவமாக வேண்டும்.

-அலைமகன்-

பெண்கள் வீட்டின் கண்கள்



றார்கள். ஆனால் சில பெண்கள் நம்முடைய பாரம்பரிய கலாசாரத்தை மறந்து ஆள்பாதி ஆட்பாதி என்று நவீன கால கலாசாரத்தை உருவாக்கி வருகின்றனர். பெண்மணிகளே! பாரதி புதுமைப் பெண்ணை உருவாக்கியது ஆண்களைப்போல் பெண்களுக்கும் சமவுரிமை இச்சமூகத்தில் கிடைக்கவேண்டுமென்பதற்காகத்தான். இதைப் புரிந்து கொள்ளாமல் ஆள் பாதி ஆட்பாதி எனத் திரிவதற்கல்ல. நம்முடைய பண்டைக் காலப்பெண்கள் இந்தப் பருவத்தில் இப்படி இப்படித்தான் இருக்கவேண்டும் என்று மட்டும்தான் வகுத்து வைக்கவில்லை. திருமணமான பெண்கள் சமூகத்தில் இப்படித்தான் நெற்றியில் குங்குமப் பொட்டு வைத்து, தலைநிறையப் பூவைத்து, காலில் மெட்டி போட்டு, கழுத்தில் தாலியுடன், சேலை கட்டி பார்ப்பவர்கள் கையெடுத்துக் கும்பிடுமளவிற்கு வாழ்ந்து காட்டி யிக்கிறார்கள். ஆனால் சில பெண்கள் இதைச் சிறிதும் பின் பற்றாமல் நடப்பது வேதனைக்குரியது.

பெண்மணிகளே பாரதி புதுமைப் பெண்களை உருவாக்கியது வீட்டுக்குள் ஆணாதிக்கத்தின் கீழ் அடைபட்டுக் கிடந்த பெண்களை அடிமைத்தனத்திலிருந்து விடுபடச் செய்து ஆண்களை விடப் பெண்கள் சளைத்தவர்களல்ல. எனச் சாதித்துக் காட்டுவதற்குத் தான். இப்படிச் சில கலாசாரத்தை அழிப்பதற்கல்ல. பெண்கள் தான் இப்போ எல்லாவற்றிலும் முதலிடத்தில் இருக்கிறார்கள். இதை நினைக்கும் போது மிகவும் சந்தோஷமாக இருக்கிறது. ஆனால் தமிழினத்தின் பாரம்பரிய கலாசாரத்தை அழித்து வருபவர்களாகப் பெண்கள் இருக்கக் கூடாது என்று தமிழ் அலையில் தவழ்ந்து வரும் அரிவையர் அலையினூடாகக் கேட்டுக் கொள்கின்றேன். நாளை தலைமுறைதான் இவ்வுலகத்தின் கண்கள். புரிந்து கொள்ளுங்கள்.

பெண்கள் வீட்டின் கண்கள் என்பதெல்லாம் போய் பெண்கள் நாட்டின் கண்கள் என்று மளவிற்குச் சிறந்து விளங்குகின்

கச்சாணி அலிவா

தேவையான பொருட்கள். (25 துண்டுகள் செய்வதற்கு)
 கச்சான் முத்து - 1/4 கிலோ கிராம்
 சீனி - 1/4 கிலோ கிராம்
 அப்பச்சோடா - 2 சிட்டிகை
 கோதுமைமா - 2 மே.க (நிரப்பி)
 மாஜரின் - 1 தே.க (உருளைக்குப் பூசுவதற்கு)

செய்முறை
 கச்சான் முத்தைப் பொன்னிறமாக வறுத்து ஆறிய பின்னர் கசக்கித் தோல் நீக்கிப் பாதி முத்துக்களாக எடுத்து வைத்துக் கொள்க. ஈரமான தட்டையெடுத்து கோதுமை மாவை விசிறிச் சீராகப் பரவி வைத்துக் கொள்க. பின்பு தாச்சியில் சீனியைப் போட்டு அடுப்பில் வைத்து சீனியை இடைவிடாது வறுத்துக் கொண்டிருக்கவும். சீனி முழுவதும் இளகிப் பாவாக வரத் தொடங்கியதும் அதனுள் அப்பச் சோடாவைப் போட்டு நன்கு சேர்த்துக் கொள்க. பின்பு இப்பாகினில் கச்சான் முத்தைச் சிறிது சிறிதாகத் தூவி முழுவதுமாகச் சேர்த்துக் கொண்ட பின் உடனடியாக அடுப்பில் இருந்து இறக்கி மாப்பூசிய தட்டில் கொட்டி ஒரு மாஜரின் பூசிய உருளையினால் நன்கு அழுத்திப் பரவி உடனடியாக ஒரு கூரான கத்தியால் ஒரு அங்குல அளவான துண்டுகளாகக் கீறிக் கொள்க. நன்கு ஆறிய பின்பு துண்டுகளைப் பிரித்தெடுத்துப் பரிமாறலாம்.

இராசதரை வரணி
 இராஜதரை கிராமம், ஆரையம்பதி - 03.

பிராமணை புலிபுரம்



றுக்கொண்டு போ" என்று கூறியது. அந்தணரோ புலியை நோக்கி "நீ கொடிய பிராணி, உன் சொல்லை நம்பி நான் வர மாட்டேன்" என்றார்.

ஆனால் புலியோ அந்தணரிடம் "நான் கிழப்புலி பறங்கள் விழுந்து விட்டது. இப்போது நான் பாவம் செய்வதை விட்டு விட்டேன். என் பேச்சை நம்பி என் அருகில் வா!" என்று அழைத்தது. அந்தணரும் புலியின் சொல்லை நம்பி ஏரியினுள் இறங்கி நடந்தார். சேற்றில் கால்கள் புதைந்தது. கிழட்டுப் புலி இது தான் சமயம் என்று நினைத்து பிராமணன் மேல் பாய்ந்து அவரைக் கொன்று தன் பசியைத் தீர்த்தது.

ஒரு காட்டில் ஒரு கிழப்புலி இருந்தது. அதனால் அதற்கு உணவு தேட முடியவில்லை. ஒரு நாள் புலி ஓர் ஏரியில் நீராடி விட்டு கையில் தருப்பைப் புல்லையும் ஓர் தங்கக் காப்பையும் வைத்திருந்தது. அப்போது அந்த வழியாகப் போய்க் கொண்டிருந்த அந்தணரைக் கண்டு அழைத்து "இந்தத் தங்கக் காப்பைப் பெற

முன் யோசனை இல்லாமல் கண்டவற்றில் ஆசை கொள்ளக் கூடாது"
 டி.கீர்த்தனா
 தரம் - 05 ஏ
 மட்-அரசடிக்கீவு வி.ம.வி.

நாடுகளும் தேசிய சீனிவாசிகளும்

- | | |
|-------------------|------------------|
| 01. பிரான்ஸ் | -அல்லிமலர் |
| 02. அராபியா | -ஒட்டகம் |
| 03. பர்மா | -மயில் |
| 04. ஆபிரிக்கா | -யானை |
| 05. ஜப்பான் | -கூட்டுப்புழு |
| 06. இந்தியா | -சிங்கத்தின் தலை |
| 07. பாகிஸ்தான் | -பிறை |
| 08. தென்ஆபிரிக்கா | -தீக்கோழி |
| 09. ஜேர்மனி | -கான்பூ |
| 10. சீனா | -திராட்சைமலர் |
- வி. நம்பியா
 சின்னத்தம்பி வீதி
 ஆரையம்பதி : 02



வாது அறிவு

01. உலகில் நீண்ட கழுத்துள்ள பெண் இருக்கும் நாடு எது பர்மா
02. உலக அழகிப்போட்டி ஆரம்பமான ஆண்டு? 1951ம் ஆண்டு
03. உலகின் மிகப் பெரிய அஞ்சல் துறை முகம் உள்ள நாடு எது? அமெரிக்கா.
04. உலகின் முதலாவது தேசிய கீதம் எந்த நாட்டில் இயற்றப்பட்டது? ஜப்பான்
05. உலகில் மிக வேகமாக வளரும் மரம் எது? யூக்கலிப்டஸ் செ.புவி, அம்பிளாந்துறை

தீள்

பச்சைக் கிளியே பறந்து வா பஞ்சு மிட்டாய் பரிசாய்த் தருவேன் பறந்து வா பஞ்சு வர்ணக் கிளியே பறந்து வா பழங்கள் பறித்து தந்திடுவேன்
 மதிசுபன் - தலைவர்கா முனைக்காடு

அரிவையர் அலை



தயிரின் மகத்துவம்

- *.தயிருடன் அரிசிமாவைக் கலந்து முகத்தில் தடவி பின் 15 அல்லது 20 நிமிடங்கள் கழித்து மிதமான சுடுநீரில் கழுவி விட்டால் முகம் நன்றாகவும் மிருதுவாகவும் இருக்கும்.
- *.தலைமுடியை நன்றாகப் பாதுகாக்க சிறந்த மருந்தாக இருக்கிறது தயிர். தயிரை நன்றாகத் தலையில் தடவி சிறித நேரம் கழித்து குளித்து விட்டால் தலைமுடி மிருதுவாகவும் ஆரோக்கியமாகவும் இருக்கும்.
- *.சொறி மற்றும் தோல் வியாதிகளுக்கு மோர் ஒரு சிறந்த நோய்தீர்க்கும் மருந்தாகும். தோலின் பாதிக்கப்பட்ட பகுதியில் மோரில் நனைத்த துணி ஒன்றை வைத்து நன்றாகக் கட்டவேண்டும். இப்படிச் செய்து வருவதால் குணமடையும்.
- *.மஞ்சள் காமாலை ஏற்பட்டவர்கள் தயிரிலோ அல்லது மோரிலோ சிறிதளவு தேன் கலந்து உட்கொண்டு வர காமாலை நோய் குணமடையும்.
- *.தயிரை சரியாக உபயோகித்து வருவதால் அல்லது வந்தால் நாளடைவில், எதிர்ப்புச் சக்தி குறைந்து உடம்பில் பரவும் ஒரு விசத் தன்மையால் ஆரோக்கியம் ஏற்படுவதைக் கூட தடுத்து விடலாம்.
- *.தயிர் உணவை ஜீரணிக்க உதவுவதோடு மட்டுமல்ல வயிற்றில் ஏற்படும் வாய்வுத் தொல்லையையும் குணப்படுத்தும்.
- *.குடலில் சதை வளரும் "அப்பண்டிசைடிஸ்" மற்றும் வயிற்றுப் போக்கு போன்றவற்றிற்குக் காரணமாக இருக்கும் கிருமிகள் தயிர் மோர் இவற்றில் உள்ள லக்டிக் அமிலத்தால் விரட்டியடிக்கப்படும்.
- *.தயிரில் உள்ள பக்ரீரியா, தோலை மிருதுவாகவும் பளபளப்பாகவும் மெருகு ஏற்ற அருமையான ஒரு மருந்தாகும். தோடம் பழுத்துடனோ அல்லது எலுமிச்சம் பழச்சாற்றுடனோ தயிரைக் கலந்து முகத்தில் தடவினால் முகம் நாளடைவில் பருக்களற்றுப் பளபளப்பாகும்.

~வாசகி~ மட்டுநகர்~

சுயவயிச்சாரம்

பொன் மொழிகள்

- * முனையின் இருண்ட பகுதிகள் பயமும் தீர்மானமின்மையும் தான்.
- * உங்களை முன்னேற்றிக் கொள்ள உங்களுடனேயே போட்டியிடுங்கள். அதுதான் அதிக பலன் தரும்.
- * வெற்றிகரமாய் வாழ, நீங்களும் பிழைபுரியக் கூடியவர்தான் என்பதைப் புரிந்து கொள்ளுங்கள்.
- * தன்னிடமே தன்னை மறைத்துக் கொள்பவன், கடவுளிடம் தன்னை மறைத்துக் கொள்கிறான்.
- * நினைவாற்றலின் துவக்கம் நிகழ்காலமாக இருக்க வேண்டும்.
- * காலம் நல்லதை நோக்கி மாறும், நீங்களும் மாறும் போது.
- * வழங்க வழங்க பெருகுவது சந்தோஷமும், கல்வியுமே.
- * தைரியம் மற்றவர்களோடு பங்கு போடும் போது தான் பலப்படுகிறது. பே.சுருணா, உறணி

பிரதான கால நிலை காரணிகளும் அவற்றைப் பதிவு செய்யும் கருவிகளும்

கால நிலை காரணிகள்	பதிவு செய்யும் உபகரணம்
வளிமண்டல வெப்பநிலை	உயர் கிழிவு வெப்பமானி
வளியின் ஈரம்	ஈர உலர்சூழி வெப்பமானி
காற்றின் வேகம்	காற்று வெப்பமானி (அன்லோபீற்றர்)
மழை வீழ்ச்சி	பதிவு செய்யாமையானி (ஹைசெய்யும் மழையானி)
சூரிய ஒளி	சூரிய பிரகாசமானி
காற்றின் திசை	காற்றுத்திசை காட்டி
ஆவியாதல்	ஆவியாதல் தட்டு

அ.சுபாஜினி, தரம் 10 மட் - கனூதாவளை ம.வி.

கொக்கட்டிச்சோலை ஸ்ரீ தான்தோன்றீஸ்வரர் ஆலய வருடாந்த மகோற்சவம்

தேரோட்டப் பெருவிழா

சிந்தியு மலர்

14-09-2003

புதிய பழைய ஒடியோ CDக்களைப் பெற்றுக் கொள்ளவும், புதிய பழைய பாடல்களை துல்லியமாக பதிவு செய்யவும்.

STAR VIDEO & MUSIC CENTRE

மட்டக்களப்பு

18 பார் வீதி, தொலைபேசி : 065/25939

மட்டு மா நகரில் மங்கையர் மனம் கவரும் தங்க நகைகளுக்கு மங்காய் புகழ் பெற்ற நகையகம்

ஆர்த்த ஜீவலர்ஸ்

இல. 22, பிரதான வீதி மட்டக்களப்பு.

தொலை பேசி : 065-2222305

உன்னதமான நகைகளை உத்தரவாதத்துடன் பெற்றுக் கொள்ள உங்களுக்கோர் நகையகம் தேவையெனில் பின்னடிக்காது முன்னேறுங்கள் உமையானை நோக்கி

உமையாள் நகை மாளிகை

பிரதான வீதி, பட்டிசாலை, கனுவரஞ்சீகுடி. Adv-0014

மட்டு மா நகரில் அழகிய வர்ணங்களில் ஓப்செற் பிரிண்டிங் தரமாக செய்து கொள்ள நாடுங்கள்

ஆதவன் அச்சகம்

அரசடி, மட்டக்களப்பு.

தொ.பே :- 065-2222076

அன்றாடத் தேவைக்கான அனைத்துப் பொருட்களுக்கும் இன்றே நாட வேண்டிய இடம்

குகன் ஸ்ரோர்ஸ்

இல. 58, கல்முனை வீதி, (அரசடி) மட்டக்களப்பு.

தொலை பேசி : 065-2222185

சோலையூரில் ஒரு சோர்ன்சர் சுரங்கம்

தூரமான துங்கத்தில் உங்கள் ஆபரணங்களை செய்கு கொள்ள நீங்கள் நாட வேண்டிய இடம்

சஜி ஜீவலர்ஸ்

பிரதான வீதி

கொக்கட்டிச்சோலை

இந்து, கிறிஸ்தவ ஆலயங்களுக்குத் தேவையான சகல பொருட்களுக்கும், வீட்டுப் பாவனைக்குரிய எவர்சில்வர், அலுமினியம், பிளாஸ்டிக், மின் உபகரணங்களுக்கும், மற்றும் ஆடம்பர, அலங்கார அன்பளிப்புப் பொருட்களுக்கும் நாடுங்கள்

சஸர் டீபன்சி ஹவுஸ்

163, திருமலை வீதி, மட்டக்களப்பு.

தொலைபேசி : 065-2223092

கௌர் ஜீவலர்ஸ்

இல 15, முனை வீதி, மட்டக்களப்பு

தொலைபேசி: 065-2222838

தேவி ஜீவலர்ஸ்

இல 25, முனைவீதி, மட்டக்களப்பு

தொலைபேசி: 065-2224155

கீழ்க்கல் அச்சுக் கலையில் அற்புத பிரகாசப் பாய் சுடர் வரும்

கிறேட்ரஸ்ந் விய அச்சகம்

மட்டு நகர் வீதி, கல்முனை T.P 067.2220233

நவீன மயப்படுத்தப்பட்ட (ஓவ்செந்) இயந்திர சாதனங்களுடன் கொக்கட்டிச்சோலையில் அச்சுக்கலைக்கு ஓர் பிரசித்திபெற்ற இடம்

நித்தி பதிப்பகம்

புரதான வீதி கொக்கட்டிச்சோலை தொலைபேசி இல. 065-2226110

மண்முனை தேள்மேற்கு பல நோக்கு கூட்டுறவுச் சங்கம்

சேவைகள்:-

நுகர்ச்சிப்பகுதி:- வாடிக்கையாளர்கள் பிரதம களஞ்சியத்தில் மொத்தமாகவும் 10 மாதிரிக்கடைகளில் சில்லறையாகவும் நுகர் பொருட்களை நியாய விலையில் பெற்றுக்கொள்ளலாம்.

எர்பொருள் பகுதி:- டீசல், பெற்றோல், மண்ணெண்ணெய் மற்றும் இதர பொருட்களும் விற்பனை செய்யப்படுகின்றன.

கிராமிய வங்கிப் பகுதி:- தற்போது நடைபெறும் சேமிப்பு, அங்கத்தவர்களுக்கு கடன் வழங்கல் போன்ற சேவைகளுடன் எதிர்வரும் 01-10-2003 தொடக்கம் நகை அடகுச்சேவையும் இடம் பெறவுள்ளது.

பசளை, நாசினிவகைப்பகுதி:- எதிர்வரும் பெரும்போக நெற்செய்கைக்கு

வாகனப்பகுதி:-

தொலைத்தொடர்பும் பகுதி:-

தேவையான அளவுகளில் பசளை மற்றும் நாசினி வகைகள் அரசடித்தீவு, கொக்கட்டிச்சோலை, மாவடிமுன்மாரி ஆகிய இடங்களில் விற்பனை செய்யப்பட இருக்கின்றது.

பாவனையாளர்களின் தேவைக்கு சங்கத்தின் லொறியூட்டைக்கு விடப்படுகின்றது.

எதிர்வரும் 01-10-2003 இலிருந்து உள்நாட்டு, வெளிநாட்டு தொலைத்தொடர்பு வசதிகளும் செய்து கொடுக்கப்படும்.

“கூட்டுறவே நாட்டுயர்வு”

ம.தெ.மே.ப.நோ.கூ.ச அரசடித்தீவு, கொக்கட்டிச்சோலை

மட்டு நகரில் தரமான பாண், பணிவல், கேக் சிற்றுண்டி வகைகள், குளிர்மானங்கள் என்பவற்றை வழங்கி வந்த சண் சைனி பேக்கரி நிறுவனத்தினர் வாடிக்கையாளரின் நலன் கருதி மதிய இரவு நேரங்களில் எல்லாவகையான.

* பிரைட்ரைஸ் * புரியாணி * மரக்கறி பிரைட்ரைஸ்

* நூடில்ஸ் * கொத்து ரொட்டி

வகைகளை தரமான முறையில் தயாரித்து வழங்குகின்றார்கள்.

உங்கள் வீட்டு விசேட வைவங்களுக்குத் தேவையான எல்லா விதமான உணவு வகைகள், சிற்றுண்டி வகைகள், குளிர்மானங்கள் அனைத்தையும் உங்கள் வீடுகளுக்கே விநியோகிக்கின்றார்கள்.

சுத்தமான சுகாதாரமான சூழலில் உணவுப் பண்டங்களை மட்டு நகரில் தயாரிக்கும் ஒரே நிறுவனம்

சண் சைனி பேக்கரி

136, திருமலை வீதி, மட்டக்களப்பு. தொ.பே.இல : 065-2225159.

கொக்கட்டிச்சோலை ஸ்ரீ தான்தோன்றீஸ்வரர் ஆலய வருடாந்த மகோற்சவம்

தேரோட்டப் பெருவிழா

சிறுபிடி மலர்

14-09-2003

“தமிழினத்தின் பெருமையைக் கட்டிக்காக்கும் தான்தோன்றீஸ்வரர் ஆலயம்”

-நாளை தேரோட்டப் பெருவிழா-

ஈழமணித்திருநாட்டில் தான்தோன்றீஸ்வரர் ஆலயமாக அதாவது சுயம்லிங்கமாகக் காட்சியளிக்கும் ஆலயங்கள் இரண்டு. ஒன்று கிழக்கு மர்காணத்தில் மீன்பாடும் தேனாட்டின் வீரம் விளைநிலமான படுவான் கரை மண்ணில் கொக்கட்டிச்சோலையிலும், அடுத்தது வடமாகாணத்தில் யாழ்மாவட்டத்தில் ஓட்டிசுட்டானிலும் உள்ளது.

இரண்டு ஆலயங்களும் எமது தாயக மண்ணில் மட்டுமே அமைந்திருப்பது, எமக்குக் கிடைத்த பெருமையாகும். கொக்கட்டிச்சோலை ஸ்ரீ தான்தோன்றீஸ்வரர் ஆலயமானது மகோன் மன்னினால் வகுக்கப்பட்ட தமிழ்த் தேசிய பாரம்பரிய திருப்படை நடைமுறையினை அன்று தொடக்கம் இன்று வரையும் பேணிக்காக்கப்பட்டு வரும் ஆலயமாகும்.

அன்னியனின் ஆக்கிரமிப்பை என்றுமே தடுத்த ஒரு பகுதியாக மட்டக்களப்பு பெருநிலத்தில் படுவான்கரை மண் போர்த்துக்கேயர் அரசின் ஆட்சிக்காலம் தொடக்கம் ஸ்ரீலங்கா அரசின் ஆட்சிக் காலம் வரையும் இருந்து வருகின்றது. இதற்கு ஒரு காரணம் கொக்கட்டிச்சோலை ஸ்ரீ தான்தோன்றீஸ்வரர் ஆலயத்தின் பெருமையும் அருளும் எனப் பல மக்கள் நம்புவதிலும் அந்தம் இல்லாமல் இல்லை.

கிழக்கு மாகாணத்தில் போர்த்துக்கேயர் வருகையினால் பல இந்து ஆலயங்கள் இடித்து அழிக்கப்பட்ட வரலாறு. ஆனால் கொக்கட்டிச்சோலை ஸ்ரீ தான்தோன்றீஸ்வரர் ஆலயத்தைப் போர்த்துக்கேயர் படை முற்றுகையிட்ட போது ஆலயத்தை அழிக்க வந்த அந்தத் தளபதியும் படையினரும் புறமுதுகு காட்டி ஓடவைத்த வரலாற்றுப் பெருமை கொக்கட்டிச்சோலை ஸ்ரீ தான்தோன்றீஸ்வரர் ஆலயத்திற்கு மட்டுமே உண்டு.

ஆம் ஆலயத்தை அழிக்க வந்த அந்தப் போர்த்துக்கேயத் ‘தளபதி’ ஆலயத்தினுள் இருந்த கல்நந்தியைக் கேலி செய்து இந்த மாடு புல் உண்ணுமா? எனச் சிலைடை பண்ணிக் கேட்டான். அப்போது அங்கு பூசைமுடித்துக் கொண்டிருந்த ‘குருக்கள்’ ஆம் புல்லுண்ணும், இன்று உண்டு விட்டது. இனி நாளை தான் உண்ணும், எனக் கூறினார். அவர் கூறியதற்கும் காரணம் இருந்தது. அவ்வாறு கூறினால் அந்தத் தளபதி திரும்பிப் போய்விடுவான் இனிவரமாட்டான் என்ற நோக்கில் தான் குருக்கள் அப்படிச் சொன்னார்.

ஆனால் அந்தத் தளபதி எச்சரிக்கையுடன் “நாளை வருகிறேன் கல் மாடு புல் தின்னா விட்டால் உன்னையும் சேர்த்து இந்தக் கோயிலில் போட்டு எரிப்பேன்.” எனக் கூறிச் சென்றான்.

குருக்களுக்கு உடம்பெல்லாம் நடுங்கியது. நாளை

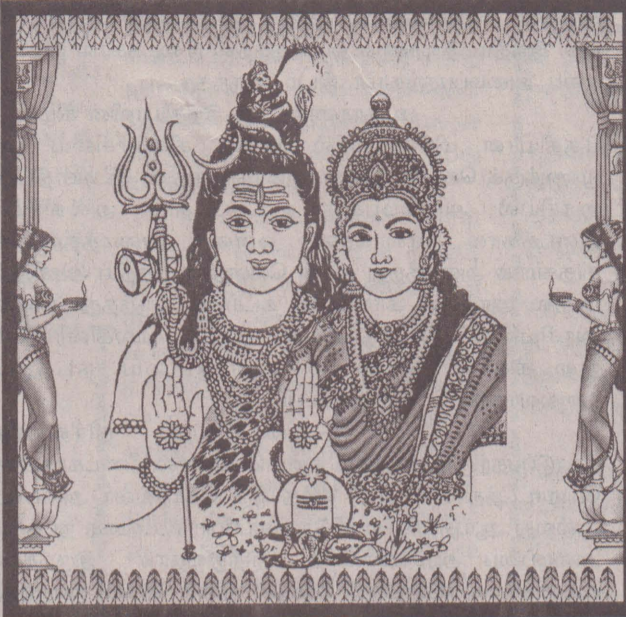

தளபதி வந்தால் கல் நந்தியை எப்படிப் புல் உண்ண வைப்பது என்ற கவலையுடன் உண்ணாமல் உறங்காமல் ஆலயத்தின் முன் அமர்ந்து தவம் செய்தார். ‘தான் தோன்றியப்பேனே நாளை அந்தப் போர்த்துக்கேயர் படைத் தளபதி வரும் போது எப்படியாவது என்னையும் இந்த ஆலயத்தையும் காப்பாற்றி அருளும் அப்பேன் என வேண்டினார். விடிந்தது அன்று பகல் அந்தத் தளபதியும் அவனின் படைகளும் ஆலயத்தை முற்றுகையிட்டனர். தளபதி குருக்களை அழைத்து ‘எங்கே இப்போது புல்லைக் கொடு சாப்பிடுகிறதா? என்று பார்ப்போம். என ஆணவத்துடன் சொன்னான்.’

ஏற்கனவே மஞ்சள் நீரினால் கழுவி வைத்திருந்த அறுகம் புல்லைக் குருக்கள் நந்தியின் வாம்ப்பக்கம் பிடித்த வாய் ‘நந்தா எழுந்து சாப்பிடு’ என ஆலய மூலவரை நினைத்துக் கூறினார்.

என்ன அதிசயம் கல்லால் செய்யப்பட்ட அந்த நந்தி (மாடு) எழுந்து நின்று அந்தப் புல்லை உண்டு சாணத்தையும் போட்டது.

இதைக் கண்ட அந்த அன்னியப் படைத் தளபதி கண்ணீர் மல்கி வணங்கி அந்தக் குருக்களிடம் மன்னிப்புக் கேட்டதும் மட்டுமின்றி படுவான்கரைப் பகுதியில் இருந்தே முற்றாகத் தமது படைகளுடன் பின்வாங்கிச் சென்றான். இதனால் போர்த்துக்கேயரின் படை எடுப்பினால் அழிக்கப்படாத ஒரேயொரு ஆலயமாக இவ்வாலயம் திகழ்ந்தது.

போர்த்துக்கேயர் படைகளைத் தெய்வ அருளால் புறமுதுகு காட்டி ஓட வைத்த வீரம் விளை நிலமான படுவான்கரை மண்ணில் கடந்த இரு தசாப்தங்களாக இடம் பெற்ற இனப்போரின் போது சிங்களப் படைகள், இந்தியப்படைகள் எல்லாவற்றையும் இந்த மண்ணில் இருந்து விடுதலைப் புலிகளால் பல தடைவை விரட்டப்பட்டே வந்தது. கடந்த போராட்ட காலத்தில் ஆரம்ப காலத்தில் கிழக்கு மாகாணத்தில் தளமாக சகல இயக்கங்களும் தமது பாசறைகளை வழிநடாத்திய பெருமையும் படுவான்கரை மண்ணிற்கு மட்டுமே உண்டு.

இன்று முழுமையாக அன்னிய ஆக்கிரமிப்பு இல்லாத விடுவிக்கப்பட்ட மண்ணாக விளங்கும் படுவான் கரைப் பிரதேசத்தில் கொக்கட்டிச்சோலை ஸ்ரீ தான்தோன்றீஸ்வரர் ஆலயமானது எமது தாயக மண்ணின் ஆண்டபரம்பரையின் வரலாற்றைப் பேணிக்காத்து அன்றைய மன்னர் ஆட்சிக் காலத்தில் எவ்வாறு இவ்வாலய நடைமுறைகள் பின்பற்றப்பட்டதோ அதேநடைமுறைகளை இன்றும் கடைப்பிடித்து எமது வருங்காலச் சந்ததியினருக்குத் தமிழ்த் தேசியத்தை ஆதார பூர்வமாக நிரூபிக்கும் ஆலயமாகவும் இவ்வாலயம் விளங்குகின்றது.

வருடாந்த மகோற்சவம் ஆவணி உத்தர நட்சத்திரத் திதியில் கொடியேற்றப்பட்டு அதற்கு அடுத்த பெளர்ணமி தினத்தின் பின் ஞாயிற்றுக் கிழமையில் வளமையாகத் தேரோட்டம் இடம் பெறுகின்றது. ஞாயிற்றுக் கிழமையை முன்னோர்கள் தேரோடும் தினமாக எடுத்தமைக்கு முக்கிய காரணம், அன்றைய நாள் துரியனுக்குரிய நாளாகவும், விடுமுறை நாளாக இருப்பதனாலும் ஆகும்.

தேரோட்டம் என்பது தற்போது பல ஆலயங்களில் இரும்பினாலும், மரத்தினாலும் செய்யப்பட்டு சில்லுகள் (டயர்) இலகுவாகப் பொருத்தப்பட்ட ரதம் என்று இத் தேர்களைக் கருத இடமில்லை. பாண்டிய மன்னினால் இற்றைக்கு 2600 வருடங்களுக்கு முன் மரத்தினால் செய்யப்பட்ட மரச்சில்லுகளை உடைய பெரிய வடம் (சயிறு) கட்டி தனிமணலில் ஆலயத்தைச் சுற்றி விளையகர்தேர், சித்திரத்தேர் ஆகிய இரண்டு தேர்களும் வலம்வரும் காட்சியானது கிழக்கிலங்கையில் கொக்கட்டிச்சோலையில் மட்டுமே காண முடியும்.

ஏர் ஓடும் மண்ணில் தேரோடும் காட்சியைக் காண ஈழ மணித்திருநாட்டின் பல பாகங்களிலும் இருந்து இலட்சக்கணக்கான மக்கள் அரோகரா அரோகரா என ஆடி அசைந்து அந்த இரண்டு தேர்களும் வலம்வரும் வேளை அனைத்து மக்களும் அருள் வேண்டிப் பிரார்த்திப்பார்கள்.

தற்போது யுத்தம் ஓய்ந்த வேளையில் தேரோட்ட விழாவைக் காண திரள் திரளாக மக்கள் வெள்ளமாய் காட்சியளிப்பதில் தவறில்லை.

-அரிய ரதாட்சன்-

சர்வலோக ஈஸ்வரனே வானுமையா சண்டைமீண்டும் மூளாமலே பாருமையா கர்வம்கொண்டு கயரெரமை வதைக்கையிலே கண்மூடிக் கொண்டுநீயும் இருக்கலாமோ ஆர்நாங்கள் அடிமைகளா இன்னுயிங்கே ஆதிநாதனே நீதான்பதில் சொல்லுமையா சீர்பெருகும் சிறப்பூராம் சோலையூரில் உறையும் சோதிநாதனே சங்கரனே அருள்செய்வாயே.

சாலவுனை நாம்தொழுதோம் காருமையா சகலபிணி எலாமகற்றி அருளுமையா காலமெலாம் நாமியங்கே துடிக்கின்றோமே காக்கமனம் இன்றிநீயும் இருக்கலாமோ ஆலமுண்டு தேவர்க்கருள் செய்ததேவே

கொக்கட்டிச்சோலையானே அருள் செய்வாயே

அப்பாவிகள் எங்களுக்கும் அருள்செய்வாயே சீலமுறு கொக்கட்டிச்சோலையூரில் வாழும் செய்பவள ஈஸ்வரனே ரெட்சிப்பாயே.

செகம் காக்கும் காவலனே வானுமையா செந்நீரில் விழாமலெமைப் பாருமையா சகவாழ்வே நாட்டிலினி வேண்டுகையா சண்டையொரு போதுயினி வேண்டாமையா சகவாழ்வை சகலருக்கும் தருவாய்யா சாந்தி சமாதானம் வர அருள்வாய்யா

முகமலர வருவே ஈரைக் காத்து வாழும் முப்புரம் எரித்ததேவே அருள்செய்வாயே சேட்டைசெய்து உன் தலத்தை அழிக்கவென்று சீற்றமுடன் வந்த போத்துக்கீசர் தம்மை ஓட்ட மது காட்டியெங்கள் உயிரைக் காத்த உன் புகழை உலகமெலாம் அறிவுமையா ஓட்டம்காட்ட வேண்டுகையா தூட்டரையும் உன்னால்தான் அதுமுடியும் ஐயா வாவா அட்டவீரச் செயலெல்லாம் புரிந்ததேவே அனுதினமும் அருள்செய்து ரெட்சிப்பாயே

- வெல்லபதியான் -

நவீன கணணி முறையிலான சகல விதமான அச்ச வேலைகளும் ரெஜலிக்கும் வண்ணக்கலையில், குறைந்த செலவில், குறித்த நேரத்தில் அறுகு சொட்டச் சொட்ட அச்சடித்துத் தரப்படும். தொடர்பு கொள்ளவும்.

நியூ கீன் அச்சகம்

73, முன்னவீதி, மட்டக்களப்பு
தொலைபேசி-065/2222204

பெண்களின் அங்க மெல்லாம் மின்னி ஜொலிக்கின்ற தங்க நகைகளை தாமான 22 கரட்டில் பெற்றுக்கொள்ள நம்பிக்கையுடன் நீங்கள் நாட வேண்டிய ஒரே ஸ்தாபனம்

நியூ கணேஷா நகையகம்

பிரதான வீதி, கொக்கட்டிச்சோலை

தங்க மகள் மேனியிலே மின்ன லிடும் அபிராவின் தங்க நகைகள் எதிர் காலத்தில் உங்கள் கன்னி மகள் மேனியிலும் மின்ன லிடும் என்பதற்கு உத்தர வாதம் அளிக்கின்றது.

அபிரா நகை மாளிகை

பிரதான வீதி, மார்க்கட்ரோட், பட்டிபுடி, களுவாஞ்சிபுடி.

அழகிய சிறந்த பவுண் தங்க நகைகளுக்கும் ருவின மூசைகளுக்கும் நம்பிக்கையுடன் வியும் செய்யங்கள்

கே.எம்.எஸ். நகை மாளிகை

பிரதான வீதி, களுவாஞ்சிபுடி தொலைபேசி : 065-2250015

சகல விதமான இரும்பு வேலை களுக்கும், ஓட்டு வேலை களுக்கும், கிறீல் யன்னல் மற்றும் கதவுகளுக்கும் படுவான்கரைப் பிரதேசத்தில் நாட வேண்டிய ஒரே இடம்

தர்ஷகா இரும்பகம்

பிரதான வீதி, கொக்கட்டிச்சோலை.

22 கரட் தங்க நகை களை புதிய வடி வங்களில் பெற்றுக் கொள்ள நாடுங்கள்

பிரண்யா ஜிவலரி

பிரதான வீதி, பட்டிபுடி, களுவாஞ்சிபுடி.

உங்கள் நகைத்தேவைகள் எதுவாகினும் நம்பிக்கையுடன் நாடுங்கள் 22 கரட் தங்க மற்றும் வெள்ளி நகை வடிவமைப்பில் நிபுணத்தவம் பெற்ற

ரஞ்சனாஸ் நகை மாளிகை

பிரதான வீதி, பட்டிபுடி, களுவாஞ்சிபுடி.

கொடுக்கும் பணத்திற்கு புன்னகை பூக்க வைக்கும் வண்ணம் 22 கரட் தங்க நகைகளை நியாய விலையில் பெற நாடுங்கள்

லக்ஸ்மி நகையகம்

பிரதான வீதி, கொக்கட்டிச்சோலை.

அழகிய சிறந்த 22 கரட் தங்க நகைகளுக்கு நாடுங்கள் நம்பிக்கை, நூணயம், நேர்மை நிறைந்து

நியூ கணேஷா ஜிவலரி

பிரதான வீதி, பட்டிபுடி, களுவாஞ்சிபுடி. தொலை பேசி: 065-2250119

பழைய, புதிய வடிவமைப் புகளில் தங்க நகைகளுக்கு பிரசித்தி பெற்ற ஒரே ஸ்தாபனம்

அருள் சுப்பிரமணியம் நகை மாளிகை

22, யு.டி.ஏ. கட்டடம், வேடி மெனிங் ரைவ், மட்டக்களப்பு. தொலைபேசி : 065-2222682

முஸ்லிம்களால் ஆயுதப் போராட்டம் மூலம் பிரச்சினைகளைத் தீர்த்து முடியாது

மட்டக்களப்பு நாடாளுமன்ற உறுப்பினர் ஜோசப் பராசசிங்கம் தமிழ் அலை இதழ் 22க்கு வழங்கிய செவ்வியின் தொடர்ச்சி..

கேள்வி : கிழக்கில் முஸ்லிம்களின் பாதகப்பிற்கென பெரலின்படையையும், ஊர்க்காவல்படையையும் உருவாக்க வேண்டும் என்ற கோரிக்கை முஸ்லிம் அரசியல்வாதிகளால் முன்வைக்கப்பட்டிருக்கிறதே, அது பற்றி உங்கள் கருத்த என்ன?

பதில்:- தனித்துவமான படைகளைச் சேர்ப்பதன் மூலம் பிரச்சினைக்குத் தீர்வு காணமுடியாது. ஏற்கனவே முஸ்லிம் ஊர்க்காவல் படையை ஸ்தாபித்ததன் மூலம் தமிழ் மக்களுக்கு ஏற்பட்ட இன்னல்கள், படுகொலைகளை தமிழ் மக்கள் இன்னமும் மறந்துவிடவில்லை. எனவே அரசாங்கம் இது சம்பந்தமாகக் கூடிய கவனம் செலுத்த வேண்டும். ஒரு சமூகத்திற்கென படையணிகளைச் சேர்ப்பது தற்போதைய சமாதானச் சூழலில் இனமோதல்களை ஏற்படுத்துகின்ற செயலாகும். தனிப்பட்ட இனங்களுக்கென படையணிகளைச் சேர்ப்பது இனங்களுக்கிடையே மோதல்களையும் விரிசல்களையும் ஏற்படுத்தும்.

கேள்வி : அரசாங்கத்திற்கும் விடுதலைப்புலிகளுக்கும் இடையில் மீண்டும் சமாதானப்பேச்சுக்கள் ஆரம்பிக்கும் போது முஸ்லிம்கள் தனித்தனியே பேசக்கூடாது என்ற வேண்டுகோள் முஸ்லிம் பாராளுமன்ற உறுப்பினர்களின் ஒன்றியம் கோரிக்கை விடுத்திருக்கிறது. இது அரசாங்கத்திற்கும் விடுதலைப்புலிகளுக்கும் இடையிலான சமாதானப்பேச்சுவார்த்தைகளுக்கு முட்டுக்கட்டையாக அமையுமா?

பதில்:- முஸ்லிம்கள் தனித்தரப்பாக பேச்சுவார்த்தைகளில் கலந்து கொள்ள வேண்டும் என்பது சமாதான முயற்சிகளைத் துண்டிப்பதற்கு இடையில்தான் நடைபெற்றது. பிரச்சினைகளைத் தீர்ப்பதாக இருந்தால் யுத்தத்தை முடிவுக்குக் கொண்டு வரவேண்டும். அதற்காக இருதரப்பும் யுத்தநிறுத்தத்தை மேற்கொள்ள வேண்டும். இருதரப்பும் யுத்தநிறுத்தம் மேற்கொண்டதன் காரணமாகத்தான் இன்று பேச்சுவார்த்தை நடைபெறுகிறது. யுத்தத்தில் ஈடுபட்ட இருதரப்பும் முதலில் பேசவேண்டும். இதில் பங்கு கேட்பதற்கு இன்னொரு சமூகத்திற்கு அதிகாரமோ, தார்மிக உரிமையோ கிடையாது.

ஆனால் முஸ்லிம்களின் அபிலாசைகளும் தீர்க்கப்பட வேண்டும் என்பதில் விடுதலைப்புலிகளும் அக்கறையோடு இருக்கிறார்கள். சிங்களவர்களால் தமிழ் மக்கள் பட்ட துன்பங்களை நாங்கள் அறிவோம். அடக்குமுறைக்குள்ளான தமிழ் மக்கள் இன்னொரு சிறுபான்மை இனமான முஸ்லிம் இனத்தை அடக்க முற்பாடுவார்கள் என அஞ்சவேண்டியதில்லை. எனவே தீர்வு வருகின்றபோது முஸ்லிம்களின் அபிலாசைகளைப் பூர்த்தி செய்யக்கூடிய தீர்வை வழங்க வேண்டியது அரசுக்கும் விடுதலைப்புலிகளுக்கும் உள்ள பொறுப்பாகும்.

கேள்வி : அரசாங்கம் கொடுக்கிறதற்கும் நகலை விடுதலைப்புலிகள் ஆராய்ந்து கொண்டிருக்கிறார்கள், விடுதலைப்புலிகள் கொடுக்கப்போகும் நகலை அரசாங்கம் அரசியல் அமைப்பிற்கு உட்பட்டதாக இல்லாமல் கூறியிருக்கிறதால் அடுத்த கட்டம் என்னவாக இருக்கும்?

பதில்:- அரசாங்கம் சமர்ப்பித்திருப்பது கலந்துரையாடல், பேச்சுவார்த்தைகளுக்கான ஒரு பத்திரம் தான். (Discussion Paper) இதற்கான தங்களை நினைப்பாட்டை சமர்ப்பிப்பதற்கான நகலை விடுதலைப்புலிகள் தயாரித்துக்கொண்டிருக்கிறார்கள். விடுதலைப்புலிகள் சமர்ப்பித்த பின்னர் அந்த கலந்துரையாடலுக்கான பத்திரத்தை வைத்துக்கொண்டு இருதரப்பும் பேசி முடிவுக்கு வருவார்கள். அரசு நிச்சயமாக அதை நிராகரிக்க முடியாது. அரசு நிராகரிப்பதாக இருந்தால்

செவ்விய கண்டவர் இரா துரைரத்தினம்

கலந்துரையாடலுக்கான பத்திரத்தை சமர்ப்பித்திருக்க வேண்டிய தேவை இருந்திருக்காது.

கேள்வி:- அரசியல் அமைப்புக்கு உட்பட்டிருந்தான் இடைக்கால நிர்வாக சபையோ தீர்வுகளோ இருக்கும் என அமைச்சர் பிரீஸ் உட்பட அரசாங்கத் தரப்பினர் கூறியிருக்கின்றனர். ஒற்றையாட்சி அரசியல் அமைப்பின் கீழ் சமஷ்டி ஆட்சிக்கு இடமே இல்லை. இடைக்கால நிர்வாகசபை கூட அரசியல் அமைப்புக்கு உட்பட்டதாக இருக்க முடியாது. தமிழ் மக்களால் ஏற்றுக்கொள்ளப்படாத அரசியல் அமைப்பையே ஏற்று நான்கள் அக்கறையுடையபோவதில்லை என்ற விடுதலைப்புலிகள் கூறியிருக்கிறார்கள். இந்த முறையாட்டின் மத்தியில் எதிர்க்கால பேச்சுவார்த்தைகள் அல்லது இடைக்கால நிர்வாக சபை எவ்வாறு அமையும்?

பதில்:- அந்த முறையாட்டில்தான் சட்டநுணுக்கம் இருக்கிறது. அதை எப்படி ஆராய்ந்து நகலைத் தயாரிக்கப்போகிறார்கள் என்பதைப் பொறுத்திருந்துதான் பார்க்க வேண்டும். ஆனால் அரசு அரசியல் அமைப்புக்கு அப்பாலும் சில பிரச்சினைகளைத் தீர்க்க முற்படலாம். இடைக்கால நிர்வாக

சபையை அரசியல் அமைப்புக்குப் புறம்பாகவும் செய்ய முடியும். இந்திய இலங்கை ஒப்பந்தத்தில் இடைக்கால நிர்வாக சபை அமைப்பதற்கான இடம் இருந்தது.

உதாரணத்திற்கு இந்தியாவின் கிழக்குப் பகுதியான மிசோராாவில் நடந்த கிளர்ச்சியை ஒரு முடிவுக்குக் கொண்டு வருவதற்காக இந்தியா தீட்டிய திட்டம் அரசியல் அமைப்புக்கு உட்பட்டதாக அல்லாமல் இடைக்கால நிர்வாகசபை ஒன்றை அமைத்தார்கள். சாதகமாக அமைந்தது என்ன வென்றால் மத்திய அரசிலும், மாநில அரசிலும் காங்கிரஸ் கட்சியே இருந்தது. மாநில அரசியலில் இருந்தவர்கள் விட்டு விலகினார்கள். இடைக்கால நிர்வாகம் கிளர்ச்சியை நடத்திய தலைவர்களிடம் கொடுக்கப்பட்டது.

இடைக்கால நிர்வாகம் கொடுப்பதற்குக் காரணம் என்னவென்றால் நீண்டகாலமாக போராட்டத்தில் ஈடுபட்டு வந்த ஒரு கொரியல்லா அமைப்பு, அல்லது ஆயுதரீதியில் விடுதலைப்போராட்டத்தை நடத்திய அமைப்பு அரசியலில் உட்படுத்துவதாக இருந்தால் உடனடியாக அவற்றைத் தேர்தல் மூலம் செய்ய முடியாது. அதற்காகத்தான் இந்தியா மிசோரா மாநிலத்தில் இடைக்கால நிர்வாகத்தை ஏற்படுத்தியது. அது வெற்றியும் அளித்தது. மூன்று ஆண்டுகளின் பின் தேர்தலில் போட்டியிட்டிருந்த ஆட்சியைக் கைப்பற்றினார்கள். இங்கு மாத்திரமல்ல, பல நாடுகளில் இடைக்கால நிர்வாகம் வழங்கப்பட்டிருக்கிறது.

கேள்வி:- போர்நிறுத்த ஒப்பந்தம், பேச்சுவார்த்தை, இடைக்கால நிர்வாகசபை என்ற இன்றைய நிலையில் இந்தியா சில முட்டுக்கட்டைகளைப்போடுவதாகக் குற்றஞ்சாட்டப்படுகிறது. ஆனால் இந்தியா சமாதான முயற்சிகளுக்குத்தான் தடைஇல்லை எனக் கூறியிருக்கிறபோதிலும் தமிழ் மக்களுக்கு நம்பிக்கை ஏற்படுத்தும் வகையில் நடந்து கொண்டதில்லை என்பதை ஏற்றுக்கொள்ளத்தான் வேண்டும். இந்தநிலையில் இந்தியா என்ன நிலையாட்டை எடுக்க வேண்டும் என நீங்கள் கருதுகிறீர்கள்?

பதில்:- மாகாண ஆட்சி முறையையே இந்த நாட்டில் கொண்டு வருவதே இந்தியாதான். இலங்கை இந்திய ஒப்பந்தத்தின் பின் இடைக்கால நிர்வாக சபையை ஏற்படுத்துவதற்கு நடவடிக்கைகள் எடுக்கப்பட்டபோது பெரும் பங்கு விடுதலைப்புலிகளுக்குக் கொடுக்க வேண்டும் என இந்தியா குறிப்பிட்டிருந்தது. அந்த நேரச் சூழலிலும் பலமாக இருந்தவர்கள் விடுதலைப்புலிகள்தான். இலங்கை இந்திய ஒப்பந்தத்தை ஏற்படுத்தி, வட கிழக்கு இணைந்த தமிழ் மாகாண சபையை உருவாக்கிய இந்தியா, வடக்குக் கிழக்கை இணைப்பதற்கும் பக்கபலமாக இருந்த இந்தியா எந்தச் சந்தர்ப்பத்திலும் ஈழத்தமிழர்களைக் கைவிடாது என்றுதான் நான் நினைக்கிறேன். தற்போதைய அரசியலில் சில மாற்றங்கள் இருந்தாலும் ஈழத்தமிழர்கள் மீது இந்தியாவுக்கு அக்கறை இருக்கும் என்றுதான் நான் நம்புகிறேன்.

இந்தியா இப்பிராந்தியத்தில் பெரிய சக்தி, அவர்களது அனுசரணையுடன்தான். அவர்களையும் சேர்த்துத்தான் பிரச்சினைகளைத் தீர்க்கமுடியும். இதை விடுதலைப்புலிகளும் ஏற்றுக்கொண்டிருக்கிறார்கள். தம்பி பிரபாகரன் கூட அவருடைய பத்திரிகையாளர் மாநாட்டில் கூட இந்தியாவுடன் சேர்ந்து இயங்குவதைத்தான் விரும்புகிறோம் எனக்கூறியிருந்தார்.

கேள்வி:- அண்மையில் தமிழர் விடுதலைக்கூட்டணியின் செயற்பாடுகள் பற்றி விமர்சனங்கள் வந்திருக்கின்றன. அண்மையில் தமிழ்செல்வன் தமிழ்க் கூட்டணியில் உள்ள ஏனைய கட்சிகளை அழைத்துப் பேசிய போதிலும் தமிழர் விடுதலைக்கூட்டணியை அழைத்துப்பேசவில்லை. இது தொடர்பாக உங்கள் மனஅதங்கம் என்ன? உங்கள் கட்சியின் தலைமையின் நடவடிக்கைதான் இதற்கு காரணம் என்பதை ஏற்றுக்கொள்கிறீர்களா?

பதில் : என்னைப்பொறுத்தவரை தலைமைப்பீடத்தில் ஏற்பட்டிருக்கின்ற பிசகான கொள்கைக்கு மாறான செயற்பாட்டை மாற்றி அமைக்கவேண்டும். விரைவில் பொதுச்சபையைக் கூட்டி இதற்குச் சரியான முடிவு எடுக்கவேண்டும் என செயலாளரைக் கேட்டிருக்கிறேன். பொதுச்சபை முடிவெடுப்பது கஸ்டமாக இருக்கும் எனச் செயலாளர் என்னிடம் தெரிவித்தார். ஆனால் நான் கூறினேன், பொதுச்சபைதான் தலைவரையும் நியமித்தது, உங்களையும் நியமித்தது, என்னையும் நியமித்தது. பொதுக்கூட்டத்திலோ, மாநாட்டிலோ இந்தத் தெரிவுகள் நடைபெறவில்லை. எனவே பொதுச்சபையைக் கூட்டி சரியான முடிவுகளை எடுக்கவேண்டும் என கூறியிருக்கிறேன். பொதுச்சபை தீர்மானித்தால் தான் பதவியை விட்டு செல்வதற்குத் தயார் எனத் தலைவர் ஆனந்தசங்கரியே கூறியிருக்கிறார். எனவே இதை நடைமுறைப்படுத்த வேண்டும் எனச் செயலாளரை நான் கேட்டிருக்கிறேன்.

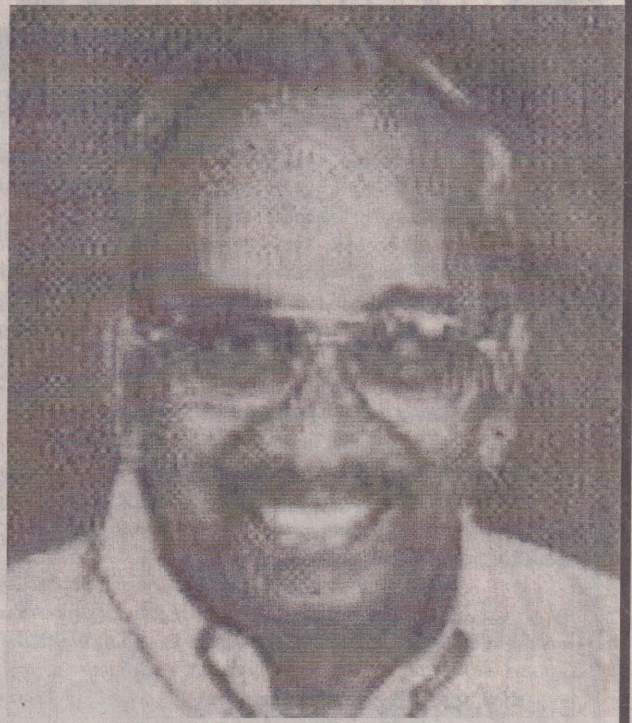

கேள்வி:- 1977ம் ஆண்டில் தமிழ் மக்கள் மத்தியில் கனிப்பெரும் கட்சியாக தமிழர் விடுதலைக்கூட்டணி திகழ்ந்தது. ஆனால் இன்று தமிழர் விடுதலைக்கூட்டணியைப் பின்தள்ளுவதற்குச் சில சக்திகள் முயற்சிப்பதாகவும், குறிப்பாக தமிழ் தேசியக்கூட்டணியில் உள்ள தமிழ்க் கட்சிகள் மீத கட்சித்தலைவர் ஆனந்தசங்கரி குற்றம் சாட்டியிருக்கிறார். அவ்வாறு ஏதாவது சக்திகள் இயங்குவதாக நீங்கள் கருதுகிறீர்களா?

பதில்:- தமிழர் விடுதலைக்கூட்டணிக்குள் பிரச்சினையை ஏற்படுத்த எந்த ஒரு தீயசக்திகளும் பின்னணியில் இருப்பதாக நான் கருதவில்லை. கூட்டணியில் அங்கம் வகிக்கும் ஏனைய கட்சிகளைக் குறைகூறுவது தவறு.

தலைவரின் செயற்பாடுகள், அறிக்கைகள் மூலம் தான் கட்சிக்குப் பின்னடைவு ஏற்பட்டிருக்கிறது. அது பல ராலும் ஏற்றுக்கொள்ளப்பட்ட விடயம். ஆனால் தலைவர் கூறியதற்காகத் தமிழர் விடுதலைக்கூட்டணியின் கருத்து என்று ஏற்றுக்கொள்ள முடியாது. அது அவரின் தனிப்பட்ட

கருத்து, தற்போதைய அரசியல் நிரோட்டத்திற்கு ஏற்ப கட்சியின் கொள்கைகளையும் செயற்படுத்த வேண்டும். அவ்வாறு மாற்றிஅமைப்பதாக இருந்தால் தலைமைத்துவத்தில் மாற்றம் ஏற்படுத்துவது தவிர்க்கமுடியாததாகும். அதைச் செய்வதற்குத் தற்போது பொதுச்சபையில் உள்ள உறுப்பினர்கள் ஈடுபட்டிருக்கிறார்கள்.

கேள்வி: தமிழ்த் தேசியக்கூட்டணியில் உள்ள ஏனைய கட்சிகளை முன்னுக்குக் கொண்டுவருவதற்கு விடுதலைப்புலிகள் முயற்சிக்கிறார்கள், தமிழர் விடுதலைக்கூட்டணியை ஓரங்கட்ட நினைக்கிறார்கள் என்ற குற்றம் சாட்டும் எழுந்திருக்கிறது. இது பற்றி நீங்கள் என்ன கூறவிரும்புகிறீர்கள்?

பதில்:- விடுதலைப்புலிகள் தமிழர் விடுதலைக்கூட்டணியை ஓரங்கட்டுகிறார்கள் என நான் நினைக்கவில்லை. எப்படியாவது தமிழர் விடுதலைக்கூட்டணியை நல்லவழிக்குக் கொண்டுவரவேண்டும் என்ற நிலைப்பாட்டில்தான் அவர்கள் இருக்கிறார்கள்.

கேள்வி:- தமிழ்செல்வன் கூட்டணியை வன்னிக்கு அழைத்துப் பேசவில்லை என்பதைப்பற்றி கூட்டணித்தலைவர்கள் கவலை கொண்டிருக்கிறார்களா? அவ்விடயத்தை அக்கறையோடு பார்க்கிறார்களா? அல்லது விடுதலைப்புலிகளை அழைத்துப் பேசவில்லை என்பது ஒரு பெரிய விடயமல்ல என நினைக்கிறார்களா?

பதில்:- அக்கறையோடு இருக்கிறார்கள். அதைச் செயற்படுத்துவதற்குத்தான் காலஅவகாசம் தேவைப்படுகிறது. விரைவில் அது செயற்படுத்தப்படும் என்பது எனது நம்பிக்கை.

கேள்வி: தமிழர் விடுதலைக்கூட்டணி 1976ம் ஆண்டு வட்டுக்கோட்டை மாநாட்டிற்குப் பின் பொதுக்கூட்டத்தைக் கூட்டவில்லை. மீண்டும் மாநாட்டைக் கூட்டிக்கூடாத தலைவர் செயலாளர் உட்பட பொதுச்சபையைத் தெரிவு செய்வதற்கும் என்ற விதிகளுக்குப் புறம்பாக பொதுச்சபையே தலைவர் உட்பட பொதுச்சபை உறுப்பினர்களைத் தெரிவு செய்கிறது. இது சட்டத்திற்கு மாறானதா அல்லவா? நீங்கள் கட்சியின் சீர்திருத்த உபதலைவர் என்ற ரீதியில் மாநாட்டைக் கூட்டுவதற்கு ஏதாவது நடவடிக்கை எடுக்கிறீர்களா?

பதில்:- பலர் இந்தக் கருத்தைக் கூறியிருக்கிறார்கள். மீண்டும் ஒருமாநாடு கூட்டப்பட வேண்டும் என்ற கோரிக்கைகள் விடுக்கப்பட்டிருக்கிறது. மாநாட்டைக் கூட்டுவதாக இருந்தால் கிராமக்கிளைகள், வட்டக்கிளைகள், மாவட்டக் கிளைகள் அமைக்கப்பட வேண்டும். அதற்குப் பாரிய காலம் எடுக்கும். அதற்கு இப்போது சூழலும் இல்லை. எனவே பொதுச்சபையைக் கூட்டி முடிவெடுப்பதுதான் இப்போது இருக்கும் சூழலில் பொருத்தமாக இருக்கும்.

கிரியபவளம் நிறத்தில் இருக்கும் தேகத்தில் நச்சென அழுத்திச் சாத்திய பட்டைத் திருநீறு, கழுத்தில் உருத்திராட்சமாலை. சொண்டை எந்தப் பக்கம் நெளித்தாலும் சிவசிவா என்று கொட்டுப்படும் சிவ நாமகரணம்.... ஓய்வு பெற்ற போஸ்டர் மாஸ்டரின் தோற்றம் இப்படிப் போகும்....

பிள்ளை. முருங்கை மரத்தால் விழுந்ததிலை இருந்து ஒரு மாஸ்டர்... கீலாப்போக்கு... வலி... வீணம்..

போஸ்டர் மாஸ்டர் போய்ச்சேர கலியாண வீடு மெல்லக் களைகட்டிவிட்டது. மட்டுக்குள் கைக்கடக்கமாகத் தெரிந்த பத்துப் பதினைந்து பேருக்குச்

இவ்வாரச் சிறுகதை

போஸ்டர் மாஸ்டர் மகிழ்ந்திருக்கிறார். முகூர்த்தம் நெருங்கியது...

“மாப்பிளை எங்கே..?” ஐயா

துலையடி! இனி உன்னை ஆரடி கட்டப் போறான்.... நாலு பெட்டையளைப் பெத்தன் எல்லாம் நாசமாய்ப் போச்சுதே?”

காமாட்சி கல்யாணம்!

அம்பாள் தோத்திரப் பாமாலை, பஞ்சபூராணம் போன்றவற்றை முறைப்படி ஒதி, சடாரெனத் தேங்காயை அடித்துப் பிளந்தாரென்றால் எங்கும் பக்தி மணம் கமழும். இதுவரை அவர் அடைந்த வாழ்வின் சிறப்பெல்லாம் காமாட்சியம் மனின் கருணையால் வந்ததென்று அடிக்கடி புகழ்ந்து கொள்வார்.

இவ்வளவு அழகி ஒருகிய பழமாக இருந்தும் போஸ்டர் மாஸ்டரின் பிள்ளைகள் எல்லாமே கோணங்கிக் களானது ஏனென்று தெரியாமல் தடுமாறுவோர் பலர். மூத்தவர் மூளாயில் முடித்தார். அடுத்த இரண்டு பெடியளும் முடிச்ச வைக்க முந்தியே முடிச்ச, விட்டு முடிச்ச... கடைசியில் அவர்கள் வாழ்வே முடிச்சுக்களாகப் போய்விட்டன.

கடைசி மகன் காந்தர்வசேனா திபதி மட்டும் கட்டாமல் இருந்தான். அந்தப் பிள்ளைகள் ஒரு நல்ல வாழ்க்கை அமைய வேண்டுமென அவர் காலையிலேயே சூரிய நமஸ்காரம் செய்து வருவது வழமை.

“போஸ்டர் மாஸ்டரையா!”

போஸ்டர் மாஸ்டரையா!”

“ஆரது?”

“நான் நல்லதம்பி... பொம்பிளை வீட்டுக்காரர் கையோடை கூட்டி வரட்டாம்...”

“எட... தாலியக்கட்டு... இண்டைக்குக் கலியாண வீடெல்லே? பிள்ளையளா பூசைக்கு வரச் சொன்னதுகள் அயத்துப் போனன்... நீ போ நல்லதம்பி... நான் பின்னாலை வாறன்...”

“அப்ப நான் மாப்பிளை வீட்டை போய் அதுகளோட வாறனே...” நல்லதம்பி மாப்பிளை வீட்டுப் பக்கம் புறப்பட்டான்.

“கலியாணமும் கொள்ளி வைப்பும்...” மனதிற்குள் திட்டினார். உமிக் கரியை கையில் எடுத்து, பல்வரிசையை கிழக்கும் மேற்குமாக இழுத்தார். களவென வாயை அலசித் துப்பிவிட்டு, தண்ணியை இறைத்து தேகத்தில் ஊற்றினார். நடுங்கும் தேகத்துடன் கொடகொடவென அவசரமாகப் புறப்பட்டார்.

“மலடா மலை! அண்ணாமலை... முகத்தில் அடித்தது போல திடீரெனச் சத்தம் கேட்டதும் பயந்து விட்டார். எதிரே காந்தர்வசேனாதிபதி கோவணத்தோடு நின்று கொண்டிருந்தார்.

“ஊசி மூஞ்சி மூடா! இதென்னடா கோலம்?”

“காமாட்சியை எனக்கும் தெரியும்! நானும் கலியாண வீட்டுக்கு வரட்டே?”

“என்ன கோவணத்தோடையே? வேட்டியைக் கட்டிக் கொண்டு வா!” மத்தியானச் சாப்பாடு மிச்சமென மனதிற்குள் நினைத்துக் கொண்டார்.

மிதிவண்டியில் அவனையும் ஏற்றிக் கொண்டு போகும்போது நினைவுகள் கவலையுடன் சுழலுவது தெரிந்தது. முப்பது வயதாகியும் இப்படியொரு

சொல்லி ஒரு கல்யாணம். இனி மாப்பிளை வீட்டுக்காரர் வந்தால் சரி, எண்ணிப் பத்துப்பேர் இருந்தார்கள். மாப்பிளை, பொம்பிளை இருக்க பாய் விரித்திருந்தார்கள்.

காமாட்சியைச் சோடித்து அந்தப் பாயில் இருத்தி வைத்திருந்தார்கள். அவள் போஸ்டர் மாஸ்டரைப் பார்த்து நாணப்பட்டுக் கொண்டாள். முகூர்த்தம் நெருங்கிக் கொண்டிருந்தது. தேங்காயைக் கழுவி, வத்திக்குச்சைக் கொழுத்தினார்.. வத்திக்குச்சைக் கொழுத்தும் போதே யாருக்காவது வத்தி வைக்க வேண்டும் போல மனதில் ஒருவித துடிப்பு. மனதை அடக்கி பழம், பாக்கு, வெற்றிலையை பிள்ளையார் படத்தின் முன்பாகப் பரவினார்.

புதிதாக வந்த தூர்க்கையம்மன் பாடலை ஒரு இழுவை இழுத்தெறியக் கூடியவாறு குரலை வாகுபடுத்திக் கொண்டார்.

“காமாட்சி பாவம் கஸ்டப்பட்ட பெட்டை, அவளுக்குப் பின்னாலையும் நாலும் பெட்டைக் குட்டியள்...ம்...”

யாழ்தாசனி

தகப்பன் ஐயாமுத்து கட்டு வேலைக்குப் போய் இதுகளை எப்பிடிக் கரைசேர்க்கிறது..” மனதில் நினைத்தார்.

மாப்பிளை கதிரேசு இப்ப சுந்தரம் மேத்திரியோடை முட்டாள் வேலை பார்க்கிறான். கலியாணத்துக்குப் பிறகு மேசனா வரப்போறானென்று ஐயாமுத்து கூறினார்.

கதிரேசுவை போஸ்டர் மாஸ்டருக்கும் தெரியும். காத்தான் கூத்தெண்டால் மாப்பிளைப் பெடியன் வலு திறமாகப் பாடுவான். கள்ளுக் கொட்டிலை அவனுடைய குரலைக் கேட்டு

முத்து வேலியால் தலையை நீட்டி வீதியைப் பார்த்தார் எங்கோ தூரத்தே, கட்டுக்கட்டாக பட்டாசு வெடிகள் கொழுத்தும் சத்தம்.

“என்னடி பிள்ளை வெடிச் சத்தம்?” போஸ்டர் மாஸ்டர் வினவினார்.

“தெரியேல்லை!” காமாட்சியின் தாய் சின்னப்பிள்ளையின் முகத்தில் கலவரம்.

“மாப்பிள்ளை வீட்டுக்கு ஒரு ஆளை அனுப்பங்கோ... பூத்தவளே புவனம் முழுவதும் காத்தவளே!” குரலை பாடலுக்காக வசப்படுத்தினார். அகிலமே ஆடுவதுபோலப் பிரமை. அவர்தான் ஆடினாரா அல்லது அகிலம் தான் ஆடியதா அவருக்குத் தெரியவில்லை. படபடவெனச் சத்தம், நல்லதம்பி ஓடி வந்து படலையைத் தட்டினான் திருக்கிட்டு விட்டார்.

“என்ன... என்ன... முருகேசு?” எல்லார் முகங்களிலும் மெல்லிய கலவரம்.

“நான் மாப்பிளை வீட்டிலை இருந்து வாறன்! மாப்பிளை வர மாட்டார்.”

“ஏன்?”

“வெடிச்சத்தம் கேட்டீங்கள் தானே? மாப்பிளைக்கு வேற ஒரு இடத்திலை கலியாணம் முடிச்சது.. சீதனம் கொஞ்சம் கூடவாம்.”

“ஐயோ...!!!!

கல்யாண வீடு ஒரு நிமிடத்தில் செத்தவீடாக மாறியது.

காமாட்சி அழ, ஐயாமுத்து சாகப்போவதாக கிணற்றடிக்கு ஓட.... ஒரே அமளிதுமளியாய்ப்போய்விட்டது.

“மூதேவி சண்டாளி! மூளி அலங்காரி! அப்பவே சாத்திரி சொன்னவன்..., தாயர் அல்லிக்கண்டு காமாட்சியின் தலைமயிரைக் கோலிப் பிடித்து முருங்கை மரத்தில் இடித்தார்.

“சாவடி! சாவடி! செத்துத்

ஓங்கி ஓங்கி அவளை அடித்தான்.

“ஐயோ கடவுளே! எனக் கேள் இந்தச்சோதினை? நான் ஆருக்கு என்ன பாவம் செய்தனான்? காமாட்சி தலையைத் தலையை அடித்து அழுதாள்” பூமாலை சிதறியது.

“நிப்பாட்டுங்கோ! பூத்தவளே புவனம் முழுவதும் காத்தவளே!” போஸ்டர் மாஸ்டர் அம்பாள் பாடலை ஆக்ரோசமாகப் பாடினார். தேங்காயை நிலத்தில் எறிந்து உடைத்தார். அவருக்கு தேகமெல்லாம் நடு நடுங்கியது.

“காமாட்சி என்றால் யார்?” பலத் துச் சத்தமிட்டார். காமாட்சி யார்? பதில் தெரியாது எல்லோரும் அவரையே பார்த்தபடி நின்றனர்.

“அவள்தான் என்னை வாழ வைச்ச அம்மன். அவள் கண்ணீர் விட நான் அனுமதிக்க மாட்டன். இப்பவே இந்த முகூர்த்தத்திலேயே காமாட்சி அம்மன் கல்யாணம் நடக்க வேணும். டே! காந்தர்வசேனாதிபதி!” மகனைக் கூப்பிட்டார் அவன் மாந்தி மாந்தி அருகில் வந்தான்.

ஒருபடி திருநீறை அள்ளி அவன் மீது வீசினார். இதுதான் மகேந்திரப் பொருத்தம்! சரியான முகூர்த்தமும் இதுதான். ஒரு மஞ்சள் துண்டு எடுத்து வாருங்கோ. யாரோ கொண்டுவர, அதை ஒரு நூலில் முடிந்தார். பஞ்சபூராணத்தைப் பாடி மீண்டும் ஒரு தேங்காயைக் கொத்தி உடைத்தார். காந்தர்வசேனாதிபதி கட்டடா தாலியை!, மஞ்சள் கயிற்றைக் கொடுத்தார்.

“ஐயா என்றை மானத்தைக் காத்த தெய்வமே!” ஐயாமுத்து தடாலென போஸ்டர் மாஸ்டரின் காலில் விழுந்தார்.

“ஐயாமுத்து அழாதே இனி நீயும் நானும் சம்மந்தியள்!” அவரைத் தூக்கி எழுப்பினார். காந்தர்வசேனாதிபதி, காமாட்சி கல்யாணம் இனிது முடிந்தது. காமாட்சி யோசித்துப் பார்க்க முன்னரே தாலி அவள் கழுத்தில் ஏறியது.

போஸ்டர் மாஸ்டரின் கவலை தீர்ந்தது. மனதிற்குள் காமாட்சி அம்மன் அருளை மெச்சியபடி மணமக்களுக்கு அரிசி அள்ளிப் போட்டு வாழ்த்தினார்.

அவர் போடும் அரிசி தன் வாழ்வின் முடிவுக்குப் போடப்படும் வாய்க்கரிசி என்று தெரியாத காமாட்சி கண்களில் நீர் மல்க அவரைக் கையெடுத்துக் கும்பிடுகிறார்.

□□□

நகைச்சுவைத் துணுக்கு

“அம்மா, தீபாவளி என்றால் என்ன?”

“கோழி வெட்டி, சாராயம் குடித்து, அப்பா கூத்தாடும் திருநாள்!”

— அமிர்தகழியான் —

விடுவிடுப்பான தொடர் நாவல்

என் கிணைவின்



எனக்கு மடரும் தான்

நடந்த - நடக்கிற சம்பவங்களை யெல்லாம் எண்ணிப் பார்த்தபோது சுகுமாருக்குத் தலை இடித்து வந்தது. அப்படியே மோட்டு வளையைப் பார்த்தபடி மல்லாக்கப் படுத்துக் கிடந்தான். சிந்தனைகள் அவன் நெஞ்சில் அலைபாயத் தொடங்கின.

எவ்வளவு அன்போடும், பாசத்தோடும் அவளை நான் நேசித்தேன்! அவளுக்குக் கைநீட்டி ஒரு அடிகூட அடித்திருக்க மாட்டேனே! ஏதோ ஆத்திரத்தில் முன்பின் யோசிக்காமல் வடுச் சொல்லி விட்டேன் என்பதற்காகத் திடீரெனக் கோபித்துக் கொண்டு போய்விட்டாளே! என்மீதுதான் எல்லாப் பிழையும்! தீயினால் சுட்டிருந்தால் சில வேளை அவள் தாங்கியிருப்பாள். நாவினால் சுட்டபுண் ஆற எவ்வளவு காலம் எடுக்கப் போகிறதோ!

அவள் பிழை செய்திருந்தால் நான் இன்னொருத்தியோடு நெருங்கிப் பழகுவதாக யார்தான் கட்டிவைத்துக் கதைத்தாலும் நமக்கென்ன நானும் அப்படி! அவரும் நடந்தால்தான் என்ன என்று போசாமல் விட்டிருப்பார்.

எப்போதோ ஒருநாள் பரிமளத்திடம் குடித்துக் கொண்டிருந்தபோது ஒருத்தர் சொன்னார். நம்மள விட்டுப்போட்டு ஓடிப் போன வள மறக்கிறதற்கு ஒரேயொரு வழி நாம் இன்னொருத்தியச் சேத்துக் கொள்ள வேண்டுமென்று.

இதறினைச்சித்தானே நான் பரிமளத்திட்டப் போய் வந்தேன். அவளப் பாத்து பேசிறதில் ஒருவித சுகம் இல்லாமலில்ல. அந்த நேரமெல்லாம் நான் பூங்கோதைய மறந்துதானே இருந்தேன்!

இன்னும் பரிமளத்தோட மனம் விட்டு என்ற நெஞ்சில் இருக்கிற ஆசையச் சொல்லல்ல. அதை வெளிப்படையாகக் கேட்கிறதற்கும் துணிவு வருகுதில்ல! சிலவேளை அவள் மறுதலிச்சி ஏதாவது சொல்லித்தாளென்றால், பிறகு அத மறக்க இன்னொருத்தியையா தேடுற? சேச்சேச்சே எதுவும் நடக்காமலேயே என்னையும், பரிமளத்தையும் பற்றி ஆரோ பூங்கோதையிட்டச் சொல்லியிருக்கிறாங்க! நாளைக்கு ஊரெல்லாம் இந்தக்கத பரவிச் சென்றால்;;; அல்லது இவள் பூங்கோத நேரடியாகவே அங்க பரிமளத்திட்டப்போய்க் கேட்டுவிட்டால்;;; பூங்கோதை ஆத்திரக்காரி! புத்தியில்லாதவள்!; இப்படிச் சிந்தித்த சுகுமார் சட்டென எழுந்து வந்து இந்திராவிடம் கேட்டான். "மகள், கொம்மா வரக்குள்ள

கழுத்தில தாலிக் கொடி கிடந்ததா?"
"ஓம்பா"
"நெத்தியில் என்ன பொட்டு வச்சிருந்தான்?"
"குங்குமப் பொட்டுத்தான் வச்சிருந்தாவு. ஏன்பா?"

"இல்ல சும்மா கேட்டனான்" என்று சொல்லிவிட்டு, மீண்டும் பேர்ய்க் கட்டிலில் படுத்துக் கொண்டான்.

மீண்டும் எண்ண அலைகள் எழுந்தன.

சுதன் நாளைக்குத் தொழிலுக்குப் போய்விடுவான்! வீட்டில் இந்திரா மாத்திரம். குமர்ப்பிள்ள. பாதுகாப்புக்காவது தாய்பக்கத்தில் இருக்க வேண்டாமா?

எந்தச் சாத்திரியிடம் போய்க் கையைக் காட்டினாலும், பிறந்த தெரிப்பைக் கொடுத்தாலும் எங்கள் எல்லோருக்குமே ஏழரைச்சனி என்கிறார்கள். அடிக்கடி கிரகங்களெல்லாம் மாறுகின்றன. ஆனால் ஏழரைச்சனி மாத்திரம் எங்கள் வீட்டைத்தானே பார்த்துக் கொண்டிருக்கு.

சனியைப்போல கொடுப்பாருமில்லை எடுப்பாருமில்லை என்கிறார்கள். ஆனால் உயிரை எடுக்கிறேன் பார் என்று நிற்கும் சனி தொலைந்து பேர்கத்தான் வழியைக் காணோம்.

சனியும், வியாழனும்! நாம் சரியாக இருந்தால் எந்தக் கிரகமும் நம்மை எதுவும் செய்துவிட முடியாது.

ரோசத்தைப் பார்க்காமல், வெட்கத்தைப் பராமல் எப்படியாவது லீவைப் போட்டுக் கொண்டு மூத்தவன் முரளிட்டப் போகவேண்டியதுதான்.

கடைசிச் சாணல்! இதற்கும் ஒம்பட்டுப் பூங்கோதை மனம் திருத்தி வரல்லை யென்றால்... 'டிவேஸ்' பண்ணு வதைத் தவிர வேறு வழியில்லை. இந்திராவும் இன்னும் சில மாதங்களில் யுனிவசிறு றிற்குப்

போய் விடுவான்.

இங்கே வீட்டில் பிரச்சினை என்றால் அவள் நம்மதியாகவிருந்து எப்படிப் படிக்கமுடியும்? பூங்கோதை கொஞ்சமாவது இதைப் பற்றி யெல்லாம் சிந்தித்தாளா? அப்படிச் சிந்தித்திருந்தால் இன்னும் மூத்த மகன் வீட்டில் கிடப்பாளா?

அவள் என்னோடு வெறுப்பாக இருந்தால் தோலு வாழச் சம்மதம் இல்லையென்றால் தாலிக் கொடியை அணிந்திருப்பாளா? நெற்றியில் குங்குமத்திலகம் வச்சிருப்பாளா? நான் எங்கே போகிறேன் வருகிறேன் என்பதையெல்லாம் நோட்டம் பண்ணிக் கொண்டிருப்பாளா?

அவளில் உள்ள பெரிய தவறு மனம் விட்டு என்னோடு பேசாதுதான். கேள்விக்குப் பதில் சொல்வாள். மற்றப்படி புதிதாக அவளாகவே எந்தக் கதையும் பேச மாட்டாள். ஏதாவது வீட்டில் பிரச்சினை வந்து விட்டால் மளமளவெனப் பொரிந்து தள்ளுவாள்! அப்போது அவள் கேட்கும் கேள்விகளும், சொல்லும், பழமொழிகளும் வியப்பை உண்டுபண்ணும். இவளா பேசாத மந்தை இவளுக்குள்ளே இத்தனை ஞானமா என்று ஆச்சரியப்படவைக்கும்.

பாவம் இந்திரா! இளைய பிள்ளை அவளும் தாயோடு போயிருந்தால் தேநீர் குடிப்பதற்கும் நான் தவிக்க வேண்டித்தான் வந்திருக்கும்.

சரி இந்தப் பிரச்சினைக்கு நான் பொறுப்பாக இருக்கக் கூடாது. பிள்ளைகளின் நன்மைக்காகவாவது நானேதான் சரணாகத்யடைய வேண்டும்."

இவ்வாறெல்லாம் சிந்தித்தபடி கட்டிலில் படுத்துக் கிடந்த சுகுமார் அவையை யுமறியாமல் தூங்கிப் போனான்.

இந்திரா இரவுச் சாப்பாட்டிற்கு என்ன செய்யலாம் என்று யோசித்தான் அப்பா வாங்கிவந்த மரையிறச்சி வத்தல் நினைவுக்கு வந்தது.

பிட்டவித்து, ஒரு சம்பல் போடலாம் என்று எண்ணியபடி மாலை எடுத்து வரசின்ன வீட்டுக்குள் சென்றபோது அங்கே சுதன் கேக் சாப்பிட்டுக் கொண்டிருந்தான்.

"இஞ்சபார் கள்ளன்! டேய் எல்லாத்தையும் திண்டு போட்டயா? எங்கடா என்ட பங்கு?"

"இந்தா உன்ர பங்கு இருக்கு! நீ எனக்குத் தராமக் கொண்டுவந்து ஒளிச்சி வச்சதுக்கு முழுவதையும் நான் திண்டிருக்க வேணும். என்ன செய்யிற பாவமாக் கிடக்கு. இந்தா புடி உன்ர பங்கு." என்று நீட்டினான் சுதன்.

"நான் அப்பவே எடுத்து வெட்டவேணுமெண்டு நினைச்சான். அதுக் குள்ள மறந்து போனான். இஞ்சபார். ஒரே யொரு சின்னத்துண்டுதான் எனக்கிருக்கு! அப்பாக்கு இல்லையாடா?"

"அவர் இதெல்லாம் சாப்பிட மாட்டார்."

"இவனொரு பேய்! பிசாசி!"

"ஆர்டி பிசாசி! நீதான் வேதாளம்!"

இப்படி ஒரு கேக் துண்டிற்காக அண்ணனும், தங்கையும் வாய்த்தர்க்கம் செய்துகொண்டிருந்த சத்தத்தில் சுகுமார் கண்விழித்துக் கொண்டான்.

"சுதன் என்னது சத்தம்?"

"கேக் திண்டதுக்கு இவள் இந்திரா ஏசிறாளா."

"உங்க ரெண்டு பேருக்கும் தானே வாங்கிக் கொண்டு வந்ததான். சண்டை பிடிக்காம ரெண்டுபேரும் எடுக்கிற தானே!"

"அப்பா, இவன் முக்காவாசிக்கும் மேல திண்டு போட்டான்."

"சரிசரி உடுங்க கதைய! உனக்கு நானொண்டு வாங்கித்து வாறன்! இவர் வேலைக்குப் போயித்திருவார். நீ மட்டும் தனியா வச்சி சாப்பிடு!"

இருவரையும் சமாதானப்படுத்தி விட்டு, கிணற்றடிக்குப் போய் நன்றாக அள்ளிக் குளித்துவிட்டு வந்து பூப்பூநீராட்டு விழாவுக்குப் போக ஆயத்தமானான் சுகுமார்

(தொடரும்)

நகைச்சுவை முற்றம்

தொகுப்பு அமிர்தகழியான்

"பாகவதர் எங்கே அவசரமாகப் போகிறீர்கள்?"
"கச்சேரிக்கு!"
"பக்கவாத்தியக்காரர்களைக் காணவில்லையே!"



"அரசாங்க அதிபரைச் சந்திக்கிறதுக்குப் பக்க வாத்தியம் வாசிக்க வேணுமா?"



"உங்களுக்கு இன்னுமொரு குழந்தைக்குப் பலனிருக்கு!"
"அதெப்படிச் சாத்திரியார்! நான்தான்

கருத்தடை செய்து விட்டேனே!"
"உங்க மனைவி செய்யவில்லைத்தானே!"

"உங்களுக்கு எத்தனை பிள்ளைகள்?"
"ஆறு பிள்ளைகள்!"
"எங்கே ஒன்றைக் காணோம்?"
"கொஞ்சம் பொறுங்க. இப்பதான் அடுத்த வீட்டுக்க பிரசவம் நடந்து கொண்டிருக்கு!"



"உங்க மனைவிக்கு கருவில் இரண்டு குழந்தைகள் வளர்கின்றன. பிரசவம் கஷ்டமாயிருக்கும்!"
"எனக்கும் தொழில் கஷ்டம்! ஒரு குழந்தைய இப்ப பிறக்க

வையுங்க அடுத்ததப் பிறகு பாத்துக் கொள்ளலாம் டாக்டர்."

"என்கணவர் இரவு பதினொரு மணி வரை ஊர் சுற்றி விட்டு வருகிறார்."
"பரவாயில்லையே என்கணவர் இரவு பதினொரு மணிக்குத்தான் ஊர் சுற்றக்கிளம்புகிறார்."



பாலகைகி கார்பாற்ற உயிரைக் காடுவகி!

பல்வேறு நாட்டைச் சேர்ந்தவர்கள் சுற்றுலா ஒன்றிற்காகப் பூப்பட்டுப் போனார்கள். ஐ.நா.சபைப் பிரதிநிதி ஒருவர் சுற்றுலாக் குழுவிற்குத் தலைமை தாங்கிக் கொண்டிருந்தார்.

சுற்றுலாக் குழு ஒரு தொங்கு பாலத்தின் மீது நடந்து கொண்டிருந்த போது பாலம் உடைந்து விழக் கூடிய ஆபத்துத் தென்பட்டது. ஐ.நா. பிரதிநிதி அவசரமாகச் சொன்னார் "நமது பாரம் பாலத்தில் கூடி விட்டது. எனவே இங்கிருக்கும் நமது உயிரைப் பாதுகாக்க வேண்டுமென்றால் யாராவது ஒருவர் கீழே உடையுயாகக் குதிக்க வேண்டும்" என்றார்.

கீழே குதித்தால் உயிர் போவது நிச்சியமென்று தெரிந்தும் தனது நாட்டுக்குப் புகழ் தேடிக் கொடுக்க வேண்டுமென்ற எண்ணத்தில் அமெரிக்கன் ஒருவன் "அமெரிக்கா வாழ்க" என்றபடியே கீழே குதித்து உயிர் விட்டான்.

அப்போதும் பாலம் கொஞ்சம் உடைந்து கொண்டிருக்க ஐ.நா. பிரதிநிதி இன்னுமொருவரைப் பாயுமறு கேட்டுக் கொண்டார். உடைய ரஷ்யாக்காரன் "ரஷ்யா வாழ்க" என்றவாறே உயிர் துறந்தான்.

ஆயினும் பாலம் உடைந்து கொண்டே வர பிரதிநிதி "இன்னும் ஒரே ஒருவர் பாய்ந்து விட்டாரென்றால் மிகுதியாக உள்ள எல்லோரும் நிச்சயமாய்த் தப்பித்து விடலாம்" என்றார்.

அப்போது நமது நாட்டுக்காரன் தமிழ் ஈழத்துக்குப் புகழ் தேடிக் கொடுக்க வேண்டுமென்ற எண்ணத்தில் "தமிழ் ஈழம் வாழ்க!" என்றபடியே கீழே குதித்து உயிர் துறந்தான்.

ஆனால் பாலம் லேசாக உடைய ஆரம்பித்தது. ஐ.நா. பிரதிநிதி "இன்னும் ஒருவர் பாய்ந்தால் எல்லோரும் நிச்சயம் உயிர் பிழைக்கலாம்" என்றார். உடனே "சிறிலங்காக்காரன் எழுந்தான் "சிறி லங்கா வாழ்க" என உரத்துச் சத்தம் போட்டபடியே அருகில் நின்ற மற்றொருவரைப் பிடித்துக் கீழே தள்ளிவிட்டான்.

ராகா

வாசகர்களின் கவனத்திற்கு!

"என் கணவன் எனக்கு மட்டும் தான்" தொடர்நாவலை எழுதும் ஈழத்தின் பிரபல நாவல் ஆசிரியர் யார்?
அவர் பெயரை தமிழ் அலையில் வெளியாகும் கூப்பனிஸ் எழுதி அஞ்சலட்டையில் ஒட்டி அதை எமக்கு அனுப்பிவைக்கவும்.
நாவல் முடிவில் மூன்று வாசகர்களுக்கு அந்நாலாசிரியரின புதிய மூன்று நாவல்கள் பரிசாக அனுப்பிவைக்கப்படும்.

கூப்பனி

நாவலாசிரியர் பெயர்.....
அனுப்புவான் பெயர்.....
விலாசம்.....
கைப்பாடும்.....

குழந்தைகளுக்கு தடுப்பு மருந்துகள் கொடுக்க வேண்டியதன் அவசியம் என்ன?

(இதழ் 22ம் வளியான கட்டுரையின் தொடர்ச்சி)

இவை இரண்டும் குழந்தையின் நான்காம் மாத முடிவில் இரண்டாவது தடவையாகவும், ஆறாம் மாத முடிவில் மூன்றாவது தடவையாகவும் கொடுக்கப்படுகின்றன. பின்பு 1½ வயதில் நான்காவது தடவையாகவும் கொடுக்கப்படுகிறது. இவ் முக்கூட்டுத் தடுப்பூசியில் தொண்டைக்கர்ப்பான் (diphtheria) குக்கல் (whooping cough or pertussis) ஈர்ப்புவலி (tetanus) ஆகிய நோய்களுக்கு எதிரான தடுப்பு மருந்துகள் காணப்படுகின்றன. பின்பு குழந்தையின் ஒன்பதாம் மாத முடிவில் சின்னமுத்துத் தடுப்பூசி போடப்படுகிறது. மேலும் முதலாவது வயது முடிவில் மூளைக் காச்சலுக்கு எதிரான தடுப்பு மருந்து முதலாவது தடவையாகவும் 2-4 கிழமைகளின் பின்னர் இரண்டாவது தடவையாகவும் இரண்டாவது வயது முடிவில் மூன்றாவது தடவையாகவும் ஆறாவது வயது முடிவில் நான்காவது தடவையாகவும் போடப்படுகின்றன. அத்துடன் மூன்றாவது வயது முடிவில் சின்னமுத்து, ருபெல்லா ஆகிய இரண்டு தொற்றுக்கும் எதிராகத் தடுப்பு மருந்தான M.R. vaccine கொடுக்கப்படுகிறது. ஐந்தாவது வயதில் தொண்டைக் கர்ப்பான், ஈர்ப்பு வலி (D.T) இளம்பிள்ளை வாதநோய்க்கு எதிரான போலியோ சொட்டுமருந்து கொடுக்கப்படுகிறது. 10-15 வயதிற்கு இடையில் வளர்ந்தோருக்கான இரு கூட்டுத் தடுப்பூசி (ய.வ.ன) போடப்படுகிறது. அத்துடன் 10-15 வயதிற்கு இடையில் உள்ள பெண் சிறு பிள்ளைகள் அனைவருக்கும் ருபெல்லா நோய்க்கெதிரான தடுப்பு மருந்து போடப்படுகிறது. மேற் குறிப்பிட்ட அனைத்துத் தடுப்பு மருந்துகளும் அரசு மருத்துவ

மருந்தினைப் பெறலாம். காலம்தாழ்த்திப் போடும் போது ஏற்கனவே முதலாவது தடவை போட்டதைத் திரும்பப் போடவேண்டிய அவசியம் இல்லை.

உங்கள் குழந்தைகளுக்கு டி.உ.ப போட்டு ஒரு மாதத்திற்குப் பின்னர் அவ்விடத்தில் தழுப்பு வந்துள்ளதா என்று பார்க்க வேண்டும். அப்படிப் பார்க்கும் போது தழுப்பு இல்லாவிட்டால் குழந்தையின் 6ம் மாதம் டி.உ.ப தடுப்பூசியை மீண்டும் பெற்றுக்கொள்ளுதல் வேண்டும். மேலும் குழந்தைக்கு முக்கூட்டுத் தடுப்பூசி போட்டபின்பு வலி ஏற்பட்டிருந்தால் அடுத்த தடவை தடுப்பூசி போடப்போகும் போது மருத்துவரிடமோ அல்லது மருத்துவ மாதுவிடமோ தெரியப்படுத்தி அதற்குப் பதிலாக இரு கூட்டுத் தடுப்பூசியைப் போட்டுக் கொள்ளுதல் வேண்டும். ஏனெனில் இங்கு குக்கல் தொற்றுக்கு எதிரான தடுப்பு மருந்து வலிப்பினை ஒரு சிலருக்கு ஏற்படுத்தக்கூடும். மேலும் காய்ச்சல் மற்றும் கடுமையான தொற்றுக்கள் இல்லாத இடத்தில் தடிமன் காணப்பட்டாலும் தடுப்பு மருந்தினைப் பெற்றுக் கொள்ளுதல் முடியும். பொதுவாக அனைத்துத் தடுப்பூசிகளுக்கும் அவை போட்டபின்பு மெல்லிய காய்ச்சல் ஏற்படுவதுண்டு. இதையிட்டுப் பயப்பட வேண்டாம். அப்படிக் காய்ச்சல் ஏற்படும் போது அக் குழந்தையின் வயதிற்கேற்ற அளவு பனடோல் சிறப் அல்லது பனடோல் குளிசையைக் கொடுக்க வேண்டும். இங்கு சில குழந்தைகளுக்குக் காய்ச்சல் வலிப்பும் ஏற்படும்



தன்மை காணப்படுவதினால் அக்குழந்தைக்குத் தடுப்பு மருந்து ஏற்றிய பின்பு வரும் காய்ச்சலின் போது அவதானமாக இருக்க வேண்டும். இங்கு காய்ச்சல் மெல்லியதாகத் தொடங்கும் போதே "பனடோல்" கொடுத்து விட்டு மெல்லிய இளஞ் சூட்டு நீரினால் துடைத்து விட வேண்டும். நாம் இங்கு குறிப்பிட்ட தடுப்பு மருந்துகளைப் பெற்றுக் கொள்ளும் போது பாரதாரமான விளைவுகள் ஏற்படலாம் என்ற ஐயம் சில பெற்றோர் மனதில் காணப்படுகிறது. இது தவறான விடையமாகும். இங்கு பின் விளைவுகள் மிக அரிதாகவே காணப்படுகின்றன. ஆனால் தடுப்பு மருந்துகளைப் பெற்றுக்கொள்ளாவிட்டால் ஏற்படக்கூடிய நோய்கள் பாரதாரமானவை. ஆகவே இதனை மனதில் கொண்டு எம் குழந்தைகளின் ஆரோக்கிய வாழ்வினை மேம்படுத்துவதற்குச் சக பெற்றோரும் தங்கள் குழந்தைகளுக்கு உரிய காலத்தில் தடுப்பு மருந்தினைப் பெற்றுக் கொள்ளல் வேண்டும்.

வைத்தியகவாட்சி எழுமதி கரிசாவன்

மனையினால் வழங்கப் படுகின்றன. இவற்றைவிட கொப்பளிப்பான், நெருப்புக் காய்ச்சல், ஈரல் அதிர்ச்சி போன்ற நோய்களுக்கான தடுப்பு மருந்துகள் தனியார் மருத்துவமனைகளில் பாவனையில் உள்ளது. மேற்குறிப்பிட்ட குழந்தைகளுக்கான தடுப்பு மருந்துகளை உரிய காலங்களில் பெற்றுக்கொள்ளுதல் வேண்டும். ஒரு தடுப்பு மருந்தினை ஒரு தடவை பெற்றுவிட்டு இரண்டாவது தடவை உரிய நேரத்தில் பெறத் தவறியிருப்பின் கவலைப்படத் தேவையில்லை. தாமதித்து இத்தடுப்பு

கந்தப்போடியும் கலந்தர்லெவ்வையும்

கந்தர்:- பாசிக்குடாவுல ஆமிக்காறன் கேம்பு போட்டிருக்கிற சங்கதிய அறிஞ்சயா மச்சான்...
கலந்தர்:- ஓமாண்டா?... ஒப்பந்தத்துக்கு ஒத்துவராத செயல்தானே இது...
கந்தர்:- அப்ப அந்த கண்காணிப்புக் குழுவிட கண்ணில இது படல்லையாமா...
கலந்தர்:- புலிகள் செய்யிற விஷயம் மட்டும் தான் இந்த கண்காணிப்புக் குழுவிட கண்ணில படுதாம் மச்சான்...
கந்தர்:- சிறிலங்கா கண்காணிப்புக் குழு எண்டு வோட் போட்டிருக்கிறது அப்ப சரிதான் போல....
கலந்தர்:- சரியா சொன்னா மச்சான்.

போட்டியில் பங்குபெற விரும்புவோர் விடைகளை இடமிருந்த வலம், மேலிருந்த கீழ் என வகைப்படுத்தி ஒரு தபாலட்டையில் எழுதிக் கீழே காணப்படும் முகவரியை வெட்டி ஒட்டி அனுப்பிவைக்கவும். சரியான விடைகளை அனுப்பும் வாசகர்களில் அதிஸ்டசாலிக்கு 100 ரூபா பணப்பரிசும், பாராட்டுப்பெறும் மேலும் 10 பேரின் பெயர் விபரங்கள் அலையிலும் வெளியாகும். விடைகள் வந்த சேரவேண்டிய கடைசித் திகதி 20-09-2003 ஆகும். எங்கே முயற்சி செய்யுங்கள் பார்ப்போம்.

குறுக்கெழுத்துப்போட்டி-11 தமிழ் அலை

பிரதானவீதி, கொக்கட்டிச்சோலை

குறுக்கெழுத்துப் போட்டி 11

1		2	3		4
		5		6	
7	8				9
10				11	
			12		
		13	14		15
16		17			
18					

இடமிருந்த வலம்

- முருகன் தோணியில் வந்து இறங்கியதாகக் கூறப்படும் கடலும், காடும், மலையும் குழந்த தென்தமிழ்முத் திருத்தலம் ஒன்று.
- தமிழ் நாட்டின் பிரபல சஞ்சிகை ஒன்று, தாமரையையும் இப்படி அழைப்பர் (குழம்பியுள்ளது)
- இதன் உட்பொருள் நாதன் நாமம் நமச்சிவாயவே.
- விடு (திரும்பியுள்ளது)
- ஒரு துளி நேரம்
- வரம் பெற இதைப்பூரிவர். முதல் எழுத்தை இழந்து வருகின்றது.
- கொக்கட்டிச்சோலைச் சிவன் கோயிலில் இது ஒருவது ஒரு சிறப்பம்சமாகும்.
- திருவள்ளூரின் துணைவியாரின் பெயர். (குழம்பியுள்ளது)
- வேலை அற்றவருக்கும் வாழ்வில் இது தோன்றும். (குழம்பியுள்ளது)
- எச்சிறு பொருளிலும் பயன் உண்டு என்பதை உணர்ந்த இதனைப் பல்லுடன் சேர்த்துக் கூறுவர். (குழம்பியுள்ளது)

மேலிருந்த கீழ்

- ஒரு செயலைச் செய்து முடிக்க எடுக்கும் தீவிர ஆர்வம்.
- யானையின் விலை மிக்க பகுதி ஒன்று. (குழம்பியுள்ளது)
- மின் இணைப்பை ஏற்படுத்த செருகியை இதில் செருக வேண்டும் (தலைகீழ்)
- சிங்கத்தின் வேறு ஒரு பெயர் (குழம்பியுள்ளது)
- பகைவன், முனிவர். இப் பெயரில் பட்டமும் வழங்கப்படுகின்றது.
- வெற்றி பெற்றவருக்கு வழங்கப்படுவது. சிலர் இதில் மதுவையும் ஊற்றிக்குடிப்பர். (தலைகீழ்)
- இந்துக்களின் பூஜையின்போது முதலில் பாடப்படுவது.
- இதை ஒழுங்காகக் கூட்டிப்பாடினால் இசை கேட்க இனிமையாக இருக்கும். (குழம்பியுள்ளது)
- காதலில் தோல்வி அடைந்தவுடன் இதை எழுத எல்லோரும் முற்படுவதால் நாம்தான் சிரமப்படுகின்றோம்.
- நெருப்பு இருக்கும் இடத்தை இது காட்டிக் கொடுத்து விடும். (தலைகீழ்)

குறுக்கெழுத்துப் போட்டி 99 கான விடைகள்.

இடமிருந்த வலம்	மேலிருந்த கீழ்		
01. திலீபன்	04. அந்தம்	01. திரிசங்கு	02. பந்தம்
06. சந்ததி	08. மாங்குளம்	03. அதியமான்	05. தசை
10. குதி	11. சுயம்	07. குந்திதேவி	09. சுகளகு
13. தேன்	15. குபு	12. சிலம்பு	14. புதன்
16. தவில்	17. புரட்சி	16. புல்	

பரிசு பெறும் அதிஸ்டசாஸி

கே. அரேசஸ் வரன்
கமைகள் வீதி, நல்லூர் வடக்கு
யாழ்ப்பாணம்.

பாராட்டுப் பெறும் அதிஸ்டசாஸிகள்

- | | |
|---|---|
| 01. ச. சத்தியவெனி
பாலமுனை, மண்டூர். | 06. சி. சுகாஷன்
திருவள்ளூர் வீதி
பாண்டிருப்பு-01, கல்முனை. |
| 02. வ. சனாரித்தனி
தேத்தாவடி வீதி
ஆரையம்பதி-03 | 07. திரு. க. புண்ணியமூர்த்தி
ஆங்கிலப் பிரிவு
கி.ப. கழகம், வந்தாறுமுலை |
| 03. ஐ. அனீதன்
மே. பா. ஐ. இன்பராஜ்.
384/26 புார் வீதி
மட்டக்களப்பு. | 08. வி. யசோதரன்
தரம் 11'
மட்/மகாஜனக் கல்லூரி
மட்டக்களப்பு. |
| 04. ம. எழிலரசி
8ம் வட்டாரம்
புதுக்குடியிருப்பு, முல்லைத்தீவு. | 09. பகவதி ஆறுமுகம்
குறிஞ்சாமுனை
கன்னக்குடா, மட்டக்களப்பு. |
| 05. கே. மகேஸ் வரன்
85/8, அருணகிரி வீதி
திருகோணமலை. | 10. அ. சிவ் கராஜா
பாடசாலை வீதி, ஓந்தாச்சிடம்
கருவாஞ்சிடி. |

விடுதலைப் பாதையில் இவளும் ஒரு வித்தானாள்

மட்டக்களப்பு மாவட்டத்தில் பாலும் தேனும் நிறைந்து காணப்படும் அழகிய சிற்றூர்தான் கதிரவெளிக் கிராமம். இக்கிராமத்தில் சின்னத்துரை தம்பதிகளுக்கு 1977ம் ஆண்டு "எதிர்ப்பேன் எதிரியை அழிப்பேன்" என்ற வடிவில் வந்து அவதரித்தாள் லெப்கேணல் சிவகாமி. இவளுக்குப் பெற்றோர் இட்ட பெயர்தான் நிசாந்தினி. இவளை எல்லோரும் செல்லமாக அம்முனியா என்று அழைப்பர்.

இவள் தனது ஆரம்பக் கல்வியை மட்டக்களப்பு கதிரவெளி விக்கினேஸ்வரா வித்தியாலயத்தில் கற்றாள். படிப்பிலும் சரி விளையாட்டிலும் சரி நிசாந்தினி விட்டுக் கொடுத்தவள் இல்லை. பாட்டு நன்றாகப் பாடக் கூடியவள். பிறருக்கு உதவுவது மூத்தோரை மதிப்பது போன்ற நற்குணம் உடையவள்.

இவளது பாடசாலைக் காலத்தில் இன வெறிபிடித்த சிங்களக் காதையர்களின் கொடுமை தலைவிரித்து ஆடியது. கொலை, கொள்ளை, கற்பழிப்புச் சம்பவங்கள் நாளாளுக்கு நாள் அதிகரித்துக் கொண்டு இருந்தன. எல்லாவற்றையும் கேட்டும் பார்த்தும் நன்கு அறிந்த இவளுக்கு உணர்வு ஏற்பட்டது. எதிரிகளுக்குப் பாடம் புகட்ட வேண்டும். இனியும் எமது மண்ணில் இவ்வாறான கொடுமைகள் நடக்கக் கூடாது. எமது மக்கள் சுதந்திரமாகவும், கௌரவமாகவும், நிம்மதியாகவும் வாழ வேண்டும் என்று எண்ணினாள். சிறு வயதிலே பெற்றோரை இழந்து, உறவைப் பிரிந்து 1995ம் ஆண்டு விடுதலையை நோக்கி வீறு கொண்டெ

லெப் - கேணல் சிவகாமி

னையாக இருக்கும். சிவகாமியின் முதலாவது தாக்குதல் நாலாம் முற்சந்தி இராணுவமுகாம் மீதான தாக்குதல். இத் தாக்குதலை அச்சம் இன்றித் திறன்படச் செய்து முடித்தாள். திறமையைக் கண்ட பொறுப்பா

வுக்காகத் தெரிவு செய்யப்பட்டு 2001.02 அன்று வன்னியிலிருந்து தரை வழியூடாகப் பதினான்கு நாட்கள் நடந்து மட்டக்களப்பு வந்தடைந்தாள். மூத்த தளபதியினால்

காலத்தால் அழியாத மாவீரர் வரலாறு

ளர் அரசியல் பணிக்காக வாகரைக்கு நியமிக்கப்பட்டாள்.

1997ம் ஆண்டு 05.11 அன்று ஜயசிக்குறு சமர் ஆரம்பமானது. அச்சமரை எதிர்கொள்வதற்காக தென் தமிழீழம் இருந்து வட தமிழீழம் நோக்கி மகளிர் அணியானது பயணத்தைத் தொடர்ந்தது. அவ்வணியில் 40பேர் கொண்ட குழுவிற்கு அணித்தலைவியாகச் செயல்பட்டு சிவகாமியும் கூடவே பயணத்தைத் தொடர்ந்தாள். மழை, வெயில் பாராது குடிக்க நீர் இன்றி உண்ண உணவின்றி நித்திரையின்றி கூட வந்த போராளிகளைத் தாக்குதலில் இழந்தும் பெரும் சிரமப்பட்டு வன்னியை வந்தடைந்தார்கள். இவர்களைத் தேசியத்தலைவர் சந்தித்து விட்டு (F.D.L) முன்னணிப் பாதாபு நிலையில் விடப் பட்டார்கள். சிவகாமிக்கு 40பேர் கொண்ட அணியொன்று இவளுக்கு களம் புதுமையாய் இருந்ததால் தெரிந்தவர்களிடம் கேட்டு அறிந்து கொள்வாள். எதிரிப் படைகளின் எறிகணைகள் மழையாய்ப் பொழியும் வேளையிலும் தமிழீழந்தான் தனது இலக்கு என்று உறுதியுடன் இருப்பாள். முதன்முதல் தனது படையணித் தாக்குதலில் பங்கு கொண்டது. அதாவது ஓமந்தை என்னும் இடத்தில் தாக்குதல் நடந்தது. அதில் பங்கு கொண்டு காலில் விழுப்புண்ணடைந்தாள்.

பின் தளத்திற்கு அனுப்பப்பட்டவள் விழுப்புண் மாறியதும் மீண்டும் இவளால் சண்டையில் நிற்க முடியாத போய்விடவே அரசியல் வேலை செய்வதற்காக கல்லூரிக்கு அனுப்பப்பட்டாள். படிப்பு முடிவடைந்ததும் வன்னி இருந்து தென் தமிழீழம் நோக்கிய பயணத்தை மேற்கொண்டாள்.

1998ம் ஆண்டு தென் தமிழீழத்தை வந்தடைந்தவள். மட்டு அம்பாறை மாவட்ட அரசியல் துறை மகளிர் பொறுப்பாளராக மீண்டும் பணியேற்றுக் கடமையைச் செய்தாள். இரண்டாவது தடவையாக மீண்டும் 1999ம் ஆண்டு வன்னிப் பயணத்தை மேற்கொண்டாள். இவள் இயக்கத்தில் இணைந்து கொண்டநாள் முதல் வீரச்சாவு அடையும் வரைக்கும் கரும்புலியாகச் செல்வதே சிந்தனையாகும். இவளின் எண்ணத்தைத் தமிழீழத் தேசியத் தலைவர் அவர்களுக்கு கடிதம் மூலம் எழுதி அனுப்பினாள். தலைவரிடம் இருந்து ஆறுதல் கடிதம் கிடைத்தது. அன்றிலிருந்து அளவே இல்லாத மகிழ்ச்சியில் இருப்பாள்.

மேஜர் தர அதிகாரிகள் பயிற்சிக் கல்லூரிக்குத் தெரிவு செய்யப்பட்டு அனுப்பப்பட்டாள். பயிற்சியிலும் விளையாட்டிலும் சளைத்தவள் அல்ல. பயிற்சி முடிவடையும் தறுவாயில் ஓயாத அலைகள் - 03 தலைவிரித்து ஆடியது. எதிரிகளைக் களமாடி வெற்றி கொள்ள அனைத்துப் போராளிகளுடன் சேர்ந்து வெற்றிகரமாகத் தாக்குதலை முடித்து வந்தாள்.

இவளது பணி தென்மேற்குத் திட்டு நிறைய இருப்பதால் மீண்டும் மட்டுநகர் வர

இவளை மட்டு அம்பாறை மாவட்ட மகளிர் துணைத் தளபதியாகத் தேர்ந்தெடுத்து நியமிக்கப்பட்டாள்.

பின்னர் வேவு பணியில் ஈடுபட ஆசைப்பட்டாள். தனது எண்ணத்தைக் கருணாஅம்மாணிடம் சொல்ல அதற்கு அவர் விடைகொடுத்தார்.

7பேர் கொண்ட அணிக்குப் பொறுப்பாளராக நியமிக்கப்பட்டு விடப்பட்டாள். அன்றிலிருந்து எதிரியைத்தேடி அவனது நடவடிக்கைகளைத் துல்லியமாக வேவு எடுப்பதில் நாள் முழுவதும் ஓயாமல் ஈடுபட்டுக் கொண்டிருப்பாள்.

அன்றும் வழமைபோல் தன் பணிக்குச் செல்ல ஆயத்தமானாள் மாந்திரி ஆறுசூட மெளனம் சாதித்து விட்டது. எதிரி இயக்கம், உயிரைக் குடிப்பான் என்று அன்று சிவகாமி நினைக்கவில்லை. திடீரென வெடிச்சத்தம் கேட்டது. நாலாபக்கமும் இருந்து எதிரி கூட்டபடி வெளியேறினாம். இன்ன நினைத்தார்களோ தெரியவில்லை. எதிரியின் கையில் உயிருடன் பிடிபடக்கூடாது என எண்ணித் தனது துப்பாக்கி, தொலைத் தொட்புச் சாதனம் என்பவற்றைத் தகர்த்து விட்டு 17,000 மாவீரர்களுடன் தானும் ஒரு வேங்கையாய் ஈழ மண்ணை முத்தமிட்டாள்.

2001.9.12 அன்று தான் லெப்-கேணல் சிவகாமி உட்பட ஐந்து போராளிகளின் உயிர் மண்ணை விட்டுப் பிரிந்தது ஆனால் உணர்வுகள் அல்ல.

தேசத்தின் விடுதலைக்காகவும் மக்களின் விடியலுக்காகவும் தன்னை அயராது ஈடுபடுத்தியவள் படையணி வளர்த்திட அரும் பாடுபட்டவள். இவளின் கனவு நிச்சயம் நனவாகும்.



முந்தாள். வேங்கைகளுள் இணைந்தாள். மட்டு/04 பயிற்சிப் பாசறையில் தன்னை இணைத்து ஆரம்பப் பயிற்சியினைத் திறன்படச் செய்து சிவகாமி என்னும் புனைப் பெயருடன் மருத்துவப் போராளியாய் பயிற்சிப் பாசறையில் இருந்து வெளியேறினாள். இவள் போராளிகளுடன் அன்பாகவும், பண்பாகவும், மரியாதையுடனும் பழகுவாள். நோயாளிகளைப் பெற்ற தாயைப் போன்று கவனிப்பாள். இவளின் வார்த்தையைக் கேட்டாலே நோய் தானாகச் சுகமாகிவிடும். இப்படிப்பட்ட புரிந்துணர்வு கொண்டவள்தான் எங்கள் சிவகாமி. இவள் போராட்டத்தில் இணைந்த காலத்தில்

மகையரசி.
உணவு கிடைப்பது மிகவும் அரிது. ஒரு நாளைக்கு ஒரு நேர உணவு கிடைக்கும். அதுவும் தேங்காய், உப்பு, மிளகாய் இல்லாத பருப்புக் கறியும் சோறும் ஆனால் அவளுக்கு அது பெரிய அமுதமாகவே இருக்கும்.
எவ்வாறு இருந்தாலும் வீட்டுக்குப் போகவேண்டும் என்ற சிந்தனையே இல்லை. எதிரியைத் தேடித் தேடி அழிப்பதே சிந்த

சென்றவராக் தொடர்ச்சி

166. "குரல் எடுத்ததோர் குயில் படுத்தது, குமுறி நின்று தன்வயிற்றிலே போர் தொடுத்தது" என்ற கவிஞர் புதுவை இரத்தினதுரையின் கவிதை வரிகளால் சிறப்பிக்கப்படும் வரலாற்றுச் சம்பவம் என்ன?
தியாக தீயம் லெப்.கேணல் திவ்யன்.(இராசையா-பார்த்தீயன், ஊரெழு) 15.09.1987 செவ்வாய் கு.ப. 9.55 தொடர் 26-09-1987சனி காலை 10.48. வரை பன்னிரு நாட்கள் நீரகாரம் ஏதமின்றி சாகும் வரை உண்ணா நோம்பிருந்த தற்கொடை ஆற்றியமை.
167. "நடிக மணி" என்றதும் நினைவிற்கு வரும் வகையில் ஈழத்தில் "விலாசக் கூத்து" "மரபைப் பேணி வளர்த்த வட தமிழீழக் கலைஞர்" யார்?
நடிகமணி வி.வி. வைரமுத்து (காங்கேசன்துறை வசந்தகான சபை)
168. யாழ்ப்பாண இராட்சிய வரலாற்றில் சிறப்புற்றிருந்ததும்,பல வரலாற்றுத் தொல்லியல் சான்றுகளைக் கொண்டமைந்ததுமான "கதிரமலை" இன்று எப்பெயரால் அறியப்படுகின்றது?
கந்தரோடை
169. தமிழன் வரலாற்றை குறியீடு செய்யும் தமிழீழத் தேசியக் கொடியை வரைந்தவர் யார்?
தமிழீழ தேசியத்தலைவரின் நண்பரும் ஓவியருமான மதாரையச் சேர்ந்த நடராஜர்.
170. தமிழீழ விடுதலைப் போராட்ட வரலாற்றில் முதல் முதலாக ஓரே சயனைட்டைப் பகிர்ந்து தற்கொடையாற்றிய மாவீரர்கள் யார்?
லெப். உமாராம், வீரவேங்கை. சுந்தர் (12.03.1986.இல் கல்முனையில் சிறிலங்கா விசேட அதிரடிப்படையினர் கைது செய்ய முற்படுகையில்)
171. " வெள்ளிப்பாதரசம் " என்ற சிறுகதைத் தொகுப்பின் ஆசிரியரான "இலங்கையர் கோன் " ஈழத்தமிழ் சிறுகதையின் முன்னோடியாகக் கருதப்படுகின்றார் இவரது இயற்பெயர் என்ன?
ந. சிவசுரனகந்தரம்
172. ஈழத்தில் எழுந்த முன்னோடி அறிவியல் நூலாகக்
"தமிழீழத்தைத் தெரிந்து கொள்வோம்"
கருதத்தக்க "வேதிநூல்" யாரால் எழுதப்பட்டது?
"முத்தமிழ் விக்ககர்" சுவாமி விபுலானந்தர்
(ஊகோமளமைந்தன)
173. 1981ல் யாழ் பொது நூலக எரியூட்டலுக்குப் பின்னர் சிங்களப் படைகளால் எரியூட்டப்பட்ட இரு வட தமிழீழ நூலகங்களும் எவை?
1.பருத்தித்தறை ஹாட்லிக் கல்வாரி நூலகம் (1984இல்)
2.காரைநகர் குளோரட் நூலகம் (1986இல்)
(சிதாடரும்)

திருவிழா

ஈழத் தாய் சபதம்

எஸ். கருணாநந்தராஜா (யுகசாரதி)
கனகவாந்திசூடி - ஸன்டன்

ஆரியர் கொடுமைமகா வம்ச காலம்

விசயனென்றொரு முரடன்-தான்
விரும்பியபடி அவன் நாட்டினிலே
தசையினிலே ஆசை கொண்டே-இளந்
தளிர்களைக் கசக்கிப் பின் தரையெறிந்தான்
வசை வருமென்ப பயந்தே-அந்த
வம்பனை அவனது தோழருடன்
திசையறியாக் கடலில்-என்றும்
திரும்பிவராவண்ணம் மரக்கலத்தில்

தந்தை அரசனவன்- உயர்
தர்மத்தைக் காத்திட அனுப்பி வைத்தார்
விந்தையில் விந்தையடா-எங்கள்
வினைப்பயனோ இல்லை விதியதுவோ
முந்தயர் கொடுமைகளோ -அந்த
மூர்க்கனைச் சூழ்ந்புயல் கொணர்ந்தெமது
செந்தமிழ் ஈழத்திலே-கரை
சேத்ததடா மறை வேர்த்ததடா

மண்டலத்தரசியவன்-உளர்
மறத்தினள் ராவணன் வழியில் வந்தாள்
வண்டமிழ்ப் பொற் 'குவை நீ' -எனும்
வாயினி லினிக்கிற பெயருடையாள்
புண்டரிகத் தெழிலாள் -அந்தப்
புலையனைப் புணர்ந்திட ஆசை கொண்டாள்
பண்டைய பெருமையெல்லாம் -அந்தப்
பாவினால எமக் கழிந்ததுவே

ஆயிரமாயிரமாய் -இளம்
அனிச்சகன் தனை முகர்ந் தெறிந்தவனை
நாயினை அவள் புணர்ந்தாள் -நாம்
நாடிழந்தே நடுத்தெருவில் நின்றோம்
தேயத்து வன்னியர் நாம்-தலை
திருப்பிய புறமெங்கும் அன்னியர்கள்
பேயெனச் சிரித்து நின்றார்-எங்கள்
பெருமையெல்லாம் அன்று எரித்து நின்றார்
(கொடகம்)

இன் ஒரு விதி எசய்வோம்!

உலகமொழி அத்தனையும்
ஓரமதில் சேர்ப்போம் - இனி
உலகமொழி மொளனம் என
உலகினிலே சொல்வோம்.

உலகமதம் அத்தனையும்
வேலமதில் சாய்ப்போம் - இனி
உலகமதில் மனிதம் என்ற
புதிய மதம் செய்வோம்!

தருமமது சூது கவ்வும்
வாழ்வதனைக் கொல்வோம் - இனி
தருமத்தைத் தருமம் கவ்வ
வேண்டுமெனச் சொல்வோம்.
உத்தியோக மொழியென்று
எதனையுமே சொல்வோம் - இனி
சத்தியமாய் அன்புமொழி
அகிலமதில் செய்வோம்

வீதிகளில் , வீடுகளில்
விதிகளென்று செய்வோம் - இனி
சாதியில்லா நீதிகளில்
போதனைகள் செய்வோம்!

கவிஞர் திங்கவையல் தர்ம.

ஆடு நனைகிறதென்று

ஆடு நனைகிறதென்று
ஓநாய் அழுத்தாம்!
முஸ்லிம் பிரதேசங்களுக்குப்
பாதுகாப்பு வேண்டும்
ஜே.வி.பி. கண்ணீர் வடிக்கிறது!
சாத்தான் வேதம் ஒதுகிறதா?
சமுத்திரத்தில் மூழ்குபவன்
ஒருதும்பையும் எட்டிப்
பிடிப்பது போல
புலிகளுக்கு எதிராகப் பேசுவதற்கு
ஒருவாய்ப்புக் கிடைத்தது
சபை குழப்பும் ஜே.வி.பி.க்கு!
முழுஉலகும் அறியும்
இந்த உண்மையை
முஸ்லிம் சகோதரர்கள்
அறிவார்களா?
ஜே.வி.பி. எந்தக் கட்டத்திலாவது
முஸ்லிம்களுக்கு உதவியதா?
அனுதாபம் காட்டியதா?
திரென்று ஏன் இந்தக் கரிசனை?
பாட்டு வாச்சால்
கிழவியும் பாடுவாள்!

அன்பன்.



செத்துவிட்டேன்!

விதி என்னை
துரத்தித் துரத்தி
தோற்கடித்த போதும் - நான்
வாழத் துடித்தேன்!

காதல் கசங்கி
கண்ணீராய்
வழிந்தபோதும் - நான்
வாழ்த்துடித்தேன்!

உறவுகள் போலியாகி
உள்ளம் வெதும்பி
உழன்றபோதும் - நான்
வாழ்த்துடித்தேன்!

எதிர்பார்ப்புக்கள்
ஏமாற்றங்களாய்
எரித்தபோதும் - நான்
வாழ்த்துடித்தேன்!

முதுகுச் சொற்கள்
முகம் தாக்கி
வலித்தபோதும் - நான்
வாழ்த்துடித்தேன்!

ஆனால்....
என் பெண்மையின்
வெண்மையில் - நீ
கருமை கண்ட போதே
நான் செத்து விட்டேன்!

க.நயனதாரா.
வெல்லாவெளி.வைரவரே உனக்கில்லை
திருவிழா!

ஆங்காங்கே ஆலய திருவிழாக்கள்
ஆல வட்டங்களும் சாமரைகளும்
ஏன் மேளக்கச்சேரிகளும் கூட
காடு மண்டிக்கிடந்த வைரவருக்கு
ஆண்டுத் திருவிழாவாம் ஒலிபெருக்கி
சத்தங்களும் ஓங்கார ஒலிகளும்
ஓடித்திரியும் பல்புகளும் கூட.
பக்கத்துப் பார்வதியும் ரேவதியும்
அழகாய் அள்ளிச் செருகிகடும்
பக்தியுடன் போகின்றார்கள் வைரவரிடம்
இவர்களைத் தரிசிக்க பக்கத்து
கண்ணனும் சிவாவும் சிரித்த முகத்துடன்!
வைரவர்தான் பாவம்!
யார்யாரைக் கும்பிடுவது
கடந்த காலங்களை எண்ணாமல்
இழந்த நாட்களை எண்ணாமல்
அமைதி வந்தது யாரால் என்று
எண்ணாமல் கண்ணால் பார்க்கின்றார்கள்!
ஓரமாய் ஒதுங்குகின்றார்கள்!
காப்பாற்று என்று கும்பிட்ட காலம் மாறி
காலால் கடவுளைப் பார்த்து
கோலம் போடுகிறார்கள்
எந்தக் கடவுளை என்று தெரிகின்றதா
வைரவரே உனக்கில்லை திருவிழா
உன்னை வைத்து அவர்கள் திருவிழா
கொண்டாடுகிறார்கள் ஏதோ
ஆகட்டும் நீமட்டும் நாளை
காடுமண்டித் தனிமரமாய் இருப்பாய்
அடுத்த வருடம் வரும்வரை!

த.சுயிலீன்பன்.

மட்-மாவட்ட அரசு / அரசுசார்பற்ற
திணைக்களங்களுக்கு இடையேயான
கிரிக்கட் போட்டி

(மதி)
கோல்டன் கில் பாம், செலான் வங்கி காத்தான்குடி ஆகியவற்றின்
அனுசரணையுடன் ஆரையம்பதி வி.கழகம் நடாத்தும் மட்டக்களப்பு மாவட்ட அரசு,
அரசு சார்பற்ற திணைக்களங்களுக்கு இடையேயான மென்பந்து கிரிக்கட் சுற்றுப்போட்டி
கடந்த 23.08.2003 தொடக்கம் 21.09.2003 வரை ஆரையம்பதி சாண்டோ சங்கரதாஸ்,
ஆரையம்பதி மகா வித்தியாலய மைதானங்களில் இடம்பெற்று வருகின்றது.

23.08.2003, 24.08.2003ந் திகதிகளில் நடைபெற்ற போட்டிகளில் கிழக்குப்
பல்கலைக்கழக அணியினரும், கச்சேரி அணியினருக்கும் இடையேயான முதல் போட்டியில்
கிழக்குப் பல்கலைக்கழக அணியினரும், ஏறாவூர் ப.நோ.கூ.சங்க அணியினருக்கும்,
மட்-போதனா வைத்தியசாலை அணியினருக்கும் இடையேயான போட்டியில் ஏறாவூர்
ப.நோ.கூ.ச அணியினரும் மதுவரி திணைக்கள அணியினருக்கும் ரெலிக்கொம்
அணியினருக்குமான போட்டியில் மட்-மதுவரி திணைக்கள அணியினரும் கிழக்குப்
பல்கலைக்கழக அணியினருக்கும் ஏறாவூர் ப.நோ.கூ.ச. அணியினருக்கும் இடையேயான
மற்றும் ஒரு போட்டியில் ஏறாவூர் ப.நோ.கூ.ச. அணியினரும் வெற்றி பெற்றனர்.

இதன் படி ப.நோ.கூ.ச. அணியினரும், மட்-மதுவரித் திணைக்கள அணியினரும்
இரண்டாம் சுற்றுக்குத் தெரிவாகியுள்ளனர்.

விற்பனையாளர்கள் தேவை

அடுத்தவாரம் முதல் நாள் இதழாக வெளிவரவிருக்கும் "தமிழ்சலை"
பத்திரிகையை வீடு வீடாகச் சென்று விற்பனை செய்வதற்கு
விற்பனையாளர்கள் தேவை.

விற்பனையாளர்கள் தேவைப்படும் பிரதேசங்கள்

- * ஆரையம்பதி
- * கனகவாந்திசூடி
- * கல்லாறு
- * செங்கமர
- * வாழைச்சேனை

ஆர்வமும் சுறுசுறுப்பும் உடையவர்கள் உடன் எம்முடன் தொடர்பு
கொள்ளவும். கவற்சீகரமான சம்பளம், விசேட சலுகைகள் என்பன
வழங்கப்படும்.

தொடர்புகளுக்கு
வீனியோக முகாமையாளர்
"தமிழ்சலை"
பிரதான வீதி
கொக்கட்டிச்சேனை
தொ.பே, தொலை நகல் 065.2226110
மின்னஞ்சல் tamilalai32@yahoo.com

P.D.S

புஸ் பா சாரதி பயிற்சி நிலையம்

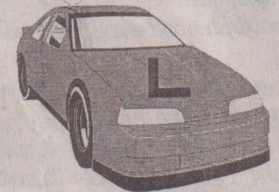
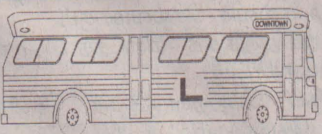

மட்டக்களப்பு மாவட்டத்தில் முதல்தர பாடசாலையான மேற்படி பயிற்சி நிலையம் தான்
என்பதை மக்களாகிய சகலரும் அறிந்து வரும் வேளையில் எந்த வித கஸ்டங்களும் இன்றி
குறித்த தினத்தில் சிறந்த பயிற்சியுடன் சாரதி லைசன்ஸ் பெற்றுக் கொடுக்க எமது நிறுவனம்
பெயர் பெற்றுள்ளதால் உங்கள் பணத்தை எங்களிடம் தந்து பயன் பெறுங்கள். தரகரிடம்
ஏமாறாமல் எங்களிடம் நேரடியாக கீழ் உள்ள விலாசத்திற்கோ தொ.பேசி இலக்கத்திற்கோ
தொடர்பு கொண்டு எங்களைச் சந்தியுங்கள் உரிய பயன் பெறுங்கள்.

குறிப்பு:- 2002ம் ஆண்டு அகில இலங்கை ரீதியில் நடந்த
போதனாசிரியர் பரிட்சையில் கிழக்கு மாகாணத்தில் திறமைச்
சித்தி பெற்ற ஒரே நபர் இதன் உரிமையாளர் த.புஸ்பராசா
என்பதையும் உரிய பயிற்சி உரிய வாகனத்தில் பெற்றுச் சிறந்த
சாரதியாகச் செயல்படுங்கள்.

உரி.த. புஸ்பராஜா

புஸ்பா சாரதி பயிற்சி நிலையம்

இல.12 குளொபல் கட்டிடம், மார்க்ட், மட்டக்களப்பு.
கடை.தொ.பேசி, 065-2225232, Sel : 0777-248895

5ம் வகுப்பு புலமைப் பரிசில் பரீட்சையில் தோற்றும் மாணவர்களுக்கான

வினாக்களும் விடைகளும்







புலமை துரித மீட்டல் - 2003
வினாத்தாள் - 01
பகுதி - 02 தொடர்ச்சி

* ஆடைத் தொழிற்சாலை ஒன்றில் முதல் காலாண்டுப் பகுதியில் உற்பத்தி செய்யப்பட்ட ஆடைகளின் விபரம் கீழே அட்டவணையில் தரப்படுகிறது.

மாதம்	பெண் ஆடைகள்	ஆண் ஆடைகள்
01	1532	1375
02	836	911
03	2462	2458
மொத்தம்

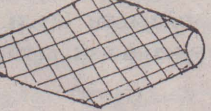
41. முதல் காலாண்டுப் பகுதிகள் எனக் குறிப்பிடப்பட்ட மாதங்களை ஆங்கிலத்தில் எழுதுக?
42. பெண் ஆடைகளின் மொத்த எண்ணிக்கை யாது?
43. ஆண் ஆடைகளின் மொத்த எண்ணிக்கை யாது?
44. அக்காலப் பகுதியில் உற்பத்தி செய்யப்பட்ட ஆடைகளின் மொத்த எண்ணிக்கை யாது?
45. தை மாதத்தில் உற்பத்தி செய்யப்பட்ட ஆடைகளின் மொத்த எண்ணிக்கை எத்தனை?
46. பங்குனி மாதத்தில் உற்பத்தி செய்யப்பட்ட ஆடைகளின் மொத்த எண்ணிக்கை யாது?
47. இலங்கையில் உள்ள ஆடைத் தொழிற்சாலை ஒன்று தருக?

* பின்வரும் படங்களில் உள்ள கருவியின் பெயரையும் அதன் வகையையும் எதிரே எழுதுக? உதாரணம் ஒன்று தரப்படுகிறது.

கருவி	கருவியின் பெயர்	என்ன வகைக் கருவி
48 		
49 		
50 		
* 	ஆப்பு	சாய் தள வகை
51 		
52 		

* சரியான விடையின் இலக்கத்தினை எதிரே எழுதுக?

1. 750ml
 2. வறுமை நிவாரணம் கொடுத்தல்
 3. ஆதர் சீ கிளாக்
 4. கூட்டுறவுச் சங்கம்
 5. கலிலியோ
 6. ஹோக்கி
 7. கிராமசேவகர்
 8. விஞ்ஞானி.
53. இந்திய ஜனாதிபதி அப்துல் கலாம் ஒரு.....
 54. பொருட்களை விற்றல்.....
 55. "புல்லி" என்ற சொல் பயன்படுத்தப்படும் விளையாட்டு.....
 56. ஒரு முழுப்போத்தல் கொள்ளும் நீரின் அளவு.....
 57. இலங்கையில் உள்ள விஞ்ஞானி.....
 58. நன்னடத்தை சான்றிதழைப் பெறல்.....
 59. தொலைநோக்கி.....
 60. சமுர்த்தி அலுவலகம்.....

* பின்வரும் கடிதத்தில் பெறுபவர் முகவரி, அனுப்புபவர் முகவரி ஒழுங்கினை எழுதப்பட்டுள்ளன. அவற்றை சரியான வரிசைக்கிரம ஒழுங்கில் எழுதுக?

G6	கண்டி Kandy	முத்திரை 16.50
P R	4536	

அனுப்புபவர் முகவரி, கண்டி, 18, பாடசாலை வீதி, க.நந்தன்.



பெறுபவர் முகவரி, 27, கல்லூரி வீதி, ச.சங்கர், திருகோணமலை.

61. அனுப்புபவர் முகவரி.....
62. பெறுபவர் முகவரி.....
63. ஒட்டப்பட்ட முத்திரையைக் கொண்டு அது எவ்வகைக் கடிதம்?

* ஒவ்வொரு இடத்தில் இருந்தும் பெறக் கூடிய சேவை எது என்பதனைக் கோட்டினால் தொகுத்துக் காட்டுக?

- | இடம் | சேவை |
|---|---|
| 64. மாவட்டச் செயலகம் | * பிறப்புச் சான்றிதழைப் பெறல் |
| 65. பொலிஸ் நிலையம் | * மரம் வெட்ட அனுமதி பெறல் |
| 66. மாவட்ட தேர்தல் ஆணையாளர் அலுவலகம் | * பசளை வகைகளை அறிதல் |
| 67. வங்கி | * வாக்காளர் இடாப்பின் பிரதி ஒன்றைப் பெறல் |
| 68. விவசாயிகள் சேவை மத்திய நிலையம் | * தொலைந்த அடையாள அட்டைகளைப் பற்றி பதிதல் |
| 69. பிறப்பு, இறப்பு, திருமணப் பதிவு செய்தல் அலுவலகம். | * சேமிப்புக் கணக்கினை ஆரம்பித்தல் |

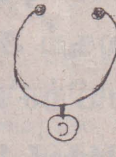
* பின்வரும் உபகரணங்கள் எந்தெந்தத் தொழில் செய்வோரால் பாவிக்கப்படுகிறது என எதிரே எழுதுக?

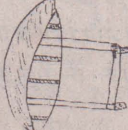
70. துளைப்பதற்கு 
71. நோயை இனங்காண்பதற்கு 
72. கட்டடம் கட்டுவதற்கு 
73. நீரில் செல்வதற்கு 

* பின்வரும் அட்டவணையைப் பூர்த்தி செய்க?

சமயத்தவர்	வழிபாட்டிடம்	நூல்கள்
74. சைவ சமயத்தவர்	வேதாகமங்கள்
75. பௌத்த சமயத்தவர்	விகாரை
76. கிறிஸ்தவ சமயத்தவர்	பைபிள்
77. இஸ்லாமிய சமயத்தவர்	திருக்கூர் ஆன்

78. சிலப்பதிகாரத்தின் ஆசிரியர் யார்?
79. பாஞ்சாலி சபதத்தின் ஆசிரியர் யார்?
80. கல்விச் செல்வம் என்பது பற்றி 6 வாக்கியங்கள் எழுதுக? ஒவ்வொரு வாக்கியமும் குறைந்தது நான்கு சொற்களையேனும் கொண்டிருத்தல் வேண்டும்.

விடைகள்

41. JANUARY, FEBRUARY, MARCH
42. 4830 பெண் ஆடைகள்
43. 4744 ஆண் ஆடைகள்
44. 9574 ஆடைகள்
45. 2907 ஆடைகள்
46. 4920 ஆடைகள்
47. பியக்ம் ஆடைத் தொழிற்சாலை
48. நாதசுரம் - காற்றுக் கருவி
49. மத்தளம் - தோற்கருவி
50. வயலின் - நரம்புக் கருவி
51. பாக்கு வெட்டி - நெம்பு வகைப் பொறி
52. உடுக்கு - தோற்கருவி
53. 8
54. 4
55. 6
56. 1
57. 3
58. 7
59. 5
60. 2
61. க.நந்தன், 18, பாடசாலை வீதி, கண்டி.
62. ச.சங்கர், 27, கல்லூரி வீதி, திருகோணமலை.
63. பதிவுத் தபால்
64. மாவட்டச் செயலகம் - மரம் வெட்ட அனுமதி பெறல்
65. பொலிஸ் நிலையம் - தொலைந்த அடையாள அட்டைகளைப் பற்றிப் பதிதல்
66. மாவட்ட தேர்தல் ஆணையாளர் அலுவலகம் - வாக்காளர் இடாப்பின் பிரதி ஒன்றினைப் பெறல்
67. வங்கி - சேமிப்புக் கணக்கினை ஆரம்பித்தல்
68. விவசாயசேவை மத்திய நிலையம் - பசளை வகைகளைத் தெரிவு செய்தல்
69. பிறப்பு, இறப்பு, திருமணப் பதிவு செய்தல் - பிறப்புச் சான்றிதழைப் பெறல்
70. ஓடாவி / தச்சன்
71. மேசன்
72. வைத்தியர்
73. மீனவர்
74. ஆலயம்
75. திரிபீடகம்
76. தேவாலயம்
77. பள்ளிவாசல்
78. இளங்கோ அடிகள்
79. பாரதியார்
80. 1. உலகில் உள்ள அனைத்துச் செல்வங்களிலும் மேன்மையான செல்வம் கல்விச் செல்வமாகும்.
 2. கல்வி என்பது ஒரு மனிதனுக்குக் கிடைத்த பிறரால் திருடப்பட முடியாத சொத்தாகும்.
 3. இச் செல்வத்தைப் பெற்றவருக்குச் சென்ற இடமெல்லாம் மதிப்புத் தேடிவரும்.
 4. கல்வி ஒரு மனிதனுடைய அறியாமையைப் போக்கி, சிந்தனையை வளர்க்கிறது.
 5. இக்கல்வியை ஒரு மனிதன் அனுபவ வாயிலாகவோ, கற்றல் மூலமோ பெற முடியும்.
 6. கல்வியானது கற்கும் போது நுனிக் கரும்பு போல் கசக்கினும், அதன் பயனோ அடிக்கரும்பு போல், இனிக்கும்.

வினாத்தாள் -1* முற்று வினாத்தாள் 2. தொடரும்

ச.ஜெயாகரன்
ம/ திருப்புகாமம் விபுலானந்தா வித்தியாலயம்.

காத்திரன் பதில்

01. கே: காத்திரனே! சிங்களப் படைகளின் அட்டகாசம் எப்போது குறையும்?

த.மேகராசா(மேரா) 1ம் வருடம், கலைப்பிரிவு கி.ப.கழகம் வந்தாறுமுறை.

ப: செந்தமிழ் நிலம் விடியும்போது.

02. கே: தற்போது அதிகரித்து வரும் வன்முறைகளுக்கும் / அசம்பாவிதங்களுக்கும் என்ன காரணம் காத்திரனே?

கே. பி.கரன் - முனைக்காடு-7

ப: புரிந்தணர்வு இல்லாமையும், பரந்த மனப்பான்மை இல்லாமையும்.

03. கே: படித்தவர்களில் உண்மை, பொய், நீதி, அநீதி எது எனத் தெரியாதவர்கள் இருக்கிறார்கள் அவர்கள் எப்படித் திருந்துவார்கள் காத்திரனே?

எஸ்.பகிரதன் அம்பிளாந்துறை.

ப: படித்த முட்டாள்கள் படியாத அறிவாளிகளின் செயலை உணராமல்போத.

04. கே: நமது நாட்டில் சமாதானம் எப்போது வரும் காத்திரனே?

அ.யோகராணி மாவேற்குடா A.P.C

ப: நமக்கு நாடு கிடைக்கும் போது.

05. கே: காத்திரனே! முன்னாள் பாதுகாப்பு அமைச்சர் ரத்வத்தைக்கும் அவரின் இரு புதல்வர்களுக்கும் கடந்த இரு மாதங்களுக்கு முன் நீதி மன்றத்தினால் மரண தண்டனை வழங்கப்பட்டபோது அமுதுகொண்டு போனவர்கள் இப்போது சிரிக்கிறார்களாமே?

த.ஜீவாகரன்(ரணில்) முதலைக்குடா.

ப: யார் சொன்னது இவர்களுக்கு மரணதண்டனை வழங்கப்பட்டதென்ற, பிந்தையிவ்வ தமிழ் கைதிகள் கொலையாளிகளுக்குத் தான் மரணதண்டனை வழங்கப்பட்டது.

06. கே: மண்மீட்புக்காய் நம் தமிழினம் போராடி ஒரு நல்ல தீர்வு கிடைக்குமென எதிர்பார்க்கும் இவ்வேளையில் அத்தீர்வு கிடைப்பதைத் தடுக்க நினைப்பவர்கள் பற்றி உமது கருத்தென்ன காத்திரனே?

பே.நிலாகினி ஆரயம்பதி 03

ப: 50 வருடங்களுக்கான நாம் எதிர்பார்த்த ஒன்றாக இந்நகர் நடுப்பு நடவடிக்கை இதுக்காகவேதான் தமிழ் மக்கள் அனைவரும் ஒன்றிணைந்து பலத்தைக் கூட்டி உரிமையை வென்றெடுக்க வேண்டும்.

0.7 கே: முஸ்லிம் கட்சிகளுள் இரண்டு கட்சிகளுக்கு முரண்பாடு ஏற்பட்டால் தமிழர்களைச் சம்பலாக நினைக்கிறார்கள் ஏன் காத்திரனே?

ச.நபாபன் கொக்கட்டிச்சோலை

ப: அத்வா வீட்டும் தேன்காய்ப்பூவுமாக இரு சமூகத்தையும் பலர் வர்ணிப்பதால் வீட்டுக்குச் சம்பலாகத் தமிழரை நினைக்கிறார்கள்.

கிழக்கிலங்கை செய்தியாளர் சங்கம் நடாத்தும் தமிழ் பேசும் மக்களின் உணர்வலையான "தமிழ் அலை" 25வது இதழ் (இதுவரை வெளியான 25 இதழ்கள்) விமர்சன ஆய்வரங்கு

20.09.2003 - சனிக்கிழமை காலை 10.00 மணிக்கு மட்டக்களப்பு அரசடி தேவநாயகம் மண்டபத்தில் கிழக்கிலங்கைச் செய்தியாளர் சங்கத் தலைவர் இரா.துரைரெத்தினம் தலைமையில் இடம்பெறும்

அனைவரையும் அன்புடன் அழைக்கின்றோம் கிழக்கிலங்கைச் செய்தியாளர் சங்கம்

வீரம் விளைநிலத்தில்...

சுரேஸ் பிரேமச்சந்திரன் பேசுகையில் கடந்த 1974ம் ஆண்டு தொடக்கம் இன்றுவரையும் போராடிகளைத் தவிர எழுபத்தி ஐயாயிரம் மக்கள் எமது தாயகத்தில் கொல்லப்பட்டனர். வடக்குக் கிழக்கு இணைப்பு என்பதுதான் எமது தாயகம். இன்று வடக்கு வேறு, கிழக்கு வேறு எனக் கூறு போட சில முஸ்லிம் அரசியல் வாதிகள் தமது இருப்பைக் காப்பாற்றிக் கொள்ளும் நோக்கில் அரசியல் நாடகம் நடக்கின்றனர். வடக்குக் கிழக்கை எந்தச் சக்தியாலும் பிரித்து விட முடியாது. இந்தக் கதைக்கே இடமில்லை தமிழின உயிர்க்கொலைகள் வரலாற்று ஆவணமாகப் பதியப்பட்டு இறந்த குடும்ப அங்கத்தினருக்கு நிவாரணங்களை வழங்க சகல அமைப்புக்களும் ஒன்றிணைந்து ஒரு திட்டத்தில் செயல்பட்டு பாதிக்கப்பட்டவர்கள் குடும்பத்தின் கல்வி, பொருளா தாரங்களை மேம்படுத்த பாடுபட வேண்டும் எனவும் கூறினார்.

கிழக்கிலங்கை செய்தியாளர் சங்கத்தின் தலைவர் இரா.துரைரெத்தினம் பேசுகையில் தமிழ் மக்கள் இவ்வாறான நிகழ்வுகளில் கலந்து கொள்ள முன்வர வேண்டும். வெறும் சம்பவங்களாக இவைகளை நினைக்காமல் சரித்திரங்களாக இக்கொலைச்சம்பவங்களை மாற்றுவதன் மூலம் எதிர்காலச் சந்ததியினர் இவற்றை நினைத்துப்பார்க்க ஏதுவாக அமையும் எனக் கூறினார்.

கடந்த 1990ம் ஆண்டு செப்டெம்பர் 5ம் திகதி கிழக்குப்

பல்கலைக்கழகத்தில் தஞ்சமடைந்த சுமார் 49ஆயிரம் தமிழ் மக்களின் அகதி முகாமிற்குப் பொறுப்பாய் இருந்த பேராசிரியை மனோ சபாரெத்தினம் அந்த நாள் ஞாபகத்தை நெஞ்சிலே நிறுத்தி அந்த சோகம் சேர்ந்த உண்மைகளைக் கண்ணீர் மல்க எடுத்துரைத்தார். அன்று செப்டெம்பர் 5ம் திகதி காலையில் கவச வாகனம், பஸ், ஜீப்வண்டி, சகிதம் நாலா புறமுமாக சிங்கள இராணுவத்தினர் வந்தனர். ஆண்கள் வேறாக, பெண்கள் வேறாக வரும்படி கூறி ஆண்களை ஐந்து முக முடிக்க றுக்கு முன் வரிசை யாக காட்டி முகமுடியால் தலை அசைக்கப்பட்ட 158 தமிழர் களையும் மதில் சுவர் மேலால் ஏற்றி புகையிரதப் பாதையின் பக்கம் கொண்டு சென்று அங்கிருந்த பஸ் வண்டிகளில் ஏற்றிச் சென்றனர். இவர்களில் 9வயதுச் சிறுவன் தொடக்கம் 55வயது முதியவர் வரை இருந்தனர். அன்று கொண்டு சென்ற வர்கள் இதுவரை எங்கே? என்ன நடந்தது என்பதே தெரியாது. ஆனால் நாவலடியில் உள்ள கிறவல் குழியில் போட்டு எரித்ததாக பின்னர் அறிய முடிந்தது.

இவ்வாறான கொலைகள் இனிமேலும் நிகழாமல் இருக்க வேண்டுமானால் தமிழ் மக்கள் பல கோணங்களில் செல்லாமல் ஒரு தலைமையின் கீழ் ஒற்றுமையுடன் செயல்படுவதனால் மட்டுமே தடுக்க முடியும் எனக் கேட்டார்.

கிழக்குப் பல்கலைக்கழக பதில்வேந்தர் பேராசிரியை அம்மன்கினி முருகதாஸ் அங்கு உரை

நிகழ்த்தும் போது பிரித்தானும் எம்மை அன்று தொடக்கம் இன்று வரை சிங்கள அரசியல் வாதிகளால் திட்டமிட்டு செயல்பட்டு வருகிறது. அதில் ஒன்றுதான் தற்போது வடக்கு, கிழக்கு என இரு கூறாக துண்டாடப்பட வேண்டும் என சிங்கள பேரினவாதிகள் சிலர் முஸ்லிம் அரசியல் வாதிகளுடாக செய்ய முனைகின்றனர். இதற்கு நாம் அனைவரும் விழிப்பாக இருக்க வேண்டும் வடக்கு கிழக்கு இணைந்த மாகாணமே எமது தாயகம் என்பதில் உறுதியாக இருப்பதுதான் இன்றைய தேவை எனக் கூறினார்.

கிழக்குப் பல்கலைக்கழக உதவிப் பதிவாளர் இராஜகோபால் மற்றும் கிழக்குப் பல்கலைக்கழக மாணவர்கள், கல்வியல் கல்லூரி மாணவர்களின் கவிதைகள் ஆங்காங்கே கருத்தைக் கவர்ந்து நெஞ்சை உயர்த்தியது. மட்டக்களப்பு மக்கள் பெருமன்றத்தின் பொதுச் செயலாளர் சண்- தவராசா தமிழின உயிர்க்கொலை தினத்தை உளமார நினைவு கூர ஒத்துழைத்த அனைத்து தரப்பினருக்கும் நன்றி கூறியதுடன் இறுதியாக மட்டக்களப்பு கல்வியல் கல்லூரி மாணவிகளால் நடக்கப்பட்ட கண்ணீர் மல்கும் உணர்வு பூர்வமான சிங்களப் படைகளால் தமிழினம் பட்ட அவலங்களளைச் சித்தரிக்கும் நாடகம் மேடையேற்றப்பட்டது.

இந்நிகழ்வுகள் அனைத்தும் அன்று காலை 10.00மணி தொடக்கம் பிற்பகல் 2.00மணி வரை கிழக்குப் பல்கலைக்கழக வளாகத்தில் இடம் பெற்றபோது பார்வையாளர்களாகவும் அதிதிகளாகவும் கலந்து கொண்ட அனைவரும் கொளுத்தும் வெயிலிலும் அலுப்புக்கள் இன்றி முகவரி தெரியாத புதை குழிகளில் சங்கமித்த தமிழின சஞ்சீவிகளை கண்ணீர் சிந்தி நினைவு கூறியமை காணக் கூடியதாய் இருந்தது.

அன்று மட்டக்களப்பு மாவட்டத்தில் உள்ள பொது இடங்களிலும், சந்திகளிலும் சோக கீதங்கள் ஒலித்தன. தமிழர்கள் என்ற காரணத்தால் கொலை செய்யப்பட்ட உறவுகளின் நினைவுகளை மீட்டிப் பார்த்தனர்.

உங்கள் கேள்விகளை காத்திரன் பதில் தமிழ் அலை கொக்கட்டிச்சோலை. எனும் முகவரிக்கு அனுப்புங்கள்.

இதயக் கோயில் தெய்வங்கள் எம் மாவீரர்கள் என்ற வரிசையில் வெளிவர மலர் (துரைசிங்கம் - லதா)



வீரர் சாவு 19.09.2000

அன்னை மண்ணின் துயர் துடைக்க அணி திரண்ட வேங்கையே மலரினி அண்ணன் இட்ட ஆணை ஏற்று களம் விரைந்த வீர்புலியே மலரினி நெஞ்சிலே விடுதலை தீ சுமந்து விழிகளிலே விடுதலைக் கணல் தெறிக்காரக ஆயுதம் தோள் சுமந்து கயவன் படை அழித்து தாய் நிலம் மீட்க உயிர் கொடுத்த உத்தமியே மலரினி சாதனை படைத்து சரித்திர நாயகராய் மாவீரராகி மலர் மாலைகள் தோள் சுமக்க மலர்கள் மத்தியிலே சந்தனைப் பேரையில்

மௌனித்து துயில்கையிலே - எம் மனம் கூட மௌனித்து அசைவற்று இருக்கிறது - ஒரு கனம் ஈழத்து நாயகியோ நீ வாழ்ந்து கொண்டிருக்கும் - எங்களுக்கு வீரத்தின் போதகரோ நீ தங்கையே வாழப் போகும் சந்ததிக்கு வீரத்தின் விழுதுகள் நீங்கள் மடிந்தவர்கள் - அல்ல எம் இதயக் கோயிலில் - தினமும் வாழ்ந்து கொண்டிருக்கும் இதயக் கோயில் தெய்வங்கள்.

தகவல் த.சிவதாசன் ஞானமடம், புனகரி தற்போதைய முகவரி காவல் பணிமனை, புழுகாமம்

முன்றாடம் ஆண்டு நினைவுச்...

தாயின் மடி 28 - 12 - 1976



பூபாலினை சிறீகாந்த்

11 கைவரி 2000



கனகசபை கருணாகரன்

தாயின் மடி 09 - 08 - 1977

அனைவரோடும் கடலோரம் லிவை மதியில்லா செல்வங்கள் இரண்டு புதை முகமாகிப் போன நாள் இக் காற்று மௌனிக்க கடல் கொந்தளித்தது. குருகிப் பசி பிழத்தவனின் கொடுமையில் அறிவுச் சுடர்கள் அணைந்து போனதை என்ன சொல்ல? இரும்புக் குழல்குள் இரக்கத்தையும் இறக அடைத்தவர்களுக்கு மருத்துவக்குறை என்ன மற்றவை என்ன? இழந்தவர்கள் நாமல்லவா இன்றும் உணருகின்றோம் இழப்பின் வலிமைகளை.

உங்கள் பிரிவால் துயரமும் குடும்பத்தினர்

அலையின் பார்வை



கரடியனாறு தேனகத்திற்கு வருகை தந்த நேர்வேத் தூதுவர் ஹன்ஸ்பிரட்ஸ்வர் அவர்கள் மூத்த தளபதி கேணல் கருணா அம்மான், சிறப்புத் தளபதி ரமேஸ், மட்டு அம்பாறை அரசியல் துறைப் பொறுப்பாளர் கௌசல்யன் ஆகியோரைச் சந்தித்தபோது.



சத்துருக்கொண்டானி 186 பொதுமக்கள் படுகொலை செய்யப்பட்ட 13வது ஆண்டு நினைவு கூரலில் கலந்து கொண்ட நினைவுரையாளர்கள்

(படம்: றஜீவன்)

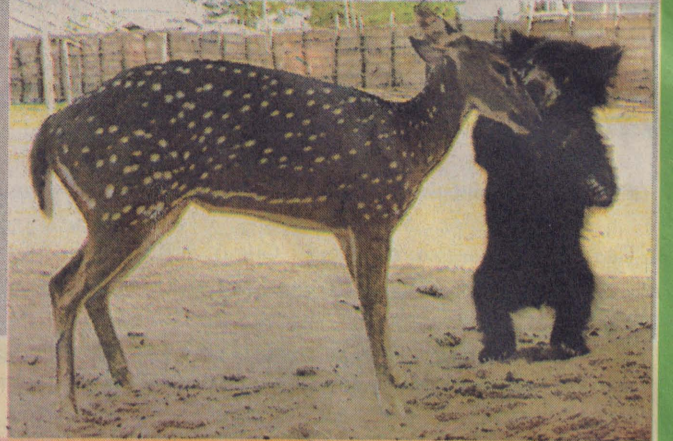

பகைமை வேண்டாமோ!

புள்ளி மாதுடன் பொறுமையோடு உறவு கொள்ளும் கரடிக்குட்டி தமிழின விரோதிகள் இதை அறிவார்களா!

(படம்: றஜீவன்)

கொக்கட்டிச்சோலை ஸ்ரீ தான்தோன்றிஸ்வர் ஆலய வருடாந்த மகோற்சவம் தேரோட்டப் பெருவிழா சிறப்பு மலர் 14-09-2003

கொக்கட்டிச்சோலை ஸ்ரீ தான்தோன்றிஸ்வர் ஆலய வருடாந்த உற்சவம் சிறப்பு அமைய வாழ்த்துகின்றோம்

Jayaithira Jewels

பிரதான வீதி கருவாட்சிசூடி, தொ.பே. 065-2250078

கொக்கட்டிச்சோலை ஸ்ரீ தான்தோன்றிஸ்வர் ஆலய வருடாந்த உற்சவம் சிறப்பு அமைய வாழ்த்துகின்றோம்

CHEYVANTHY Jewellery

இல.11, பிரதான வீதி மட்டக்களப்பு, தொ.பே. 065-2223657

கொக்கட்டிச்சோலை ஸ்ரீ தான்தோன்றிஸ்வர் ஆலய வருடாந்த உற்சவம் சிறப்பு அமைய வாழ்த்துகின்றோம்

மட்டக்களப்பில் **Dialog GSM** இணைப்புக்களைப் பெற்றுக்கொள்ள நாடுங்கள் **Dialog GSM** இனது அங்கீகரிக்கப்பட்ட ஒரே நிறுவனமான

THE PHONE SHOP
276/1, திருமலை வீதி மட்டக்களப்பு
T.P: 065-2226400
0777-550947
0777-550948

நாளைய உலகை இன்றே அபிவிருத்தி செய்வோம்

மின் பாரும்-தேன் நூடாம் மட்டுநகர் மத்தியில் மங்காப் பகுதி கோவிலுக்கு "LAKE VIEW INN" ஒரே கூரையின் கீழ்

- * அனைத்து வகையான வயைவங்குகளும் சகல வசதிகளுடன் விசாலமான மண்டபம்.
- * சுவையான கீழ்த்தேய, மேலத்தேய அறுசுவை உணவுகள் சமையல் வல்லுனர்களின் மேற்பார்வையில் பரிமாறல்.
- * குளிர்நீர்/ சாதாரண வாவியோர் அறைகள்.
- * வாகனங்களை நிறுத்திக் கொள்ள விசாலமான இடவசதி.
- * மிகச் சாதாரண வசதிகளேற்பு கட்டணம்.

"LAKE VIEW INN"
தொ.பே. 065-2222339, 065-2222113 No.06B, Lloyds Avenue, Batticaloa.

Centre for Systems Studies, #17, Arunakiri Lane, Batticaloa.
Tel: 065-23675 Email: csss@slt.lk

மட்டுநகரில் தரமான கணினிக் கல்வியை வழங்குவதோடு, தொழில்சார் கற்கை நெறிகளை பூரணத்துவமாக நடத்தும் அரசு அங்கீகாரம் பெற்ற எமது நிறுவனத்தில் கீழ்க்காணும் பாடநெறிகள் ஆரம்பமாகவுள்ளன.

Diploma in Information Technology
Diploma in Ms-Office

புதிய வகுப்புகள்: மேலதிக வியரங்களுக்கு 06/09/2003 10:00 AM தொடர்பு கொள்ளவும்.

Courses Available
VB, Java, C++, C#
Oracle, SQL Server
Ms-Windows2000/Xp
Ms-Windows2003
Word Xp, Excel Xp
PowerPoint Xp
Access Xp
AccPac, Page Maker
Graphics Designing
Web Designing
Networking
Hardware Eng.

மிகக் குறைந்த செலவில் அதிக இலாபம் பெற்றுக்கொள்ள **தமிழ் அலையில்** விளம்பரம் செய்யுங்கள்

இரண்டாம் ஆண்டு நினைவுஞ்சலி

தாய்மடியில்	தாயக மீட்பில்
12	12
-	-
04	09
-	-
1982	2001

ஸெப். அருமைநாயகி
(கந்தப்போடி துனலெட்சுமி)
வெல்லாவெளி.

தாயகம் மீட்க.....
நெருப்பாறு தாண்டினாய்..
பகைவர் நடுங்க..
படையை நடத்தினாய்..
புயலாகச் சீறி..
கொடும் பகை அழித்தாய்..

தமிழீழ வேள்வித் தீக்கு..
ஆகுதியானாய்..
அருமைநாயகி...
உன் கனவு நனவாகும்..
தமிழீழம் மலரும்..

உன் நினைவுகளுடன் உன் உறவுகள் வெல்லாவெளி

International Business Systems Overseas (Pvt) Ltd.
No.415, Trinco Road, Batticaloa.
Voice : 065-2222596, e-mail : ibso@sltnet.lk

IBS (Registered Trademark)

Certificate in Computer Awareness (CCA)
Specially designed for Students who were Waiting for O/L results.
Introduction to Computer & MS - DOS
Microsoft Windows XP
Microsoft Office 2003
Duration : 30 Days

Other Courses
Microsoft Office 2003
PC Hardware Engineering
Desktop Publishing
Web Designing
Auto CAD, Auto DESK
Visual Basic 6.0
Java
Macromedia Flash

Computers, Accesories Sales
Brand new Computers and used computer sales
Autherized Dealer
Intel, Gigabyte, Asus, Logitech, Sony, Philips, Samsung, Cannon, Hewlett Packard

Accreditation With: **BCS**, **City & Guilds**, **CIW**, **ECDL**, **OCR**, **ORACLE**, **BIG-S** COMPUTER SYSTEMS Computer Accessories Sales

இப்பத்திரிகை கொக்கட்டிச்சோலை நீத்த பதிப்புகத்தில் 13.09-2003 அன்று அச்சீட்டு வெளியிடப்பட்டது.