

தினமுரசு

THINAMURASU

தீனப்பத்பு

Tilko Jaffna City Hotel

- ❖ Banquet Hall
- ❖ Conference Hall
- ❖ Restaurant
- ❖ Luxurious rooms
- ❖ Swimming Pool
- ❖ Gymnasium/Spa

70/6, K.K.S Road, Jaffna.

E-Mail - info@cityhoteljaffna.com T.P. - 0212225969

Web - www.Cityhoteljaffna.com

முரசு - 03

திருவள்ளூர் ஆண்டு 2044 மார்ச் 05 ஞாயிற்றுக்கிழமை (17.02.2013) பக்கங்கள் 20

ஓசை - 140



மீண்டும் முதலிடம்



மின் கழிவுகள்



கோப்பியில் சார்ஜ்



அழிவுகாலம்



நும்மதி

இலங்கைக்கான விஜயம் திகதி நிர்ணயிக்கவில்லை என்கிறார் நவிப்பிள்ளை

இலங்கைக்கு விஜயம் செய்வதற்கான திகதியை தீர்மானிக்கவில்லையென ஐ.நா.வின் மனித உரிமைகள் ஆணையாளர் நவந்தம்பிள்ளை தெரிவித்துள்ளதாக இன்டர் சிட்டி எக்ஸ்பிரஸ் செய்தி வெளியிட்டுள்ளது.

மார்ச் மாதம் நடைபெறவுள்ள ஐ.நா.வின் மனித உரிமை பேரவை கூட்டத்தின் பின்னர் இலங்கைக்கு விஜயம் செய்வதற்கான திகதி தீர்மானிக்கப்படும் என்றும் நவந்தம்பிள்ளை தெரிவித்துள்ளார்.

கற்றுக்கொண்ட பாடங்கள் மற்றும் நல்லிணக்க ஆணைக் குழுவின் பரிந்துரைகளை செயற்படுத்துதல் தொடர்பில் தீர்ப்பிடுவதற்கு இலங்கைக்கு 10 விசேட அறிக்கையாளர்களை அனுப்பும் நோக்கம்

(19) ஆம் பக்கம் பார்க்க

இரகசியமாக ஆயுதக் குழுவை நடத்துகிறார் ஹத்துருசிங்க

சந்தேகம் கொள்கிறார் ரணில்

(யாழ்ப்பாணம்)

இராணுவக் கட்டளைத் தளபதி மகிந்த ஹத்துருசிங்க இராணுவச் செயற்பாடுகளுக்கு அப்பால் இரகசியமாக ஆயுதக் குழுவை நடத்தி வருவதாகச் சந்தேகிக்கின்றேன் என ஐக்கிய தேசியக் கட்சியின் தலைவர் ரணில் யாழ்ப்பாணத்தில் தெரிவித்தார்.

வலிவடக்கு மக்கள் நடத்திய உண்ணாவிரதப் போராட்டத்தில் இராணுவத்தினர் நடந்துகொண்ட விதம் சிங்கள மக்கள் உள்ளிட்ட முழு இலங்கையருக்கும் அபகீர்த்தியை ஏற்படுத்தும் விடயம் என்பதால் உடனடியாகச் சம்பந்தப்பட்டவர்களுக்கு எதிராக நடவடிக்கை எடுக்க வேண்டும் என அவர் தெரிவித்தார். நேற்றைய தினம்

(19) ஆம் பக்கம் பார்க்க



சிறுவர் துன்புறுத்தல்; அதிகாரிகள் கைதாவர்

(கிளிநொச்சி)

கிளிநொச்சி காந்தி சிறுவர் இல்லச் சிறுவர்கள் மீது நடந்த துன்புறுத்தல் சம்பவத்துடன் தொடர்புடைய அதிகாரிகளை உடனடியாகக் கைது செய்து நீதிமன்றில் ஆஜர்படுத்துமாறு கிளிநொச்சி மாவட்ட நீதிமன்றத்தில் நீதிபதி திருமதி எஸ். விஜயராணி கட்டளை பிறப்பித்துள்ளார்.

கடந்த மாத இறுதிப்பகுதியில் குறித்த சிறுவர் இல்லத்தில் வாழ்ந்த சிறுவர்கள் துன்புறுத்தல்களுக்கு உள்ளாக்கப்பட்டமை தொடர்பாக சிறுவர் நன்னடத்தைப் பிரிவினால்தான் சிறுவர் இல்ல அதிகாரிகளுக்கு எதிராக கிளிநொச்சி மாவட்ட நீதிமன்றில் வழக்குத் தாக்கல் செய்யப்பட்டது.

இந்நிலையில், இவ்வழக்கு

(19) ஆம் பக்கம் பார்க்க

தமிழருக்கான நியாயமான தீர்வு சிங்கள மக்களிடையே மனநிலை மாறவேண்டும்



(யாழ்ப்பாணம்)

தமிழ்மக்களுக்கு நியாயமான தீர்வைக் கொடுக்க வேண்டும் என்ற மனோநிலைக்கு சிங்கள மக்கள் வர வேண்டுமென தேசிய மொழிகள் இன ஒருமைப்பாட்டு அமைச்சர் வாசு தேவநாணயக்கார தெரிவித்துள்ளார்.

யாழ்ப்பாணம் வீதியில் யாழ்ப்பாணம் கத்திற்கு அருகாமையில் நேற்றைய தினம் லங்கா சமசமாஜக்கட்சியின் யாழ்ப்பாணக்கிளை அலுவலகத் திறப்பு விழா நிகழ்வில் கலந்துகொண்டு சிறப்புரையாற்றுகையிலேயே அமைச்சர் தெரிவித்தார்.

அங்கு அமைச்சர் மேலும் தெரிவிக்க

சர்வதேச அழுத்தங்களுக்கு அரசு அச்சமடையக்கூடாது
தேசப்பற்றுள்ள தேசிய இயக்கம் வலியுறுத்து

சர்வதேச ரீதியாக முன்வைக்கப்படும் எந்தவொரு அழுத்தங்களுக்கும் அச்சமடையாமல் இலங்கை அரசாங்கம், ஐக்கிய நாடுகள் மனிதவரிமைகள் அமர்வில் கலந்து கொண்டு செயற்பட வேண்டும் என்று தேசப்பற்றுள்ள தேசிய இயக்கம் வலியுறுத்தியுள்ளது.

செய்தியாளர்கள் மத்தியில் உரையாற்றிய அவ்இயக்கத்தின் தலைவர் குணதாச அமரசேகர இந்தக் கருத்தை

முன்வைத்துள்ளார்.

அவர் மேலும் கூறுகையில், நவந்தம்பிள்ளையின் யோசனை அறிக்கையை சர்வதேச மன்னிப்புச் சபை ஆதரிக்கின்றமை பிரமிக்கத்தக்க விடயம் அல்ல.

ஏனென்றால் அவர்கள் இரு தரப்பும் ஒன்றாகத்தான் செயற்படுகிறார்கள். திருடனின் அம்மாவிடம் குறி சோதிடம் பராமரிப்பது போன்ற விடயம்தான் இது. அவர்களின் செயற்பாடு

(19) ஆம் பக்கம் பார்க்க

கையில், அரசியல் யாப்பின் பிரகாரம் அரசுகளும் மொழிகளுக்கு சம அந்தஸ்து கொடுத்து அதனை நடைமுறைப்படுத்தினாலே பிரச்சினைகள் தீர்ந்துவரும் எனினும் இதற்கு நீண்டகாலம் பிடிக்கும் ஜனாதிபதி மகிந்த ராஜபக்ஷவும் மொழி சமத்துவத்தைச் செயற்படுத்தும்படி என்னிடம் கூறிக்கொண்டிருப்பார். அதற்கு நீண்டகாலம் பிடிக்கும் இருந்தும் அதிக வழங்கல்கள் அரசாங்கத்திடம் இருப்பதன் காரணமாக விரைவாக இதனைச் செயற்படுத்த நடவடிக்கை எடுக்கப்படுகிறது. எனவே தமிழ்மக்களுக்கு நியாயமான தீர்வைக் கொடுக்க வேண்டும் என்ற

(19) ஆம் பக்கம் பார்க்க

இனத்தெரியாதோரின் சூட்டில் சண்டேல்டர் செய்தியாளர் காயம்

(கொழும்பு)
சண்டேல்டர் பத்திரிகையின் புலனாய்வுச் செய்தியாளர் பராஸ் செளகத் அலி (வயது-52) கொழும்பில் புறநகர்ப்பகுதியான கல்கிசையில் அவர் தங்கியிருந்த வீட்டில் வைத்து இனத்தெரியாத ஆயுததாரிகளால் நேற்று முன்தினம்

இரவு துப்பாக்கிச் சூட்டுக்கு இலக்கானார்.

கழுத்தில் துப்பாக்கிச்சூட்டுக்கு உள்ளான நிலையில் அருகிலுள்ள களுபோவில் மருத்துவமனையில் அனுமதிக்கப்பட்ட செளகத் அலி பின்னர் கொழும்பு தேசிய மருத்துவமனைக்கு மாற்றப்பட்டார்.



பொதுநலவாய மாநாட்டில் மனித உரிமை விடயம் வேண்டாம் கோருகிறது அரசாங்கம்

(டாக்கா)

இலங்கையின் மனித உரிமைகள் விடயங்களை பொதுநலவாய நாடுகளின் மாநாட்டில் புகுத்த முயற்சிப்பது முறையற்ற செயல் என்று அரசாங்கம் தெரிவித்துள்ளது.

பங்களாதேசுக்கான விஜயத்தை மேற்கொண்டுள்ள வெளியுறவுத்துறை அமைச்சர் ஜி.எல்.பிரீஷ், அந்த நாட்டு வெளியுறவுகள் துறை அமைச்சர் கலாநிதி திப்பு மோனியைச் சந்தித்து கலந்துரையாடிய போதே இவ்வாறு

(19) ஆம் பக்கம் பார்க்க



சத்திரசிகிச்சைக்கு உட்படுத்தப்பட்ட அவர் ஆபத்தான கட்டத்தை தாண்டி விட்டதாக மருத்துவமனை வட்டாரங்கள் தெரிவித்தன.

சண்டேல்டர் வார இதழில் எழுதப்பட்ட புலனாய்வுக் கட்டுரையின் விளைவாகவே ஊடகவியலாளர் பராஸ் செளகத் அலி கடப்பட்டுள்ளதாக, சண்டேல்டர் ஆசிரியர் சகுந்தலா பெரேரா தெரிவித்துள்ளார்.

(19) ஆம் பக்கம் பார்க்க



யாழ்ப்பாணம் மத்திய கல்லூரி தமிழ்ச்சங்கத்தின் ஏற்பாட்டில் யாழ். வீரசிங்கம் மண்டபத்தில் நேற்று நடைபெற்ற முத்தமிழ் விழாவில் பிரதம விருந்தினராகக் கலந்து கொண்ட பாரம்பரிய கைத்தொழில்கள் மற்றும் சிறுதொழில் முயற்சி அபிவிருத்தி அமைச்சர் கே. ஏன். டக்ளஸ் தேவானந்தா மங்கள விளக்கேற்றுவதையும், நிகழ்வில் கலந்து கொண்ட அமைச்சர் மற்றும் கல்வி மான்கள் பொன்னாடை போர்த்தி கௌரவிக்கப்படுவதையும், நிகழ்வில் கிடம்பெற்ற கலைநிகழ்வொன்றையும் (பாடங்கள் பா. பார்த்தீபன்)

சிரமதானம்

பல வருடகாலமாக திருத்தப் படாமலிருந்த நாயன்மார்கட்டு செம்மணி வீதியிலுள்ள கேணியடிக்குளம் இன்று ஞாயிற்றுக்கிழமை யாழ். மாநகரசபை சுகாதாரப் பகுதியினரும் நாயன்மார்கட்டு பாரதிமன்றசனசமூக நிலையமும் இணைந்து சிரமதானம் மூலம் துப்புரவு செய்யப்படவுள்ளது. இக்கேணி திருத்தப்படாததால் நுளம்புப் பெருக்கம் அதிகரித்து டெங்கு நோய் பரவும் அபாயம் ஏற்படலாமென நாயன் மார்கட்டு பாரதிமன்ற சனசமூக நிலைய நிர்வாகம் யாழ். மாநகர முதல்வரை நேரில் சந்தித்து மகஜர் கொடுத்ததின் பேரில் நகர முதல்வர் துப்புரவு செய்து தருவதாக உறுதியளித்தமையும் குறிப்பிடத்தக்கது. (08)

இல்லமெய்வன்மைப் போட்டி

(புலோலி நிருபர்)
அல்வாய் சின்னத்தம் பிவித்தியாலய வருடாந்த இல்லமெய்வன்மைப் போட்டி இன்று பி.பகல் 1.30 மணிக்கு பாடசாலை அதிபர் பி.சந்திரபாபு தலைமையில் வடமராட்சி மத்திய மகளிர் கல்லூரி மைதானத்தில் நடைபெறவுள்ளது. இவ்விளையாட்டுப் போட்டியில் பிரதம விருந்தினராக, வடமராட்சி கல்விக்கோட்ட கல்வி முகாமைத்துவப் பணிப்பாளர் அ.ஸ்ரீகரன் கலந்து கொள்ளவுள்ளார். (61)

வருடாந்த மஹோற்சவம்

புலோலி கிழக்கு ஸ்ரீ முதலிமனோன்மணி அம்பாள் ஆலய வருடாந்த மஹோற்சவம் நேற்று முன்தினம் வெள்ளிக்கிழமை காலை 10 மணிக்கு கொடியேற்றத்துடன் ஆரம்பமாகியுள்ளது. தொடர்ந்து உற்சவம் நடைபெற்று, எதிர்வரும் 22ஆம் திகதி வெள்ளிக்கிழமை மாலை 3மணிக்கு வேட்டைத்திருவிழாவும், மறு நாள் சனிக்கிழமை இரவு 8 மணிக்கு சப்பறமும், 24ஆம் திகதி ஞாயிற்றுக்கிழமை முற்பகல் 10 மணிக்கு இரதோற்சவமும், மறுநாள் மாசமகத் தீர்த்தமும், 26ஆம் திகதி செவ்வாய்க்கிழமை மாலை 6மணிக்கு இளைஞர்கள் ஏற்பாட்டில் பூக்காவன உற்சவமும் நடைபெறுமென மேற்படி ஆலய பரிபாலனசபை செயலாளர் இ.கிருபாகர சூரியன் தெரிவித்துள்ளார். (16)

சிகரம் ஊடாக அவுஸ்ரேலியா, கனடா, அமெரிக்க பல்கலைக்கழகங்களுக்கு மாணவர்கள் பயணம்



சிகரம் கல்வி - தொழில் வழிகாட்டி பிரிவினருடாக, அமெரிக்கா, கனடா மற்றும் அவுஸ்ரேலியப் பல்கலைக்கழகங்களுக்கு அனுமதிபெற்றுச் செல்லும் மாணவர்களுக்கான விசா அனுமதிக்கடிதங்களை சிகரம் பணிப்பாளர் கோ.றுஷாங்கன் நேற்று வழங்கி வைத்தார். IELTSகெடுபிடியோ, வங்கிப் பணவைப்பு மற்றும் தூதரக நேர்முகத் தேர்வோ எதுவுமின்றி, அவுஸ்ரேலியாவின் University of Wollongong, கனடாவின் Toronto University மற்றும் அமெரிக்காவின் Missouri University of Science and Technology என்பவற்றில் பட்டக்கல்வியை மேற்கொள்வதற்கான அனுமதியை இந்த மாணவர்களுக்கு யாழ்ப்பாணத்தில் வைத்தே சிகரம் பணிப்பாளர் வழங்கினார். இம்மாத இறுதியில் இந்த மாணவர்கள் பயணமாகவுள்ளதாகவும் அவர் தெரிவித்தார். இவர்களுக்கான விசா கடிதம் வழங்கல், பயண ஏற்பாடுகள் தொடர்பான விளக்கமளித்தல் மற்றும் பல்கலைக்கழகப் பட்டக்கல்வி, தங்குமிட வசதிகள், பயண ஏற்பாடுகள் தொடர்பான விளக்கம் வழங்கும் நிகழ்வுகூடந்த சனிக்கிழமை காலை 10.30 மணிக்கு சிகரம் விரிவுரை மண்டபத்தில் நடைபெற்றது. தற்சமயம் விடுமுறையில் யாழ்ப்பாணம் வந்துள்ள, ஏற்கனவே சிகரம் கல்வி - தொழில் வழிகாட்டி பிரிவினருடாக அவுஸ்ரேலியாவின் University of Wollongong இல் கணினிப் பட்டக்கல்வியை மேற்கொண்டு வரும் மாணவர் ஒருவரும் இந்த நிகழ்வில் கலந்துகொண்டு புதிதாக அனுமதி பெற்ற மாணவர்களுடன் கலந்துரையாடியதுடன், அவர்களுக்கான ஆலோசனைகளையும் வழங்கினார். ஏற்கனவே சிகரம் கல்வி - தொழில் வழிகாட்டி பிரிவினருடாகச் சென்ற சுமார் 25 மாணவர்கள் அவுஸ்ரேலியாவின் Wollongong பல்கலைக்கழகப் பட்டப்படிப்பையும், SEGi பல்கலைக்கழகத்தின் Skills Malaysia INVITE ஹோட்டேல் முகாமைத்துவக் கற்கைநெறியையும் மேற்கொண்டு வருகின்ற நிலையில், அவுஸ்ரேலிய, அமெரிக்க மற்றும் கனேடிய பல்கலைக்கழகங்களுக்கு அனுமதிபெற்ற புதிய மாணவர்கள் இம்மாதம் தமது பட்டக்கல்வியை ஆரம்பிப்பதற்காகப் பயணமாகின்றனர். SEGi பல்கலைக்கழகத்தில் நடைபெறும் Skills Malaysia INVITE ஹோட்டேல் முகாமைத்துவக் கற்கைநெறியை தொடர்வதற்காக 2012ஆம் ஆண்டு ஒக்டோபரில் 8 மாணவர்கள் சென்று இப்போது வருமானத்துடன் கூடிய தொழிற்பயிற்சியை மேற்கொண்டு வருகின்றனர். 2013 பெப்ரவரி ஆரம்பத்தில் இரண்டாம் அணியின் ஒரு தொகுதி மாணவர்கள் பயணமாகியுள்ளதுடன், மேலும் ஒரு தொகுதி மாணவர்கள் மார்க்மாத ஆரம்பத்தில் பயணமாகவுள்ளமை குறிப்பிடத்தக்கது.

கலைத்துறை வளர்ச்சிக்கு செயல்திட்டங்கள் அவசியம்

- முத்தமிழ்விழாவில் அமைச்சர் டக்ளஸ்

(யாழ்ப்பாணம்)
கலைத்துறையை வளர்த்து கொடுக்க விரும்புவோர் துணிந்து செயற்திட்டங்களை முன்னெடுக்க வேண்டுமென்பதுடன், கலைத்துறை வளர்ச்சிக்கு தடைகள் இருப்பின் அவற்றை அகற்று வதற்கான நடவடிக்கைகள் முன்னெடுக்கப்படுவதுடன், இக்கல்லூரி மட்டுமல்லாது இம் மாவட்டத்தின் ஏனைய பாடசாலைகளின் அபிவிருத்தி மேம்பாடு தொடர்பில் உரிய கவனம் செலுத்தப்பட்டு நடவடிக்கைகள் முன்னெடுக்கப்படுமென ஈழ மக்கள் ஜனநாயகக் கட்சியின் செயலாளர் நாயகமும், அமைச்சருமான டக்ளஸ் தேவானந்தா தெரிவித்துள்ளார். யாழ்ப்பாணம் வீரசிங்கம் மண்டபத்தில் யாழ்.மத்திய கல்லூரியினால் நேற்று முன்னெடுக்கப்பட்ட முத்தமிழ் விழா நிகழ்வில் கலந்து கொண்டு உரையாற்றும்போதே அவர் இவ்வாறு தெரிவித்துள்ளார். அவர் மேலும் தெரிவிக்கையில், தமிழ் மொழியை வளர்க்கும் வகையில், இவ்வாறான நிகழ்வுகள் யுத்தத்திற்கு முன்னரான காலப்பகுதியில் இம் மாவட்டத்தில் நடத்தப்பட்டு கலை, கலாசார, பண்பாட்டு விழுமியங்கள் வளர்க்கப்பட்டன. பின்னர் யுத்த காலத்தின் போது ஒருசில சுயலாப அரசியல் வாதிகள் தமது நலன்களுக்காக தவறான வழியில் நடந்து கொண்டதனால் இவ்வாறான நிகழ்வுகளை நடத்த முடியாத சூழல் இருந்து வந்தது. அத்துடன் இக்கல்லூரியில் மட்டுமல்லாது இம் மாவட்டத்தின் அபிவிருத்தி மேம்பாடு தொடர்பில் உரிய கவனம் செலுத்தப்பட்டு செயற்திட்டங்கள் முன

னெடுக்கப்படுமென்றும் தெரிவித்தார். இதனிடையே அச்சமநிறைந்ததொரு சூழலை மீளவும் உருவாக்கும் நோக்கில் சிலர் செயற்பட்டு வருகின்றனர் என்றும், அது குறித்து மக்கள் விழிப்பாக இருக்கவேண்டும் எனக் கேட்டுக்கொண்டதுடன், அவ்வாறானதொரு சூழ்நிலை எனது. காலகட்டத்தில் இடம் பெறுவதற்கு ஒருபோதும் இடம் கொடுக்கப் போவதில்லை என்றும் உறுதிபடுத்திவிட்டார். நிகழ்வில் மத்திய கல்லூரியினால் வெளியிடப்பட்ட 'மருத்ம்' என்ற நூலினை வெளியிட்டு வைத்த அமைச்சர் பரிசீலகனையும், சான்றிதழ்களையும் மாணவர்களுக்கு வழங்கிவைத்தார். (பா.05)

லங்கா சமசமாஜக்கட்சி மீளவும் யாழில் வேருன்றுகிறது



(யாழ்ப்பாணம்)
முன்று தசாப்தங்களுக்குப்பின்னர் லங்கா சமசமாஜக்கட்சியின் யாழ்ப்பாணக்கிளை அலுவலகம் நேற்று முற்பகல் விஞ்ஞான தொழில்நுட்ப அமைச்சர் திஸ்ஸவிதாரனவினால் யாழ்.செயலகத்திற்கு சம்பமாக கண்டி வீதியில் திறந்துவைக்கப்பட்டது. நேற்று முற்பகல் இலக்கம் 137 கண்டிவீதியில் திறந்துவைக்கப்பட்ட அலுவலகத்திறப்புவிழா நிகழ்வில் தமிழர் விடுதலைக் கூட்டணியின் தலைவர் வி. ஆனந்தசங்கரி, சமசமாஜக்கட்சியின் தலைவரும் அமைச்சருமான வாசுதேவநாணயக்கார, புளோட் அமைப்பின் தலைவர் த. சித்தார்த்தன், ஈ.பி.ஆர்.எல்.எப் பத்மநாபா அணியின் தலைவர் சிறிதரன் உள்ளிட்டவர்கள் கலந்து கொண்டனர். இந்நிகழ்வில் லங்கா சமசமாஜக்கட்சியின் அலுவலகத்தின் திறப்பு நிகழ்வை அடுத்து அங்கு விசேடமாக ஒழுங்கமைக்கப்பட்ட இடத்தில் பொதுக்கூட்டமும் நடைபெற்றது. இதில் இடதுசாரிக்கட்சியின் தலைவர்களான வாசுதேவநாணயக்கார, திஸ்ஸவிதாரண, ஆனந்தசங்கரி, சித்தார்த்தன் ஆகியோர் இன்றைய அரசியல் சூழலில் இந்த கட்சி அலுவலகத்திறப்பு விழாவின் முக்கியத்துவம் மற்றும் அரசியல் விடயங்கள் குறித்து உரையாற்றினர். (பா.)

காணிகளை ஒப்படைக்குமாறு கோரி பள்ளிமுனை மக்கள் வழக்குத்தாக்கல்

மன்னார் - பள்ளிமுனை மக்கள் கடற்படையினரால் சவீகாக்கப்பட்டுள்ள தமது காணிகளை தம்மிடம் மீள ஒப்படைக்குமாறு மன்னார் மாவட்ட நீதிமன்றத்தில் வழக்குத் தாக்கல் செய்வதற்கு நடவடிக்கை மேற்கொண்டுள்ளதாக அவர்களது சட்டத்தரணி தெரிவித்தார்.

வழக்குத் தாக்கல் செய்வதன் பொருட்டு பள்ளிமுனை கடற்படை முகாம் அதிகாரி, இலங்கை கடற்படைத் தளபதி,

பாதுகாப்பு செயலாளர், மன்னார் மாவட்ட செயலாளர் மற்றும் சட்டமா அதிபர் ஆகியோருக்கு சட்டத்தரணியூடாக கடந்தவாரம் அறிவித்தல் அனுப்பி வைத்துள்ளனர்.

மன்னார் மாவட்ட பள்ளிமுனை எனும் கடற்கரையோர கிராமத்தில் வீடுகள் அமைந்திருந்த சுமார் 100 ஏக்கர் பரப்பளவான காணியை பாதுகாப்பு காரணம் காட்டி யுத்த காலத்தில் பொலிஸார் முகாம் அமைத்து பாதுகாப்பு கடமையில் ஈடுபட்டிருந்தார்கள் எனவும் அதன் பின்னர் பொலிஸார் கடந்த வருடம் மே மாதம் அளவில் குறித்த காணியை உரியவர்களிடம் ஒப்படைக்க நடவடிக்கை எடுத்திருந்த போதிலும், கடற்படையினர் அதற்கு இடமளிக்காமல் அங்கு தமது சிறிய கடற்படை முகாம்களை அமைத்துள்ளதைத் தொடர்ந்தே வழக்குத் தாக்கல் செய்ய நடவடிக்கை மேற்கொள்ளப்பட்டுள்ளது எனவும் சட்டத்தரணி தெரிவித்துள்ளார். (160)

ருந்தார்கள் எனவும் அதன் பின்னர் பொலிஸார் கடந்த வருடம் மே மாதம் அளவில் குறித்த காணியை உரியவர்களிடம் ஒப்படைக்க நடவடிக்கை எடுத்திருந்த போதிலும், கடற்படையினர் அதற்கு இடமளிக்காமல் அங்கு தமது சிறிய கடற்படை முகாம்களை அமைத்துள்ளதைத் தொடர்ந்தே வழக்குத் தாக்கல் செய்ய நடவடிக்கை மேற்கொள்ளப்பட்டுள்ளது எனவும் சட்டத்தரணி தெரிவித்துள்ளார். (160)

சீரற்ற காலநிலையால்

வெள்ளத்தில் மிதக்கும் நெல்

(காரைநகர்)

காரைநகர் பிரதேசத்தில் நெல் அறுவடை ஆரம்பித்துள்ள வேளையில் தற்போது பெய்துள்ள மழையினால் இவ் அறுவடை பாதிக்கப்பட்டுள்ளது.

கடந்த காலங்களில் கடலாக்காலி கால்நடைகளிடமிருந்து பாதுகாத்து, பருவமழை நேரகாலத்துக்கு கிடைக்காமையினால் நெற்கதிர்கள் சப்பி

யாகவும் அரைகுறையாகவும் கிடைத்ததைச் கூட அறுவடை செய்து எடுக்க முடியாதளவுக்கு கால நிலைதாக்கம் ஏற்படுத்துவதாக விவசாயிகள் கவலையுடன் தெரிவிக்கின்றனர்.

எண்ணைச்சட்டியில் உள்ள பொருள் அடுப்புத்தீயில் விழுந்த கதையாக எங்கள் கதை உள்ளது என விவசாயி ஒருவர் கவலையுடன் தெரிவித்தார். (50)

ஆர்.பி.ஜி. குண்டு பூநகரியில் மீட்பு

(பூநகரி)

பூநகரி -முட்கொம்பன் பகுதியில் இருந்த ஆர்.பி.ஜி. குண்டு ஒன்று அப்பகுதி இராணுவத்தினால் மீட்கப்பட்டுள்ளது.

கடந்த 8 ஆம் திகதி வெள்ளிக்கிழமை இராணுவத்தினருக்கு கிடைத்த தகவலின் அடிப்படையில் அப்பகுதியில் வினாந்த இராணுவத்தினர் அங்கிருந்த ஆர்.பி.ஜி. குண்டினை மீட்டு செயலிழக்கச் செய்தனர்.

மேற்படி சம்பவம் தொடர்பாக நீதிமன்றத்திற்கு பொலிஸாரால் அறிக்கை சமர்ப்பிக்கப்பட்டுள்ளது. (44)

பருத்தித்துறையில் பாலியல் வன்கொடுமை

(யாழ்ப்பாணம்)

பருத்தித்துறைப்பகுதியில் கற்கோவளம் புனிதநகர் என்ற இடத்தில் 15வயதுடைய சிறுமியைக்கடத்திச்சென்று பாலியல் துஷ்பிரயோகத்திற்குள்ளாகிய பின் விடுவித்த இருவர் பருத்தித்துறைப் பொலிஸாரினால் கைது செய்யப்பட்டிருப்பதாக யாழ்ப்பாணம் சிரேஷ்ட பொலிஸ் அத்தியட்சகர் தெரிவித்துள்ளார். அதே பகுதியைச் சேர்ந்த 23 வயதும் 25 வயதுடைய இரு இளைஞர்களினாலேயே இந்தச்சிறுமி பாலியல் துஷ்பிரயோகத்திற்கு உட்பட்டிருந்ததனை அடுத்து அவர்கள் இருவரும் கைது செய்யப்பட்டு

நீதிமன்றத்தில் ஆஜர்படுத்தப்பட்டதுடன், இந்த சம்பவம் குறித்து நீதிமன்றத்திற்கும் பொலிஸார் அறிக்கை சமர்ப்பித்திருப்பதாகவும் அவர் குறிப்பிட்டார்.

இந்தச் சம்பவம் கடந்த 3 ஆம் திகதி நடைபெற்றுள்ளது. நேற்றுமுன்தினம் யாழ்ப்பாணம் நிலையத்தில் நடைபெற்ற வாரந்த செய்தியாளர் சந்திப்பிலேயே இது குறித்து தகவல் தெரிவித்த யாழ்ப்பாணம் சிரேஷ்ட பொலிஸ் அத்தியட்சகர், கடந்த வாரம் சன்னாகம் பகுதியில் நடைபெற்ற மற்றொரு பாலியல் துஷ்பிரயோக சம்பவத்தில் 14 வயது சிறுமி

ஒருவர் கடத்தப்பட்டு பாலியல் வல்லுறுவுக்குட்படுத்தப்பட்ட சம்பவமொன்று நடைபெற்றுள்ளது எனவும் சன்னாகம் கிழக்குப் பகுதியில் நடைபெற்ற இந்தச் சம்பவத்தில் சந்தேகநபர் கைது செய்யப்படவில்லை என்றும் புலனாய்வு மேற்கொள்ளப்பட்டு வருவதாகவும் தெரிவித்தார். (பா)

பாலப்புனரமைப்பால் சிரமமற்ற போக்குவரத்து

(குருநகர்)

யாழ்ப்பாணம். நாச்சிமார் கோவிலுக்கு வடக்கேயும், தெற்கேயும் காங்கேசன்துறை வீதியில் இருபாலங்களின் வேலைகளும் பூர்த்தி அடைந்துள்ளதனால் போக்குவரவில் இருந்து வந்த இடையூறுகள் குறைந்துள்ளன. இதேவேளை நாச்சிமார் கோவிலடியில் இருந்து

சனசமூக நிலையத்திற்கு அடிக்கல் நாட்டல்

(யாழ்ப்பாணம்)

துண்டி வீதியில் கடந்த காலப் போர் நடவடிக்கைகளால் முற்றாக அழிவடைந்த எழிலூர் சனசமூக நிலையம் ஆறு இலட்சம் ரூபா நிதியில் புனரமைப்புச் செய்யப்படவுள்ளது என அதற்கான அடிக்கல் அண்மையில் மாநகர முதல்வர்திருமதி யோகேஸ்வரி பற்குணராசாவினால் சம்பிரதாய முறைப்படி நாட்டப்பட்டது.

அடிக்கல் நாட்டும் இந்த நிகழ்வில் மாநகர சபை உறுப்பினர், மாநகர ஆணையாளர், மற்றும் பொது மக்கள் ஆகியோர் கலந்து கொண்டனர். (90)

காங்கேசன்துறை வீதி அகலிப்பு

(குருநகர்)

யாழ்ப்பாணம். நகர மையப்பகுதியில் மிகவும் ஓடுக்கமான வீதியாக இருந்த காங்கேசன்துறை வீதி தற்பொழுது அகலித்த வீதியாக மாற்றமடைந்துள்ளது. வை.கு.சி.சந்தி என்னும் பெரியகடை வீதி சந்திக்கும் மானிப்பாய் வீதி சந்தியான முட்டாக்கடைச் சந்திக்கும் இடைப்பட்ட பகுதி மிகவும் ஓடுங்கலாக பலவருடங்கள் இருந்து வந்தது. கடந்த செப்டம்பர் மாதம் வீதி அகலிப்பு வேலைகள் ஆரம்பமாகின. ஐந்து மாதங்களிலும் தொண்ணூறு சதவீதமான வேலைகள் பூர்த்தி செய்யப்பட்டுள்ளன. சத்திரச் சந்தியில் இருந்து சிவன் கோவில் வரையான வீதிகள் அகலிக்கப்பட்டு காபெற்ற போடப்பட்டுள்ளதால் கொழும்பு நகர வீதிகளைப்போன்றே காட்சியளிக்கின்றன. (68)

கௌரவிப்பு நிகழ்வு

(கிளிநொச்சி)

கிளிநொச்சி மாவட்டத்தின் விஞ்ஞானக் கல்வி நிலையத்தின் ஆரம்ப கர்த்தாவாக இருந்து பல விஞ்ஞானப் பட்டதாரிகளைப் மருத்துவர்களை உருவாக்கிய முன்னாள் இயக்குநர் எட்வேட் மரியதாசன் கௌரவிக்கப்பட உள்ளார்.

இவர் நீண்ட காலத்திற்குப் பின் அவுஸ்ரேலியாவில் இருந்து வருகை தந்துள்ளார்.

இவரை கௌரவிக்கும் நிகழ்வு இன்று ஞாயிற்றுக்கிழமை அன்று மதியம் 2 மணிக்கு விஞ்ஞானக் கல்வி நிலையம் கரடிப்போக்கு என்னும் இடத்தில் நடைபெறவுள்ளது.

இந்நிகழ்வில் முன்னாள் மாணவர்கள், நலன்விரும்பிகள் அனைவரையும் கலந்து சிறப்பிக்குமாறு விழாவின் ஏற்பாட்டாளர்கள் அறிவித்துள்ளனர். (90)



வடமராட்சி மத்திய மகளிர் கல்லூரியின் வருடாந்த பரிசளிப்பு விழாவில் பிரதம விருந்தினராகக் கலந்துகொண்ட வடக்கு மாகாண கல்வி, பண்பாட்டு, விளையாட்டுத்துறை அமைச்சின் செயலாளர் எஸ்.சத்தியசீலன் உட்பட விருந்தினர்கள் அழைத்து வரப்படுவதையும், கல்லூரி அதிபர் திருமதி பாலராணி ஸ்ரீதரன் தலைமையுரையாற்றுவதையும், திருமதி கிராஜேஸ்வரி சத்தியசீலன் மாணவியொருவருக்கு பரிசில் வழங்குவதையும் காணலாம். (01)

நேரத்தைத் தள்ளிப் போடாதே தாமதத்தால் அபாயமான முடிவே ஏற்படும். - ஷேக்ஸ்பியர்

தினமுரசு

இல:373, பிரதான வீதி, யாழ்ப்பாணம்.

தொலைபேசி : 0212223628, கைத்தொலைபேசி : 0777193264

தொலைநகல் : 0212221811, thinamurasu@live.com

Online : www.thinamurasu.net

என்னங்க நடக்குது இங்கே?

தமிழக சினிமா இயக்குனர் தங்கர் பச்சான் போல மேற்படி கேள்வியைத் தான் கேட்டு முழிக்க வேண்டியிருக்கிறது நாமும். கூட்டமைப்பினர் குடாநாட்டில் வேறெங்கு உண்ணாவிரதமோ கூட்டமோ வைத்தாலும் ஊருக்குள் நாலாம் பேருக்குத் தெரியாமல் இனிதே நடந்து முடிந்துவிடுகிறது. புலம்பெயர் ஊடகங்களுக்கு மட்டும் விதவிதமாகப் படங்கள் அனுப்பிவைக்கப்பட்டு, அங்கிருந்து பணம் தொடர்ந்து வருவதற்கான நியாயம் செய்யப்பட்டுவரும், அவ்வளவுதான்.

ஆனால், வலி வடக்கில் கூட்டமோ உண்ணாவிரதமோ வைத்தால் மட்டும் கடைசியில் தமிழ்ப்பட கிளைமாத்ஸ் காட்சி போல சண்டையும் 'பஞ்ச' டயலாக்குகளுமாகத் தான் நடந்து முடிகிறது. 2011 மார்ச்சில் உள்ளூராட்சித் தேர்தல்கள் நடைபெறுவதற்கு முன்னரும் வலி வடக்கில் நடந்த தமிழ்த் தேசியக் கூட்டமைப்பினரின் கூட்டத்தில் அடிதடியும் அதைத் தொடர்ந்தான வீரவசனங்களும் கூட்டமைப்பின் தேர்தல் வெற்றிக்கு உதவிய பாங்கு ஞாபகத்தில் இருக்கிறது.

நேற்று முன்தினம் நடந்த கூட்டமைப்பினரின் கூட்டமும் தாக்குதல் மற்றும் வீரவசனங்களுடன் முடிந்திருந்தாலும் ஒரு வித்தியாசத்தை தமிழரசுக் கட்சியின் பத்திரிகை பதிவு செய்திருக்கிறது. எதிர்க்கட்சித் தலைவர் போனபின் இராணுவப் புலனாய்வுப் பிரிவினர் நால்வர் கூட்டத்தைக் குழப்பியதாகவும், அவர்களைத் தாங்கள் நாயப் புடைத்ததாகவும், தப்பியோட முற்பட்ட அவர்களில் ஒருவரை சரவணபவன் எம்.பி தீரமுடன் மடக்கிப்பிடித்து, பொலிஸாரிடம் ஆங்கிலத்தில் உரக்கப் பேசி கைது செய்யுமாறு ஒப்படைத்ததாகவும் உதயன் பத்திரிகையில் நேற்றுச் செய்தி வந்திருக்கிறது.

இந்தக் காட்சிகளின்படி, 'நாயப்புடைப்பு' செய்தியின் "நாயகன்" சந்தேகமில்லாமல் சரவணபவன் எம்.பி அவர்களே. அதனால் அவர் தொலைக்காட்சிகளுக்கு அளித்த 'பஞ்ச டயலாக்', "மீண்டும் எங்களை பழைய நிலைக்குத் தள்ள அரசு முயற்சி" என்பதாகும். சரி, பழைய நிலை என்பது என்ன? ஆயுதப் போராட்டமா? அப்போ இராணுவத்தினரை நாயப்புடைத்த சரவணபவன் அவர்கள்தான் பிரபாகரன்! நினைத்தாலே புல்லரிக்கிறதே!

ஒருவேளை, நாம் சரியாக விளங்கிக் கொள்ளவில்லையா? அவர் அவரது பழைய நிலையைச் சொன்னாரோ... 'சுற்றா' சீட்டுக் கம்பனியை மீண்டும் துவக்கப் போகிறாரா? இது கொஞ்சம் பரவாயில்லை, காசை இழந்தவர்கள் கதறி அழுவார்கள்; ஒரு சிலர் தூக்குப் போட்டுக் கொள்வார்கள், அவ்வளவுதான். ஆனால், 'வீர வழி'யைத் தேர்ந்துகொண்டு விட்டாரென்றால்... நினைத்துப் பார்க்கவே பயமாக இருக்கிறது. இன்னும்பொரு பாடழிவை நம் மால் தாங்க முடியுமா? அந்த நிலை வந்தால் இந்தத் தலைவர்களை போலில் கூடப் பிடிக்க முடியாதே! எந்த வெளிநாட்டில் போய் நிற்பார்களோ?

அது ஒருபுறமிருக்க, பொலிசுடன் ஆங்கிலத்தில் சண்டையிட்டவராக ஏனைய ஊடகங்களில் சொல்லப்பட்ட சுரேஷ் பிரேமசு சந்திரன் எம்.பி பற்றிய காட்சிகளை தமிழரசுக் கட்சிப் பத்திரிகையில் காணோம். அந்த ஊடகங்கள் சரவணபவன் எம்.பி ஆங்கிலத்தில் தத்தளித்துப் பார்த்துவிட்டு சிங்களத்திற்கு மாறிவிட்டதாக நக்கல் செய்திருந்தன.

குடாநாட்டுக்குள் சுரேஷின் "நாயக" பாத்திரம் மறைக்கப்பட்ட விடாலும், வெளி ஊடகங்கள் சுரேஷின் 'பஞ்ச டயலாக்'-க்கிற்கும் இடமளித்திருந்தன. "தமிழர்களை அடிமைப்படுத்தும் முயற்சிக்கு இடமளியோம். எமது வாழ்வு போராட்டத்துடன் பிணைந்துள்ளது" என்பது சுரேஷின் 'பஞ்ச' சுரேஷ் மீண்டும் போராட்ட ஆரம்பிக்கும் செய்தியும் எமது மக்களுக்கு நடுக்கமளிக்கக் கூடியதுதான்!

இவையெல்லாம் ஏன் நடைபெறுகின்றன? உள்ளூக்குள் னேயே ஆளுக்காள் போட்டியிட்டு ஏன் பெருப்பிக்கப்படுகின்றன? இராணுவத்திற்கு நாயப்புடைக்கலாம் என்ற வீரஉணர்ச்சி ஏன் மக்களுக்கு ஊட்டப்படுகிறது? என்பதெல்லாம் நாம் நிதானமாக ஆராய வேண்டிய சங்கதிகள்.

- ஆசிரியர்

நுண்கலை மாணவர்களுக்கு இந்திய புலமைப்பரிசில்

(யாழ்ப்பாணம்)

புதுடில்லியில் இந்திய கலாசார இணைப்புக்கான நிறுவனத்தால் (ICCR) நுண்கலைத் துறைக்கான (சங்கீதம், நடனம், வர்ணம் தீட்டுதல்) பட்டப்படிப்பு மாணவர்களுக்கான புலமைப் பரிசில் வழங்குவதற்காக இந்தியத்தூதரகத்தினால் விண்ணப்பங்கள் கோரப்படுகின்றன.

விண்ணப்பதாரிகள் 20-25 வயதிற்குட்பட்டவர்களாகவும், க.பொ.த.(உ/த) இல் ஒரு பாடத்தில் B சித்தி (உதாரணமாக சங்கீதம், நடனம், சித்திரம்) உட்பட 3 பாடங்களில் சித்தியடைந்திருக்க வேண்டும். மேலதிகமாக க.பொ.த.சாதாரண தரத்தில் ஆங்கில பாடத்தில் குறைந்தது சாதாரண சித்தி அடைந்திருக்க வேண்டும்.

விண்ணப்பப்பத்திரத்தை கிழமை நாட்களில் மு.ப.9.30 தொடக்கம் பி.ப.1.00 வரை இந்தியக் கலாசார மையம், 16/2 கிறெகரில் வீதி, கொழும்பு அல்லது இந்திய துணைத்தூதரகம்.

இல.14, மருதடி ஒழுங்கை நல்லூர் இல் நாளை தொடக்கம் - 25.02. 2013 வரை பெற்றுக் கொள்ளலாம். விண்ணப்பதாரி http://www.iccrindia.net/scholarshipschemes.html என்ற இணையத்தளத்திலிருந்து விண்ணப்பப்பத்திரத்தை தரவிறக்கம் செய்யலாம்.

விண்ணப்பதாரிகள் கீழ்க்காணும் 3 பத்திரங்களை நிரப்பி இந்திய கலாசார மையம், 1/2 கிறெகரில் வீதி, கொழும்பு அல்லது இந்திய கொன்சுலேர் ஜெனரல் அலுவலகம், 14 மருதடி ஒழுங்கை நல்லூர் என்ற முகவரிகளில் கையளிக்கலாம்.

01.சரிபார்ப்புப் பட்டியல், குறிக்கோள் பத்திரம் - 2013 உட்பட புலமைப் பரிசில்களுக்குகான விண்ணப்பப்பத்திரம் (6 தொகுதிகள்)

02. உடல் தகுதியை உறுதி செய்தல் - மருத்துவச் சோதனைக்கான முன்னீடு 2013 (5 தொகுதிகள்).

03. விண்ணப்பதாரிகளுக்கான பொது அறிவுறுத்தல்கள்-2013.

விண்ணப்பப்பத்திரங்களை (6 தொகுதிகள்) பூரணப்படுத்தி VCD இணைப்புடன் புகைப்படத்தோடு மேற்குறிப்பிடப்பட்ட ஏதாவது ஓர் அலுவலகத்தில் மு.ப. 10.00 மணி தொடக்கம் பி.ப.1.00 மணி வரையான காலப்பகுதியில் 04.03.2013ஆம் திகதிக்குப் பிந்தாமல் நேரடியாக கையளிக்க வேண்டும். விண்ணப்பப்பத்திரங்களை பூர்த்தி செய்து கையளக்கும் போது தங்கள் சான்றிதழ்களின் மூலப்பிரதிகளைக் கொண்டு வருதல் வேண்டும்.

மேலதிக தகவல்களுக்கு இந்தியக் கலாசாரமையத் தொலைபேசி இலக்கம் 011 2684 698 அல்லது யாழ்ப்பாணம் இந்திய துணைத்தூதரக அலுவலகத் தொலைபேசி இலக்கம் 021 2220504 அல்லது 021 2220 505 இற்கு அழைக்கலாம் என்றும் அறிவிக்கப்பட்டிருக்கிறது.

கோயில்குளம் கிராமம் சயிக்கப்பட்ட பிரதேசமா?

மீள்குடியேறிய மக்கள் கேள்வி

(மன்னார்)

மாந்தை மேற்கு உதவி அரசாங்க அதிபர் பிரிவினாள் கோயில்குளம் கிராம சேவையாளர் பிரிவுக்குட்பட்ட மீள்குடியேற்றக் கிராமங்களுக்கு இதுவரை எவ்வித உதவிகளும் மேற்கொள்ளப்படவில்லை எனவும், இந்திய வீட்டுத்திட்டங்கள் எவையும் இம்மக்களுக்கு கிடைக்கவில்லை எனவும் அம்மக்களால் விசனம் தெரிவிக்கப்பட்டுள்ளது.

கோயில்குளம் கிராம சேவையாளர் பிரிவில் கோயில்குளம், சவிரி குளம், புதுக்குளம், சோனகப்பிட்டி ஆகிய நான்கு கிராமங்கள் உள்ளடக்கப்பட்டுள்ளன. குறித்த நான்கு கிராமங்களிலும் சுமார் 280 குடும்பங்கள் வசித்து வருகின்றன.

இந்த மக்கள் மீள்குடியேறியபோது அரசாங்கத்தினால் ஆரம்பத்தில் தற்காலிக குடிசைகள் மற்றும் உலர் உணவுப் பொருட்கள் மாத்திரமே வழங்கி வைக்கப்பட்டன. தற்போது எவ்வித அடிப்படை வசதிகளும் மேற்கொள்ளப்படவில்லை என அம்மக்கள் குறிப்பிடுகின்றனர்.

இதனால் குறித்த கிராமங்களுக்கு இதுவரை உரிய முறையிலான போக்குவரத்துச் சேவைகள் இல்லாத நிலை ஏற்பட்டுள்ளது. இது மட்டுமின்றி மின்சாரம், குடிநீர் வசதிகள் எவையும் இல்லாத நிலை ஏற்பட்டுள்ளது.

சவுதிதூதுவர் நியமனம்; தெரிவுக்கு அனுமதி வேண்டும்

(கொழும்பு)

இந்தியாவிற்கான இலங்கை பிரதி உயர்ஸ்தானிகர் வடிவேல் கிருஷ்ணமூர்த்தியின் பெயர் சவுதி அரேபியாவிற்கான இலங்கை தூதுவராக பரிந்

தூரை செய்யப்பட்டுள்ள நிலையில், அங்கீகாரத்திற்கென நாடாளுமன்ற தெரிவுக்குழுவிடம் அனுப்பி வைக்கப்பட்டுள்ளது. அதன்படி தெரிவுக்குழு வின் அங்கீகாரம் கிடைத்ததன்

பின்னர் கிருஷ்ணமூர்த்தி சவுதி அரேபியாவிற்கான இலங்கை தூதுவராக நியமிக்கப்படவுள்ளார். சவுதி அரேபியாவிற்கான இலங்கை தூதுவராக வடிவேல் கிருஷ்ணமூர்த்தியின் பெயரை ஜனாதிபதி பரிந்துரை செய்துள்ளார்.

உள் ஆடைக்குள் வெளிநாட்டு நாணயம்; கட்டுநாயக்காவில் சிக்கினர் இருவர்

வெளிநாட்டு பணத்தை ஆடைகளுக்குள் மறைத்து நாட்டிலிருந்து எடுத்துச் செல்ல முற்பட்ட இருவர் கட்டுநாயக்கா சர்வதேச விமான நிலையத்தில் வைத்து கைது செய்யப்பட்டுள்ளனர். நேற்று காலை இவர்கள் விமான நிலைய சங்க அதிகாரிகளால் கைது செய்யப்பட்டுள்ள இச் சந்தேகநபர்கள் இந்தியாவின் டில்லி நோக்கி பயணிக்க முற்பட்டுள்ளனர்.

இவர்களின் உள் ஆடைகளில் மறைத்து வைக்கப்பட்டிருந்த 64 இலட்சம் ரூபா பெறுமதியான வெளிநாட்டு நாணயங்கள் சுங்க அதிகாரிகளால் கைப்பற்றப்பட்டுள்ளன. இவற்றில் யூரோ, கவிஸ் பிராங் மற்றும் பல்வேறு வெளிநாட்டு நாணயங்களும் அடங்குவதாக விமானநிலைய தகவல்கள் தெரிவிக்கின்றன. சந்தேகநபர்கள் கொழும்பில் வசித்து வருபவர்கள் எனத் தெரிவிக்கப்படுகிறது.

பணிப்பெண்ணாக கடமை யாற்றிய முதாரை சேர்ந்த ரிசானா நபீகிற்கு கடந்த ஜனவரி 9ஆம் திகதி சவுதி அரேபியாவில் மரண தண்டனை நிறைவேற்றப்பட்டது.

அதன்பின்னர் சவுதி அரேபியாவிற்கான தூதுவர் அஹமட் ஜவாத், பதவி காலம் முடிந்து இலங்கை திரும்பினார். இதனையடுத்து ஏற்பட்ட வெற்றிடத்திற்கு கிருஷ்ணமூர்த்தியின் பெயர் சிபார்சு செய்யப்பட்டுள்ளமை குறிப்பிடத்தக்கது.

சாங்கர சிவன்



ஐனாதிபதி மகிந்த ராஜபக்ஷ கடந்த செவ்வாய்க்கிழமை யாழ்ப்பாணத்துக்கு மேற்கொண்ட விஜயம் சும்மா வந்துபோன காரியமாக இருக்கவில்லை. யாழ்ப்பாண மக்களின் இரண்டு அத்தியாவசியத் தேவைகள் இந்த விஜயத்தின் மூலம் நிறைவேற்றப்பட்டன. யாழ்ப்பாணத்துக் கான ('யாழ் ஒளி') மின்சார விநியோகத்தை ஆரம்பித்து வைத்த தன் மூலமும் யாழ்ப்பாணம் வைத்தியசாலையின் புதிய கட்டடத்தைத் திறந்து வைத்ததன் மூலமும் யாழ்ப்பாண மக்களின் நீண்ட கால எதிர்பார்ப்பை ஜனாதிபதி நிறைவேற்றியிருக்கின்றார்.

ஒவ்வொருநாளும் பல தடவைகள் குறைந்தது பத்து நிமிடங்களுக்கு காவது மின்சாரம் தடைப்படுவது யாழ்ப்பாணத்தில் வழமையாக இருந்தது. தங்கள் நாளாந்த தொழில் களுக்கு மின்சாரத்தைப் பயன்படுத்துபவர்கள் இதனால் மிகுந்த சிரமங்களை அனுபவித்தார்கள். இனிமேல் அந்தச் சிரமம் இல்லை. தடங்கலற்ற மின்சார விநியோகத்தை ஜனாதிபதி ஆரம்பித்து வைத்திருக்கின்றார்.

வைத்தியசாலையின் புதிய கட்டடத்தைத் திறந்து வைப்பது வைத்தியசாலைக்குப் புத்துயிர் அளிப்பதைப் போன்றது. இப்போது யாழ்ப்பாண வைத்தியசாலை நவீன உபகரணங்களையும் அத்தியாவசிய வசதிகளையும் கொண்ட முன்னணி வைத்தியசாலையாகத் திகழப் போகின்றது. இனிமேல் யாழ்ப்பாண மக்கள் சிறந்த வைத்திய சேவையை நாடி வேறு நகரங்களுக்குச் செல்லப் போவதில்லை.

தனது விஜயத்தின் நோக்கம் இந்த இரண்டு நிகழ்வுகளுடனும் முடிந்ததாக ஜனாதிபதி கருதவில்லை. தனது முந்திய விஜயத்தின்போது ஆரம்பித்து வைக்கப்பட்டனவும், நிதி ஒதுக்கீடு செய்யப்பட்டனவுமான செயற்றிட்டங்களின் முன்னேற்றத்தையும் ஆராய்ந்தார். பூர்த்தி செய்யப்படாத செயற்றிட்டங்கள் பற்றிச் சம்பந்தப்பட்டவர்களிடம் விளக்கம் கேட்டதோடு அவற்றைப் பூர்த்தி செய்வதற்கான உத்தரவுகளையும் பிறப்பித்தார்.

ஜனாதிபதியின் தலைமையில் நடைபெற்ற மக்கள் சபை நிகழ்வுக்குத் தமிழ்த் தேசியக் கூட்டமைப்பு நாடாளுமன்ற உறுப்பினர்களுக்கு அழைப்பு அனுப்பவில்லை என்று தமிழ் ஊடகங்களில் பெரிதாகச் செய்தி வெளியாகியது. எல்லா நாடாளுமன்ற உறுப்பினர்களுக்கும் அழைப்பு அனுப்பப்பட்டது என்று அரசாங்க அதிபர் கூறினார்.

ஆனால், தங்களுக்கு அழைப்பு அனுப்பவில்லை என்று நாடாளுமன்ற உறுப்பினர்கள் அடித்துச் சொன்னார்கள். மக்களின் குறைகளை எடுத்துக்கூறி ஜனாதிபதியிடம் எத்தனையோ கேள்விகளைக் கேட்பதற்குத் தயாராக இருந்ததாகவும் அழைப்பு இல்லாததால் அதைச் செய்ய முடியவில்லை என்றும் சுரேஷ் பிரேமச்சந்திரன் ஊடகவியலாளர் சந்திப்பில் கூறினார்.

இத்தனைக்கும் கூட்டமைப்பு நாடாளுமன்ற உறுப்பினர் விநாயகமூர்த்தி மக்கள் சபை நிகழ்வில்

பங்குபற்றி ஜனாதிபதியிடம் கேள்விகளும் கேட்டிருக்கின்றார். கூட்டமைப்பு நாடாளுமன்ற உறுப்பினர்களுக்கு அழைப்பு அனுப்பவில்லை எனக் கூறியது அப்பட்டமான பொய் என்பதை விநாயகமூர்த்தி வெளிப்படுத்திவிட்டார். அழைப்பு இல்லாமல் அவர் எப்படிக்கூட்டத்தில் பங்கு பற்றியிருக்க முடியும்?

கூட்டமைப்பின் இன்னொரு புரட்டையும் விநாயகமூர்த்தி போட்டுடைத்து விட்டார். ஜனாதிபதியின் நிகழ்ச்சியில் மற்றைய கூட்டமைப்பு நாடாளுமன்ற உறுப்பினர்கள் பங்கு பற்றாமலிருக்க அவர் மட்டும் ஏன் பங்குபற்றினார் என்று ஒரு ஊடகவியலாளர் கேட்ட கேள்விக்குப் பதிலளிக்கையில், ஜனாதிபதியின் தலைமையில் நடக்கும் மக்கள் சபை நிகழ்வில் பங்குபற்றுவதில்லை

அபிவிருத்திக்காக அரசியல் தீர்வையோ அரசியல் தீர்வுக்காக அபிவிருத்தியையோ பின் தள்ள முடியாது

தங்கள் சொந்தத் தேவைகளுக்காக ஆட்சித் தலைவர்களைச் சந்தித்துப் பேசுவார்கள் மக்களின் நன்மைக்காக ஆட்சித் தலைவர்களைச் சந்தித்து அபிவிருத்தி பற்றிப் பேசுவதற்கு ஏன் தயங்க வேண்டும்? இனப்பிரச்சினையின் தீர்வுக்குப் பின்னரே அபிவிருத்தி என்று அறுபது வருடங்களாகச் சொல்கின்றார்கள். ஆனால், அபிவிருத்தியையும் செய்யவில்லை. இனப்பிரச்சினைக்கான தீர்வில் எந்த முன்னேற்றத்தையும் அடையவில்லை. ஆனால், இந்தத் தலைவர்கள் அபிவிருத்தி அடைந்திருக்கின்றார்கள். இவர்களின் குடும்பத்தினர் அபிவிருத்தி அடைந்திருக்கின்றார்கள். இது தான் சுயநல அரசியல்.

என்று கூட்டமைப்பு மேற்கொண்ட முடிவைத் தனக்கு அறிவிக்காததாலேயே பங்கு பற்றியதாக விநாயகமூர்த்தி விளக்கமளித்தார். ஜனாதிபதியின் நிகழ்ச்சியில் பங்குபற்றுவதில்லை என்று கூட்டமைப்பு முடிவு செய்த சங்கதி விநாயகமூர்த்தி வெளிப்படுத்தும்வரை வெளியில் தெரிய வரவில்லை. இப்படி முடிவு செய்து விட்டுத் தங்களுக்கு அழைப்பு வரவில்லை என்று பிரசாரம் செய்திருக்கிறார்கள். சில ஊடகங்களும் இவர்களுக்குப்பக்கப்பாட்டுப் பாடின. ஜனாதிபதியின் மக்கள் சபை நிகழ்வில் பங்குபற்றுவதில்லை என்று கூட்டமைப்பு முடிவு செய்ததற்கான காரணம் என்னவென்று அவர்கள் சொல்லாதபோதிலும் மக்களால் ஊக்கி முடியும். இன்றைய அரசாங்கம் யாழ்ப்பாண மாவட்டத்தில் பல அபிவிருத்தி நடவடிக்கைகளை மேற்கொள்கிறது. குண்டும் குழியுமாக இருந்த

பிரதான வீதிகள் இன்று காப்பெற்பாதைகளாக மாறியிருக்கின்றன. பாடசாலைகளுக்கும் அரச அலுவலகங்களுக்கும் புதிய கட்டடங்கள் எழுகின்றன. தேவையான உபகரணங்களும், ஏனைய வசதிகளும் கிடைக்கின்றன. வைத்தியசாலைக்குப் புதிய கட்டடம் இப்போது திறந்து வைக்கப்பட்டிருக்கின்றது. தடையற்ற மின்சாரம் கிடைக்கின்றது. யாழ்ப்பாணத்தின் மூலவளமான பனம் பொருட்களை அடிப்படையாகக் கொண்ட பல்வேறு உற்பத்திகள் நாட்டின் ஏனைய பிரதேசங்களில் சந்தைப்படுத்தப்படுகின்றன. வெளி நாடுகளுக்கு ஏற்றுமதி செய்யும் அளவுக்கு இத்தொழில் வளர்ச்சி அடைந்திருக்கின்றது. சிறிய கைத் தொழில்கள் வளர்கின்றன.

மக்களுக்கு நன்மை பயக்கும் அபிவிருத்திகளுக்கு எதிராக எதுவும் பேச முடியாத நிலையிலேயே ஜனாதிபதியின் மக்கள் சபைக் கூட்டத்தில் பங்குபற்றுவதில்லை என்று கூட்டமைப்பு முடிவு செய்தது. அந்த முடிவையும் அரசியல் இலாபத்துக்காகப் பயன்படுத்தும் நோக்கத்துக்காகத் தங்களுக்கு அழைப்பு அனுப்பவில்லை என்று பிரசாரம் செய்தார்கள். ஆனால், விநாயகமூர்த்தி பூனைக்குட்டியைக் கோணிப் பையிலிருந்து வெளியே தள்ளிவிட்டார்.

அறுபத்தைந்து வருட காலமாகத் தமிழ் மக்களின் வாக்குகளைப் பெற்று நாடாளுமன்றத்துக்குச் சென்றவர்கள் அபிவிருத்தியில் சிறிதளவும் கவனம் செலுத்தவில்லை. ஜி.ஜி. பொன்னம் பலம் அமைச்சராக இருந்த காலத்தில் காங்கேசன்துறை சீமெந்துத் தொழிற்சாலை, பரந்தன் கெமிக்கல், ஆனையிறவு உப்பளம் ஆகியவற்றை வடக்கில் நிறுவிய பின் தமிழ்த் தலைவர்கள் அபிவிருத்தியைப் புறக்கணித்தே வந்திருக்கிறார்கள். தமிழரசுக் கட்சி என்றும் தமிழர் விடுதலைக் கூட்டணி என்றும் தமிழ்த் தேசியக் கூட்டமைப்பு

என்றும் காலத்துக்குக் காலம் தமிழ் மக்களின் தலைமையை ஏற்றவர் வளர்ந்த தலைவர்கள் எந்தவொரு அபிவிருத்திச் செயற்பாட்டுடனும் தங்களை இனங்காட்டி உரிமை கோர முடியாதவர்களாக இருக்கின்றனர். குறுகிய காலத்தில் அமைச்சரட்களால் தேவானந்தா யாழ்ப்பாணத்துக்குக் கொண்டு வந்த அபிவிருத்தி இவர்களை நிச்சயமாக மலைக்க வைக்கும்.

யாழ்ப்பாணத்திலோ வடக்கின் வேறெந்தப் பகுதியிலோ அபிவிருத்தி இடம் பெறுகின்றதென்றால் அதன் பலனை அனுபவிக்கப் போகின்றவர்கள் தமிழ் மக்களே. தாங்களே தமிழ் மக்களின் உண்மையான பிரதிநிதிகள் என்றும், தமிழ் மக்களின் நலனை முன்னிலைப்படுத்தும் அரசியலையே தாங்கள் செய்வதாகவும் உரிமை கோரும் இத்தலைவர்கள் தமிழ் மக்களுக்கு நன்மை பயக்கக் கூடிய அபிவிருத்திச் செயற்பாடுகளிலிருந்து ஒதுங்கியிருப்பதும் மறைமுகமாக அவற்றுக்கு எதிர்ப்புத் தெரிவிப்பதும் எதற்காக என்பது விளங்கவில்லை. தமிழ்ப் பிரதேசங்களில் அபிவிருத்தியை நிராகரிப்பது தமிழ் மக்களின் நலனை முன்னிலைப்படுத்தும் செயல் என்று கருதுகின்றார்களா?

இனப்பிரச்சினையின் தீர்வுக்குப் பின்னரே அபிவிருத்தி என்ற மந்திரத்தை அடிக்கடி உச்சாடனம் செய்து மக்களை இத்தலைவர்கள் ஏமாற்றுகின்றார்கள். இனப்பிரச்சினைக்குத் தீர்வு காணும் முயற்சியை அபிவிருத்தி எந்த விதத்தில் தடைப்படுத்தும்? மக்கள் பயன்படுத்தும் வீதிகள் சீரான முறையில் திருத்தப்படுவது இனப்பிரச்சினையின் தீர்வைத் தடைப்படுத்தும்மா? வைத்தியசாலை நவீன உபகரணங்களுடனும் அத்தியாவசிய வசதிகளுடனும் அபிவிருத்தி அடைவது இனப்பிரச்சினையின் தீர்வுக்குத் தடையா? பாடசாலைகளுக்குப் புதிய கட்டட வசதிகளைச் செய்து கொடுப்பது அரசியல் தீர்வைத் தடுக்குமா? மக்களின் நாளாந்த வருமானத்தை அதிகரிக்கும் வகையில் சிறு கைத்தொழில் வளர்ச்சியை ஏற்படுத்துவது இனப்பிரச்சினையின் தீர்வைத் தடுத்துவிடுமா? இனப்பிரச்சினையின் தீர்வுக்கு முயற்சிப்பதாகக் கூறும் அதேவேளை, தங்கள் சொந்தத் தேவைகளுக்காக ஆட்சித் தலைவர்களைச் சந்தித்துப் பேசுவார்கள் மக்களின் நன்மைக்காக ஆட்சித் தலைவர்களைச் சந்தித்து அபிவிருத்தி பற்றிப் பேசுவதற்கு ஏன் தயங்க வேண்டும்?

இனப்பிரச்சினையின் தீர்வுக்குப் பின்னரே அபிவிருத்தி என்று அறுபது வருடங்களாகச் சொல்கின்றார்கள். ஆனால், அபிவிருத்தியையும் செய்யவில்லை. இனப்பிரச்சினைக்கான தீர்வில் எந்த முன்னேற்றத்தையும் அடையவில்லை. ஆனால், இந்தத் தலைவர்கள் அபிவிருத்தி அடைந்திருக்கின்றார்கள். இவர்களின் குடும்பத்தினர் அபிவிருத்தி அடைந்திருக்கின்றார்கள். இது தான் சுயநல அரசியல்.

மக்களுக்கு அரசியல் தீர்வும் வேண்டும் அபிவிருத்தியும் வேண்டும். அரசியல் தீர்வுக்காக அபிவிருத்தியையோ அபிவிருத்திக்காக அரசியல் தீர்வையோ பின் தள்ள முடியாது.

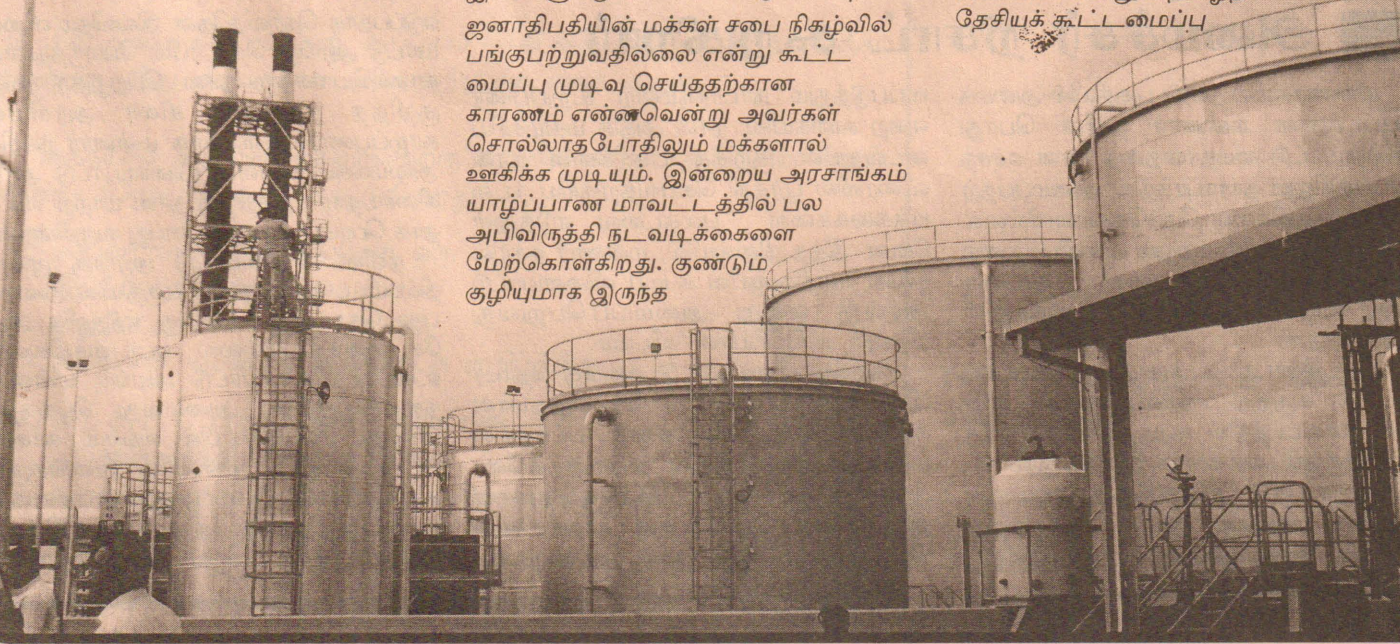

புதுமெருகுடன் உடரட்டமெனிக்கே

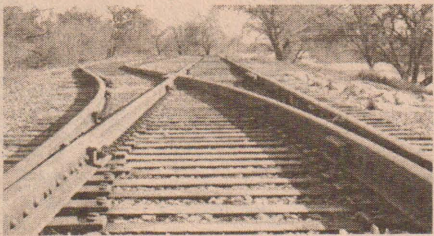

(கொழும்பு)

நவீன வசதிகளுடன் சீனாவிலிருந்து தருவிக்கப்பட்ட புதிய ரயில் கடந்த 14ஆம் திகதி முதல் உடரட்டமெனிக்கேயாக தனது ரயில் சேவையினை ஆரம்பித்துள்ளது. இந்த ரயில் கடந்த காலங்களில் விசேட ரயில் சேவையாக கொழும்பிலிருந்து 8.10 இற்கு புறப்பட்டு பதுளை நோக்கி சென்றுகொண்டிருந்ததுடன், குறிப்பிட்ட சில ரயில் நிலைய தரிப்பிடங்களிலேயே நிறுத்தப்பட்டது.

எனினும் குறிப்பிட்ட ரயில் உடரட்டமெனிக்கேயாக ரயில் சேவையில் இணைந்து கொண்டதன் பின் உடரட்டமெனிக்கே நிறுத்தப்பட்ட சகல ரயில் தரிப்பு நிலையங்களிலும் இது நிறுத்தப்படும் என்று ரயில்வே கட்டுப்பாட்டு நிலையம் தெரிவித்தது.

எதிரணியின் பின்னால் கூட்டமைப்பு செல்லாது எம்முடன் அணி சேர்ந்தால் அரவணைப்போம்

இது சம்பந்தனின் பிந்திய தத்துவம்

எதிர்க்கட்சிகளுடன் இணைந்து தமிழ்த் தேசியக் கூட்டமைப்பு, அரசுக்கு எதிராகப் போராட்டம் நடத்தாது. ஆனால் எம்முடன் எதிர்க்கட்சிகள் இணைந்து கொண்டால் அவற்றை நாம் அரவணைப்போம் என்று கூட்டமைப்பின் தலைவர் இரா. சம்பந்தன் தெரிவித்தார்.

சர்வதேச ரீதியாக அரசாங்கம் தற்போது முகம் கொடுத்துள்ள நெருக்கடியான சூழ்நிலைக்கு, அரசாங்கமே காரணம் என்று தமிழ்த் தேசிய கூட்டமைப்பு தெரிவித்துள்ளது. கூட்டமைப்பின் நாடாளுமன்றக் குழுத் தலைவர் இரா.சம்பந்தன், ஏசியன் ட்ரிபியுன் இணையத்தளத்துக்கு வழங்கிய செவ்வி ஒன்றிலேயே இதனைத் தெரிவித்துள்ளார்.

கடந்த 2010ஆம் ஆண்டு ஒக்ரோபர் மாதம் தாம், ஜனாதிபதியை சந்தித்த போது, அரசியல் தீர்வு விடயத்தில் தொடர்ந்து பேச்சுவார்த்தை நடத்த வேண்டும் என்று தாம் வலியுறுத்தியதாக அவர் குறிப்பிட்டுள்ளார். அத்துடன் இந்த விடயத்தில் இரண்டு குழுக்களை நியமித்து, ஒன்று அரசியல் தீர்வு விடயத்தையும், இரண்டாவது குழுவை புனர்வாழ்வுளிப்பு போன்ற விடயங்களையும் கண்

காணிக்க செய்ய வேண்டும் என்றும் அறிவுறுத்தப்பட்டது. ஆனால், இந்த விடயத்தை ஜனாதிபதி இதுவரை செய்யவில்லை.

இதன் காரணமாகவே தற்போது சர்வதேச ரீதியாக அரசாங்கம் நெருக்கடியை எதிர்நோக்கியுள்ளதாக இரா.சம்பந்தன் தெரிவித்துள்ளார். இதற்கிடையில், தமிழ் மக்களுக்கு ஆதரவாக குரல்கொடுக்குமாறு தமிழ்நாட்டு அரசியல் கட்சிகளுக்கு தாங்கள் அறிவுறுத்தவில்லை என்றும் அவர் குறிப்பிட்டுள்ளார்.

இதேவேளை தமிழ் மக்களின் அரசியல் மற்றும் ஜனநாயக உரிமைகளுக்காக, சுயாதீனமாக செயற்பட்டு தமிழ்தேசியக் கூட்டமைப்பு தீர்மானங்களை மேற்கொள்கிறது. எனவே தமிழ்தேசியக் கூட்டமைப்பு அரசாங்கத்துக்கு எதிராக ஏனைய எதிர்க்கட்சிகளுடன் இணைந்து செயற்படுகிறது என்று கூறமுடியாது. தமிழ் மக்களின் நலன் கருதி தமிழ் தேசியக் கூட்டமைப்பு மேற்கொள்ளும் தீர்மானங்களுடன் ஏனைய கட்சிகள், ஒத்துழைக்குமா இருந்தால், அதனை வரவேற்பதாகவும் அவர் தெரிவித்துள்ளார்.



தொண்டை கிழியக் கத்துவது ஏன்? கிண்டல் அடிக்கிறார் திஸ்ஸ

(கொழும்பு)

அரசாங்கத்தை அழிக்க நிதி அமைச்சின் நிதிக் கொலையாளிகள் செயற்படுவதாக அமைச்சர் விமல் வீரவன்ச தெரிவிப்பதாகவும் நிதி அமைச்சிற்கு பொறுப்பாக இருப்பவர் ஜனாதிபதி மகிந்த ராஜபக்ஷ எனவும் ஐக்கிய தேசியக் கட்சி தெரிவித்துள்ளது.

நிதி அமைச்சின் நிதிக் கொலையாளிகள் குறித்து தொண்டை வெடிக்க மேடைகளில் சத்தமிடும் அமைச்சர் விமல் வீரவன்ச, நாட்டு மக்களை முட்டாளாக்க முயற்சிப்பதாக ஐக்கிய தேசியக் கட்சியின் பொதுச் செயலாளர் திஸ்ஸ அத்தநாயக்க தெரிவித்துள்ளார்.

உண்மையான நிதிக் கொலையாளிகள் நிதி அமைச்சுக்குள் இருந்தால் ஜனாதிபதி தலைமையிலான அமைச்சுக்கு தெரிவித்து நடவடிக்கை எடுக்காமல் பகிரங்க மேடைகளில்

கூச்சலிட்டு நாடகமாடுவது ஏன் என திஸ்ஸ அத்தநாயக்க கேள்வி எழுப்பியுள்ளார்.

நிதிக் கொலையாளிகள் அமைச்சர் விமல் வீரவன்சவின் கைக்குள் இருக்கும் நிலையில், நாட்டு மக்களுக்கு அதனைக் கூறி மக்களை ஏமாற்ற முயற்சி செய்வதாக அவர் குறிப்பிட்டுள்ளார். இது குறித்து மக்கள் தெளிவடைய வேண்டும் எனவும் சர்வதேச நாணய நிதியத்திடமிருந்து நிதி பெறாமட்டோம் என அரசு கூறுகின்ற போதிலும், உண்மையில் அவர்கள் நிதி வழங்க மாட்டார்கள் என்பதே வெளிப்படை என திஸ்ஸ அத்தநாயக்க சுட்டிக்காட்டியுள்ளார்.

கண்டி பிரதேசத்தில் நேற்று முன்தினம் இடம்பெற்ற கூட்டம் ஒன்றில் கலந்து கொண்டு பேசும்போதே அவர் இவ்வாறு தெரிவித்துள்ளார்.

கல்வி முறைமையில் மாற்றம்; இது ஜனாதிபதியின் விருப்பம்

(கொழும்பு)

நாட்டின் கல்வி முறைமையில் மாற்றம் ஏற்படுத்தப்பட வேண்டுமென ஜனாதிபதி மகிந்த ராஜபக்ஷ தெரிவித்துள்ளார். அஞ்சல் சேவைக்காக இணைத்துக் கொள்ளப்பட்ட புதிய அதிகாரிகளுக்கான நியமனக் கடிதங்களை வழங்கும் நிகழ்வில் கலந்து கொண்டு உரையாற்றிய போதே அவர் இதனைக் குறிப்பிட்டுள்ளார்.

இந்த கல்வி முறைமையானது புதிய தொழில் நுட்பத்திற்கு அமைய தயார் செய்யப்பட வேண்டும் எனவும் அவர் சுட்டிக்காட்டியுள்ளார். புதிய சமுதாயத்துடன் பயணிக்கும் நோக்கிலே, தாம் இந்த ஆலோசனையை வழங்குவதாக ஜனாதிபதி தெரிவித்துள்ளார்.

இதேவேளை, பிரதமர் டி.எம்.ஜயரத்ன உப அஞ்சல் மா அதிபர் பதவியில் இருந்து அரசியலுக்கு பிரவேசித்த ஒரு தலைவர் என ஜனாதிபதி மகிந்த ராஜபக்ஷ இதன் போது சுட்டிக்காட்டினார்.

தவறான நிதி முதலீடு; உரிமை மீறல் மனு நிராகரிப்பு

(கொழும்பு)

ஊழியர் சேமலாப நிதியின் நிதிகளைத் தவறாக முதலீடு செய்தமைக்கு எதிராக 11 தொழிற் சங்கங்களினால் தாக்கல் செய்யப்பட்டிருந்த அடிப்படை உரிமைமீறல்மனு உயர் நீதிமன்றத்தினால் நிராகரிக்கப்பட்டுள்ளது.

இந்தமனு இரண்டாவது தடவையாகவும் உயர்நீதிமன்றில் பிரதம நீதியரசர் மொகான் பீரிஸ் உள்ளிட்ட மூவர் அடங்கிய நீதியரசர் குழாம் முன்னிலையில் விசாரணைக்கு எடுத்துக் கொள்ளப்பட்ட போதே இந்தத் தீர்மானம் மேற்கொள்ளப்பட்டது.

ஊழியர் சேமலாப நிதியினை முதலீடு செய்யும் போது, அது தொடர்பான தகவல்கள் சம்பந்தப்பட்ட உறுப்பினர்களுக்கு காலத்திற்கு காலம் அறிவிக்க வேண்டும் என மனுவை நிராகரித்த நீதியரசர் குழாம் தெரிவித்துள்ளது. இதற்கு அமைய குறித்த மனுவை விசாரணைக்கு எடுத்துக் கொள்ளாது அதனை நிராகரிப்பதாக உயர் நீதிமன்றம் குறிப்பிட்டுள்ளது.

தமிழ்-முஸ்லிம் இன ஒற்றுமையை சீர்குலைக்க அனுமதிக்க முடியாது

அமைச்சர் றிசாட் கூறுகிறார்

மன்னார்-எமில் நகர்ப் பகுதியில் அமைக்கப்பட்டவுள்ள மன்னார் நவீன பொது விளையாட்டு மைதானத்தை நான் எச்சந தர்ப்பத்திலும் தாராபுரத்தில் அமைப்பதற்கான முயற்சிகளை மேற்கொள்ளவில்லை என கைத்தொழில் மற்றும் வாணிபத்துறை அமைச்சரும், வன்னி மாவட்ட நாடாளுமன்ற உறுப்பினருமான றிசாட் பதியுதீன் தெரிவித்தார்.

இது தொடர்பில் அமைச்சர் ஊடகங்களுக்கு கருத்து தெரிவிக்கையில், மன்னார் மாவட்டத்தில் எப்பகுதியிலும் எந்த அபிவிருத்தி பணிகளாக இருந்தாலும் சரி, அல்லது புதிய கட்டடங்கள் கட்ட நிர்மாணப் பணிகள் இடம் பெற்றாலும் குறித்த மாவட்டத்தைப் பிரதி நிதித்து

வப்படுத்தும் நாடாளுமன்ற உறுப்பினர் என்ற வகையில், நான் அதிக மகிழ்ச்சியடைவதுடன் குறித்த பணிகளை நான் விரைவில் பூர்த்தி செய்வதற்குரிய நடவடிக்கைகளை பல்தடவை எடுத்துள்ளேன். இந்த நிலையில், மன்னார் நகரில் நவீன வசதிகளுடன் கூடிய விளையாட்டு அரங்கு ஒன்று அமையப்பெறுவது மிகவும் மகிழ்ச்சியான விடயம்.

குறித்த விளையாட்டு அரங்கு தொடர்பில் மன்னார் நகரில் பொருத்தமான காணியொன்று கிடைக்காத பட்சத்தில் மன்னார் மாவட்டத்தில் தாராபுரத்திலோ அல்லது ஏதேனும் பொருத்தமான இடத்திலோ தேவையான காணியினை பெற்றுத்தருவதற்கு நான் நடவடிக்கை

எடுப்பதாக தெரிவித்தேன். இவ்விதம் விளையாட்டு அரங்கு தொடர்பில் பொருத்தமான காணியொன்றை நான் பெற்றுத்தருவது குறித்த தகவலை சிலர் அரசியல் காழ்ப்புணர்வுகளுக்காக மன்னார் நகரில் அமைக்கப்பட்டவுள்ள விளையாட்டு அரங்கினை தாராபுரத்திற்கு நான் மாற்றி விட்டதாக பொய் பிரசாரம் செய்து வருகின்றனர்.

நவீன விளையாட்டு அரங்கு முன்பு திட்டமிட்ட எமில் நகர்ப் பகுதியில் அமைப்பது தொடர்பில் எனக்கு எந்தவித ஆட்சேபமும் இல்லை. சகல வசதிகளும் உடைய விளையாட்டு அரங்கு மன்னார் நகர்ப்பகுதியில் அமைவது பொருத்தமானது. இலங்கையில் எங்கும் காணப்படாத தமிழ் - முஸ்லிம் இனங்களுக்கிடையிலான இன ஒற்றுமை மன்னார் மாவட்டத்திலேயே நிலவி வருகின்றது எனவும் அவர் மேலும் தெரிவித்தார்.

கை குண்டிக்கப்பட்ட அஞ்சலா சட்ட நடவடிக்கைக்குத் தயார்

மருத்துவ கவனயீனம் காரணமாக இடதுகையை இழந்துவிட்ட அச்சலா பிரியதர்ஷினிக்காக சட்ட மாணவர் சங்கம் எடுக்கப்போகும் சட்ட நடவடிக்கைக்கு தாம் ஆதரவு வழங்கவுள்ளதாக அச்சலா பிரியதர்ஷினியின் சகோதரன் தெரிவித்துள்ளார்.

அச்சலாவின் இடது கை காரணமின்றி துண்டிக்கப்பட்டமைக்கு பொறுப்பானவர் களுக்கு எதிராக எந்தவித சட்டநடவடிக்கையும் எடுக்கப்போவதில்லை. ஆனால், அதற்காக பாடுபடும் சட்ட மாணவர், சங்கத்தின் செயற்பாடுகளுக்கு ஆதரவு அளிக்கப்போகிறோம் என அச்சலா பிரியதர்ஷினியின் சகோதரனான டபிள்யூ. கே.தர்ஷன திலகரத்ன தெரிவித்துள்ளார்.

அச்சலா இடது கையை காரணமின்றி இழந்த மையை ஆராய்வதற்காக விசேட

ஸ்மார்ட் அட்டை அறிமுகம்

(கொழும்பு)

தனியார் பஸ்களுக்கு ஸ்மார்ட் அட்டைகளை அறிமுகப்படுத்த நடவடிக்கை எடுக்கப்பட்டுள்ளது. இந்த நடவடிக்கையானது எதிர்வரும் மார்ச் மாதம் முதலாம் திகதி முதல் அமுல்படுத்தப்படும் என்று தனியார் போக்குவரத்து அமைச்சர் சி.பிரதீபநாயக்க தெரிவித்தார்.

இந்த கார்ட் *நடைமுறையானது தனியார் அரைச் சொகுசு பஸ்களுக்கே அறிமுகப்படுத்தப்பட உள்ளதாகவும் தனியார் பஸ்கள் ஒன்றியம் இதற்கான இணக்கத்தை தெரிவித்துள்ளதாகவும் அமைச்சர் குறிப்பிட்டார்.



விடுநதீவு முகலன் "நீ விளை யாடுவாய்தானே நான் பொம்மை யாகின்றேன்" எனும் கவிதை நூல் வெளியீடு அண்மையில் ரீல்கோ ஹோட்டல் பூங்காவில் த.ஈஸ்வர ராஜா தலைமையில் நடைபெற்ற போது சூரியன் எவ்.எம். அறிவீப் பாளர் ரி.எஸ்.முருகந்தன் உரை பாற்றுவதையும், சிறப்புபிரதியை சூரியன் எவ்.எம். தலைமையத் தாரி நவந்தனிடமிருந்து ரீல்கோ ஹோட்டல் உரிமையாளர் ர.தீலக ராஜ் பெற்றுக் கொள்வதையும் அருகில் நூலாரசியர் நிற்பதையும் காணலாம். (105)

மண்டைதீவு கிராமத்திற்கு மின்சார விநியோகம்



ஜனாதிபதியை யாழ்ப்பாணத்திற்கு அழைத்து மக்களது பிரச்சினைகளை அவருக்குத் தெரியப்படுத்தி அதனுடைய உரிய தீர்வைப் பெற்றுக்கொடுப்பதே மது நோக்கமென அமைச்சர் டக்ளஸ் தேவானந்தா தெரிவித்துள்ளார்.

வேலணைப் பிரதேச சபையின் கீழான மண்டைதீவு கிராமத்திற்கு மின்விநியோக திட்டத்தை அங்கு ரார்ப்பணம் செய்து வைத்து உரையாற்றும் போதே அவர் இவ்வாறு தெரிவித்துள்ளார்.

அவர் மேலும் தெரிவிக்கையில், மண்டைதீவு மக்கள் எதிர்நோக்கி வந்த பல்வேறு பிரச்சினைகளில் குறிப்பாக மீன்குடியேற்றம் கணிசமான அளவு தீர்த்து வைக்கப்பட்டுள்ள நிலையில், அது முழுமைபெற வேண்டிய தேவை இருக்கின்றபடியால் காலக்கிரமத்தில் நிச்சயம் அதையும் நிறைவேற்றுவதற்கு நடவடிக்கை எடுக்கப்படும்.

மக்களின் முக்கிய தேவைகளில் ஒன்றான மின்சாரம் தற்போது கிடைக்கப் பெற்றுள்ளது. ஜனாதிபதி: மகிந்த ராஜபக்ஷவின் பணிப்புரைக்கமைய 252 இலட்சம் ரூபா செலவில் இத்திட்டம் நிறைவு செய்யப்பட்டது.

காசோலையை மோசடி செய்த இருவரை கைதுசெய்ய உத்தரவு

(யாழ்ப்பாணம்) யாழ்.நகரில் இடம் பெற்ற இரண்டு காசோலை மோசடி சம்பவங்களில் ஈடுபட்டவர்கள் தலைமறைவாகியுள்ள நிலையில் அவர்களைக் கைது செய்ய யாழ்ப்பொலிலார் நடவடிக்கையில், இறங்கியிருப்பதாக யாழ். சிரேஷ்ட பொலிஸ் அத்தியட்சகர் தெரிவித்துள்ளார்.

இவ்விருகாசோலை மோசடி சம்பவங்களிலும் 18 இலட்சத்து ஏழாயிரத்து 671 ரூபாவை அவர்கள் மோசடி செய்திருப்பதாக தெரிவித்த சிரேஷ்ட பொலிஸ் அத்தியட்சகர், யாழ்.பொலிஸ் வீதியில் உள்ள கடை உரிமையாளர் ஒருவர் இவ்வாறு 87671 ரூபா காசோலை மோசடியை மேற்கொண்டிருப்பதாகவும் இந்தச் சம்பவம் குறித்து கடந்த எட்டாம் திகதி யாழ்.பொலிஸில் பாதிக்கப்பட்டவரினால் முறையிடப்

பட்டதனை அடுத்து அவரைக் கைதுசெய்ய பொலிஸ் நடவடிக்கை எடுத்துள்ளதாகவும், இருந்தும் அவர் தலைமறைவாயிருப்பதனால் கைது செய்ய முடியவில்லை என்றும் தெரிவித்துள்ளார்.

இதேவேளை கடந்த 11ஆம் திகதி யாழ்.நகரிலும் பத்து இலட்சம் ரூபா காசோலை மோசடிச் சம்பவம் குறித்து யாழ். பொலிஸில் முறையிடப்பட்டுள்ளது. இந்நிலையில் சந்தேகநபர் தலைமறைவாயிருப்பதன் காரணமாக அவரைக் கைது செய்ய முடியவில்லை என்று பொலிஸார் தெரிவித்துள்ள நிலையில், புலனாய்வு செய்து அவரைக் கைது செய்வதற்கு நடவடிக்கை எடுக்கப்பட்டுள்ளதாக சிரேஷ்ட பொலிஸ் அத்தியட்சகர் தெரிவித்துள்ளார். (பா)

கிராம அலுவலர் மீது அரியாலையில் தாக்குதல்

(யாழ்ப்பாணம்) அரியாலைப் பகுதியில் கிராம சேவகர் ஒருவர் கடந்த 14ஆம் திகதி இனந்தெரியாத நபர்களினால் தாக்கப்பட்டு படுகாயடைந்த நிலையில் யாழ் போதனா வைத்தியசாலையில் அனுமதிக்கப்பட்டுள்ளார். அரியாலை கிழக்கு (J/90) பிரிவு கிராம சேவகரான ஸ்கந்தராஜா தஜிதரன் (வயது - 28) என்பவரே இவ்வாறு தாக்குதலுக்கு உள்ள

யுள்ளார். கடந்த வியாழக்கிழமை மாலை 7.00 மணியளவில் ஆடியபாதம் றோட், ராணி வீதி சுந்தியில் உள்ள கடைக்கருகாமையில் கிராமசேவையாளர் பயணித்துக்கொண்டிருந்த போது, இலக்கம் இல்லாத பச்சை நிற முடைய ஆட்டோவில் வந்த முகத்தில் துணிகட்டிய இனந்தெரியாத 3 நபர்களினால் அவர் மீது தாக்குதல் நடாத்தப்பட்டுள்ளது. கொட்டன்கள், இரும்புக்கம்பிகள், சைக்கிள் செயின்கள் என்பவற்றால் அவர் தாக்கப்பட்டுள்ளார். சிறிது நேரம் தாக்குதலை மேற்கொண்ட இந்த மூவரும் ஆட்டோவில் அங்கிருந்து தப்பிச் சென்றதாகவும் தனது கைத்தொலைபேசி உடைந்தமையால் தகவல் வழங்கமுடியாமல் போனதாகவும் தாக்குதலுக்கு இலக்கான கிராம சேவையாளர் தெரிவித்துள்ளார். இத்தாக்குதல் பற்றி பொலிஸாரிடம் முறையிடப்பட்டுள்ளது. (08,இ)

வடமராட்சி வல்லிபுர ஆழ்வார் ஆலயத்தில் இன்று விசேட வழிபாடுகளில் எதிர்க்கட்சித்தலைவர் ரணில் விக்கிரமசிங்க ஈடுபடவுள்ளார். ரணில் தலைமையிலான குழுவினர் இன்று காலை வடமராட்சி வல்லிபுர ஆழ்வார் ஆலயத்துக்குச் சென்று வழிபாடுகளில் ஈடுபடவுள்ளனர். (44)

இதன்போது கட்டிக்காட்டினார். இதனிடையே இருப்பிட்டி பகுதிக்கான மின்விநியோகத்திட்டத்தையும் அமைச்சர் டக்ளஸ் தேவானந்தா சம்பிரதாயமாக ஆரம்பித்து வைத்ததுடன் அப்பகுதி மக்களது கோரிக்கை தொடர்பில் கேட்டறிந்து கொண்டார்.

இதில் ஈ.பி.டி.பி.யாழ். மாவட்ட நாடாளுமன்ற உறுப்பினர் சில்வேஸ்திரி அலன்ரின் (உதயன்), இலங்கை மின்சார சபை பிராந்திய மின் அத்தியட்சகர் குணசீலன், பிராந்திய பொறியியலாளர் ஞானகணேசன், ஈ.பி.டி.பி.யாழ். மாவட்ட அமைப்பாளர் கந்தசாமி கமலேந்திரன், வேலணைப் பிரதேச செயலர் திருமதி மஞ்சளாதேவி, வேலணைப் பிரதேச சபை தவிசாளரும் ஈ.பி.டி.பி வேலணைப் பிரதேச அமைப்பாளருமான சிவராசா (போல்) ஆகியோர் கலந்து கொண்டனர்.

இதன் திறப்பு விழா கடந்த திங்கட்கிழமை சங்கத் தலைவர்திருநாவுக்கரசு தலைமையில் இடம்பெற்றது. இந்நிகழ்வில் பிரதம விருந்தினராக யாழ்.கூட்டுறவு உதவியாளர் வி.கே.அருந்தவநாதன், சங்கத்தின் முன்னாள் ஓய்வு பெற்ற பொதுமுகாமையாளர் திருமதி யோகநாதன், கூட்டுறவு அபிவிருத்திச் சபையின் செயலாளர் வேதவல்லி செல்வரத்தினம், பொதுச்சபை உறுப்பினர்கள், கிளை முகாமையாளர்கள், மானிப்பாய் பிரதேச சபை ஈ.பி.டி.பி. உறுப்பினர் அனரன் றோன்சன் (ஜீவா) ஆகியோரும் கலந்து கொண்டு சிறப்பித்தனர். (104)

புதிய கட்டடத்தில் கூட்டுறவுச்சங்கம்

(ஆனைக்கோட்டை) மானிப்பாய் பலநோக்குக் கூட்டுறவுச்சங்கம் திருத்தியமைக்கப்பட்ட அதே காணியில் அமைந்துள்ள கட்டடத்திற்கு மாற்றப்பட்டு இயங்கி வருகிறது. இதன் திறப்பு விழா கடந்த திங்கட்கிழமை சங்கத் தலைவர்திருநாவுக்கரசு தலைமையில் இடம்பெற்றது. இந்நிகழ்வில் பிரதம விருந்தினராக யாழ்.கூட்டுறவு உதவியாளர் வி.கே.அருந்தவநாதன், சங்கத்தின் முன்னாள் ஓய்வு பெற்ற பொதுமுகாமையாளர் திருமதி யோகநாதன், கூட்டுறவு அபிவிருத்திச் சபையின் செயலாளர் வேதவல்லி செல்வரத்தினம், பொதுச்சபை உறுப்பினர்கள், கிளை முகாமையாளர்கள், மானிப்பாய் பிரதேச சபை ஈ.பி.டி.பி. உறுப்பினர் அனரன் றோன்சன் (ஜீவா) ஆகியோரும் கலந்து கொண்டு சிறப்பித்தனர். (104)

முரசினி இன்றைய பணி

[17.02.2013 -- ஞாயிற்றுக்கிழமை]

நந்தன வருஷம் மாசி 05 ஆம் திகதி. நட்சத்திரம் பரணி. மரணம் முற்பகல் 10.52 வரை. திகி ஸந்தமி பிற்பகல் 03.07 வரை. இராகுகாலம் 05.02 - 06.32 வரை. சுபநேரம் 09.32 - 11.02 வரை. ரதஸந்தமி. கார்த்திகை விரதம்.

சோதிடஞானி அவர்களால் கணிக்கப்பட்டது.

மேடம்	திறமையை வளர்க்கும் ஆர்வம். வேலையில் உற்சாகம். தொழில், இலக்கு பூர்த்தி. தாராள பணவரவு. வீட்டுப் பொருள் வாங்குபவர்கள். விருந்து. சொத்து சேர்க்கை. அமைதி சுகம்.
ரிஷபம்	உயர்ந்த செயல்களால் புகழ். உறவினர் நண்பர் பாராட்டுவர். தொழில் இலக்கு நிறைவேறும். பணவரவும், நன்மையும். பொன், பொருள் சேர்க்கை. இல்லறத்துணை அன்பு.
மிதுனம்	முன்னர் செய்து தகுந்த நற்பலன். தொழில் அபிவிருத்தி. ஆதாய வரவு. வீட்டுப் பொருள் வாங்குபவர்கள். விருந்து உபசரிப்பு. அரசு வழியில் உதவி. வெளியூரிலிருந்து சுபசெய்தி.
கடகம்	தடங்கலும், அலைச்சலும். அனுபவசாலிகளின் உதவி கிடைக்கும். சிக்கனம் நல்லது. போக்கு வரத்தில் கவனம். புது முயற்சிகள் வேண்டாம். புத்திரரால் மகிழ்ச்சி. ஓய்வு நல்லது.
சிம்மம்	நண்பர், உறவினர்களுக்காக செயல்படுபவர்கள். மதிப்பு, மரியாதை அதிகரிக்கும். தொழிலில் சாதனை. புதிய பணி திட்டங்கள். கொடுத்த பணம் திரும்பும். அன்பில் திளைப்பு.
கன்னி	முன்யோசனையுடன் செயல்படுபவர்கள். நல்வழி பிறக்கும். தொழில், அனுசூலம். உபரி வருமானம். எதிரி தொல்லை விலகும். தந்தை வழியில் உதவி. இஷ்ட தெய்வ வழிபாடு.
துலாம்	உறவினர் நல் அன்பு. பயன் அறிந்து பேசுவீர்கள். நன்மை வரும். தொழில் செழிக்க, புதிய திட்டம். கடன் வசூலாகும். வீட்டுப் பொருள் வாங்குதல். விரும்பியதை உண்டு மகிழ்வீர்கள்.
விருச்சிகம்	புத்தாக்க உணர்வு. திறமை புகழ்ப்படும். தொழிலில் சுருதல் மூலதனம். பணவரவு. வீட்டுப் பொருட்கள் வாங்குபவர்கள். உத்வேகமும், செயல்திறமும். பிள்ளைகளால் பெருமை.
தனுசு	ஒவ்வொரு செயலும் வெற்றி. நண்பர்களுடன் மகிழ்வு. தொழில், வியப்புடும் வளர்ச்சி. தாராள பணவரவு. விரும்பிய பொருள் வாங்குபவர்கள். பிள்ளைகள் பிழவாதம். திடீர் பயணம்.
மகரம்	தென்கியிருந்த வேலை நிறைவேறும். கடின உழைப்புக்கு பலன். உபரி வருமானம். குடும்பத்தேவை பூர்த்தி. புதிய நட்பு. மகிழ்ச்சியும், பெருமிதமும். ஊழியர்கள் உதவி. நிம்மதி.
கும்பம்	புதிய விஷயங்களை அறிவதில் ஆர்வம். பக்கவிலகும். தொழில் முன்னேற்றம். உபரி வருமானம். குடும்பத்தில் சுபநிகழ்ச்சி திட்டம். சலுகைப் பயன் வரும். குடும்பத்துடன் உல்லாசம்.
மீனம்	தன்மான உணர்வு. பிறருக்கு உதவுவதில் மகிழ்வு. தொழில், இடையூறு விலகி, வளர்ச்சி. ஆதாய வரவு. சொத்து சேர்க்கை அனுசூலம். விருந்தும் பரிசுகளும் கிடைக்கும்.

மீண்டும் முதலிடம் தரப்படுத்தலில் செர்னா சாதனை

(டோகா)

தரப்படுத்தலில் மீண்டும் முதலிடம் பிடித்து செர்னா வில்லியம்ஸ் சாதனை படைத்துள்ளார்.

ஹட்டார் ஒப்பன் ரென்னிஸ் போட்டி டோகாவில் நடைபெற்று வருகிறது. காலிறுதி ஆட்டம் ஒன்றில் அமெரிக்காவை சேர்ந்த செர்னா வில்லியம்ஸ் (அமெரிக்கா) 3-6, 6-3, 7-5 என்ற செட் கணக்கில் குவிட்டோவை வீழ்த்தி அரையிறுதிக்கு முன்னேறினார். இதன்மூலம் செர்னா வில்லியம்ஸ் மீண்டும் முதலிடத்தைப் பிடித்துள்ளார்.

அசரென்காவை (பெலாரஸ்) பின்னுக்கு தள்ளி செர்னா 2 ஆண்டுகளுக்கு பின்னர் முதல் இடத்தை பிடித்துள்ளார். மீண்டும் முதலிடத்தைப் பிடித்ததன் மூலம் செர்னா புதிய சாதனை படைத்தார். அதிக வயதில் ரென்னிஸ் தரவரிசையில் முதல் இடத்தை பிடித்த வீராங்கனை என்ற பெருமையை பெற்றார். அவருக்கு தற்போது 31 வயதாகிறது.

இதற்கு முன்பு கிறிஸ்வொர்ட் 30 வயதில் முதல் இடத்தை பிடித்ததே சாதனையாக இருந்தது. 1985ஆம் ஆண்டில் அவர் இந்த சாதனையை படைத்தார். செர்னா 2002ஆம் ஆண்டு முதல் முறையாக முதல் இடத்தை பிடித்தார். தற்போது அவர் 6ஆவது முறையாக முதல் இடத்தை பிடித்துள்ளார்.

செர்னா 124 வாரங்கள் முதல் நிலை வீராங்கனையாக இருந்துள்ளார். ஸ்டெபி கிராப் (377 வாரம்), நவரத்திலோவா (332), கிறிஸ்வொர்ட் (266), மார்ட்டினா ஹிங்கிஸ் (209), மோனிகா செலஸ் (178) ஆகியோர் அடுத்த நிலையில் உள்ளனர். இதேவேளை, மரியா ஷரபோவா, விக்டோரியா அசரென்கா ஆகியோரும் கட்டார் ஒப்பன் அரையிறுதிக்கு தகுதி பெற்றுள்ளனர்.



அரையிறுதியில் நடால்

(சாவோ பவுலோ)

பிரேசில் ஒப்பன் ரென்னிஸ் தொடரின் அரையிறுதிப் போட்டிக்கு நடால் தகுதிபெற்றுள்ளார். பிரேசில் ஒப்பன் ரென்னிஸ் போட்டியில் ஸ்பெயின் நாட்டு வீரர் மற்றும் ஆர்ஜென்டினாவின் கார்லோஸ் பெர்லாக் ஆகியோர் மோதினர். முதல் செட்டை கார்லோசிடம் பறிகொடுத்த நடால், அடுத்தடுத்த செட்களில் அபாரமாக விளையாடி 3-6, 6-4, 6-4 என்ற செட் கணக்கில் போட்டியை தன் வசமாக்கினார். இதனை அடுத்து அரையிறுதியில் விளையாடும் வாய்ப்பை நடால் பெற்றார்.

இங்கிலாந்து பிராந்திய அணியில் சமரவீர

இலங்கை அணியின் மத்தியவரிசைத் துடுப்பாட்ட வீரர் திலான் சமரவீர இங்கிலாந்தின் பிராந்திய அணியான வொர்செஸ்டர்ஷையர் அணி சார்பாக விளையாட ஒப்பந்தம் செய்யப்பட்டுள்ளதாக அறிவிக்கப்பட்டுள்ளது. இதன்படி 2013 ஆம் ஆண்டுக்கான பிராந்தியப் போட்டிகளில் அவர் பங்குபற்றவுள்ளார். இலங்கை டெஸ்ட் 81 டெஸ்ட் போட்டி களில் பங்குபற்றியுள்ள திலான் சமரவீர 48.76 என்ற சராசரியில் 14 சதங்கள் 30 அரைச் சதங்கள் உள்ளடங்கலாக 5462 ஓட்டங்களைக் குவித்துள்ளார். வொர்செஸ்டர்ஷையர் அணியின் வெளிநாட்டு வீரராக பிலிப் ஹியூஸை ஒப்பந்தம் செய்ய அவ்வணி விரும்பிய போதிலும் அவர் அவுஸ்ரேலியக் கடமைகள் காரணமாக பங்குபற்ற முடியாத நிலை ஏற்பட்டதையடுத்து திலான் சமரவீரவை வொர்செஸ்டர்ஷையர் அணி ஒப்பந்தம் செய்துள்ளது.

வீரர்களின் முகவர்களுக்கு இறுக்கம் இலங்கை கிரிக்கெட் சபை தீர்மானம்

(கொழும்பு)

இலங்கைக் கிரிக்கெட் அணியின் வீரர்களின் முகவர்கள் இலங்கைக் கிரிக்கெட் சபையுடன் தொடர்புகளை ஏற்படுத்த அனுமதிக்கப்படமாட்டார்கள் என இலங்கைக் கிரிக்கெட் சபை அறிவித்துள்ளது. வீரர்கள் நேரடியாக இலங்கைக் கிரிக்கெட் சபையுடன் தொடர்புகளை ஏற்படுத்த வேண்டுமெனவும் கிரிக்கெட் சபை அறிவித்துள்ளது.

இது தொடர்பாகக் கடுமையான விதிமுறைகளை இலங்கைக் கிரிக்கெட் சபை வெளியிட்டுள்ளது. இலங்கை கிரிக்கெட் சபையின் செயலாளர் நிஷாந்த ரணதுங்க மேற்கண்ட தகவல்களை வெளியிட்டுள்ளார்.

கடந்த காலங்களில் வீரர்களின் முகவர்களோடு இலங்கைக் கிரிக்கெட் சபை கலந்துரையாடல்களில் ஈடுபட்டிருந்ததாகத் தெரிவித்த நிஷாந்த ரணதுங்க, வீரர்களின் முகவர்கள் வீரர்கள் கிரிக்கெட் போட்டிகளில் முழுமையான கவனத்தைச் செலுத்த உதவுவார்கள் என ஆரம்பத்தில் தாங்கள் எண்ணியதாகவும், ஆனால் கடந்த காலங்களில் நடந்தவற்றின் பின்னர் வீரர்களின் முகவர்கள் கிரிக்கெட் சபையோடு அணுக முடியாது என முடிவெடுக்கப்பட்டுள்ளதாகவும் தெரிவிக்கப்பட்டுள்ளது.

வீரர்களின் முகவர்கள் வீரர்களின் நிதி நிலை தொடர்பாக மட்டும் கவனஞ்செலுத்துகிறார்கள் எனத் தெரிவித்த நிஷாந்த ரணதுங்க, கிரிக்கெட் மேல் உள்ள காதலால் அவர்கள் செயற்படுவதில்லை எனவும் தெரிவித்தார்.

இது தவிர, இலங்கை அணியின் தேசிய ஒப்பந்தத்தை ஏற்றுக் கொள்ளாத வீரரெவரும் இலங்கைக் கிரிக்கெட் அணியில் சேர்த்துக் கொள்ளப்பட மாட்டார்கள் என நிஷாந்த ரணதுங்க தெரிவித்துள்ளார். 10 நாட்களுக்குள் வீரரொருவர் ஒப்பந்தத்தை ஏற்றுக் கொள்ளாதுவிடின் அவர்கள் தேசிய அணியில் இணைத்துக் கொள்ளப்படமாட்டார்கள் என அவர் தெரிவித்துள்ளார். இந்த நடவடிக்கை அண்மைக்காலத்தில் தேசிய ஒப்பந்தத்தை நிராகரித்த லசித் மலிங்க போன்ற வீரர்களுக்கு எதிரானது எனக் கருதப்படுகிறது.

நீதிமன்றில் கதறி அழுதார் பிஸ்டோரியஸ்

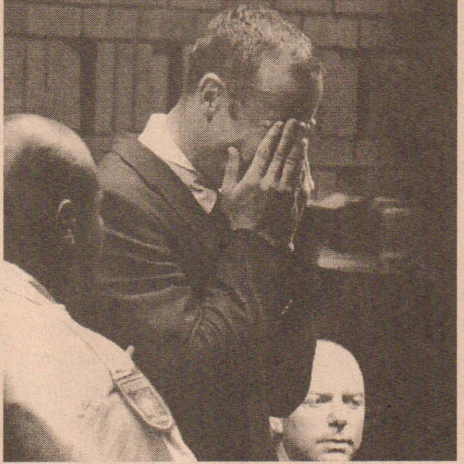

(ஜோகனஸ்பேர்க்)

காதலியை சுட்டுக் கொன்ற பிஸ்டோரியஸ், விசாரணையின் போது நீதிமன்றில் கதறி அழுதார். இவர், திட்டமிட்டு கொலை செய்ததாக பொலிஸ் தரப்பில் குற்றம்சாட்டப்பட்டது.

இரவில் வீட்டுக்குள் திருடன் நுழைந்து விட்டான் என்று நினைத்து, பிஸ்டோரியஸ் தனது காதலி ரீவா ஸ்டீவ்ஸைத் தவறுதலாக சுட்டுக் கொன்றதாக முதலில் செய்திகள் வெளியாகின.

இப்போது புதிய திருப்பம் ஏற்பட்டுள்ளது. அதாவது, சம்பவம் நடந்ததை நேரில் பார்த்த, அருகில் வசிக்கும் பெயர் வெளியிட விரும்பாத ஒருவர் கூறுகையில், குளியலறைக் கதவில் இருந்து வந்த நாண்கு குண்டுகள் பாய்ந்து ரீவா மரணம் அடைந்தார் என்றார்.

இவ்வழக்கு தொடர்பாக நீதிமன்றில் ஆஜர்படுத்தப்பட்டார் பிஸ்டோரியஸ். இவர், காதலியை திட்டமிட்டு கொன்றதாக பொலிஸ் தரப்பில்

குற்றம்சாட்டப்பட்டது. இதனை கேட்டு பிஸ்டோரியஸ் கதறி அழுதார். உடனே நீதிபதி டெஸ்மண்ட் நாயர் சமாதானப்படுத்தினார். அருகில் இருந்த இருக்கையில் அமரும்படி கூறினார். பிஸ்டோரியசை ஜாமியில் எடுப்பதற்கான முயற்சிகள் நடக்கின்றன.

இதனிடையே பிஸ்டோரியஸ் கொலை செய்தார் என்பதை உலகம் முழுவதிலும் உள் நம்ப மறுக்கின்றனர். இத்தாலியின் ஜேமோனா நகர மேயர் பாவ்லோ உர்பானி கூறுகையில், இந்த செய்தி எனக்கு மட்டுமல்ல, இதை கேள்விப்படும் அனைவருக்குமே ஓட்டுமொத்த அதிர்ச்சியாக உள்ளது. இதை நம்ப முடியவில்லை, என்ன நடந்தது என்பதை சரியாக தெரிந்து கொள்ள விரும்புகிறோம் என்றார்.

சர்வதேச ஒலிம்பிக் சம்மேளனம் (ஐ.ஓ.சி.) சார்பில் வெளியிட்ட அறிக்கையில், மோசமான இந்தச் சம்பவத்தில், ஐ.ஓ.சி. கருத்து எதுவும் தெரிவிக்க விரும்பவில்லை. இருதரப்பிலும் பாதிக்கப்பட்ட குடும்பங்களுக்கு ஆழ்ந்த அனுதாபங்கள் எனத் தெரிவித்துள்ளது.

பிஸ்டோரியஸ் காதலியை திட்டமிட்டு கொன்றதாக குற்றம்சாட்டப்பட்டுள்ளது. இதனால் அவருக்கு ஆயுள் தண்டனை கிடைக்க வாய்ப்பு இருப்பதாக கூட நிபுணர்கள் தெரிவித்துள்ளனர்.

தொடரை வெல்ல முயற்சிப்போம்

சொந்த மண்ணில் இந்திய அணியைத் தோற்கடிப்பது கடினம். இருப்பினும் தொடரை வெல்ல முற்படுவோம் என அவுஸ்ரேலிய அணி கப்டன் கிளார்க் தெரிவித்தார். இந்திய டெஸ்ட் அணியில் கம்பீர் இடம் பெறுவார் என்று எதிர்பார்த்தேன். அவர் ஒரு அற்புதமான வீரர். இந்திய அணிக்காக நீண்ட காலமாக விளையாடி இருக்கிறார். அவர் இந்திய அணியில் இடம் பெறாததால், எங்களது பந்து வீச்சாளர்கள் சிவ் மகிழ்ச்சி அடைந்துள்ளனர். கம்பீர் ஒரு அருமையான மனிதர். தற்போதைய அவுஸ்ரேலிய அணிக்கு அனுபவம் அதிகம் கிடைக்காது. நான் முதன் முதலாக இந்தியாவில் நடந்த டெஸ்ட்டில் அறிமுகம் ஆன போது (2004ஆம் ஆண்டு), எங்களது அணியில் அனுபவம் வாய்ந்த மற்றும் மிகச் சிறந்த வீரர்கள் 7 அல்லது 8 பேர் இடம் பெற்றிருந்தனர். அந்த அணியுடன் ஒப்பிடும் போது இப்போது அனுபவம் குறைவுதான் எனத் தெரிவித்தார்.

ஆறாவது முறை அசத்துமா ஆஸி



(மும்பை)

மகனீர் உலக கிண்ண கிரிக்கெட் போட்டி இந்தியாவில் நடைபெற்று வருகிறது. இதன் இறுதிப் போட்டி மும்பை பிராபேரன் மைதானத்தில் இன்று நடைபெறவுள்ளது. இதில் அவுஸ்ரேலிய - மேற்கிந்தியத்தீவுகள் அணிகள் மோதுகின்றன.

அவுஸ்ரேலிய அணி உலக கோப்பையை 5 முறை (1978, 1982, 1988, 1997, 2005) வென்றுள்ளது. 6ஆவது முறையாக அந்த அணி உலக கோப்பையை வெல்லும் ஆர்வத்தில் உள்ளது.

மேற்கிந்தியத்தீவுகள் அணி இது வரை உலக கோப்பையை வென்றதில்லை. முதல்முறையாக கோப்பையை வெல்லும் ஆர்வத்தில் உள்ளது. அந்த அணி சூப்பர் சிக்ஸ் கற்றில் அவுஸ்ரேலிய அணியை வீழ்த்தி இருந்ததால் மிகுந்த நம்பிக்கையுடன் உள்ளது.

மீட்டது தென்னாபிரிக்கா

(கேப்டவுன்)

டி வில்லியர்ஸ், ரொபின் பீற்றர்சன் ஆகியோரின் சிறப்பான துடுப்பாட்டத்தின் மூலம் தென்னாபிரிக்க அணி நெருக்கடியிலிருந்து மீண்டுள்ளது.

பாகிஸ்தான், தென்னாபிரிக்க அணிகளுக்குிடையிலான மூன்று போட்டிகளைக் கொண்ட டெஸ்ட் தொடரின் இரண்டாவது போட்டி தென்னாபிரிக்காவின் கேப்டவுனில் நடைபெற்று வருகின்றது.

இதில் முதல் இனிங்ஸிற்காக ஆடிய தென்னாபிரிக்க அணி ஆரம்பத்தில் சயிட் அஜ்மலின் பந்து வீச்சிற்கு ஈடுகொடுக்க முடியாமல் மளமளவென விக்கெட்டுக்களைப் பறிகொடுத்தது. 36, 50, 84, 102, 109 என ஓட்டங்களைப் பெற்றிருந்த நிலையில் அடுத்தடுத்து விக்கெட்டுக்களைப் பறிகொடுத்தது. இருப்பினும் டிவிலியர்ஸ், ரொபின் பீற்றர்சன் ஆகியோர் பொறுப்புடன் ஆடிய அணியை நெருக்கடியிலிருந்து மீட்டுள்ளனர். இறுதியில் நேற்றைய மூன்றாம் நாள் ஆட்டம் மதிய போசன இடைவேளைக்காக நிறுத்தப்பட்ட வேளை, தென்னாபிரிக்க அணி ஏழு விக்கெட்டுக்களை இழந்து 248 ஓட்டங்களைப் பெற்றிருந்தது. இதில் டிவிலியர்ஸ் 113 பந்துகளை எதிர்கொண்டு ஏழு பவுண்டரிகள் அடங்கலாக 61 ஓட்டங்களைப் பெற்றார். மற்றும் ரொபின் பீற்றர்சன் ஆட்டமிழக்காது 40 ஓட்டங்களைப் பெற்றுள்ளார். ருபிளிசர் 28, அம்லா 25 ஓட்டங்களைப் பெற்றனர். பந்து வீச்சில் சயிட் அஜ்மல் ஆறு விக்கெட்டுக்களை வீழ்த்தினார். மூன்று விக்கெட்டுக்கள் கைவசமுள்ள நிலையில் தென்னாபிரிக்க அணி 90 ஓட்டங்களால் பின்னடைவடைகின்றது. பாகிஸ்தான் முதல் இனிங்ஸ் 338. இன்று போட்டியின் நான்காம் நாளாகும்.



நீக்கம் தந்த நிமிர்வு



அவுஸ்ரேலிய 11 பேர் அணிக்கெதிரான பயிற்சிப் போட்டியில் கம்பீர் சதம் அடித்து அசத்தியுள்ளார். அவுஸ்ரேலிய அணியுடனான முதலிரு போட்டிகளில் நீக்கப்பட்ட கம்பீர் பயிற்சிப் போட்டியில் சதம் அடித்ததன் மூலம் அவுஸ்ரேலிய அணியுடனான நடைபெறவுள்ள மூன்றாவது, நான்காவது டெஸ்ட் போட்டிக்கான இந்திய அணியில் இடம்பிடிப்பார் என கிரிக்கெட் சபை அதிகாரி ஒருவர் தெரிவித்தார்.

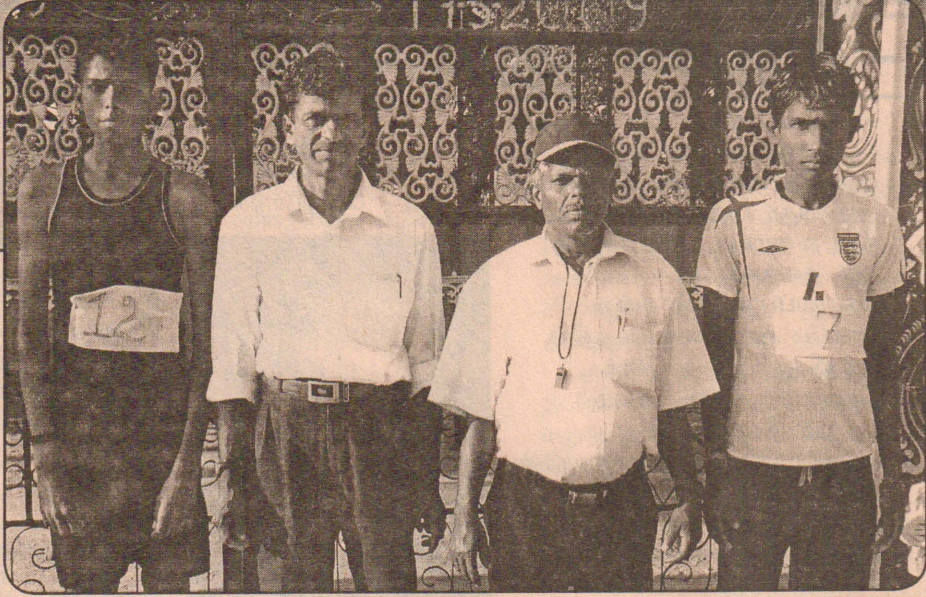

மட்டுவில் சந்திரபுர ஸ்கந்தவரோதய மகாவித்தியாலயத்தின் வருடாந்த இல்ல மெய்வல்லுநர் போட்டியை முன்னிட்டு ஆண்களுக்கான மரதன் ஓட்டப் போட்டி கடந்த திங்கட்கிழமை நடைபெற்றது. இப்போட்டியை வித்தியாலய அதிபர் ஆரம்பித்து வைத்தார். இப்போட்டியில் முதலாமிடத்தை ச. கஜீபன், இரண்டாமிடத்தை ஞா. விஜிந்தன் ஆகியோர் பிடித்துக்கொண்டனர். இதில் வீரர்கள் ஆரம்ப இடத்தில் ஓடுவதையும், வெற்றிபெற்றோர் அதிபருடன் நிற்பதையும் காணலாம். (படம் : இ. ராஜ்குமார்)

தேசிய மட்ட கர்ப்பந்தாட்டம் வட-கிழக்கு வீரர்களும் பங்கேற்பு

வடக்கு, கிழக்கு உட்பட 25 மாவட்டங்களிலிருந்து சுமார் 750 ஆண், பெண் போட்டியாளர்கள் பங்கு கொள்ளும் மாபெரும் தேசிய மட்ட கர்ப்பந்தாட்டப் போட்டி இன்று 17 ஆம் திகதி பலாங்கொடை நகர சபை பொது விளையாட்டுத் திடலில் நடைபெறவுள்ளது. இலங்கை கர்ப்பந்தாட்ட சம்மேளனமும், கர்ப்பந்தாட்ட தேசிய அமைப்பும், இரத்தினபுரி மாவட்ட கர்ப்பந்தாட்ட சங்கமும் ஏற்பாடு செய்துள்ள இந்தப் போட்டி நிகழ்வில் கிளிநொச்சி, மன்னார், வவுனியா உட்பட பல பகுதிகளிலிருந்தும் போட்டி யாளர்கள் கலந்துகொள்ள உள்ளனர். கர்ப்பந்தாட்டப் போட்டி நிகழ்வு சம்பந்தமான செய்தியாளர்களை அறிவுறுத்தும் கூட்டமொன்று அண்மையில் பலாங்கொடை தேசானி கெஸ்ட் ஹவுஸில் கர்ப்பந்தாட்டதேசிய சம்மேளனத் தலைவர் காஞ்சனா ஜயரத்ன தலைமையில் நடைபெற்றது. காஞ்சனா ஜயரத்ன செய்தியாளர்களுக்கு இப் போட்டி சம்பந்தமாக விளக்கமளிக்கையில், 25

மாவட்டங்களிலிருந்து பலாங்கொடையில் நடைபெறும் கர்ப்பந்தாட்ட சுற்றுப் போட்டிக்கு வரும் சகல வீர, வீராங்கனைகளுக்கும் தங்க ஏற்பாடுகள் செய்யப்பட்டுள்ளதாகவும் அவர்களின் ஏனைய சகல தேவைகளையும் பூர்த்தி செய்ய ஒழுங்குகள் மேற்கொள்ளப் பட்டுள்ளதாகவும் தெரிவித்தார். ஆரம்ப நிகழ்வில் அமைச்சர் டிலான் பெரேரா, சப்ரகமுவ மாகாண கல்வி அமைச்சர் பானு முனுபிரிய, இரத்தினபுரி மாவட்ட ஸ்ரீ. ச. கட்சி அமைப்பாளரும், சப்ரகமுவ மாகாண சபை உறுப்பினருமான அகில எல்லாவல, நகர சபை, பிரதேச சபைத் தலைவர்களும் கலந்து சிறப்பிக்க உள்ளனர்.

பலாங்கொடை நகர சபை பொது விளையாட்டுத் திடலில் இன்று நடைபெறவுள்ள கர்ப்பந்தாட்ட போட்டிக்கான சகல ஏற்பாடுகளும் பூர்த்தியாகியுள்ளதாக இரத்தினபுரி மாவட்ட கர்ப்பந்தாட்ட சம்மேளனத் தலைவர் காஞ்சனா ஜயரத்ன மேலும் தெரிவித்தார்.

வேலணையில் இன்று பெண்கள் கால்பந்து

(வேலணை)

வேலணைப் பிரதேச விளையாட்டு விழாவை முன்னிட்டு பெண்களுக்கான கால்பந்தாட்டப் போட்டியானது இன்று காலை 8.30 மணியளவில் புங்குடுதீவு அம்பாள் விளையாட்டுக்கழக மைதானத்தில் நடைபெறும். இப்போட்டி நிகழ்வில் பங்குகொள்ளவுள்ள அணிகள் குறித்த நேரத்திற்கு வருகை தந்து நேர விரயத்தைத் தவிர்க்குமாறு போட்டி அமைப்பாளர்கள் கேட்டுள்ளனர். (93)

ஊர் சுற்றும் ஓட்டம்

ஆண், பெண்களுக்கான தேசிய மட்ட ஊர் சுற்றும் ஓட்டம் இன்றைய தினம் பியகமவில் நடைபெறவுள்ளது. இதில் வடக்கு மாகாணம் சார்பாகவும் பல வீர,வீராங்கனைகள் பங்குகொள்ளவுள்ளதாக போட்டி ஏற்பாட்டாளர்களால் தெரிவிக்கப்பட்டுள்ளது.

நிமலேந்திரன், சோபிநாத்சுவான் சிறப்பு பந்துவீச்சு வென்றது யாழ்ப்பாணக் கல்லூரி

(வட்டுக்கோட்டை)

நிமலேந்திரன், சோபிநாத்சுவான் ஆகியோரின் சிறப்பான பந்து வீச்சின் மூலம் மானிப்பாய் இந்துக் கல்லூரி அணிக்கெதிரான இனிங்ஸ் போட்டியில் வட்டுக்கோட்டை யாழ்ப்பாணக் கல்லூரி அணி ஒன்பது விக்கெட்டுக்களால் அபார வெற்றிபெற்றது. இலங்கை பாடசாலை கிரிக்கெட் சங்கத்தினால் நடத்தப்பட்டு வரும் பிரிவு மூன்றின் 19 வயதுப் பிரிவு அணிகளுக்கிடையிலான இரண்டு நாள் இனிங்ஸ் கிரிக்கெட் போட்டியின் முதல் சுற்று ஆட்டங்கள் தற்போது நடைபெற்று வருகின்றன. வட்டுக்கோட்டை யாழ்ப்பாணக் கல்லூரி பிக்நெஸ் மைதானத்தில் இடம்பெற்ற போட்டியில் வட்டுக்கோட்டை யாழ்ப்பாணக்கல்லூரி அணியை எதிர்த்து மானிப்பாய் இந்துக்கல்லூரி அணி மோதியது.

நாணயச் சுழற்சியில் வெற்றிபெற்று முதல் இனிங்ஸிற்காக ஆடிய மானிப்பாய் இந்துக் கல்லூரி அணி 31.4 ஓவர்கள் நிறைவில் சகல விக்கெட்டுக்களையும் இழந்து 75 ஓட்டங்களைப் பெற்றது. இதில் சிவபாரத் 31 ஓட்டங்களைப் பெற்றார். பந்துவீச்சில் நிமலேந்திரன் ஐந்து, சோபிநாத்சுவான் நான்கு விக்கெட்டுக்களை வீழ்த்தினர். பதிலுக்கு முதலாவது இனிங்ஸிற்காக ஆடிய யாழ்ப்பாணக் கல்லூரி அணி சகல விக்கெட்டுக்களையும் இழந்து 136 ஓட்டங்களைப் பெற்றது. இதில் அபிநாத் 29 ஓட்டங்களைப் பெற்றார். பந்துவீச்சில் பிரதீபன் கேந்தன் தலா மூன்று விக்கெட்டுக்களைக் கைப்பற்றினர். 61 ஓட்டங்கள் பின்னிலையில் இரண்டாவது இனிங்ஸிற்காக ஆடிய மானிப்பாய் இந்து அணி சகல விக்கெட்டுக்களையும் இழந்து 87 ஓட்டங்களைப் பெற்றது. இதில் கிரிகார்த் 30 ஓட்டங்களைப் பெற்றார். பந்துவீச்சில் சோபிநாத்சுவான், நிமலேந்திரா தலா ஐந்து விக்கெட்டுக்களை வீழ்த்தினர். 27 ஓட்டங்கள் பெற்றால் வெற்றி என்ற நிலையில் இரண்டாவது இனிங்ஸிற்காக ஆடிய யாழ்ப்பாணக் கல்லூரி அணி ஒரு விக்கெட்டை இழந்து வெற்றியிலக்கை அடைந்தது.



நயினாதீவு பிரதேச பாடசாலைகளுக்கு விளையாட்டு உபகரணங்கள்

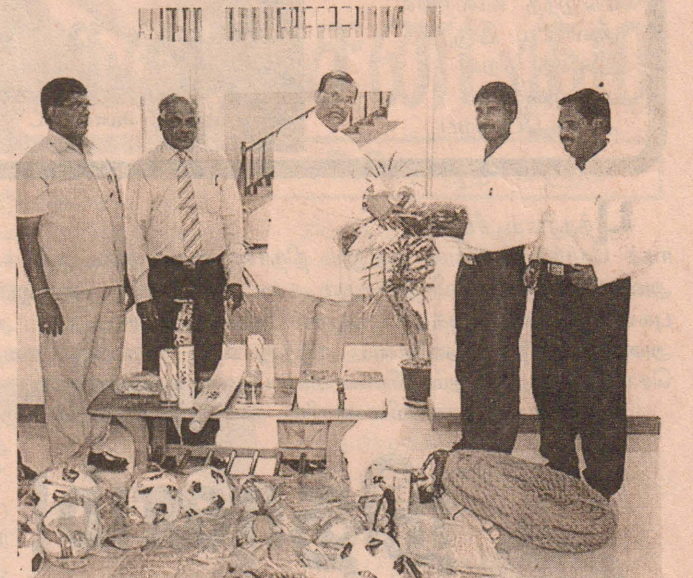

(நயினாதீவு)

நயினாதீவுப் பிரதேசத்திலுள்ள மூன்று பாடசாலைகளுக்கு விளையாட்டு உபகரணங்கள், புத்தகங்கள் வழங்கும் நிகழ்வு வட மாகாண ஆளுநர் ஜி.ஏ.சந்திரசிறி தலைமையில் ஆளுநர் அலுவலகத்தில் கடந்த 14ஆம் திகதி நடைபெற்றது.

இதன்போது நயினாதீவு நாகபூசணி வித்தியாலயநூலகத்திற்கு ரூபா ஜம்பதினாயிரம் பெறுமதியான புத்தகங்களும் நயினாதீவு ஸ்ரீவித்தியாலயம், நயினாதீவு மகா வித்தியாலயம் என்பவற்றிற்கு ரூபா ஒரு இலட்சம் பெறுமதியான கல்வி, விளையாட்டு உபகரணங்களும் வழங்கப்பட்டன.

வட மாகாண கல்விப் பணிப்பாளர் வை.செல்வராசா, தீவக வலயக் கல்விப் பணிப்பாளர், குறித்த பாடசாலைகளின் அதிபர்கள் ஆகியோர் இந்நிகழ்வில் கலந்து கொண்டனர்.



“உலகை மாற்றிய மூன்று அப்பிள்கள் எவை?”

முதல் அப்பிள், ஏவாள் சாப்பிட்டது, இரண்டாவது நியூட்டன் தலையில் விழுந்தது, மூன்றாவது, ஸ்டீவ் ஜோபஸ் கண்டுபிடித்தது.

ஸ்டீவ் ஜோபஸ் நினைவுக்கு வரும் போதெல்லாம், மனதுள் ஜோன் ஸ்கல்லியும் வந்து போவார். மருந்து சாப்பிடும்போது, குரங்கு நினைவுக்கு வரக் கூடாது என்னும் பத்தியம் நினைவுக்கு

பட்டிருக்கவில்லை. அவரை விட, குறைவான இசைத் திறம் கொண்டிருந்த, ஆனால் மன்னருக்கு மிக அருகில் இருக்கும் அரசியல் திறம் கொண்டிருந்த சாலியேரி அரசவை இசைக் கலைஞராக ஆக்கப்பட்டு, போற்றப் பட்டிருந்தார். ஆனால், காலம் கொடுத்து, சாலியேரி வயதாகி இறக்கு முன்பே, மோட்ஸார்ட்டின் இசைக் குறிப்புகளும், ஸிம். பனிகளும் மக்களால் போற்றப்பட்டு மேலெழ, சாலியேரி மறக்கப் பட்டதாக உணர்ந்து பைத்தியமாகிறார். ஸ்டீவ் ஜோபஸ் நினைவுக்கு போது, இப்பிள்கள், கண் முன்னே, ஒரு



வோஸ்னியாக்கான். அதை, சந்தைப் படுத்தி, பெருமளவுக்கு எடுத்துச் சென்றவர் ஜோபஸ். வோஸ்னியாக்குக்கு, தனது கணினி ஒரு பெரும் வியாபார வாய்ப்பாக வேண்டும் என்ற எண்ணம் இருக்கவேயில்லை. அது தொழில் நுட்பப் பொழுதுபோக்காளர்களுக்கான ஒரு கருவி என்கிற ரீதியில் தான் அதை அணுகி வந்திருந்தார். ஆனால், ஜோபஸ், அதைப் பெரும் நுகர்பொருளாக மாற்றிப் பல்வேறு தரப்பு மக்களுக்கும் பயனுள்ள ஒரு பொருளாக ஆக்க நினைத்தார். அப்பிள் - 2 வடிவமைப்பின்

காட்டோடைகளும் கங்காணிகளும்

- அருண் மதுரா -

1

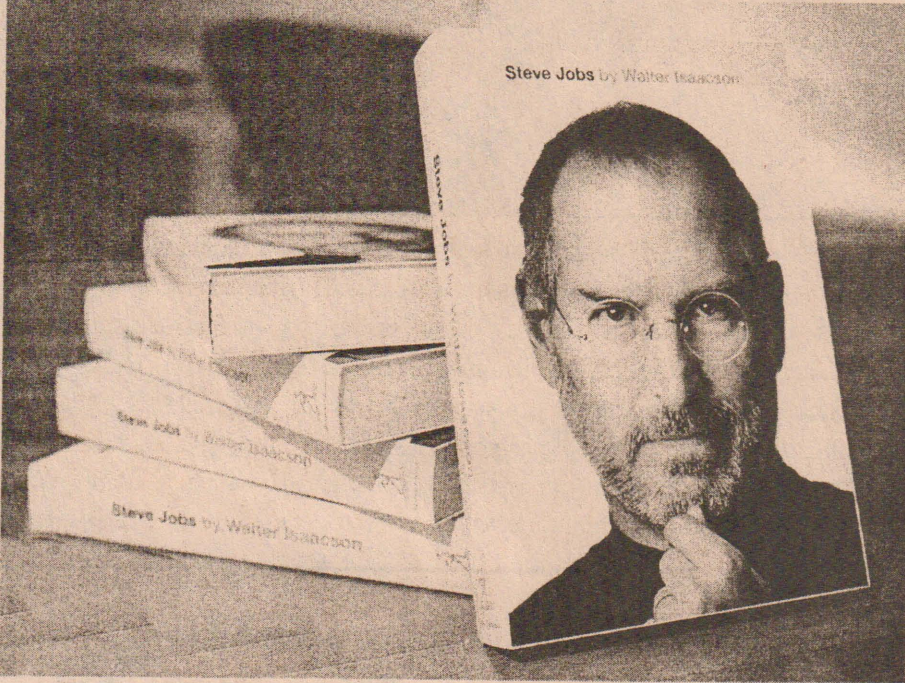

வரும். அமேடியஸ் என்னும் மிக அற்புதமான களாசிக் திரைப்படமும் வந்து போகும். அமேடியஸ் மோட்ஸார்ட்டின் ஒரு இசை உச்சம். அவரின் சமகாலக் கலைஞரும்,

அவர் அளவுக்குத் திறனில்லாத இசைக் கலைஞருமான சாலியேரி அவர் மேல் கொண்ட பொறா மையின் வழியாக உருவாக்கிய இடர்கள், துன்பங்கள் பற்றியது அத்திரைப்படம். மோட்ஸார்ட்டின் வாழ்ந்து மறைந்த காலத்தில், அவரிடம் இருந்த இசைத் திறன் அளவுக்கு, அவர் போற்றப்

இருபத்தைந்து கால அவகாசத்தில் மீண்டும் நடத்தப்பட்ட உணர்வு. அல்.பிரெட் ஸ்லோன் எழுதிய மை இயர்ஸ் வித் ஜெனெரல் மோடர்ஸ் ('My years with General Motors')

எனும் புத்தகம் பெரும் மேலாண் காலியமாகப் போற்றப் படுகிறது. க்ரைஸ்லர் கார் நிறுவனத்தைக் காப்பாற்றிய லீ அயகோக்காவின் சுயசரிதமும், பெப்ஸியில் இருந்து அப்பிள் நிறுவனத்துக்குச் சென்று, அதைக் காப்பாற்றியதாக ஜோன் ஸ்கல்லி எழுதிய சுய



மொஸார்ட்

சரிதமும் மலாண் வீர கதைகள். ஜோன் ஸ்கல்லிக்கு ஒரு நாள், ஒரு தொலைபேசிச் செய்தி வந்தது. அதாவது, பிரபல கம்ப்யூட்டர் நிறுவனமான, அப்பிள்கு ஒரு தலைவர் தேவைப்படுகிறார் என்று. அன்பே வா திரைப்படத்தில் எம்.ஜி.ஆரிடம், நாகேஷ் சொல்வார். “சார், பணம் பத்தும் செய்யும். அது எங்கிட்ட இருந்துன்னா, நான் பதினொண்ணும் செய்யவேன்” என்று. எனவே, ஸ்டீவ் ஜோபஸைச் சந்திக்கிறார் ஸ்கல்லி. ஜோபஸின் கனவில் மயங்கி, நனவில் தன் வங்கிக் கணக்கில் சேரும் தொகையையும் உணர்ந்து அப்பிளின் தலைவராகச் சேருகிறார்.

ஸ்டீவ் ஜோபஸ், அதற்குக் கொஞ்ச காலம் முன்பு, தன் தந்தையின் கார் கராஜில் ஒரு கம்ப்யூட்டர் நிறுவனத்தை தனது நண்பர் ஸ்டீவ் வோஸ்னியாக்குடன் துவங்கியிருந்தார்.

என் மகன் பிறந்த நாளுக்கு, வோல்டர் ஜசுக்ஸன் எழுதிய ஸ்டீவ் ஜோப்சின் சரிதத்தை வாங்கிப் பரிசளித்தேன்.

அப்பிள் நிறுவனத்தின் கணினிகள் விசேடமானவை. அவை, மற்றவர்களின் மென்பொருட்களில் வேலை செய்யாது. வன்பொருளையும், மென்பொருளையும் இணைத்தே அப்பிள் தயாரித்தது. அதாவது பில் கேட்ஸ் துவங்கிய, எல்லாக் கம்ப்யூட்டருக்குமான மென்பொருள் புரட்சிக்கு எதிரானது. அதை வெறுத்தது என்று கூடச் சொல்லலாம்.

அப்பிள் கம்ப்யூட்டரின் தொடக்க காலத் தந்தை ஸ்டீவ்

போதுதான், ஜோபஸ் இறக்கும், வோஸ்னியாக்குக்கும் மிகப் பெரும் வேறுபாடுகள் எழுந்தன. அப்போது



சாலியேரி

கணினிகள், நுகர்வோர்களால், திறக்கப்பட்டு, அவரவர் திறனுக்கும், நோக்கத்துக்கும் ஏற்ப மாற்றிக் கொள்ளவோ, வேறு கருவிகளுடன் இணைத்துக் கொள்ளவோ தேவையான போர்ட் (Port) களுடன் தயாரிக்கப்பட்டன. வோஸ்னியாக், இந்தப் பாரம்பரியத்தை மாற்ற விரும்பவில்லை. ஆனால், ஸ்டீவ் ஜோபஸ் இதை

மிகக் கடுமையாக எதிர்த்தார். அவர் அப்பிள் கணினியை நுகர்வோர் தம் விருப்பத்திற்கேற்ப மாற்றும் / இணைக்கும் போர்ட் (Port) கள் கூடாது என்று வாதிட்டார். இருவருக்கும் இடையே நடந்த, மிகக் கடுமையான வாக்குவாதத்தில், வோஸ்னியாக் வென்றார்.

பின்னர், அப்பிள், ஒரு நுட்ப முதலீட்டாளரின் துணை கொண்டு, ஒரு பெரும் நிறுவனமாக உருவெடுத்தது. வோஸ்னியாக்குக்கு நிறுவனத்தில் ஒரு பெரும் ஆளும் சக்தியாக விருப்பமில்லை. ஒரு பொறியியலாளராக மட்டுமே இருக்க விரும்பினார். நிறுவனத்தில் இருவருக்குமே சம்பங்கு இருந்தாலும், வோஸ்னியாக் நிர்வாகத்தில் இல்லாமல் விலகிக் கொள்ள, ஜோபஸின் தலைமையில், அப்பிள் நிறுவனம் பயணிக்கத் துவங்கியது.

(தொடரும்)

புத்தரிடம் சீடன-

ராகச் சேர்ந்த ஒருவன் எதிலும் நிதானத்தைக் கடைப்பிடிக்காமல், அவசரத்தையும் தீவிரத்தையும் கடைப்பிடித்தான். அவனுக்கு அறிவு புகட்ட நினைத்த புத்தர் ஒருநாள் அவனைக் கூப்பிட்டு, அவனுடைய அறையிலிருந்து வீணையை எடுத்து வரச் சொல்லி, அதை மீட்டச் சொன்னார். அவனும் வீணையை மீட்டத் தயாரானான்.

அப்போது, புத்தர் வீணையின் நரம்புகளை முறுக்கேற்றினார்.

நிதானம்!

அவனோ, “ஐயனே, இப்படி முறுக்கேற்றினால் நரம்புகள் அறுந்துவிடுமே?” என்றான்.

உடனே புத்தர், நரம்புகளைத் தளர்த்தத் தொடங்கினார்... அவனோ, “ஐயனே, இப்படிச் செய்தால் வீணையை இசைக்க முடியாதே?” என்று கேட்டான்.

இப்போது புத்தர் சொன்னார், “நாம் பயன்படுத்தும் அனைத்துப் பொருள்களிலுமே வாழ்வின் தத்துவம் உள்ளது. வீணையின் நரம்புகளை அதிகம் இறுக்கினால் அறுந்து போகும். அதிகம் தளர்த்தினாலோ ஒலி எழாது. இதோ போலத்தான் முறையற்ற அதிகப் பயிற்சியினால் உடல் தளர்ந்து விடும். குறைவான உழைப்போ சோம்பலைத் தரும். எனவே எதையும் நிதானமாகச் செய்யப் பழகு. வாழ்வில் சாதிப்பாய்!”



JAMES CLAVELL'S KING RAT

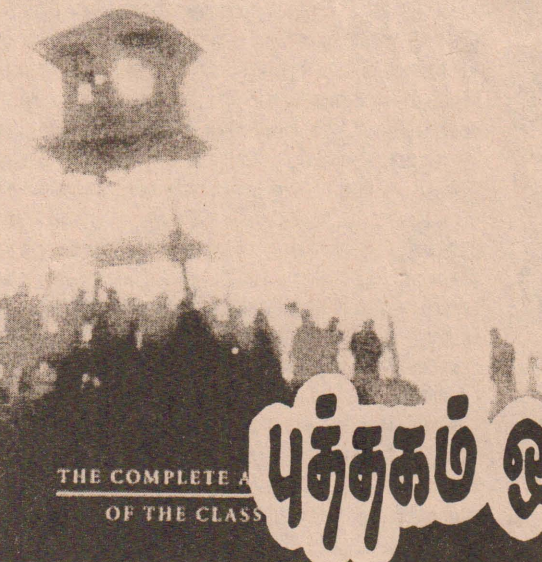

இன்று உலகிலேயே தாங்கள் எழுதும் புத்தகம் ஒன்றிற்கு சுமார் 2 கோடி ரூபாய் வரங்கும் எழுத்தாளர்கள் ஹெரோல்ட் ரொபின்சும், ஜேம்ஸ் கிளாவெல்லும் தான்.

1960இல் வசனம் எழுதுவோர்கள் சங்கத்தில் வேலை நிறுத்தம் செய்தார்கள். அப்போது வேலை எதுவுமின்றி இருந்த கிளாவெல் “கிங் ரட்” (King Rat) என்ற நாவலை எழுதி புகழ்பெற்றார். ஜப்பானைப் பற்றி அவரின் நாவலான “ஹோகன்” வெளியான 40 வாரத்தில் அறுபது இலட்சம் பிரதிகள் விற்பனையாயிற்று. அதன் பிறகு ஜேம்ஸ் கிளாவெல் கேட்கும் எந்தத் தொகையையும் கொடுக்க புத்தக விற்பனையாளர்கள் ஒப்புக் கொள்ளுகின்றனர்.

புத்தகம் ஒன்றுக்கு 2 கோடி

மின்கழிவுகள் (e-Waste) என்றால் என்ன?
பயனற்ற மின்சாதனம் (Electrical) பொருட்களும், மின்னணுப் (Electronic) பொருட்களும் மின்கழிவுகள் எனப்படுகின்றன. அதாவது கைபேசி, கடிகாரம், அவற்றின் மின்கலன் (battery), கணனி, கணனி சார்ந்த துணை உபகரணங்கள், செப்பு வயர்கள், மின்குற்று (Electric Circuit), எல்சி.டி. திரை, குளிர்சாதனப் பெட்டி, தொலைக்காட்சிப் பெட்டி, சலவை எந்திரம், பாதரச விளக்குகள் மற்றும் எல்லா மின்சார்ந்த பொருட்களும் இந்தப் பட்டியலில் அடங்கும். இந்தப் பொருட்களெல்லாம் ஈயம், காட்மியம், பெரிலியம், செம்பு, வெள்ளியம், சிலிக்கன், இரும்பு, அலுமினியம், பாதரசம் போன்றவற்றாலும் தங்கம், வெள்ளி போன்ற விலையுயர்ந்த பொருட்களும் கொண்டே தயாரிக்கப்படுகின்றன. இதனைச் சாதாரண குப்பையில் போடும்போது சுகாதாரமற்ற முறையில் இந்தப் பொருட்கள் தெரிந்தோ, தெரியாமலோ எரித்துப் பிரிக்கப்படுகின்றன. இந்த முறையற்ற கழிவு மேலாண்மையால் விஷக் கழிவுகள் சுற்றுச்சூழலைப் பாதிக்கின்றன. என்னதான் செம்பு, இரும்பு, சிலிக்கன் போன்றவை உடலுக்குத் தேவையான சத்துக்களாக இருந்தாலும் அளவுக்கு அதிகமாக சுற்றுப்புறத்தில் கலப்பதால் பாதிப்புகள் உண்டாகின்றன.

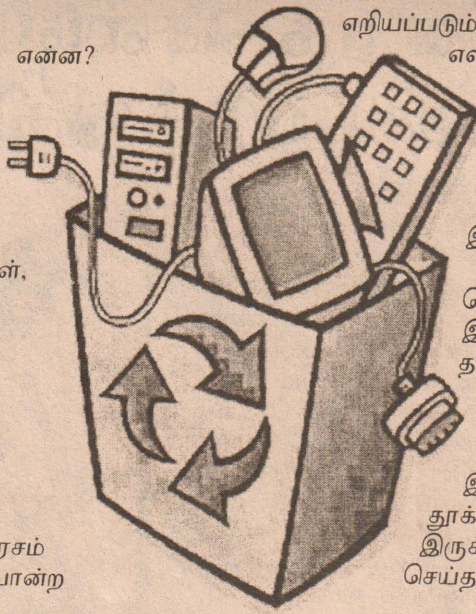

எறியப்படும் மின்கழிவுகள் எல்லாம் நாளை நம் கழுத்தை நெரிக்கும் தூக்குக்கயிறுகளே. அதற்குள் சுதாரித்து மாசற்ற உலகை மாசுபடாமலேயே இருக்க விடுவோம். பிளாஸ்டிக் பொருட்களைப் போல இதன் பயன்பாடு தவிர்க்கக்கூடியதல்ல. ஆனால் பிளாஸ்டிக் போல கண்ட இடங்களில் இவற்றைத் தூக்கியெறியாமல் இருக்கலாம். உற்பத்தி செய்த நிறுவனத்திடமே இவை திருப்பிக் கொடுக்கப்பட வேண்டும். நீர்நிலைகள், விவசாய பகுதிகள், இயற்கை

மின்கழிவுகள்

வனங்கள் போன்ற பகுதிகளில் கட்டாயம் இவற்றை வீசக்கூடாது. முறையான அங்கீகாரம் பெற்ற மின்கழிவு மேலாண்மைத் தீர்வங்களிடம் [e-Waste Management Solution] இதற்கான பணிகளை ஒப்படைக்கலாம். முறையான மின்கழிவு மறுசுழற்சி ஆலைகளை அதிகம் அமைக்கவும் அரசை நாம் கோரலாம். அந்நிய நாட்டு எலக்ட்ரோனிக் பொருட்களைத் தவிர்ப்பது ஒருபுறமிருந்தாலும், முறையான மறுசுழற்சி செய்து மாசு குறைக்கும் நிறுவனப் பொருட்களை வாங்கி ஆதரிக்கலாம். இவை அனைத்தையும்விட மிக முக்கியமாக, மக்களிடையே இவற்றின் ஆபத்து குறித்த விழிப்புணர்வைக் கொண்டு வரவேண்டும். மின்கழிவுகளைக் கவனமாக வெளியேற்றுங்கள்.

வனங்கள் போன்ற பகுதிகளில் கட்டாயம் இவற்றை வீசக்கூடாது. முறையான அங்கீகாரம் பெற்ற மின்கழிவு மேலாண்மைத் தீர்வங்களிடம் [e-Waste Management Solution] இதற்கான பணிகளை ஒப்படைக்கலாம். முறையான மின்கழிவு மறுசுழற்சி ஆலைகளை அதிகம் அமைக்கவும் அரசை நாம் கோரலாம். அந்நிய நாட்டு எலக்ட்ரோனிக் பொருட்களைத் தவிர்ப்பது ஒருபுறமிருந்தாலும், முறையான மறுசுழற்சி செய்து மாசு குறைக்கும் நிறுவனப் பொருட்களை வாங்கி ஆதரிக்கலாம். இவை அனைத்தையும்விட மிக முக்கியமாக, மக்களிடையே இவற்றின் ஆபத்து குறித்த விழிப்புணர்வைக் கொண்டு வரவேண்டும். மின்கழிவுகளைக் கவனமாக வெளியேற்றுங்கள்.

ரீங் டாக்கீஸ் படங்கள் நிறைய பார்த்திருக்கிறேன். தரை டிக்கெட்டில் மணலில் உட்கார்ந்து தான் பார்ப்பேன். ரீங் டாக்கீஸ் என்றாலே மணலில் திரை முன்னால் பக்கத்தில் அமர்ந்து பார்ப்பது தான் சுகம். அப்படி ஒரு முன்னூறு தடவை கல்லூரி நாட்களில், அதன் பின் கூட பல பழைய படங்கள் பார்த்திருக்கிறேன். ஒரே ப்ரொஜெக்டர் தான் என்பதால் மூன்று முறை இவைவை! அப்படி "அலிபாபாவும் நாற்பது திருடர்களும்" படம் பார்க்க போயிருந்தேன். இந்தப் படம் ஏற்கனவே பலமுறை பார்த்த படம் தான். பழைய படங்களில் வருகிற துணை நடிகர்கள் சாதாரணமாக மக்களுக்குத் தெரியாத

வில்லன். அப்போது நான் படம் பார்க்கப் போயிருந்த போது "இவர் உயிருடன் இல்லை. இவர் மகன் எஸ். என்.சுரேந்தர் 'சுகாதாசர்' போன்ற நடிகர்களுக்கு டப்பிங் பேசிக் கொண்டிருந்தார்" என்பது வரை எனக்கு தெரியும். தரையில் அமர்ந்து படம் பார்த்துக்கொண்டிருந்த போது அப்போது அறுபது வயது மதிக்கத் தக்க பெரியவர் ஒருவர் என்னிடம் அந்தப் படத்தின் காட்சிகள் பற்றி விளக்க ஆரம்பித்தார். சாதாரணமா "சும்மா பேசாம படத்தை பாரு பெருசு. நாங்க பார்த்த படம்

எம்ஜியாருக்கும் ஒவ்வொரு முறை சண்டை வரும்போதும் பதட்டத்துடன் "எம்ஜியார் செத்துடுவாரா? அயோக்கியன் எம்ஜியாரை கத்தியால் குத்திடுவானா" என அவரிடம் என் சந்தேகத்தை கேட்டுக்கொண்டே தான் இருந்தேன். அவர் "எம்ஜியார் எப்பவுமே சாக மாட்டார். கடைசியா வில்லனை கொன்று விடுவார். கவலைப்படாதே. பேசாம படத்தைப் பார்" என்று சொல்லிவிட்டு தொடர்ந்து ஒவ்வொரு காட்சியிலும் கதையை முன்னதாக சொல்லிக்கொண்டிருந்தார்.

ரீங் டாக்கீசும் அமெரிக்கன் சென்டரும்



தான். எங்களுக்கே கதை சொல்லியா போய்யா" என்று தான் மற்றவர்கள் சொல்லியிருப்பார்கள். ஆனால் நான் அந்த பெரியவரை கணப்படுத்த விரும்பி விட்டேன். தங்கவேலு வரும்போது பாமரன் போல "இவன் நம்பியாரா" என்பேன். அவர் குஷியாகி விட்டார். "இல்லை. இவன் சிரிப்பு நடிகர் தங்கவேலு" என்று எனக்கு அறிவுறுத்தினார். விர்ப்பாவை "இந்த ஆள் யார்" என்பேன். அவர் புளகாங்கிதமாக "இவனை தெரியாதா. வில்லன் விர்ப்பா. நீ வஞ்சிக்கோட்டை வாலிபன் பார்த்ததில்லையா? நாடோடி மன்னன் பார்த்ததில்லையா?" மடையனை பார்ப்பது போல என்னை கேட்டார். விர்ப்பாவுக்கும்

பானுமதியை "யார் ஜெயலலிதாவா இது?" - நான் அவரை வினவினேன். அவர் ரொம்ப குஷியாகி எனக்கு பல பாலபாடங்கள் சொல்ல ஆரம்பித்தார். சகர்பாணி எம்ஜியாரின் கூடப் பிறந்த அண்ணன் என அவர் சொன்ன போது நான் "அப்படியா கூடப் பிறந்த அண்ணனை படத்திலும் அண்ணனா வற்றாரே!" என அதிசயப்பட்டு ஆச்சரியப்பட்டு கதை சொன்ன பெரியவருக்கு ஜென்ம சாபல்யம் கொடுத்து விட்டேன். களைமாக்கலில் "எம்ஜியார் செத்துடுவாரா" என்று மீண்டும் பதற ஆரம்பித்தேன். "சாக மாட்டார். இப்ப வேடிக்கையை பாரு. விர்ப்பா ஆள் காலி!" பெரியவர் தேறுதல் சொன்னார். படம் முடிந்து விளக்கைப் போட்டவுடன் பெருமையாக என்னைப் பார்த்தார். அவர் தான் அலிபாபாவும் நாற்பது திருடர்களும் படத்தை தயாரித்து இயக்கியவர் போல அவர் முகத்தில் பெருமிதம்!



- R.P. ராஜநாயகம் -
நிம்மதியாக தூங்கு" பாடல் என் Favorite song! கல்லூரி காலங்களில், அதன் பின் கூட பல திருமண மேடைகளில் ஆர்கெஸ்ட்ராவில் ஒரு நூறு தடவையாவது பாடியிருக்கிறேன். நண்பர்களுக்காக இந்தப் பாடலை சிலநூறு தடவை பாடியுள்ளேன். பி.பி.ஸ்ரீநிவாஸ் பாடிய "காதல் நிலவே! கண்மணி ராதா! நிம்மதியாக தூங்கு" பாடல் என் Favorite song என்பதை நான் அவரிடமே அன்று அமெரிக்கன் சென்டரில் படம் ஆரம்பிக்கும் முன் சொன்ன போது புன்னகையுடன் ரொம்ப சந்தோசமாக "Thank You! Thank You!" என்றார். படம் பார்க்கும்போது அவர் என்னிடம் அதிகம் பேசவில்லை. The Sugarland Express படத்தைப் பார்ப்பதில் இருவருமே ஒன்றிப் போய்விட்டோம் என்பது தான் உண்மை.

பலதுறை வித்தகர்

தூபால் சேவையை இலாபகரமாக நடத்த முடியும் என்று செய்து காட்டியவர். முதன்முதலில் கார்ட்டூனை வெளியிட்டவர். மின்னல் ஒருவகை மின்சாரமே என்று கண்டறிந்து கூறியவர்.



புத்தகங்களை இரவல் கொடுக்கும் நூலகத்தை முதலில் தொடங்கியவர். அமெரிக்காவில் பஞ்சாங்கத்தை வெளியிட்டு பிரபலப்படுத்தியவர். இரண்டு ஆண்டுகள் மட்டுமே பள்ளிக்கூடத்தில் படித்தவர். தாமசுவே புத்தகங்களைப் படித்து தமது பல்துறை அறிவைப் பெருக்கிக் கொண்டவர். அவர் எழுதிய சுயசரிதை அமெரிக்க இலக்கியத்தில் சிறந்ததாகக் கருதப்படுகிறது. அமெரிக்க விடுதலைப் பிரகடனத்தை உருவாக்குவதில் இவருக்கும் பங்கு உண்டு. இத்தனை புகழ் பெற்றவர்தான் **பெஞ்சமின் ஃப்ரான்கலின்**.

உலகின் திருமகள்



- வருவதும் போவதும் - இன்பம், துன்பம்
- வந்தால் போகாதது - புகழ், பழி
- போனால் வராதது - மானம், உயிர்
- தானாக வருவது - இளமை, முப்பு
- நம்முடன் வருவது - பாவம், புண்ணியம்
- அடக்க முடியாதது - ஆசை, தூக்கம்
- தவிர்க்க முடியாதது - பசி, தாகம்
- நம்மால் பிரிக்க முடியாதது - பந்தம், பாசம்
- அழிவைத் தருவது - பொறாமை, கோபம்
- எல்லாருக்கும் சமமானது - பிறப்பு, இறப்பு



சென்டரில் ஹொலிவுட் நடிகை கோல்டி ஹான் நடத்த Steven Spielberg இயக்கிய The Sugarland Express என்ற நகைச்சுவைப் படம் இரண்டாம் நாள் பார்க்க கிடைத்தது. அந்தப் படத்தையும் என்னால் இன்று வரை மறக்க முடியாது. ஏனென்றால் எனக்கு மிகவும் பிடித்த சினிமா பின்னணிப் பாடகர் பி.பி.ஸ்ரீநிவாஸ் தற்செயலாக எனக்கு அடுத்த சீட்டில் அமர்ந்து The Sugarland Express படத்தை பார்த்தார் என்பதால். அவர் பாடிய "காதல் நிலவே! கண்மணி ராதா!

நடிகர்களை கூட யார் எவர் என நன்கு நான் தெரிந்து வைத்திருப்பேன். உதாரணமாக பூபதி நந்தாராம் அந்த அலிபாபா படத்தில் ஒரு துணை வில்லன். இவர் பின்னால் "லாரி டிரைவர்" என்ற ஆனந்தன் நடத்த படத்தில் கூட துணை

புளகாங்கிதமாக "இவனை தெரியாதா. வில்லன் விர்ப்பா. நீ வஞ்சிக்கோட்டை வாலிபன் பார்த்ததில்லையா? நாடோடி மன்னன் பார்த்ததில்லையா?" மடையனை பார்ப்பது போல என்னை கேட்டார். விர்ப்பாவுக்கும்

படங்களே பார்க்க மாட்ட" அதற்கு மறு நான் சென்னை அமெரிக்கன்



கோப்பியில் செல்போன்களை சார்ஜ் செய்யும்

புதிய தொழில்நுட்பம் அறிமுகம்!

இன்றைய தொழில்நுட்ப உலகில் வாடிக்கையாளர்களின் தேவையை உணர்ந்து நிறுவனங்கள் போட்டி போட்டுக்கொண்டு வித்தியாசமான சாதனங்களை உருவாக்கி வருகிறது.

அந்த வகையில் அமெரிக்க நிறுவனம் ஒன்று புதிய சாதனம் ஒன்றை உருவாக்கியுள்ளது. இதில் ஆச்சரியம் என்னவெனில் உங்களுடைய கைபேசியை கட்ச் கட்ச் கோப்பியோ அல்லது குளு குளு பியரோ (beer) இருந்தாலே போதும் தேவையான சார்ஜை செய்துகொள்ளலாம். எப்பிராண்டி ஒன் puck என்று பெயரிடப்பட்டுள்ள இந்தச் சாதனம், சூடான பானம் அல்லது குளிர்ந்த பானங்களிலிருந்து கைபேசிக்கு தேவையான மின்சக்தியை உற்பத்தி செய்கிறது.

இந்த புதிய சாதனத்திற்கு இரண்டு பக்கங்கள் உள்ளன. நீல வண்ணத்திலுள்ள பக்கத்தில் குளிர்ந்த பானத்தை தான் வைக்கவேண்டும். சிவப்பு நிறமுடைய பக்கத்தில் சூடான பானங்களை வைத்தாலே செல் போனானது சார்ஜ் செய்யப்படும். 1816 இல் உருவாக்கப்பட்ட ஸ்டீம் என்ஜின் என்ற முறையின் தொழில்நுட்ப தாக்கமே இந்த புதிய சார்ஜருக்கான அடித்தளம்.

மென்பொருட்களின் உதவியின்றி Youtube வீடியோக்களை தரவிறக்கம் செய்வதற்கு ஓர் இலகுவான வழி...

You Tube

எண்ணற்ற வீடியோக்கள் குவிந்துகிடக்கும் தளம் YouTube ஆகும். நாம் இங்கு விரும்பும் வீடியோக்கள் பலவற்றையும் பார்க்கிறோம், அதிகம் பிடித்துப்போனால் தரவிறக்கம் செய்து கணினியில் சேமித்து வைத்திருப்போம்.

நாம் இவ்வாறு எமக்கு தேவையான வீடியோக்களை YouTube தளத்திலிருந்து தரவிறக்கம் செய்து கொள்ள 'youtube downloader' அல்லது இதுபோன்ற மென்பொருட்களின் தேவை அவசியம். ஆனால் நாம் எந்த மென்பொருட்களும் இன்றி 'youtube' வீடியோக்களை தரவிறக்கம் வழிமுறை பற்றி பார்க்கலாம்.

Step 1. நீங்கள் தரவிறக்க வேண்டிய வீடியோவின் URL ஐ சிறிய மாற்றம் செய்ய வேண்டும்.

(வீடியோவின் URL ஐ Address Bar இல் காணலாம்). அதாவது Address Bar இல் உள்ள URL லில் உள்ள www. என்பதை மட்டும் அழித்துவிட்டு, அதற்கு பதிலாக ss என type செய்த பின் ENTER ஐ அழுத்துங்கள். அவ்வளவு தான் இப்போது உங்கள் பக்கம் <http://en.savefrom.net/> என்ற தளத்திற்கு தானாகவே திருப்பப்படும்.

Step 2. அங்கு, எந்த 'format' இல் [e.g.g. 3GP, MP4, FLV etc] வீடியோவை தரவிறக்க வேண்டுமென்பதை தெரிவு செய்துவிட்டு Download இனை 'CLICK' செய்தால் போதுமானது. இப்போது வீடியோ தரவிறக்கமாகத் தொடங்கியிருக்கும்.

நவீன ரக செல்போன்களை அறிமுகப்படுத்துகின்றது LG...

கைபேசி உற்பத்தியில் தனக்கென ஒரு இடத்தை பிடித்துக்கொண்ட LG நிறுவனமானது Optimus L3 II, L5 II மற்றும் D7 ஐஐ எனும் புதிய வசதிகளை உள்ளடக்கிய ஸ்மார்ட் கைபேசிகளை அறிமுகப்படுத்துகின்றது. கூகுளினால் அறிமுகப்படுத்தப்பட்ட Android 4.1.2 Jelly Bean இயங்குதளத்தினை கொண்டுள்ளதாக உருவாக்கப்பட்டுள்ள இக்கைபேசிகளில் 1GHz வேகத்தில் தொழிற்படக்கூடிய Processor காணப்படுகின்றது. அத்துடன் Optimus L3 II, L5 II ஆகியவற்றின் தொடு திரையானது 4 அங்குல அளவுடையதாகவும் L7 II கைபேசியின் தொடுதிரையானது 4.3



அங்குல அளவுடைய தொடு திரையினைக் கொண்டுள்ளதாகவும் வடிவமைக்கப்பட்டுள்ளது. தவிர L7 II கைபேசியில் 8 மெகாபிக்சல்கள் உடைய பிரதான கமரா உட்பட பிரதான நினைவகமாக 768MB RAM என்பனவும் காணப்படுகின்றது.



ஒன்லைன் வீடியோக்களை Download செய்ய உதவும் Android Application

என்னதான் வீடியோக்களை ஒன்லைன் மூலம் பார்க்கும் வசதி இருந்தாலும் நம்மில் நிறைய பேர் அவற்றை டவுன்லோட் செய்து நம் கம்ப்யூட்டர் அல்லது மொபைல்களில் வைத்துக் கொள்ள விரும்புவோம். ஒன்லைன் வீடியோக்களை டவுன்லோட் செய்ய கம்ப்யூட்டரில் நிறைய வழிகள் இருந்தாலும் மொபைலுக்கு குறைந்த வழிகள் தான். அவற்றில் ஒன்றை பார்ப்போம்.

இது Android பயனர்களுக்கானது. Tube Video Downloader Application ஒன்லைன் வீடியோக்களை டவுன்லோட் செய்ய நமக்கு உதவுகிறது. ஆனால் இதன் மூலம் நீங்கள் Youtube Video க்களை டவுன்லோட் செய்ய முடியாது. Google தளம் இதற்கு அனுமதி அளிக்கவில்லை. [Google Play - வில் எந்த Application-ம் கிடையாது, Third Party Site Application -களை பயன்படுத்தி நாம் அது உங்கள் ரிஸ்க்ஸ்.]

முதலில் <https://play.google.com/store/apps/details?id=com.acr.tubevideodownloader> என்று இந்த Tube Video Downloader Application - ஐ டவுன்லோட் செய்து கொள்ளுங்கள்.

இது உங்கள் போனில் இன்ஸ்டால் ஆன பிறகு, ஏதேனும் ஒரு ப்ரொசெசர் மூலம் குறிப்பிட்ட தளம் ஒன்றை திறவுங்கள். அதில் வீடியோவை Play செய்யும் போது உங்கள் போனில் உள்ள ஏதாவது ஒரு Application மூலம் தான் Play ஆகும் அப்போது நீங்கள் Tube Video Downloader என்பதை தெரிவு செய்தால் வீடியோ டவுன்லோட் ஆகி விடும். கீழே உள்ள படத்தில் போனின் Screenshot உள்ளது.

அதன் பின் வீடியோவுக்கு பெயர் கொடுத்தால் போதும் டவுன்லோட் ஆகி விடும்.

இதன் சிறப்பம்சங்கள்:

- பல வீடியோக்களை ஒரேநேரத்தில் டவுன்லோட் செய்யும் வசதி
- 2GB வரை உள்ள வீடியோக்களை டவுன்லோட் செய்யும் வசதி
- டவுன்லோடே Resume or Pause செய்யும் வசதி (குறிப்பிட்ட தளத்தில் அந்த வசதி இருந்தால்)
- MP4, 3GP, FLV, MOV, WMV, MKV என பல Format - களை Support செய்யும் வசதி
- மற்றும் நிறைய.

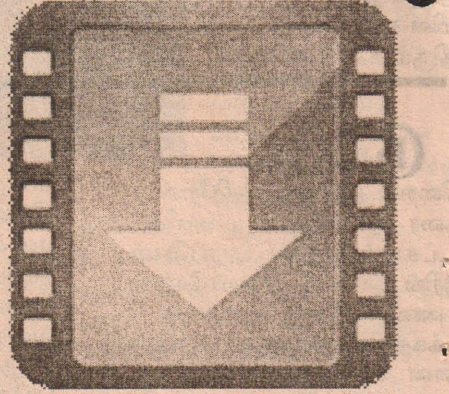

ஒன்லைன் வியாபார சேவையை வழங்கும் அமேசன் தளத்தில் பொருட்கள் வைக்கப்பட்டிருக்கும் இடம் இதுதான்!

இன்றைய தொழில்நுட்ப உலகில் அமேசன் (amazon.com) இணையதளம் குறித்து அனைவரும் தெரிந்துவைத்திருப்பீர்கள். இணையவழியில் பொருட்களை விற்பனை செய்யலாம் என்ற கருத்தை தொடங்கியவர்கள் அமெரிக்க நிறுவனமான அமேசன் தான்.

முதன் முதலில் அமெரிக்காவில் புத்தக விற்பனையை இணையதள வாயிலாக செய்த இவர்கள் இன்று கடுகு முதல் கணினி வரை அனைத்தையும் இணையத்திலேயே விற்கின்றனர். சூப்பர் மார்க்கெட்டில் பொருட்கள் எப்படி வைத்திருப்பார்கள் என்று நாம் அனைவருக்கும் தெரியும்.

ஆனால் உலகளவில் மிகப்பெரிய நிறுவனமாக திகழும் அமேசன் நிறுவனத்தின் பொருட்கள் சேமிப்பு மற்றும் ஏற்றுமதி கிடங்கானது எப்படியிருக்கும் தெரியுமா?

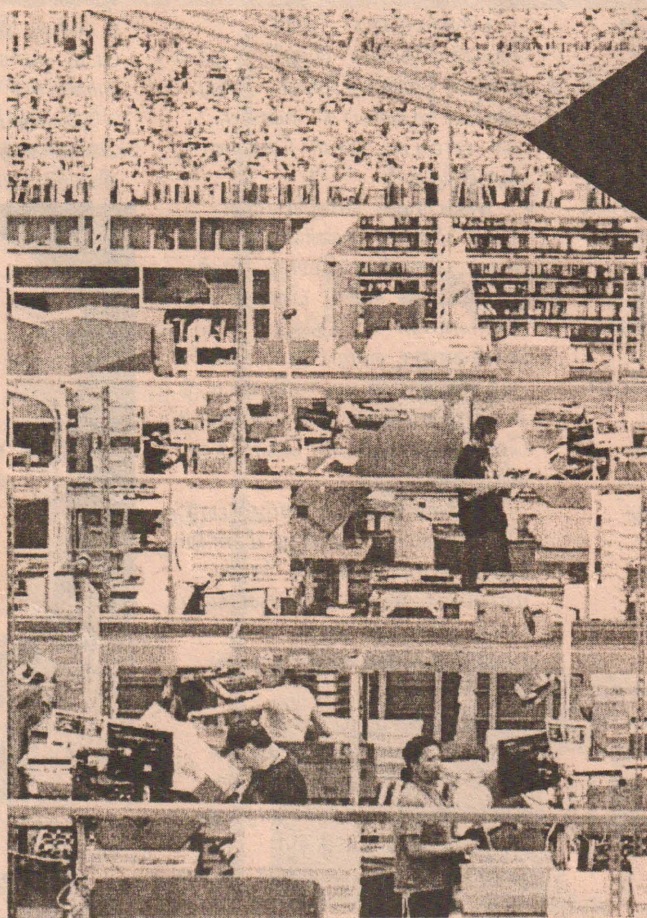

முஸ்லிம் மக்களின் மீள்குடியமர்வு; ஜனாதிபதியிடம் வேண்டுகோள் விடுப்பு

(யாழ்ப்பாணம்)

யாழ்ப்பாணம், கிளிநொச்சி மாவட்ட முஸ்லிம் மக்களில் இதுவரையில் மீள் குடியேற்றத்திற்காக தமது பிரதேச செயலகங்களில் பதிவு செய்துள்ள முஸ்லிம் மக்களின் அடிப்படை வசதிகளை வழங்கி, நிரந்தரமாக மீள் குடியேற்று வதற்காக நடவடிக்கை எடுக்குமாறும், இவ்வருடம் ஜூன் மாதத்திற்கு முன்பு இத்திட்டத்தை நடைமுறைப்படுத்துமாறும் யாழ்.மாநகரசபை உறுப்பினர் அஷ்ஷெய்க் பி.ஏ.எஸ்.சுப்பான் யாழ்.வந்த ஜனாதிபதியிடம் வேண்டுகோள் விடுத்தார்.

யாழ். ரில்கோ ஹோட்டலில் ஜனாதிபதி தலைமையில் விசேட அபிவிருத்திக்குழுக் கூட்டம் அண்மையில் இடம்பெற்றபோது, அறிக்கையில் அவர் இந்த வேண்டுகோளை விடுத்தார்.

முஸ்லிம் மக்களின் மீள் குடியேற்றம் தொடர்பாக ஜனாதிபதி யாழ்.மாவட்ட அதிபரிடம் வினா வியபோது முஸ்லிம் மக்களின் மீள்குடியேற்ற

நடவடிக்கைகள் முன்னெடுக்கப்படுவதாக கூறினார்.

இச்சந்தர்ப்பத்தில் பொருளாதார அமைச்சர் பசில் ராஜபக்ஷ மீள்குடியேற்றத்திற்காக பதிந்துள்ள முஸ்லிம்களில் இந்திய வீட்டுத்திட்டத்திற்காக விண்ணப்பித்தவர்களின் புள்ளி விபரங்களை கிராம சேவகர் பிரிவு ரீதியாக புள்ளி விபரத்துடன் எடுத்துக்கூறினார்.

இதற்கு அரசாங்க அதிபர், முன்றாம் கட்டத்தில் இந்திய வீட்டுத்திட்டத்தில் முஸ்லிம் மக்கள் உள்வாங்கப்படுவர் எனக்கூறினார். இச்சந்தர்ப்பத்தில் அமைச்சர் டக்ளஸ் தேவானந்தா இந்திய வீடுகள் முஸ்லிம்களுக்கு போதாதென்றும் வேறு ஏற்பாடுகளும் செய்யவேண்டும் என்றும் கூறினார்.

அதற்கு ஜனாதிபதி, நடவடிக்கை எடுப்பதாக கூறியதுடன், பிரதேச செயலரிடம் முஸ்லிம் மக்களின் மீள்குடியேற்ற நடவடிக்கையை துரிதப்படுத்தும்படியும் பணிப்புரை வழங்கினார்.

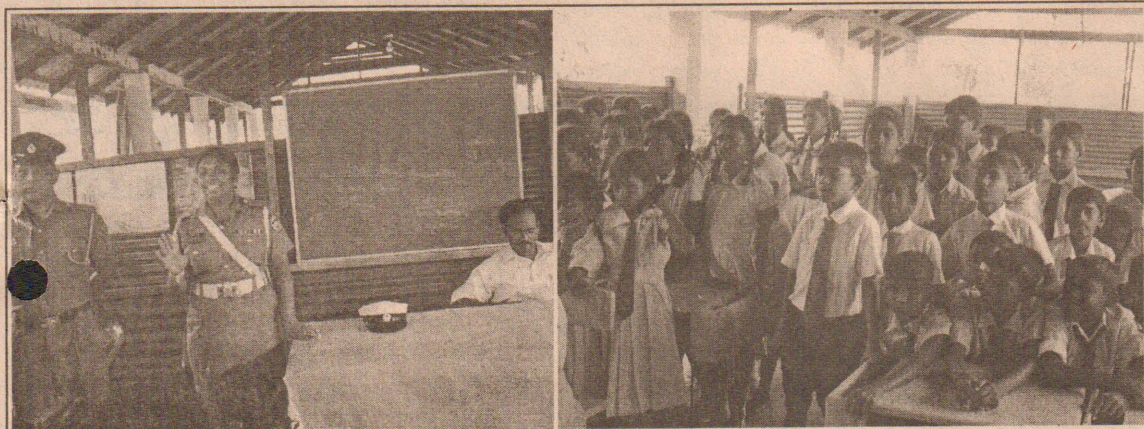

தெல்லிப்பளை பொலிஸ் நிலைய போக்குவரத்துப் பிரிவின் பொலிஸாரின் போக்குவரத்து நடைமுறைகள் தொடர்பான அறிவுறுத்தல் நிகழ்வு, காங்கேசன்துறை நடேஸ்வராக் கல்லூரியில் நடைபெற்றபோது விதிமுறைகள் தொடர்பாக பொலிஸ்காரர்களான கே.திருலிங்கேஸ்வரன் மற்றும் ஏச்.எம்.குமாரி ஆகியோர் விளக்கமளிப்பதையும், கலந்துகொண்ட பாடசாலை மாணவர்களையும் காணலாம்.

(06)

கல்வியங்காடு பகுதிகளில் திருட்டுச் சம்பவங்கள் அதிகரிப்பு

(திருநெல்வேலி)

இருபாலை தெற்கு ஸ்ரீ பால சுப்பிரமணிய சுவாமி கோயிலில் பெரிய குத்துவிளக்குகள் இரண்டு திருடர்களினால் களவாடப்பட்டுள்ளன. அத்துடன் செம்புகள் மற்றும் பூஜைக்கு பாவிக்கப்படும் பொருட்கள், பாத்திரங்கள் என்பனவும் திருட்டுப்போயுள்ளன.

கோவிலின் சுவர் மீது ஏறி உள்ளே நுழைந்த திருடர்கள் இப்பொருட்களைத் திருட்டிச்சென்றுள்ளனர். அத்துடன் இளைஞர்கள் சிலர் கரப்பந்

தாட்டம் விளையாடுவதற்காக கட்டியிருந்த கரப்பந்தாட்ட வலையையும், சில விஷமிகள் அறுத்துக்கொண்டு சென்றுள்ளனர்.

இரவோடு இரவாக இவ்வலை துண்டிக்கப்பட்டு எடுத்துச் செல்லப்பட்டுப் புதிய செம்மணி வீதியில் உள்ள காணி ஒன்றுக்குள் இவ்வலை கட்டப்பட்டிருந்தது.

மேலும் வரைபடம் வரையும் ஒருவரது வீட்டுக்கு முன்னால் போடப்பட்டிருந்த விளம்பரப் பலகை மீதும் சிலர் சாணியால்

எறிந்து அசிங்கப்படுத்தியுள்ளனர். இவை அனைத்தும் கல்வியங்காடு புதிய செம்மணி வீதியிலேயே இடம்பெற்றுள்ளன.

இது தவிர, கல்வியங்காடு இலங்கைநாயகி அம்மன் கோவிலில் கிணற்றில் பொது மக்கள் தண்ணீர் அள்ளுவதற்காக வைக்கப்பட்டிருந்த கிணற்று வானியும் களவு போயுள்ளது. இவ்வனைத்து திருட்டுக்களும் கடந்த சில நாட்களுக்குள் இடம்பெற்றுள்ளன.

(137)

உதவிப் பணம் பெறுவோரை மீளாய்வு செய்யும் பணி ஆரம்பம்

(கிளிநொச்சி)

கிளிநொச்சி கரைச்சி பிரதேச செயலர் பிரிவில் பொதுசன மாதாந்த உதவித் தொகை பெறுவோரை மீளாய்வு செய்யும் பணிகள் ஆரம்பமாகவுள்ளன.

பிரதேச செயலர் கோ.நாகேஸ்வரனின் பணிப்புரைக்கமைய சமூக சேவைகள் அதிகாரிகளால் கிராம அலுவலர்களின் ஒத்துழைப்புடன் இம் மீளாய்வு நடவடிக்கைகள் ஆரம்பமாகவுள்ளன.

உதவிப் பணம் பெறும் பயனாளிகள் தமது உதவிப் பண அட்டை, குடும்ப அட்டை, அடையாள அட்டை ஆகியவற்றை அவசியம் எடுத்து வரல் வேண்டும்.

முதுமை, உடல் இயலாமை காரணமாக வர முடியாதவர்கள் கட்டாயம் தமது பிரதிநிதி

ஒருவரை அனுப்பி வைத்தல் வேண்டுமென பிரதேச செயலாளர் அறிவித்துள்ளார்.

மீளாய்வு செய்யும் பணிகள் நாளை மறுதினம் செவ்வாய்க்கிழமை காலை 10 மணிக்கு திருநகர் வடக்கு கிராம அலுவலர் அலுவலகத்தில் நடைபெறும்.

பிற்பகல் 2 மணிக்கு கனகபுரம் கிராம அலுவலர் பிரிவின்குரிய கிராம அலுவலரின் அலுவலகத்தில் நடைபெறும்.

21 ஆம் திகதி வியாழக்கிழமை காலை 10 மணிக்கு இரத்தினபுரம் கிராம மக்களுக்குரிய கிராம அலுவலர் அலுவலகத்தில் நடைபெறும்.

அதே தினம் பிற்பகல் 2 மணிக்கு திருநகர் தெற்கு பிரிவின்குரிய மீளாய்வு கிராம அலுவலர் அலுவலகத்தில் நடைபெறும்.

பதிவிறக்கப் சிபட்டகம்

“நான் கண்ணாமூயைப் பார்க்காமல்தான் வேஷப் பண்ணுவேன்.”

“ஆச்சரியமாய் இருக்கே!”

“மற்றவங்களுக்கு வேஷப் பண்ணும்போது நான் எதுக்கு கண்ணாமூயைப் பார்க்கோணும்?”

*** **

“கழுத்திலே ஏன் தாலி கட்டுகிறார்கள் தெரியுமா?”

“கட்டாவிட்டால் கீழே விழுந்திருமே!”

*** **

“பொங்கலுக்கும் இட்லிக்கும் என்ன வித்தியாசம்?”

“பொங்கலுக்கு லீவு விடுவாங்க; இட்லிக்கு லீவு விடமாட்டாங்க!”

*** **

“டாக்டர் என் கணவர் எப்போ கண் திறந்து பேசுவார்?”

“பேசுவார்...ஆனால் கண் திறந்து பேசமாட்டார். வாயைத் திறந்துதான் பேசுவார்”

*** **

ஒருவர்: புல்லாங்குழல் வித்துவான் என்ன கேட்கிறார்?

மற்றவர்: “உள்திய” உயர்வு வேண்டாமாம்.

*** **

வங்கி மேலாளர்: என்னை ஏனையா கட்டிப் பிழக்கிறாய்?

வந்தவர்: உங்களைப் பிழச்சா லோன் கிடைக்கும் என்று சொன்னாங்க...

*** **

“உங்க வங்கியில் கால்நடைக்கு லோன் கொடுப்பீங்களா?”

“கண்டிப்பா!”

“சரி, நான் பக்கத்து உளரிலிருந்து கால்நடையா 18 கிலோ மீற்றர் நடந்தே வந்திருக்கிறேன் எனக்கு உடனே லோன் கொடுங்க”

*** **

“குரைக்கிற நாய் கழக்காது. ஏன் தெரியுமா? சொல்லு...”

“எனக்குத் தெரியேல்லை. நீயே சொல்லு”

“ஒரே சமயத்திலே இரண்டு வேலையும் அதால செய்ய முடியாது”

*** **

பாபு: என்னுடைய மிக்ஷனரியில் “முடியாது” என்ற வார்த்தையே இல்லை!

கோபு: இப்ப சொல்லி என்ன பிரயோசனம்? வாங்கும்போதே பார்த்து வாங்கி இருக்கோணும்..!

*** **

ஒருவர்: ஏன் படைவீரர்கள் எல்லாம் கையில் சீப்பு எடுத்துக்கொண்டு போறாங்க?

மற்றொருவர்: மன்னர் கட்டளையிட்டிருக்கிறாராம் - சென்று எதிரிகளின் தலையைச் சீவிவிட்டு வாருங்கள் என்று, அதுதான்..!

*** **

அவர்: என் மகன் என் என்று சொன்னால் எண்ணெயைக் கொண்டு வந்திருவான்...

இவர்: அடப்பாவமே., ஒரு நல்ல காது டாக்டரா பார்த்துக் காட்டுங்க...

*** **

“நீங்கள் உங்க மனைவியோடு பேசும்போது கடைசியா நீங்கள் சொல்ல ஒரு வார்த்தையில சண்டை முடிவுக்கு வரும் என்று சொன்னீங்களே... அது என்ன வார்த்தை?”

“மன்னிச்சிடு”

*** **

“எங்கள் வீட்டில் வாடகைக்கு குடியிருக்கிற குடும்பத்திற்கும் என் மனைவிதான் தினமும் சமைச்சுப் போடுறா”

“பரவாயில்லையே”

“அவர்களை வீட்டைக் காலி பண்ண வைக்க இதை விட்டா வேற வழி தெரியேல்லை”

*** **

மனைவி: என்னிடம் உங்களுக்குப் புழச்சுது என்ன? அழகான முகமா? அன்பான மனசா? பணிவான குணமா?

கணவன்: உன்னுடைய இந்த காடுமூதான்!

அடக்குமுறைகளுக்கு அஞ்சப்போவதில்லை

தொடர் போராட்டத்துக்கு நாம் தயார்

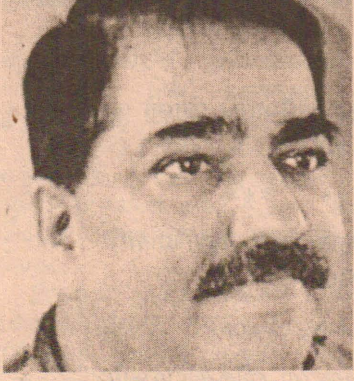

(கொழும்பு)

தமிழ் மக்களை அடிமைப் படுத்த இந்த அரசாங்கம் முயற்சி செய்யக் கூடாது என தமிழ்த் தேசியக் கூட்டமைப்பின் நாடாளுமன்ற உறுப்பினர் சுரேஸ் பிரேமசந்திரன் தெரிவித்துள்ளார். யாழ்ப்பாண குடா நாட்டில் அடக்குமுறைகள் கட்ட விழ்த்துவிடப்படுவதாகக் குறிப்

சுரேஸ் வீராப்பு

பிட்டுள்ளார். இவ்வாறான அடக்கு முறைகளுக்கு அஞ்சப் போவதில்லை எனவும், தொடர்ச்சியாக போராட்டம் நடத்தப்படும் எனவும் அவர் குறிப்பிட்டுள்ளார்.

வலிகாமம் வடக்கில் மீள் குடியேற்றத்தை வலியுறுத்தி நடைபெற்ற உண்ணாவிரதப் போராட்டத்தில் கலந்துகொண்டு உரையாற்றிய போது அவர் இதனைக் குறிப்பிட்டுள்ளார்.

யுத்தம் நிறைவுக்குக் கொண்டு வரப்பட்டு மூன்று வருடங்கள் பூர்த்தியாகியுள்ள நிலையிலும் 30,000 இற்கும் மேற்பட்ட மக்கள் இன்னமும் முகாம் வாழ்க்கையைத் தொடர்வதாகத் தெரிவித்துள்ளார்.

இடம்பெயர் மக்களை சொந்த

இடங்களில் மீள் குடியேற்ற அரசாங்கம் நாட்டம் காட்டத் தவறியுள்ளதாகக் குற்றம் சுமத்தியுள்ளார்.

மக்களின் வாழ்வாதாரத் திற்கு முக்கியமான கடல் வளத்தையும் விவசாய நிலங்களையும் படைமினரும் அரசாங்கமும் கைப்பற்றியிருப்பதாகக் குற்றம் சுமத்தியுள்ளார். இதனால் மக்கள் தங்களது வாழ்வாதார முயற்சிகளை மேற்கொள்வதில் நெருக்கடிகளை எதிர்நோக்கி வருவதாகக் குறிப்பிட்டுள்ளார். இவ்வாறான போராட்டங்களின் மூலம் சர்வதேச நாடுகள் இலங்கை மீது அழுத்தங்களை பிரயோகிக்கக் கூடுமென சுரேஸ் பிரேமசந்திரன் எச்சரிக்கை விடுத்துள்ளார்.

பூட்டிய நிலையில் சிறுவர் பூங்கா; துலங்க மறுக்கும் மர்மம்

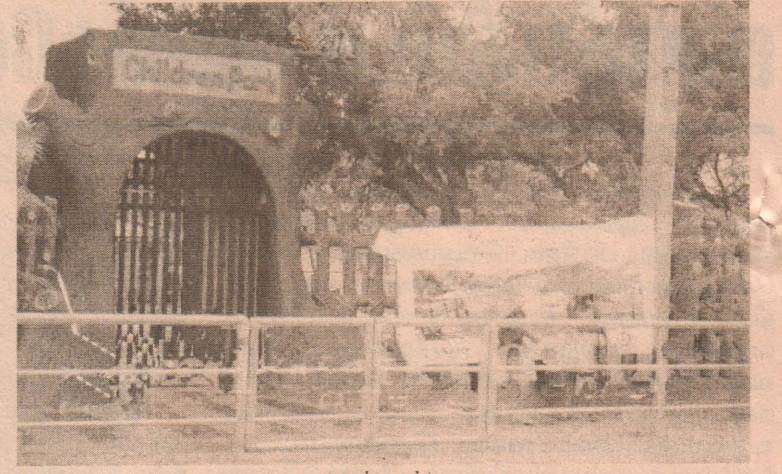

(மன்னார்)

மன்னாரில் அதிநவீன வசதிகளையும் கொண்டதாக அமைக்கப்பட்ட சிறுவர் பூங்கா கடந்த 12ஆம் திகதி வைபவ ரீதியாக திறந்து வைக்கப்பட்டது. இருப்பினும், அன்றைய தினம் முதல் குறித்த பூங்கா மூடப்பட்டுள்ள நிலையில், சிறுவர்கள் அங்கு சென்று விளையாட அனுமதி மறுக்கப்பட்டு வருவதாக தெரிவிக்கப்படுகின்றது. இவ்விடயம் தொடர்பில் மன்னார் நகர சபையின் தலைவர் எஸ்.ஞானப்பிரகாசத்திடம் கேட்போது, தொடர்ச்சியாக மழை பெய்வதால் சிறுவர் பூங்கா தற்காலிகமாக மூடப்பட்டுள்ளது என்றும் மழை ஓய்ந்த பின்பே அது திறக்கப்படும் என்றும் கூறினார். எனினும் இதன் பின்னணியில் உள்ள மர்மம் இதுவரை துலங்கவில்லை.

கட்டாக்காலி நாய்களுக்கு அழிவுகாலம் ஆரம்பம்

யாழ்.மாநகரசபை முன்மாதிரி

யாழ். நகரில் பல்கிப் பெருகியுள்ள கட்டாய்காலி நாய்களை பிடித்து அகற்றுவதில் யாழ். மாநகரசபை தீவிர நடவடிக்கையை மேற்கொண்டுள்ளது. நகரப்பகுதி வர்த்தகர்களினாலும் பொது மக்களினாலும் மாநகரசபைக்கு குறிப்பாக முதல்வருக்கு விடுக்கப்பட்ட வேண்டுகோளை அடுத்து மேற்படி நடவடிக்கை துரிதப் படுத்தப்பட்டுள்ளது. கட்டாய்காலி நாய் பிடிப்பதில் தேர்ச்சி பெற்ற பணியாளர்கள் நேற்று அதிகாலை முதல் தமது நடவடிக்கைகளை ஆரம்பித்தனர். யாழ். நகர மத்தியிலுள்ள ஆஸ்பத்திரி வீதி, பருத்தித்துறை வீதி, ஸ்ரான்லி வீதி உள்ளிட்ட பகுதிகளில் நாய்க்குண்டு வண்டிகளுடன் சென்ற பணியாளர்கள், குறுகிய நேரத்திலேயே பெருமளவு நாய்களைப் பிடித்ததைக் காணக்கூடியதாக இருந்தது. பெரும்பாலும் பொதுமக்களின் குடியிருப்புக்கள் குறைவாகவே உள்ள பகுதிகளில் பெருமளவு நாய்கள் பிடிக்கப்பட்டமை குறிப்பிடத்தக்கதாகும். இதேவேளை ஒருசில குடியிருப்பாளர்கள் மேற்படி தகவலறிந்ததும் தத்தமது வளர்ப்பு நாய்களைப் பாதுகாப்பதிலும் வீட்டினுள் கட்டி வைப்பதில் அவசரம் காட்டி யதையும் அவதானிக்க முடிந்தது.

அடிக்குமேல் அடி விழுக்கிறது; அவலமே பின் தொடர்கிறது

சீரற்ற காலநிலையால் பாதிக்கப்பட்ட விவசாயியின் உள்ளக்குமுறல்

(புதுக்குடியிருப்பு)
வன்னியைப் பொறுத்தவரையில் எங்களுடைய வாழ்க்கையில் அடிக்கு மேல் அடி விழுகிறது. அவலமே பின் தொடர்கிறது. ஆனாலும் பலவலிகளையும் துயரங்களையும் சுமந்து வாழப்பழகிவிட்ட எங்களுக்கு இது ஒரு சமையல்ல. இருப்பினும், சுதந்திரத் தொழிலாடாக, சுய பிரயாசையோடு பாடுபடும் என் போன்றவர்களுக்கு மண்ணை நம்பிப்போட்ட முதலீட்டுப் பணத்தை தற்போது ஏற்பட்டுள்ள காலநிலை மாற்ற மழையானது எல்லாவற்றையும் கப்ளீகரம் செய்து விட்டு நிற்கிறது.

இவ்வாறு புதுக்குடியிருப்பு

நலன்புரி நிலையங்களில்

துஷ்பிரயோகம் இடம்பெறவில்லை

சன்னாகம் நலன்புரி நிலையம் ஒன்றில் சிறுமீது வல்லுறவு முயற்சி மேற்கொள்ளப்பட்டதாக ஊடகங்களில் வெளியாகிய தகவல்கள் உண்மைக்குப் புறம்பானவை என்று இடம்பெயர்ந்தோர் நலன்புரி நிலையத்தின் நிர்வாகிகள் தெரிவிக்கின்றனர்.

மேற்படி நலன்புரிநிலையத்துக்கு வெளியே சன்னாகத்தின் வேறு ஒரு பகுதியில் நடந்ததாகக் கூறப்படும் சம்பவத்தை திரி புடுத்தி ஊடகங்கள் செய்தி வெளியிட்டமைக்கு கடும் கண்டனமும் தெரிவிக்கப்பட்டிருக்கிறது. மேற்படி தவறான தகவலால் இடம்பெயர்ந்த மக்களின் மனங்கள் புண்பட்டிருப்பதாகவும் தெரிவிக்கப்பட்டிருக்கிறது.

மின்சாரத் தடை பற்றிய தகவல்

(யாழ்ப்பாணம்)

வீதி அகலிப்பு பணிகளுக்காக உயர் அழுத்த மற்றும் தாழ் அழுத்த மின்விநியோக மார்க்கங்களை இடம் நகர்த்த வேண்டியிருப்பதாலும், புதிய உயர் அழுத்த மார்க்கங்களின் கட்டமைப்பு வேலைகளுக்காகவும் இன்று ஞாயிற்றுக்கிழமை 08.00 மணியிலிருந்து மாலை 06.00 மணிவரையும் குஞ்சுக்கடையின் ஒரு பகுதி, நவிண்டில், பொலிகண்டி, வல்வெட்டி, வல்வெட்டித்துறை, தொண்டமானாறு, மருத்துவ பீடப் பிரதேசம், முடாவடிப் பிரதேசத்தின் ஒரு பகுதி, ஆடியபாதம் வீதி, திருநெல்வேலி,

பாற்பண்ணைப் பிரதேசம், அல்லாரை, பாலாவி, வெள்ளாம், பொக்கட்டி, கந்தரோடை, மாகியப்பிட்டி, பண்டத்தரிப்பு, இளவாலை, சங்கானை, மாதகல், வட்டுக் கோட்டை, சுழிபுரம், மூளாய், காரைநகர் பிரதேசம், தீவகப் பிரதேசம், அராலி, உரும்பிராய், கோண்டாவில், மருத்துவபீடப் பிரதேசம், திருநெல்வேலிப்பிரதேசம், பட்டணப்பகுதி நீங்கலாக யாழ். மாநகரசபைப்பகுதி, ஸ்ரான்லி வீதி, கச்சேரிப் பிரதேசம்.

மற்றும் இன்று 08.00 மணியிலிருந்து பிற்பகல் 12.00 மணிவரையும் திருநெல்வேலிப் பிரதேசம், ஆடியபாதம் வீதி,

சாவகச் சேரிப் பிரதேசம், மட்டுவில், கைதடி, நாவுக்குடி, தனங் கிளப்பு, செம்மல அரியாலை, நல்லூர், கல்வியங்காடு, இருபாலை, கோப்பாய், சிறுப்பிட்டி, நீர்வேலி, கரந்தன் ஆகிய இடங்களிலும்,

நாளை திங்கட்கிழமை 08.00 மணியிலிருந்து மாலை 06.00 மணிவரையும் நெல்லண்டை, மாதனை, நெல்லியடிப் பிரதேசத்தின் ஒரு பகுதி, வதிரிப் பிரதேசம், அல்வாய் பிரதேசத்தின் ஒரு பகுதி, திக் கம் பிரதேசம் ஆகிய இடங்களிலும் மின்சாரம் தடைப்பட்டிருக்கும் என்று அறிவிக்கப்பட்டுள்ளது.

வெளிநாட்டு பல்கலைக்கழகங்கள் இலங்கையில் கால் பதிக்கத் துடிக்கின்றன

முதலீட்டு சபையுடாக தனியார் பல்கலைக்கழகங்களை அமைக்க அரசாங்கம் தீர்மானித்துள்ளது. ஆயினும், இவற்றை தரப்படுத்துவது உயர்க்கல்வி அமைச்சரின் பொறுப்பிலேயே இருக்கும் என அதி காரிகள் கூறியுள்ளனர். பத்து வெளிநாட்டு பல்கலைக்கழகங்கள் இலங்கையில் தமது கிளை வளாகங்களை அமைக்க அனுமதி கோரி விண்ணப்பித்துள்ளன. தனியார் பல்கலைக்கழகங்களில் 50 ஆயிரம் வரையான வெளிநாட்டு மாணவர்கள் சேர்ந்துகொள்வர்.

வெளிநாடுகளில் படிக்க செல்லக்கூடிய 12ஆயிரம் வரையான இலங்கை மாணவர்கள் தனியார் பல்கலைக்கழகங்களில் இணைவர் எனவும், இதனால் அந்நிய செலாவணி ஈட்டப்படும் எனவும் மீதப்படுத்தப்படுமெனவும் ஊக்குவிப்பு அமைச்சின் இணையத்தளத்தில் கூறப்பட்டுள்ளது. இலங்கையில் தற்போது 15 அரசு பல்கலைக் கழகங்களும் ஆறு பட்டின் படிப்பு நிறுவனங்களும் ஒன்பது பட்டம் வழங்கும் நிறுவனங்களும் உள்ளன. தனியார் பல்கலைக் கழகங்களை நிறுவுதல் தொடர்பாக விரைவில் வர்த்தமானி அறிவித்தல் வெளியிடப்படும் என உயர்க்கல்வி அமைச்சின் செயலாளர் கூறினார். பட்டங்களை வழங்கும் முறையாக செயற்படும் 19 தனியார் பட்டம் வழங்கும் நிறுவனங்கள் உள்ளனவென உயர்க்கல்வி அமைச்சர் எஸ்.பி.திஸாநாயக்க கூறினார்.

யாழ்.ஆயருடன் ரணில்



யாழ்ப்பாணத்துக்கான விஜயத்தை மேற்கொண்டுள்ள ஐக்கிய தேசிய கட்சியின் தலைவரும் எதிர்க்கட்சித் தலைவருமான ரணில் விக்கிரமசிங்க, யாழ். ஆயர் தோமஸ் சவுந்தராநாயகத்தை சந்தித்து கலந்துரையாடினார். அதனைத் தொடர்ந்து, யாழ். நாகவிகாரையில் வழிபாட்டிலும் அவர் ஈடுபட்டார். இந்நிகழ்வில், ஜனநாயக மக்கள் முன்னணியின் தலைவர் மனோ கணேசன், அலாத் சாலி, ஐ.தே.க. வின் யாழ். மாவட்ட நாடாளுமன்ற உறுப்பினர் விஜயகலாமகேஸ் வரன் உள்ளிட்ட பலர் கலந்துகொண்டமை குறிப்பிடத்தக்கது.(25)

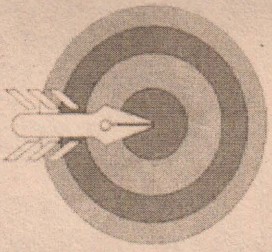

க.பொ.த. (சாதாரணத்ர) மாதிரி வினாத்தாள்

G.C.E. (O/L) Examination model Paper

விஞ்ஞானமும் தொழில்நுட்பவியலும்

ஆசிரியர் : S.T. ஜனார்த்தனன்
(B.sc)

01) நீர்தேங்கி நிற்கின்ற இடங்கள் மாரி காலத்தில் தொற்றுநோய்கள் பரவக் காரணமாகின்றன. சிரட்டைகள், உடைந்த கோப்பைகள் போன்றவற்றையும் சிறிய குட்டைகள், வாய்க்கால்கள் போன்றவையும் நீர்தேக்கி வைப்பதால் நுளம்புக்குடம்பிகள் பெருகுகின்றன. நீர்தேக்கத்தை மண்போட்டு மூடுவதனாலும், பெரிய நீர்தேக்கங்களில் மீன் குஞ்சுகளை வளர்ப்பதாலும் நுளம்புப் பெருக்கத்தைக் குறைக்கலாம்.

மலேரியா, யானைக்கால்நோய், டெங்குக் காய்ச்சல் என்பன நுளம்பினால் பெருகுகின்றன. DDT எனும் மருந்து நுளம்பை அழிப்பதற்குப் பயன்பட்ட போதிலும், DDT யிற்கு எதிராகத் தொழிற்படவும் சகித்துக் கொள்ளவும் கூடிய விகாரிகள் தோன்றி இன்று தப்பி வாழ்கின்றன.

நீர் தொடர்பாக இன்னோர் பிரச்சினையாக நீர் மாசடைதல் உள்ளது. மாசடைந்த நீரைப் பயன்படுத்துவதாலும் நோய்கள் ஏற்படுகின்றன. நீரின் கொதிநிலை உயர்கின்றது. நீர் நிலைகளில் நைதரசன் சேர்வைகளும் உப்புக்களும் அதிகம் சேர்வதால் உயிரினங்கள் இறக்கின்றன.

அ.

- 1) நீருடன் தொடர்புடைய இரு வேறுபட்ட பிரச்சினைகள் இங்கு குறிப்பிடப்பட்டுள்ளன. அவற்றைச் சுருக்கமாகத் தருக.
- 2) நுளம்பை அழிக்கும் மூன்று முறைகளையும் தருக.
- 3) நுளம்பினால் பரப்பப்படும் நோய்கள் எவை?

ஆ.

- 1) DDT யினால் குழந்தைகளில் ஏற்படுத்தப்படும் பிரச்சினை ஒன்றைக் குறிப்பிடுக.
- 2) குழல் நிபந்தனைகளால் பெறப்படும் தாக்கங்கள் அங்கிகளில் பரம்பரை அலகுகள் ஊடாக கடத்தப்பட்டு கூர்ப்பு நிகழ்வதற்கு உதாரணம் ஒன்று தருக.
- 3) வன்னீரைப் பயன்படுத்தும்போது ஏற்படக்கூடிய பிரதிசூலம் ஒன்றைக் குறிப்பிடுக.
- 4) நுளம்புக் குடம்பி காணப்படுவதால் நுளம்பிற்கு கிடைக்கும் அனுசூலம் யாது?

இ.

- 1) நீர்நிலை ஒன்று மாசடைந்துள்ளது என்பதை மூன்று அவதானங்களைக் குறிப்பிடுக.
- 2) நீர் மாதிரி ஒன்றில் அமில மாசு உள்ளது என்பதை அறிய நீர் செய்யும் சோதனையின் படிமுறைகளைத் தருக.

02) தாவர வேர்த் தொகுதியின் படம் கீழே தரப்பட்டுள்ளது. அதில் வேர் முடிச்சுகள் இருப்பதைக் காணலாம்.

- 1) அ) இந்த வேர்த்தொகுதி பூக்கும் தாவரத்தின் எவ்வகைக்குரியதெனக் கூறுக.
ஆ) வினா அ) வில் வேரின் அமைப்பை எவ்வியல்பைக் கொண்டு இனங்காண்பீர்.
- 2) அ) வேர் முடிச்சுகளைக் கொண்ட தாவரங்களைக் குறிப்பிடுக.
ஆ) அவ்வேர் முடிச்சுகளில் வாழும் பற்றீரியா வகை எது?
இ) வேர் முடிச்சிகள் கொண்ட தாவரம் காணப்படுவதனால் மண் எவ்வாறு வளம் பெறுகின்றது?
ஈ) வேர் முடிச்சில் உள்ள பற்றீரியாவுக்கும் தாவரத்திற்குமான தொடர்பை எப்பெயர் கொண்டு அழைக்கப்படுகின்றது.

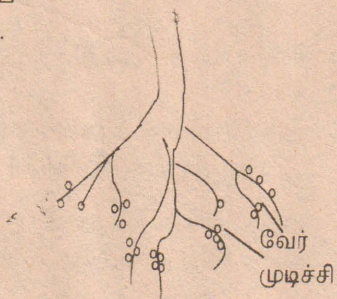

3) வேரின் மூலம் கனியுப்புகள், உப்புகள் சக்தி விரயத்துடன் அகத்துறிஞ்சப் படுகின்றன. இது எவ்வாறான அகத்துறிஞ்சல் எனக் கூறுக.

03) நைதரசன் கழிவை அகற்றுவதற்கு உடலில் சிறுநீரகத்திலுள்ள சிறுநீரகத்தியை கீழேயுள்ள படம் காட்டுகின்றது.

- 1) இவ்வாறான சிறுநீரகத்திகள் ஒரு சிறுநீரகத்தில் எத்தனையுள்ளன?
- 2) சிறுநீரகத்தினால் அகற்றப்படும் நைதரசன் கழிவுகள் இரண்டைக் குறிப்பிடுக.
- 3) அ) A, B, C பகுதிகளைப் பெயரிடுக.
ஆ) வினைத்திறனாக குருதியை வடிகட்டுவதற்கு B இல் உள்ள இசைவாக்கங்கள் இரண்டைக் குறிப்பிடுக.

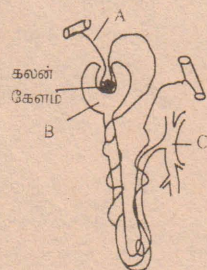

4) அ) கலன்கோள வடிதிரவம் என்றால் என்ன?
ஆ) குருதியில் காணப்படுவதும் கலன்கோள வடிதிரவத்தில் காணப்படாததுமான இரண்டு பதார்த்தங்களைக் குறிப்பிடுக.

5) சுகதேகியொருவரின் கலன்கோலத்திலிருந்து முழுமையாக மீண்டும் அகத்துறிஞ்சப்படும் பதார்த்தங்களைக் குறிப்பிடுக.

04) இரும்பு பிரித்தெடுப்பிற்கு பயன்படுத்தப்படும் இரும்பு உலையின் அமைப்பு படத்தில் காட்டப்பட்டுள்ளது.

- 1) உலைக்கு இட முன்னர் உலோகத்தை வளியில் சுடுவதற்கான காரணம் யாது?
- 2) இரும்பு அடங்கிய தாதின பெயரைக் கூறுக.
- 3) அ) உலையினுள் 800°C அடங்கிய வெப்பமாக்கப்பட்ட வாயு அனுப்பினாலும் உலை கீழ் பகுதி 1800°C வரை உயர்வதனால் கிடைக்கும் நன்மை யாது?

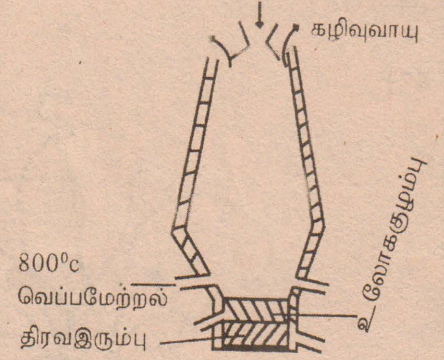

- 4) தாதுடன் சேர்க்கப்பட்டு சுண்ணாம்பினால் ஆற்றப்படும் தொழிலைக் கூறுக.
- 5) அ) இவ்வாறு உற்பத்தி செய்யப்படும் இரும்பில் உள்ள பிரதான கழிவுப்பொருளொன்றைக் குறிப்பிடுக.
ஆ) இக்கழிவுப் பொருள் கலந்து இருப்பதால் இரும்பிற்கு ஏற்றவாறான இயல்பு கிடைக்கின்றது.

6) உலையினுள் இரும்பின் மேலாக உலோகக் குழம்பு மிதந்து கொண்டிருப்பதால் கிடைக்கும் அனுசூலம் ஒன்றைக் கூறுக.

4) தாதுடன் சேர்க்கப்பட்டு சுண்ணாம்பினால் ஆற்றப்படும் தொழிலைக் கூறுக.

- 5) அ) இவ்வாறு உற்பத்தி செய்யப்படும் இரும்பில் உள்ள பிரதான கழிவுப்பொருளொன்றைக் குறிப்பிடுக.
ஆ) இக்கழிவுப் பொருள் கலந்து இருப்பதால் இரும்பிற்கு ஏற்றவாறான இயல்பு கிடைக்கின்றது.

6) உலையினுள் இரும்பின் மேலாக உலோகக் குழம்பு மிதந்து கொண்டிருப்பதால் கிடைக்கும் அனுசூலம் ஒன்றைக் கூறுக.

05) இரசாயன தாக்கத்தின் மீது செல்வாக்குச் செலுத்தும் பல்வேறு காரணிகள் காணப்படுகின்றன. தாக்கிகளின் செறிவு அவற்றில் ஒரு காரணியாகும்.

- 1) இரசாயன தாக்கத்தின் மீது செல்வாக்குச் செலுத்தும் ஏனைய காரணிகள் எவை?
- 2) அ) இரசாயன தாக்கம் நடைபெற்றதற்கான ஆதாரங்களாக இருக்கக்கூடிய அவதானங்கள் இரண்டைக் குறிப்பிடுக.
ஆ) பனிக்கட்டி, திரவநீராக மாறுவது இரசாயன மாற்றமா? இல்லையா? எனக் கூறுக. உமது விடையை விளக்குக.
- 3) அ) செறிவான ஐதரோகுளோரிக்கமிலத்தை ஐதான ஐதரோ குளோரிக்கமிலமாக தயார்படுத்தும் முறையைக் கூறுக.
ஆ) செறிவு 2moldm⁻³ கொண்ட ஐதரோகுளோரிக்கமிலத்தின் (HCl) 100ml இல் உள்ள திணிவைக் காண்க. (H=1, Cl=35.5)

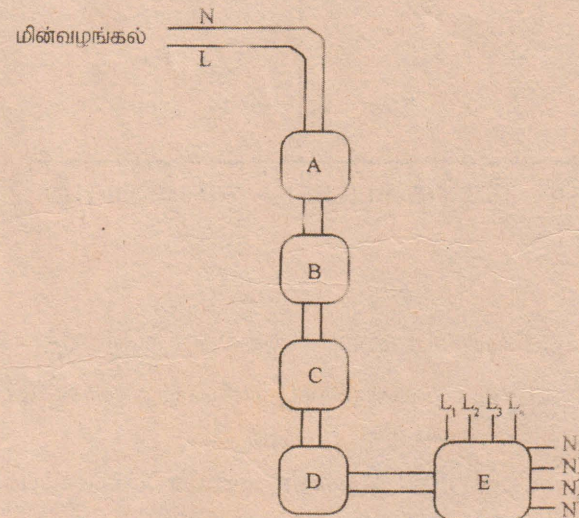

06) குற்றி வரிப்படம் தொடர்பாக பின்வரும் வினாக்களுக்கு விடை தருக.

- i. அமைப்புகள் A,B,C,D,E ஆகியவற்றைப் பெயரிடுக.
- ii. இவை ஒவ்வொன்றினதும் தொழில்களைக் குறிப்பிடுக.

- iii அமைப்பு A எக்கம்பியில் பொருத்தப்படல் வேண்டும்.
- iv. L,N ஆகியவற்றின் நியம நிறங்களைக் குறிப்பிடுக.
- v. D யின் தொழிற்பாட்டை விபரிக்க.
- vi. அமைப்பு E யிலுள்ள கூறுகளுக்காக தற்போது பயன்படுத்தப் படுவது யாது?
- vii. அமைப்பு A ஏதனால் ஆக்கப்பட்டது?
- viii. இக்குற்றி வரிப்படத்தில் குறிப்பிடப்படாத ஆனால் வீட்டுச் சுற்றில் பயன்படுத்தப்படும் மின் படம் யாது? இதனைக் குறிக்கப் பயன்படும் குறியீடு யாது?
- ix. விளக்குச்சுற்று ஒன்றை வரைந்து காட்டுக. (ஒரு ஆளி, ஒரு மின்குமிழ் ஆகியன உள்ளடக்கப்பட்டிருத்தல் போதுமானது)
- x. தற்காலிக மின் தொடுப்பை வீட்டுச்சுற்றிலிருந்து பெறப் பயன்படும் அமைப்பு யாது?

07)

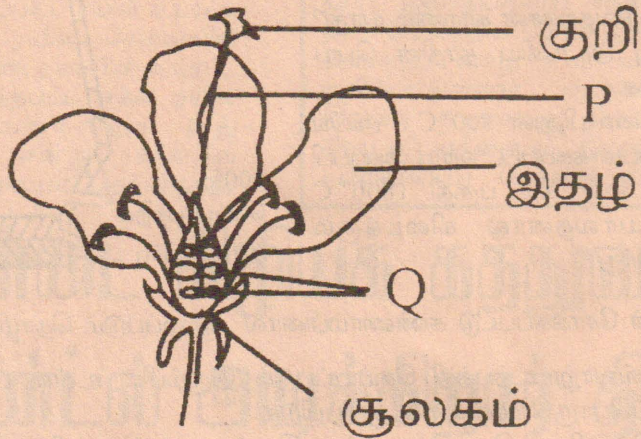

- பூவின் நெடுக்கு வெட்டு முகத்தைப் படம் காட்டுகின்றது. பூவின் மூலம் வித்து உருவாக்கப்படுகின்றது.
- 1) உருவில் P, Q பகுதிகளைப் பெயரிடுக.
 - 2) இதழ், சூலகத்தின் மூலம் ஆற்றப்படும் தொழில்கள் ஒன்று வீதம் எழுதுக.
 - 3) படத்தில் காணப்படும் பூவானது தன்மகரந்தச் சேர்க்கையைத் தடுப்பதற்குக் கொண்டுள்ள இசைவாக்கத்தை ஆணகம், பெண்ணகத்தை அடிப்படையாகக் கொண்டு குறிப்பிடுக.
 - 4) இரவில் பூக்கும் பூ வெள்ளை நிறமாகவும் மணம் கொண்டதாகவும் காணப்படுவதற்கான காரணத்தைக் குறிப்பிடுக.
 - 5) அ) பூவின் எப்பகுதி வித்தாக மாறும்?
ஆ) வித்து முளைப்பதற்கு காரணமான அகக் காரணிகள் குறிப்பிடுக.

08) சுட்டப்பட்ட சுண்ணாம்பின் மீது நீர் சேர்ப்பதனால் சுண்ணாம்பு நீரைப் பெற்றுக்கொள்ளலாம். இதன்போது நடைபெறும் சக்திமாற்றத்திற்குரிய சக்திமட்ட வரைபை கீழே காணலாம்.

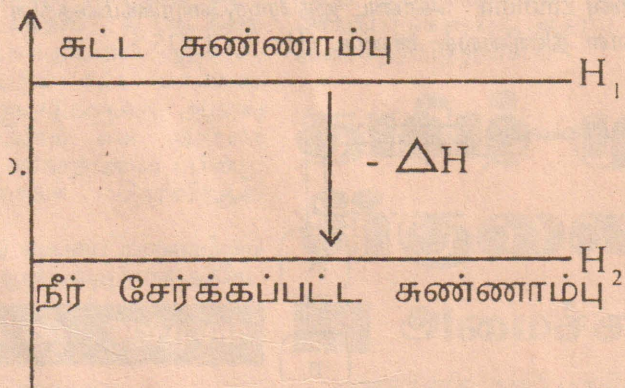

- 1) இத்தாக்கம் அகவெப்பத்தாக்கமா? அல்லது புறவெப்பத்தாக்கமா?
- 2) சுட்டசுண்ணாம்பு, சுடாத சுண்ணாம்பு என்பவற்றுக்கான இரசாயன சூத்திரத்தை எழுதிக் காட்டுக.
- 3) நீரிய சுண்ணாம்பின் மீது குளோரின் வாயுவைச் சேர்ப்பதன் மூலம் பெறப்படும் சேர்வை எது?
- 4) நீரிய சுண்ணாம்பு சுவர்களில் பூச்சாக பூசப்படும். பூசப்பட்ட சில நாட்களில் சுவர் வெண்மையாக காணப்படுவதற்கான காரணம் யாது?
- 5) அ) சுட்ட சுண்ணாம்பை பெறுவதற்கு பயன்படுத்தப்படும் மூலப்பொருள் யாது?
ஆ) வினா அ) இல் குறிப்பிட்ட பதார்த்தத்தை வெப்பப்படுத்தி சுட்ட சுண்ணாம்பு பெறப்படுவதற்கான சமன்பாட்டை எழுதிக் காட்டுக.
இ) இதன்போது நடைபெறும் இரசாயனத் தாக்க வகையைக் குறிப்பிடுக.

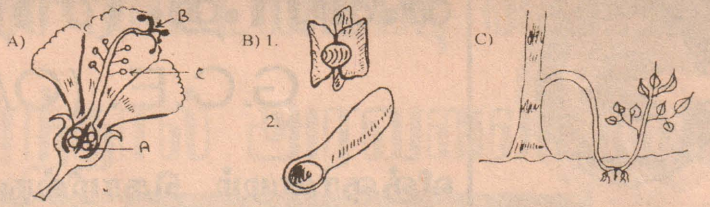

09)

- அ. தாவர இனப்பெருக்கம் தொடர்பான ஆய்வுகளிலும் தொழிற்பாடுகளிலும் ஈடுபட்ட மாணவனொருவன் வரைந்த படங்கள் தரப்பட்டுள்ளன.
- 1) A யில் உள்ள அமைப்பை எவ்வாறு பெறமுடியும் எனக் குறிப்பிடுக.
 - 2) A,B,C பகுதிகளை இனம் காண்க.
 - 3) A கருக்கட்டலின் பின் எந்த மாற்றத்தை அடையும்?
 - 4) தன்மகரந்தச் சேர்க்கையைத் தவிர்க்க இப்பூவில் உள்ள இசைவாக்கம் யாது?
 - 5) B யில் அவனால் சேகரிக்கப்பட்ட வித்துக்கள் சில காட்டப்பட்டுள்ளன. அந்த வித்துக்கள் எக்காரணியால் பரம்பல் அடைகின்றன?

ஆ.

- 1) A யில் மகரந்தச் சேர்க்கைக்கும் Bயில் வித்துப் பரம்பலிற்கும் காணப்படும் சிறப்பியல்புகள் ஒன்று வீதம் தருக.
- 2) மாணவனினால் அமைப்பு C யில் காட்டப்பட்ட தொழிற்பாடு எது?
- 3) இந்த வகை இனப்பெருக்கத்தால் கிடைக்கக்கூடிய நன்மை ஒன்றைக் குறிப்பிடுக.

அணுக்கள்	அணுத்திணிவு	அயன்
P	1 இலிருந்து 3 வரை	P ⁺
Q	27	Q ⁺³
R	35.5	R ⁻¹
S	16 இலிருந்து 18 வரை	S ⁻²

அட்டவணையைப் பயன்படுத்தி பின்வரும் வினாக்களுக்கு விடையளிக்க.

- 1) P, Q என்பவை எவ்வாறு நேரேற்றம் பெற்றன எனக் கூறுக.
- 2) சமதானிகளைக் கொண்ட மூலகம் - மூலகங்களைக் குறிப்பிடுக.
- 3) அ) Q அணுவில் உள்ள புரோத்தன்களின் எண்ணிக்கை 13 எனின் அதன் இலத்திரன் நிலையமைப்பை எழுதிக் காட்டுக.
ஆ) Q, S இடையே ஏற்படுத்தப்படும் பிணைப்பு வகையைக் கூறுக.
இ) Q, S என்பவை தோற்றுவிக்கும் சேர்வையின் சூத்திரத்தை எழுதுக.
- 4) அட்டவணையில் மூலகங்களை உலோகங்கள், அல்லலோகங்கள் எனப் பிரித்து எழுதுக.
- 5) R, S அணுக்களுக்கிடையில் பிணைப்பு உருவாகுமா? இல்லையா? எனக் கூறுக.

11) இரசாயன தாக்கத்தின் மீது செல்வாக்குச் செலுத்தும் பல்வேறு காரணிகள் காணப்படுகின்றன. தாக்கிகளின் செறிவு அவற்றில் ஒரு காரணியாகும்.

- 1) இரசாயன தாக்கத்தின் மீது செல்வாக்குச் செலுத்தும் ஏனைய காரணிகள் எவை?
- 2) அ) இரசாயன தாக்கம் நடைபெற்றதற்கான ஆதாரங்களாக இருக்கக்கூடிய அவதானங்கள் இரண்டைக் குறிப்பிடுக.
ஆ) பனிக்கட்டி, திரவநீராக மாறுவது இரசாயன மாற்றமா? இல்லையா? எனக் கூறுக. உமது விடையை விளக்குக.
- 3) அ) செறிவான ஐதரோகுளோரிக்கமிலத்தை ஐதான ஐதரோ குளோரிக்கமிலமாக தயார்படுத்தும் முறையைக் கூறுக.
ஆ) செறிவு 2moldm⁻³ கொண்ட ஐதரோகுளோரிக்கமிலத்தின் (HCl) 100ml இல் உள்ள திணிவைக் காண்க. (H =1, Cl =35.5)

- 12) ஓட்டப்போட்டியில் பங்குகொள்ளும்போது இதயத்துடிப்பு அதிகரித்து கலங்களுக்குள் செல்லும் குளுக்கோசு, ஓட்சிசன் என்பவை அதிகரிக்கின்றன.
- 1) கலங்களுக்கு குளுக்கோசு, ஓட்சிசன் வழங்கலை மேற்கொள்ள உதவும் உடலில் உள்ள மிகக் கிட்டிய தொட்புகொண்டு செயற்படும் இரண்டு தொகுதிகளைக் குறிப்பிடுக.
 - 2) யாதேனும் தொழிலை மேற்கொள்ள உடலிலுள்ள அவ்வாங்களும் தொகுதிகளும் கிட்டிய தொட்புடன் செயற்படுவதை எவ்வாறு அழைப்பர்?
 - 3) ஓட்டப்போட்டியில் சுவாசவேகம், இதயத்துடிப்பு அதிகரிப்பதனால் கிடைக்கும் நன்மை யாது?
 - 4) அ) கலத்தினுள் குளுக்கோசு, ஓட்சிசன் எச்செயன்முறை மூலம் உட்செல்கின்றன?
ஆ) கலச்சுவாசத்தின் போது நடைபெறும் இரசாயனச் சமன்பாட்டை எழுதிக் காட்டுக.
இ) இச்செயன்முறை கலத்தில் காணப்படும் எப்பன்னங்கள் மூலம் நடைபெறுகின்றது?

இந்திய ஜனாதிபதி மாளிகையில் 2500 அரியவகைப் பூக்கள்



(டில்லி)

ஜனாதிபதி மாளிகையில் உள்ள முகல் தோட்டம் தற்போது பொது மக்கள் பார்வைக்காக திறந்து விடப்பட்டுள்ளது. அரிய வகை அழகிய மலர்கள் மற்றும் செடிகொடிகளைக் கொண்ட இந்தத் தோட்டத்தை மார்ச் 17ஆம் திகதி வரை மக்கள் பார்வையிடலாம். சுமார் 15 ஏக்கர் நிலப்பரப்பில் ஜனாதிபதி மாளிகையான ராஷ்டிரபதி பவன் வளாகத்தில்

அமைந்துள்ள இந்த தோட்டத்தை ஜனாதிபதி சுமார் 30 நிமிடங்கள் வரை பார்வையிட்டார். பின்னர் தோட்டத்தை பார்



வையிட மக்களுக்கு வேண்டிய ஏற்பாடுகளை செய்து தருமாறு கேட்டுக் கொண்டுள்ளார். தோட்டத்தை சுற்றி பார்த்த பிரணாப், தினமும் காலையில் இந்த தோட்டத்தில் நடைபயிற்சி மேற்கொள்வது இனிமையான அனுபவத்தை தனக்கு தருவதாகவும், அதிகளவிலான மக்கள் இதனை கண்டு நிச்சயம் மகிழ்வர் எனவும் தெரிவித்துள்ளார்.

மேலும் வருங்காலத்தில் தோட்ட மலர்களில் உள்ள நறுமணமும், பிரகாசமும் நாடு முழுவதும் பரவும் எனவும் அவர் நம்பிக்கை தெரிவித்ததாக ராஷ்டிரபதி பவன் தகவல்கள் தெரிவிக்கின்றன.

சுமார் 2500 கண்கவர் அரியவகைப் பூக்களை கொண்ட இந்த தோட்டம் பொதுமக்கள் பார்வைக்காக காலை 10 மணி முதல் மாலை 4 மணி வரை திறந்துவைக்கப்பட உள்ளது. இந்த அழகிய தோட்டம் 35 தோட்டக்கலை வல்லுநர்களால் பாதுகாக்கப்பட்டு வருவது குறிப்பிடத்தக்கது.

320 திருக்குறள்கள் ஒப்புவித்து

இந்தியச் சிறுமி அமெரிக்காவில் சாதனை

அமெரிக்காவில் தமிழர்கள் நடத்திய திருக்குறள் போட்டியில் 13 வயது சீதா 320 குறள்கள் ஒப்புவித்து முதல் பரிசு பெற்றார். அமெரிக்கத் தமிழ்க் குழந்தைகளின் தமிழ் ஆர்வத்தை ஊக்கப்படுத்தும் நோக்கத்துடன் டல்லாஸ் சாஸ்தா தமிழ் அறக்கட்டளை சார்பில் ஆண்டுதோறும் திருக்குறள் போட்டி நடத்தப்பட்டு வருகிறது.

முதல் முறையாக டெக்சாஸ் மாநில அளவில் விரிவுபடுத்தப்பட்ட போட்டி பெப்ரவரி 9ஆம் திகதி நடைபெற்றது. இந்தப் போட்டியில் 2 வயது முதல் 16 வயது நிரம்பிய அமெரிக்காவில் பிறந்து வளர்ந்த 200 தமிழ்க் குழந்தைகள் பங்கேற்றனர்.

13 வயது சீதா 320 குறள்கள் ஒப்புவித்து முதல் பரிசு பெற்றார். பெரியவர்களுக்கான போட்டியில், பிரபல தயாரிப்பாளர் மற்றும் கதை, நாடகத்தை, பாடலாசிரியர் பஞ்சு அருணா சலத்தின் மகள் சீதா 500 குறள்களை முழு விளக்கத்துடன் கூறினார். மொத்தம் 5463 தட



வைகள், தொடர்ந்து ஐந்து மணி நேரம் குழந்தைகள் மற்றும் பெரியவர்கள் குரலில் திருக்குறள் ஒலித்தது.

குழந்தைகளுக்கு பேச்சுப்போட்டி உட்பட திருக்குறள் ஒப்புவித்தலில் வெற்றி பெற்றவர்களுக்கு 5000 டொலர்கள் பரிசாக வழங்கப்பட்டன.

பெற்றோலியப் பொருட்கள்

இந்தியாவில் மீண்டும் விலை உயர்வு

எண்ணெய் நிறுவனங்களால் அறிவிக்கப்பட்ட பெட்ரோல் மற்றும் டீசலின் விலை உயர்வு, அமுலுக்கு வந்துள்ளது. சென்னையில் பெட்ரோல் விலை லீற்றருக்கு ஒரு ரூபாய் 91 சதமும் டீசல் விலை லீற்றருக்கு 55 சதமும் உயர்ந்துள்ளன.

சர்வதேச சந்தையில் கச்சா எண்ணெய் விலை உயரும் போது ஏற்படும் இழப்பை ஈடுகட்ட பெட்ரோல் மற்றும் டீசல் விலையை உயர்த்துவ

தாக எண்ணெய் நிறுவனங்கள் கூறுகின்றன. பெட்ரோல் மற்றும் டீசல் விலையை உயர்த்தும் முடிவை, சம்பந்தப்பட்ட எண்ணெய் நிறுவனங்களிடமே மத்திய அரசு வழங்கியுள்ளது. கடந்த மூன்றரை மாதங்களுக்கு முன்பு பெட்ரோல் விலை உயர்த்தப்பட்ட நிலையில் மீண்டும் விலை உயர்வு அறிவிக்கப்பட்டது. அதன்படி 70 ரூபாய் 26 சதமாக இருந்த ஒரு லீற்றர் பெட்ரோல் நள்ளிரவு முதல் 72 ரூபாய் 17 சதமாக

அதிகரித்துள்ளது.

இதேபோல் தலைநகர் டில்லியில் பெட்ரோல் விலை ஒரு ரூபாய் 80 சதமும் உயர்ந்து 69 ரூபாய் ஆறு சதமாக அதிகரித்துள்ளது. மும்பையில் ஒரு ரூபாய் 89 சதமாக அதிகரித்து 75 ரூபாய் 89 சதமாகவும், கொல்கத்தாவில் 53 சதமாக உயர்ந்து 52 ரூபாய் நான்கு சதமாகவும் உள்ளது. இதேபோல் டீசல் விலை லீற்றருக்கு 45 சதமும் உயர்த்தப்பட்டதாக எண்ணெய் நிறுவனங்கள் அறிவித்த போதிலும் சென்னையில் தற்போது ஒரு லீற்றர் டீசல் விலை 55 சதமாக அதிகரித்து 51 ரூபாய் 23 சதமாக உயர்ந்துள்ளது.

டில்லியில் ஒரு லீற்றர் டீசல் 51 சதமாக உயர்ந்து 48 ரூபாய் 16 சதமாகவும், மும்பையில் 55 சதம் உயர்ந்து 54 ரூபாய் 26 சதமாகவும், கொல்கத்தாவில் 53 சதம் அதிகரித்து 52 ரூபாய் நான்கு சதமாகவும் உயர்ந்துள்ளது. இந்த விலை உயர்வு காரணமாக அத்தியாவசியப் பொருட்களின் விலையும் கணிசமாக உயரும் ஆபத்து ஏற்பட்டுள்ளது.

வாழ்க வளமுடன்

சிறாரின் பெயர் :
முகவர் :
பிறந்த ஆண்டு :
கூப்பன்கள் ஐந்தும், புகைப்படமும்

பெற்றோர் கையொப்பம்

உங்களது பத்து வயதுக்குட்பட்ட சிறார்களின் பிறந்த நாள் கொண்டாட்டங்களில் "தினமுரசு" தினப்பதிப்பும் இணைகின்றது. உங்களது சிறாரின் புகைப்படத்துடன் கீழ்வரும் கூப்பன்களில் ஐந்தினை நிரப்பி எமக்கு அனுப்பி வைப்புகள். தினமுரசு தினப்பதிப்பு உங்கள் அன்புச் செல்வத்தின் பிறந்த நாளன்று புகைப்படத்துடன் கூடிய பிறந்த நாள் செய்தியைப் பிரசுரிக்கும் என்பதை மனமகிழ்வுடன் தெரிவிக்கின்றோம்.

கிறிஸ்தவ நற்சிந்தனை சோதனைகளை வெல்வோம்

இயேசு திருமுழுக்குப் பெற்று முதல்செல்கின்ற இடம் பாலைநிலம். அங்கு தன்னை மீளாய்வு செய்து பார்க்கவும், சோதனைகளை வெற்றிகொள்ளவும், தனது பணியை ஆயத்தம் செய்யவும் ஏற்ற இடமாக்கினார். பாலைநில அனுபவம் எமக்கும் வேண்டும். பாலைநிலம் வெறுமை, பற்றற்ற தன்மை என்பவற்றைக் குறிக்கும். சோதனைகள் எம்மைச் சூழ்ந்து கொள்ளும். இயேசுவும் பாலைநிலத்தில் சோதிக்கப்பட்டார்.

மனித வாழ்வுக்கு உணவு முக்கியம். ஆனால் அந்த உணவு மனித தனித்துவத்தை இழக்கவைத்தல் கூடாது. இயேசு தனக்கு பசி வந்தபோதிலும் தனது தனித்துவத்தை அலகை முன் இழக்கவில்லை. உணவுக்காக எம்மை இழக்கும் இழிநிலை எம்மிடம் உண்டா? என்று இக்காலத்தில் சிந்திப்போம்.

எமது வாழ்வில் துன்பங்கள் வருகின்றபோது இறைவனைச் சோதிக்கின்றோம். இறை நாமத்தை தூசிக்கின்றோம். "இறைவா நீ இருந்தால் இந்த அழிவு வராது; இந்த மரணம் நிகழாது" என்று கேள்வி எழுப்பி, இறைவனைச் சோதிக்கின்றோம். இறைவனுடன் பண்டமாற்றம் செய்வதுபோல் பேரம் பேசுகின்ற இழிநிலையும் எம்மிடம் உண்டு.

இந்தத் தவக்காலத்தில் நாம் வாழும் சூழலில் சோதனைகளைச் சாதனைகளாக மாற்ற பாலைநில அனுபவத்தைப் பெற முயல்வோம். அலகையின் குரலை அல்ல, இறைவனின் குரலைக் கேட்போம். வி.பி.தனேந்திரா.

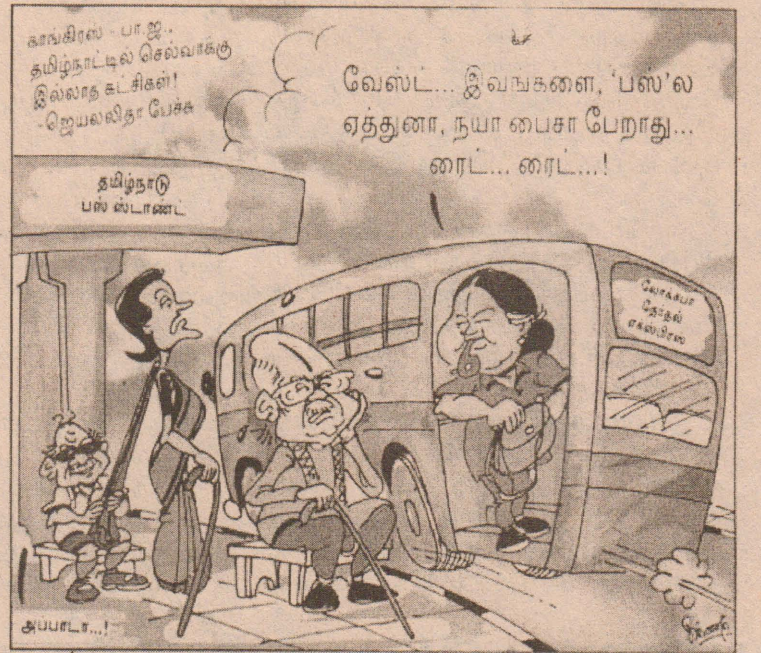

ST. JOHN'S COLLEGE, JAFFNA
CHUNDIKULI GIRLS' COLLEGE, JAFFNA
MERIT SCHOLARSHIP AWARD - G.C.E.(A/L)-2015 BATCH

2012 O/L எடுத்து 2015 Batch இல் க.பொ.த.(உ/த) எடுக்க இருக்கும் மாணவர்களிற்கு புலமைப்பரிசில் வழங்குவதற்கான விண்ணப்பங்கள் கோரப்படுகின்றன.

01. பெயர்:.....
02. 2012இல் O/L எடுத்த பாடசாலை:.....
03. க.பொ.த.(உயர்தரத்தில்) பயில விரும்பும் துறை: கலை/வர்த்தகம்/உயிரியல்/கணிதப்பிரிவு
04. பயில விரும்பும் மொழி: ஆங்கிலம்/தமிழ்
05. தந்தையார் தொழில்:..... தாயார் தொழில்:.....
06. குடும்ப விபரம்:.....
07. விலாசம்:.....

அதிபரால் உறுதி செய்யப்பட்ட பிறப்புச்சான்றிதழ் போட்டோ பிரதியும், ஆண்டு 11 பாடசாலை மட்ட பரீட்சைப் புள்ளிகளின் போட்டோ பிரதியும் இணைக்கப்படவேண்டும்.

பரீட்சை முடிவுகள் வெளியான பின்பு அதிபரால் பரீட்சைப்பெறுபேறு உறுதிசெய்யப்படல் வேண்டும்.

விண்ணப்பங்கள் 28.02.2013 முன்னர் பின்வரும் முகவரி களுக்கு அனுப்பப்படல் வேண்டும்.

ஆண்கள்: அதிபர், சென்.ஜோன்ஸ் கல்லூரி யாழ்ப்பாணம்.

பெண்கள்: அதிபர், சுண்டுக்குளி மகளிர் கல்லூரி, யாழ்ப்பாணம்.

(C/2444)

-அதிபர்கள்.

எரிகல் மீது ஏவுகணைத் தாக்குதல் நடந்ததா? பேரழிவை கச்சிதமாக தவிர்க்குமா ரஷ்யா

இதுவரை 1200 பேர் காயம்

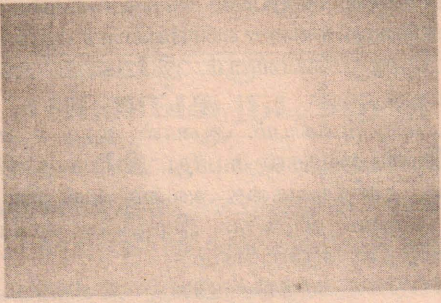

(மொஸ்கோ)

ரஷ்யாவில் யூரல் மலைப் பகுதியில் நேற்றுமுன்தினம் காலை திடீரென சக்தி வாய்ந்த எரிகல் ஒன்று வந்து விழுந்தது. சிறு நட்சத்திர வகையைச் சேர்ந்த எரிகல் சுமார் 10 தொன் எடை கொண்டது. நேற்றுமுன்தினம் காலை 9.30 மணிக்கு அந்த எரி நட்சத்திரம் ஒளிப் பிழம்பை கக்கியபடி வந்து மோதியது.

எரி நட்சத்திரம் தரையில் மோதுவதற்கு முன்பு 3 துண்டுகளாக உடைந்தது. 54 ஆயிரம் கிலோ மீற்றர் வேகத்தில் வந்து அது மோதியது. இதனால் ரஷ்யாவின் மையப் பகுதியில் பூமி குலுங்குவது போல இடி சத்தம் கேட்டது.

எரிகல்லின் துகள்கள் அதாவது பெரிய, பெரிய எரிகற்கள் நாலாபுறமும் தெறித்து விழுந்தன. இதில் சுமார் 1200 பேர் காயம் அடைந்தனர். உடனடியாக பேரிடர் மீட்பு குழுவினர் அவர்களை மீட்டு மருத்துவமனைகளில் சேர்த்தனர். காயம் அடைந்தவர்களில் 112 பேர் தீவிர சிகிச்சைப் பிரிவில் சேர்க்கப்பட்டுள்ளனர். அவர்களில் 3 பேர் நிலை கவலைக்கிடமாக உள்ளது. இதற்கிடையே எரி கற்கள் விழுந்த இடங்களில் தொடர்ந்து மீட்புப் பணிகள் நடந்து

வருகின்றன.

20 ஆயிரம் பேர் மீட்புப் பணிகளில் ஈடுபடுத்தப்பட்டுள்ளனர். எரி கல்லின் 3 பெரிய பாகங்கள் விழுந்த இடத்தில் 3 பெரிய பள்ளங்கள் ஏற்பட்டுள்ளன. அது போல வேறு எங்காவது பாதிப்பு ஏற்பட்டுள்ளதா? என்று ஆய்வு நடந்து வருகிறது. எரிகல் விழுந்து தாக்கியதில் செவியாபிரஸ்க் என்ற இடத்தில் வீடுகள், தொழிற்சாலைகள் சேதம் அடைந்துள்ளன. அந்த இடங்களில் அணுக் கதிர் வீச்சு ஏதேனும் ஏற்பட்டுள்ளதா? என்று தேசிய பேரிடம் மேலாண்மைக் குழுவினர் ஆய்வு செய்து வருகிறார்கள்.

ரஷ்ய விண்வெளி ஆய்வு மையமான ரோஸ் கோமோஸ் எரிகல் விழுந்திருப்பதை விடியோவில் பதிவு செய்துள்ளது. அதில் வெள்ளை நிறத்தில் புகையை கக்கியபடி மிகப்பிரகாசமாக எரிகல் வருவது தெளிவாக தெரிகிறது. அந்த காட்சிகளும் ஆய்வு செய்யப்பட்டு வருகிறது.

இதற்கிடையே ரஷ்யாவில் விழுந்த எரிகல் மிக, மிகச் சக்தி வாய்ந்து வந்ததாகவும், இதைக் கண்டுபிடித்த ரஷ்யா ஏவுகணையை செலுத்தி, அந்த எரி கல்லை நடுவானில் தகர்த்து விட்டதாகவும் தகவல்கள் வெளியாகியுள்ளன. ஆனால் ரஷ்ய இராணுவம் இதை மறுத்துள்ளது.

என்றாலும் ஏவுகணையை செலுத்தி எரிகல்லை ரஷ்யா அழித்ததாக தொடர்ந்து தகவல்கள் வெளியானது. ரஷ்யா செய்தி நிறுவன இணையத்தளத்தில், எரிகல்லை ஏவுகணை அழித்ததாக தகவல் வெளியானதால் பலரும் இதை

உண்மை என்றே நம்பினார்கள்.

இதற்கிடையே ரஷ்யா டுடே பத்திரிகையில் பூமிக்கு மேல் 20 கிலோ மீற்றர் தொலைவில் எரிகல் வந்தபோது, அதை ரஷ்ய ஏவுகணை வழிமறித்து தாக்கி அழித்ததாக செய்தி வெளியிடப்பட்டுள்ளது.

நாக் எனும் உள்ளூர் பத்திரிகை ஒன்று ஏவுகணை மூலம் எரிகல் தாக்கி தகர்க்கப்பட்டதாக இராணுவ அதிகாரிகளை மேற்கோள் காட்டி செய்தி வெளியிட்டிருந்தது. எனவே எரிகல் சிதறலில் தொடர்ந்து புரளிகளும், யுகங்களும் நிலவுகிறது.

எரிகல் நடுவானில் தகர்க்கப்பட்டதால் தான் ரஷ்யாவில் நிகழ் இருந்த பேரழிவு அபாயம் தவிர்க்கப்பட்டுள்ளதாகவும் தகவல்கள் வெளியாகி உள்ளன.

ஏவுகணை சோதனை வெற்றி பாகிஸ்தானின் பலம் அதிகரிக்கிறது

(இஸ்லாமாபாத்)

அணு ஆயுதங்களை தாங்கிச் சென்று 180 கி.மீ. தொலைவில் உள்ள இலக்குகளை துல்லியமாக அழிக்கும் திறன் கொண்ட ஹாட்ப் -2 ஏவுகணையை பாகிஸ்தான் நேற்றுமுன்தினம் வெற்றிகரமாக சோதனை செய்தது.

இதுகுறித்து பாகிஸ்தான் இராணுவம் வெளியிட்டுள்ள செய்திக்குறிப்பில் கூறப்பட்டுள்ளதாவது, ஹாட்ப்-2 அல்லது அப்தாலி என்று அழைக்கப்படும் இந்த ஏவுகணை தரையில்ருந்து தரை

மோனாலிசாவுக்கு முந்திய ஓவியம் கண்டுபிடிப்பு

(லண்டன்)

உலகப் புகழ்பெற்ற ஓவியர் லியோனார்டோ டாவின்சி வரைந்து மற்றொரு மோனாலிசா ஓவியத்தை ஆராய்ச்சியாளர்கள் தற்போது கண்டுபிடித்துள்ளனர்.

இது உலகில் தற்போது பிரபலமாக உள்ள மோனாலிசா ஓவியம் வரையப்பட்ட பல ஆண்டுகளுக்கு முன் வரையப்பட்டதாகும். சுமார் 300 ஆண்டுகளுக்கு முற்பட்ட மோனாலிசா ஓவியத்தை மட்டும் தான் லியோனார்டோ டாவின்சி வரைந்ததாக அறியப்பட்டு வந்தது. தற்போது அதற்கு முன் டாவின்சி மற்றொரு மோனாலிசா ஓவியத்தை வரைந்தது தெரிய வந்துள்ளது.

அந்த ஓவியம் வரையப்பட்ட ஆண்டை துல்லியமாக கணக்கிட அந்த ஓவியத்தின் கார்பன் துகள்களில் ஆய்வு நடத்தப்பட்டு வருகிறது. மூலமாக கருதப்பட்ட மோனாலிசா ஓவியம் இதுவரை 1516 பிரதிகள் எடுக்கப்பட்டுள்ளன.

அணு ஆயுதங்கள் கைமாறும் ஆபத்து

அமெரிக்கா கவலை

பாகிஸ்தான் வசம் 90 முதல் 110 வரையிலான அணு ஆயுதங்கள் இருக்க வாய்ப்புள்ளது என்றும், அதே சமயம் இந்தியா வசம் 80 அணு ஆயுதங்கள் மட்டுமே இருப்பதாகவும் அமெரிக்க நாடாளுமன்ற ஆய்வு அமைப்பு அறிக்கை வெளியிட்டுள்ளது.

இந்த அமைப்பின் சார்பில், பாகிஸ்தான் அணு ஆயுதங்களும், பாதுகாப்புப் பிரச்சினைகளும் என்ற தலைப்பிலான அறிக்கையில் தெரிவிக்கப்பட்டுள்ளதாவது,

பாகிஸ்தான் அணு ஆயுதங்களை தயாரிப்பது மட்டுமல்ல, அதைப் பயன்படுத்தி தாக்குதல் நடத்துவதற்கான ஏவுகணைகளைத் தயாரிப்பதிலும், போர் விமானங்களை வடிவமைக்கும்

பணியிலும் ஈடுபட்டு வருகிறது. இதுவரை 90 முதல் 110 அணு ஆயுதங்களை அந்நாடு வைத்திருக்க வாய்ப்புள்ளது. அதே சமயம் இந்தியாவிடம் 60 முதல் 80 அணு ஆயுதங்கள் மட்டுமே உள்ளன.

தன்னிடம் உள்ள அணு ஆயுதங்கள் பாதுகாப்பாகத்தான் இருக்கின்றன என்பதை பிற நாடுகள் உணரும் வகையிலான நடவடிக்கையில் பாகிஸ்தான் ஈடுபட்டு வருகிறது.

ஆனால், அந்நாட்டில் அரசியல் ஸ்திரத்தன்மையற்ற நிலை இருந்து வரும் நிலையில், அணு ஆயுதங்கள் பயங்கரவாதிகள் கையில் கிடைத்து விடுமோ என்ற அச்சம் இருக்கிறது. இந்தியா பாரம்பரியமான ஆயுதங்களை

யும், போர்முறைகளையும் மேம்படுத்துவதற்கு அதிக முக்கியத்துவம் அளித்து வருகிறது. அதற்கு பதிலடி தரும் வகையிலான நடவடிக்கைகளை பாகிஸ்தான் மேற்கொண்டு வருகிறது.

உதாரணமாக அமெரிக்காவிடமிருந்து வாங்கிய எ.பி-16 ரக விமானத்தில் மாற்றம் செய்து, அதில் அணு ஆயுதங்களை எடுத்துச் சென்று தாக்கும் வகையில் பாகிஸ்தான் மேம்படுத்தியுள்ளது என்று அந்த அறிக்கையில் தெரிவிக்கப்பட்டுள்ளது.



உலகச் செய்திகள்

இலக்கைத் தாக்கும் திறன் கொண்டது. இது அணு மற்றும் சாதாரண குண்டு களைத் தாங்கிச் சென்று இலக்கைத் துல்லியமாக தாக்கி அழிக்கும் வகையில் வடிவமைக்கப்பட்டுள்ளது.

சோதனை வெற்றிகரமாக நடைபெற்றது. இராணுவ பாதுகாப்பின் தரத்தை மேம்படுத்த இந்தச் சோதனை நடத்தப்பட்டது. ஹாட்ப் -2 ஏவுகணை சோதனையில் முப்படை தளபதிகள் கமிட்டி தலைவர் காலித் ஷமீம் விண்ணில் உள்ளிட்ட ஏராளமான உயர் அதிகாரிகள் கலந்துகொண்டனர் என அதில் கூறப்பட்டுள்ளது.

ஆனால், எங்கு சோதனை நடத்தப்பட்டது என்ற விவரம் அதில் தெரிவிக்கப்படவில்லை. இம்மாதம் 11 ஆம் திகதி ஹாட்ப் -9 என்ற 60 கி.மீ. தூரம் சென்று தாக்கும் குறைந்த தூர ஏவுகணையை பாகிஸ்தான் சோதனை செய்தது. 4 நாட்களிலேயே மீண்டும் ஒரு ஏவுகணை சோதனையை நடத்தியுள்ளது.

கல்லறை வாழ்க்கை மனதுக்கு நிம்மதி



சேர்பியா நாட்டில் நிஸ் என்ற நகரத்தைச் சேர்ந்த நபரொருவர் 15 வருடங்களாக மயானத்தில் வசித்து வருகின்றார். பிரடிஸ்லவ் ஸ்டோஜனோ விச் என்ற 43 வயதான நபரே மயானத்தில் கல்லறையொன்றினுள் வசித்து வருகின்றார்.

கடன் சுமை காரணமாக தனது வீட்டை இழந்த பிரடிஸ்லவ் பின்னர் வீதியில் தங்கினார்.

எனினும் கடும் குளிர் காரணமாக மயானத்திற்கு வந்த அவருக்கு அங்கு வாழ்வது பிடித்துப் போகவே நிரந்தரமாகவே தங்கிவிட்டார். அங்கு வரும் சிலர் தனக்கு உணவு கொண்டு வந்து தருவதாகக் கூறும் பிரடிஸ்லவ், சிலவேளைகளில் குப்பைத் தொட்டியிலிருந்து அவற்றைப் பெற்றுக்கொள்வதாகவும் தெரிவித்துள்ளார்.

மயானத்தில் வாழ்வதில் தனக்கு எவ்வித பயமும் இல்லையெனவும், பசியோடு இருப்பதே தன்னை பல நேரங்களில் பயமுறுத்துவதாகவும் பிரடிஸ்லவ் தெரிவிக்கின்றார்.

இராணுவச் சமநிலையில் மாற்றம்; சிரிய புரட்சிப் படையின் கை ஓங்கியுள்ளது



சிரியாவில் அதிபர் பஷர் அல்-ஆசாத் துக்கு எதிராக கடந்த 2 ஆண்டுகளாக நடந்து வரும் கலவரத்தில் சுமார் 60 ஆயிரம் பேர் கொல்லப்பட்டுள்ளனர். மக்களுக்கு ஆதரவாக புரட்சிப்படை போராடி வருகிறது. அவர்களுக்கு அமெரிக்கா ஆதரவு தெரிவித்து ஆயுதங்கள் வழங்குகிறது.

எனவே, புரட்சிப் படையின் கை ஓங்கியுள்ளது. அவர்கள் எல்லைப்புற நகரங்களை பிடித்துள்ளனர். மிகப்பெரிய அணை மற்றும் சிரியாவின் முக்கிய நகரமான அலெப்போவின் சர்வதேச விமான நிலையம் போன்றவையும் அவர்களின் கட்டுப்பாட்டில் உள்ளன. எனவே, அவற்றை மீட்க புரட்சிப்படையுடன் இராணுவம் போரிட்டு வருகிறது.

அலெப்போ சர்வதேச விமான நிலையத்தை மீட்க புரட்சிப்படையுடன் இராணுவம் கடந்த 2 நாட்களாக கடுமையாக சண்டையிட்டது. அதில் கடுமையான சேதம் ஏற்பட்டது. மேலும் 150 பேர் பலியானார்கள். இவர்களில் புரட்சிப் படை மற்றும் இராணுவ வீரர்கள் அடங்குவர். இத்தகவலை மனித உரிமைகள் மையம் அறிவித்துள்ளது.

அமைதியான நாடுகளில் இலங்கையும் ஒன்றாகும்



என்கிறார் பாதுகாப்புச் செயலர்

யுத்தம் நடைபெற்ற நாடு என்கின்ற அதேநேரம், யுத்தம் நிறைவடைந்து சில வருடங்களில் இலங்கை துரிதமான மாற்றங்களை கண்டிருக்கிறது. இன்று உலகில் மிக அமைதியான நாடுகளில் ஒன்றாக இலங்கையும் உள்ளது.

சுற்றுலாப் பயணிகளின் வருகை அதிகரித்து வருகிறது. பிராந்திய ரீதியிலும் உலகளாவிய ரீதியிலும் அங்கீகரிக்கப்பட்ட பல முதலீட்டாளர்கள் இலங்கையில் முதலீடு செய்துள்ளனர்.

ஏற்கனவே பொதுநலவாய நாடாளுமன்ற சங்கத்தின் 58 ஆவது மாநாடு இங்கு நடைபெற்ற நிலையில், பொதுநலவாய நாடுகளின் அரசு தலைவர்களது உச்சி மாநாடு இவ்வருட இறுதியில் இங்கு நடைபெறவுள்ளது. அதேபோல் ருவென்றி 20 கிரிக்கெட் உலகக் கிண்ண போட்டிகளும் கடந்த வருடம் நடைபெற்றன.

இலங்கையில் சமாதானமும் ஸ்திரத்தன்மையும் இருப்பதாக நம்பப்படுவதாலேயே இவையனைத்தும் இடம்பெறுகின்றன. முதலீடுகளை ஊக்குவிக்க பல நடவடிக்கைகளும் மேற்கொள்ளப்பட்டு வருகின்றன.

கணக்கியல், தகவல்

தொழில்நுட்பம், பொறியியல் என பல்வேறு துறைகளிலும் சிறந்த துறைசார் நிபுணர்கள் வருடாந்தம் வெளியாகி வருகின்றனர்.

இன்று கொழும்பு உள்ளிட்ட பிரதான நகரங்கள் அபிவிருத்தி செய்யப்பட்டு வருகின்றன. கொழும்பில் ஏழ்மை நிலையில் இருக்கும் 17 ஆயிரம் குடும்பங்களுக்கு சகல வசதிகளுடனும் கூடிய புதிய வீடுகள் வழங்கப்படவுள்ளன.

இதேநேரம், கொழும்புக்கு வெளி மாவட்டங்களில் முதலீடுகள் மேற்கொள்ளப்பட வேண்டும். புதிய துறைகளிலான முதலீடுகளும் வர வேண்டியது அவசியம். நாட்டில் அனைவரும் சமீபமான எதிர்காலத்தை அனுபவிக்கும் நிலைமைகள் உருவாக வேண்டும் என்றார்.

இனத்தெரியாதோரின்...

கடப்பட்ட சௌகதாலி சண்டேல்டரில் புலனாய்வுச் செய்திகளை எழுதி வருபவர் என்றும், அத்தகைய செய்திகளால் தான் அவர் குறிவைக்கப்பட்டிருக்கலாம் என்றும் அவர் மேலும் கூறியுள்ளார்.

பிரித்தானியக் குடியரிமை பெற்ற சௌகதாலி கடப்பட்ட சம்பவம் தொடர்பாக, கொழும்பிலுள்ள பிரித்தானியத் தூதரகம் கவலை வெளியிட்டுள்ளது.

அதேவேளை, இந்தச் சம்பவம் தொடர்பாக விசாரணைகள் நடந்து கொண்டிருப்பதால், எந்தக் கருத்தையும் வெளியிட முடியாது என்று பொலிஸ் பேச்சாளர் தெரிவித்துள்ளார்.

சண்டே லீடர் பத்திரிகையின் ஊடகவியலாளர் மீதான தாக்குதல் தொடர்பில் உடனடியாக விசாரணைகளை மேற்கொள்ளுமாறு ஜனாதிபதி மகிந்த ராஜபக்ஷ, பொலிஸ் மா அதிபருக்கு உத்தரவிட்டுள்ளார்.

சிறுவர்...

நேற்று முன்தினம் விசாரணைக்கு எடுத்துக்கொள்ளப்பட்டபோது சிறுவர் இல்ல அதிகாரிகள் நீதிமன்றில் ஆஜராகவில்லை. இதனையடுத்தே நீதிபதி இக்கட்டளையைப் பிறப்பித்தார்.

இதில் துன்புறுத்தல் சம்பவத்துடன் தொடர்புடைய அதிகாரிகளை உடனடியாகக் கைது செய்யுமாறும் ஏற்கனவே மன்றின் கட்டளையினை நடைமுறைப்படுத்தாத கிளிநொச்சி பொலிஸ் நிலையப் பொறுப்பதிகாரி, கிளிநொச்சி உதவிப் பொலிஸ் அத்தியட்சகர் ஆகியோரின் வாக்குமூலங்களையும் உடனடியாகப் பதிவு செய்து அறிக்கையை மன்றுக்குச் சமர்ப்பிக்குமாறு நீதிபதி கிளிநொச்சி மாவட்ட பிரதிப் பொலிஸ்மா அதிபருக்கு கட்டளையிட்டதுடன், இவ்வறிக்கையை வடமாகாண சிரேஷ்ட பொலிஸ் அத்தியட்சகருக்கு அனுப்பி வைக்குமாறும் கட்டளையிட்டார். (கே)

ஒழுங்கு விதிகளை மீறியோருக்கு அபராதம் விதிப்பு

(கிளிநொச்சி)

கிளிநொச்சி மாவட்டத்தில் வீதி ஒழுங்குகளை மீறிய நபர்கள் மற்றும் கசிப்பு உற்பத்தியில் ஈடுபட்டவர்களுக்கு கிளிநொச்சி மாவட்ட நீதிமன்றத்தால் அபராதம் விதிக்கப்பட்டுள்ளது.

கிளிநொச்சி நகர்ப்பகுதியில் ஆபத்தான முறையில் அதிவேகமாக வாகனத்தை செலுத்திய நபர் மற்றும் பரந்தன் பகுதியில் வீதி நடைமுறைகளை மீறிவாகனத்தை செலுத்திச் சென்ற 3 நபர்கள் பொலிஸாரால் கைது செய்யப்பட்டு நீதிமன்றில் ஆஜர்படுத்தப்பட்டனர். வழக்கு விசாரணைக்கு எடுத்துக் கொள்ளப்பட்டபோது குறித்து 4 நபர்களுக்கும் தலா மூவாயிரம் ரூபா வீதம் 12 ஆயிரம் ரூபா அபராதம் அறவிடப்பட்டது.

மேலும் கிளிநொச்சிப் பகுதியில் 750 மில் லீற்றர் கசிப்பை தன்வசம் வைத்திருந்த நபரையும் பொலிஸார் கைது செய்து நீதிமன்றில் ஆஜர்படுத்தியபோது குறித்த நபருக்கு 15 ஆயிரம் ரூபா அபராதம் அறவிட்டு பதில் நீதிபதி விஜயராணி தீர்ப்பளித்தார். (கே)

இரகசியமாக...

யாழ்ப்பாணத்திலுள்ள விருந்தினர் விடுதியொன்றில் பொது எதிரணியினர் ஏற்பாடு செய்த ஊடகவியலாளர் சந்திப்பில் கலந்துகொண்டு உரையாற்றும்போதே அவர் இவ்வாறு தெரிவித்தார்.

அங்கு அவர் தொடர்ந்து உரையாற்றுகையில், வடக்கில் எவரும் பயங்கரவாதத்தைத் தோற்றுவிக்கும் எண்ணத்துடன் செயற்படவில்லை. பிரதேசத்தின் பாதுகாப்பை மக்களின் ஒத்துழைப்பின் ஊடாகவே பெற்றுக்கொள்ள முடியும். இதற்காக மக்களின் ஒத்துழைப்புக்களைப் பெற்றுக்கொள்ள முன்வரவேண்டும்.

நேற்று முன்தினம் நடைபெற்ற உண்ணாவிரதப் போராட்டத்தில் தேவையற்ற இடையூறுகள் ஏற்படுத்தப்பட்டது. நான் உரையாற்றிய பொழுது ஊடகங்களைத் திட்டுவதுபோல் கூச்சல் ஏற்படுத்தப்பட்டது. தமிழ்த் தேசியக் கூட்டமைப்பின் பொதுச் செயலாளர் மாவை சேனாதிராசா அந்த இடத்திற்குச் சென்று இடையூறு செய்தவரைத் தடுத்ததை நான் பார்த்தேன்.

ராஜபக்ஷ ஓழிக் என மக்கள் கோஷமிட்டபோது சிலர் மக்களை விரட்ட முயற்சித்தனர். நான் அந்த நிகழ்விற்குச் சென்றபோது நிகழ்வு நடைபெற்ற இடத்திற்கு அண்மையில் இராணுவத்தினருடைய 8865 லாண்டோவர் ரக வாகனமும் நிறுத்தப்பட்டிருந்தது.

அதற்கருகில் சீருடை தரித்த இராணுவ அதிகாரி நின்றதையும் நான் கண்டேன். அந்த அதிகாரியைப் பார்த்து நான் சிரித்தபோது அவரும் என்னைப் பார்த்துச் சிரித்தார்.

அங்கிருந்த இராணுவப் பிரிவினர் கஜபாகு படைப்பிரிவைச் சேர்ந்தவர்கள் என எனக்குத் தகவல் கிடைத்தது. கஜபாகு படைப் பிரிவின் 14 ஆவது படைப்பிரிவினரிடமிருந்து ஐக்கிய தேசியக் கட்சியால் தகவல்களைப் பெற்றுக்கொள்ள முடியும். உண்ணாவிரதத்திற்கு இடையூறு செய்தவர்களின் விபரங்களையும் தகவல்களையும் எம்மால் பெறமுடியும்.

உண்ணாவிரதத்தில் ஈடுபட்டவர்களையும், பத்திரிகைகளையும் தாக்கியது தொடர்பாகவும் நாங்கள் கேள்விப்பட்டோம். இவ்விடயத்தை ஐக்கிய தேசியக் கட்சியின் இணையத்தளம் உட்பட சகல ஊடகங்களிலும் பிரசுரிக்குமாறு கூறியுள்ளேன். அப்பொழுதுதான் உண்மை வெளிவரும். தாக்குதல் நடத்தியோரைப் பொலிஸார் தாமாகவே முன்வந்து கைது செய்திருக்க வேண்டும்.

ஆனால் மக்கள் கைது செய்து ஒப்படைத்தவர்கள் மீது கூடப் பொலிஸார் நடவடிக்கை எடுக்கவில்லை. இச்சம்பவங்கள் கடந்த கால கிறீஸ் மனிதனை ரூபகப்படுத்துகின்றன. யாழ்ப்பாணத்திற்குப் பொறுப்பான இராணுவக் கட்டளைத் தளபதி மகிந்த ஹத்துரு சிங்கவக்கு இவ்விடயங்கள் தெரிந்திருக்கும் என நம்புகின்றேன்.

உண்மையில் இராணுவக் கட்டளைத் தளபதி மகிந்த ஹத்துரு சிங்க இராணுவச் செயற்பாடுகளுக்கு அப்பால் இரகசியமாக ஆயுதக்குழுவை நடத்தி வருவதாகச் சந்தேகிக்கின்றேன். இது தவறாயின் அவர் எழுத்து மூலம் அறிவிக்க வேண்டும். இந்தச் செயல் இராணுவத்திற்கும் சிங்கள மக்களுக்கும் அபகீர்த்தியை ஏற்படுத்தி தமிழ் மக்களுடைய கட்டமைப்புடன் மோதவைக்கும் செயல் என்பதால் உடனடியாக தடுக்கப்பட வேண்டியதொன்றாகும்.

பிச்சைக்காரனின் காயம் போல் இத்தகைய செயல்களைச் செய்து இந்த அரசாங்கம் பிச்சைக்காரன் போல் அரசியல் செய்கிறது. இவ்வாறு செயற்படாமல் அரசியல் செய்ய எங்களுக்குத் தெரியும். நாம் இது தொடர்பாக இராணுவத் தளபதி ஜெகத் ஜெயகுரியவிடம் இச்சம்பவத்திற்கும் இராணுவத்திற்கும் தொடர்பில்லையா என வினாவ விரும்புகின்றேன்.

இராணுவப் புலனாய்வாளர்களும் இது தொடர்பில் விசாரணை செய்து அறிக்கை சமர்ப்பிக்க வேண்டும் என நான் கோருகின்றேன். தமிழ்த் தேசியக் கூட்டமைப்பினர் எனக்குத் தகவல் தரவில்லை. நான் இந்தத் தகவல்களைக் கொழும்பில் இருந்தே பெற்றுக் கொண்டேன். இவ்விடயம் தொடர்பாக நான் நாடாளுமன்ற உறுப்பினர்களுடன் சேர்ந்து சர்வதேச ஜனநாயகத்திடமும் எழுத்து மூலம் முறையிடவுள்ளேன் என்றார். (02)

சர்வதேச...

களை நிராகரித்து விட்டு அரசாங்கம் பயமின்றி செயற்பட வேண்டும்.

அன்று விடுதலைப் புலிகளின் தலைவர் பிரபாகரனை முறியடித்தது போன்று இதற்கும் முகம்கொடுக்க வேண்டும். பொய்யான அச்சுறுத்தல்களால் எங்களை அச்சமடையச் செய்கிறார்கள் எனத் தெரிவித்துள்ளார்.

சிங்கள...

மனோநிலைக்கு சிங்கள மக்கள் வரவேண்டும். இன ஒருமைப்பாடு இருந்தால்தான் இதனைச் செய்யமுடியும். 13 ஆவது அரசியல் சீர்திருத்தம் இதற்கு உதவியாக உள்ளது. இன்னமும் அது சரியாக செயற்படுத்தப்படவில்லை. நானும் டி.யு.குணசேகரா போன்ற சிரேஷ்ட அமைச்சர்களும் இதற்காகவே நாடாளுமன்றத்தில் குரல் கொடுத்து வருகின்றோம்.

தொடர்ந்தும் அவ்வாறு குரல் கொடுப்போம். பாதுகாப்பு அமைச்சின் செயலாளர் 13 ஆவது சட்டத்திருத்தத்தை நீக்க வேண்டுமெனக் கூறியபோது ஆளும் கட்சியிலும், எதிர்க்கட்சியிலும் இருந்து அதனை நீக்கக்கூடாது என்று என் போன்றவர்கள் குரல் கொடுத்தார்கள். தற்போது அதற்கென நாடாளுமன்றத் தெரிவுக்குழு ஒன்று உருவாக்கப்பட்டு பரிசீலிக்கப்படவுள்ளது.

தேசிய ஒருமைப்பாட்டை நிலைநாட்ட முக்கியமான ஒரு சந்தர்ப்பம் எமக்குக் கிடைத்துள்ளது. அதனைச் சரியான முறையில் பயன்படுத்த வேண்டும். இன்று யாழ்ப்பாணத்தில் திறந்து வைக்கப்பட்டிருக்கும் லங்கா சமசமாஜக் கட்சி தமிழ் மக்களுடன் இணைந்து இந்த நாட்டை நல்லதொரு பாதையில் கொண்டு செல்ல இடதுசாரிக் கட்சிகளுடன் இணைந்து செயற்பட வேண்டும் என்று கேட்டுக்கொண்டார். (பா)

பொதுநலவாய...

தெரிவித்தார்.

இதன் போது, திட்டமிட்டபடி இந்த வருடம் பொதுநலவாய நாடுகளின் மாநாடு இலங்கையிலேயே நடத்தப்பட வேண்டும் என்று அமைச்சர் ஜி.எல்.பிரிஸ் கோரியுள்ளார்.

பொது நலவாய நாடுகளின் நடப்பு தலைமைப் பொறுப்பை பங்களாதேஷ் கொண்டுள்ளது.

இலங்கையின் மனித உரிமை குற்றச்சாட்டுகளை முன்வைத்து, இம்முறை இலங்கையில் பொதுநலவாய நாடுகளின் மாநாட்டை நடத்தக்கூடாது என்று கனடாவும், மேலும் சில நாடுகளும் கோரிக்கை விடுத்துள்ளன.

இந்த நிலையிலேயே அமைச்சர் ஜி.எல்.பிரிஸ் பங்களாதேஷுக் கான விஜயத்தை மேற்கொண்டு, இந்த விடயத்தை தெரிவித்துள்ளார்.

இதன் போது பங்களாதேஷ் வெளியுறவுத்துறை அமைச்சரிடம் விளக்கமளித்த அமைச்சர் ஜி.எல்.பிரிஸ், லங்கையின் நடப்பு அரசியல் சூழ்நிலை சிறப்பாக காணப்படுவதாக தெரிவித்தார்.

இது தொடர்பில் அண்மையில் பொதுநலவாய நாடுகள் அமைப்பின் பொதுச் செயலாளர் கமலேஸ்வரமா இலங்கைக்கு விஜயம் மேற்கொண்டிருந்தபோது, தமது நிலைப்பாட்டை வெளிப்படுத்தியதாகவும் அமைச்சர் சுட்டிக்காட்டினார்.

இலங்கைக்கான...

கத்தில் அவர் உள்ளார் எனத்தெரிவிக்கப்பட்டிருந்தது. அத்துடன் ஜ.நா. மனித உரிமைகள் ஆணையாளர் நவந்தம்பிள்ளை கடந்த ஜனவரி மாதம் இலங்கைக்கு விஜயம் செய்யவிரும்பினார் எனத் தகவல்கள் ஏற்கனவே வெளியாகியிருந்தமை குறிப்பிடத்தக்கது

ஹிராணியின் பதவி நீக்கத்திற்கு பாகிஸ்தான் நீதியரசர் ஆதரவில்லை



முன்னாள் பிரதம நீதியரசர் கலாநிதி ஹிராணி பண்டாரநாயக்கவை பதவி நீக்குவதற்காக, அரசாங்கத்தினால் கொண்டு வரப்பட்ட குற்றப் பிரேரணைக்கு, பாகிஸ்தான் பிரதம நீதியரசர் இப்திகார் சௌத்ரி எந்தவிதமான ஒத்துழைப்புக்களையும் வழங்கவில்லை என அந்த நாட்டின் உயர் நீதிமன்றம் தெரிவித்துள்ளது.

இந்த விடயம் தொடர்பாக பாகிஸ்தானின் உயர்நீதிமன்றம் விடுத்துள்ள அறிவித்தலை மேற்கோள்காட்டி இந்து ஊடகம் செய்தி வெளியிட்டுள்ளது.

இந்த விவகாரம் குறித்த சர்

அந்நாட்டின் உயர் நீதிமன்றம் தெரிவிப்பு

வதேச ஜூரிகள் சபை விடுதலுள்ள அறிக்கைக்கு பதிலளிக்கும் வகையில், பாகிஸ்தான் உயர்நீதிமன்றம் அது தொடர்பில் கருத்து தெரிவித்துள்ளதாக அந்தச் செய்தியில் குறிப்பிடப்பட்டுள்ளது.

கலாநிதி ஹிராணி பண்டாரநாயக்கவை இலங்கையின் பிரதம நீதியரசர் பதவியிலிருந்து நீக்குவதற்காக பின்பற்றப்பட்ட செயற்பாடுகள், முழுமையாக சட்டபூர்வமான முறையிலேயே முன்னெடுக்கப்பட்டு உள்ளதாகவும், இலங்கையில் நடைமுறையிலுள்ள சட்டங்களுடன் முரண்படவில்லை எனவும் சர்வதேச ஜூரிகள் சபை அண்மையில் அறிவித்திருந்தது.

பாகிஸ்தானின் பிரதம நீதியரசர் இப்திகார் சௌத்ரி, சர்வதேச ஜூரிகள் சபையின் உப

தலைவராக செயற்பட்டு வருவதாகவும் அந்த அறிக்கையில் குறிப்பிடப்பட்டுள்ளது.

சர்வதேச ஜூரிகள் சபையின் உப தலைவர் என்ற ரீதியில், கலாநிதி ஹிராணி பண்டாரநாயக்கவை இலங்கையின் பிரதம நீதியரசர் பதவியிலிருந்து நீக்குவதற்காக பின்பற்றப்பட்ட செயற்பாடுகள் சட்ட பூர்வமானவை என அறிக்கை விடுப்பதற்காக, இப்திகார் சௌத்ரி எந்தவிதமான ஒத்துழைப்பும் வழங்கவில்லை என பாகிஸ்தான் உயர் நீதிமன்றம் மேலும் சுட்டிக்காட்டியுள்ளது.

முன்னாள் போராளிகளின் திருமணம்; மணமகளின் தோழியாக தமிழினி

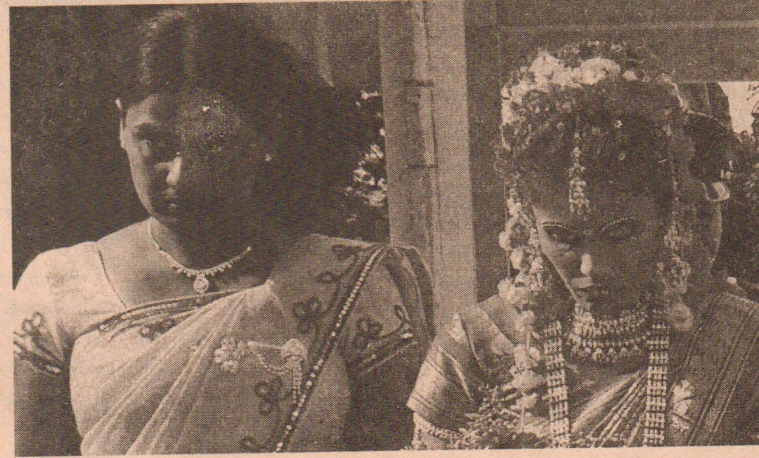

(வவுனியா) வவுனியா நலன்புரி முகாமில் அண்மையில் இடம்பெற்ற முன்னாள் போராளிகளின் திருமண நிகழ்வொன்றில் விடுதலைப்புலிகள் இயக்கத்தின் மகளிர் பிரிவு அரசியல்துறைப் பொறுப்பாளராக இருந்த "தமிழினி", மணமகளுக்கு தோழியாக கலந்து கொண்டிருந்ததாக தெரிய வந்துள்ளது. சுப்பிரமணியம் சிவகாமி என்னும் சொந்த பெயர் கொண்ட தமிழினி கிளிநொச்சி பரந்தனைச் சேர்ந்தவர். 1991ஆம் ஆண்டில் தமிழீழ விடுதலைப்புலிகள் இயக்கத்தில் தன்னை இணைந்துகொண்டார். 27.05.2009 அன்று வவுனியா நலன்புரி முகாமில் கைது செய்யப்பட்ட தமிழினி கொழும்புக்கு கொண்டு வரப்பட்டு கடுமையான விசாரணைகளின் பின்னர் நீதிமன்ற

பொலிஸாரின் துரித செயல் திருட்டுப்போன நகைகள் மீட்பு

(வேலணை) பொலிஸாரின் உடனடியான செயற்பாட்டின் மூலம் திருட்டுப்போன தாலிக்கொடி மற்றும் சங்கிலி என்பன மீட்கப்பட்டதுடன் திருட்டில் ஈடுபட்டதாகத் தெரிவிக்கப்படும் சந்தேக நபரும் கைது செய்யப்பட்டார்.

மண்கும்பான் மேற்கு பகுதியை சேர்ந்த குமார சூரியர் என்ப வரது வீட்டிலேயே இச்சம்பவம் இடம்பெற்றுள்ளது. கடந்த வியாழக்கிழமை இரவு 8.30 மணியளவில் குமார சூரியரும் அவரது மனைவியும் வீட்டில் தனித்திருந்த வேளை வீட்டுக்குள் புகுந்த இருவர் அவரது மனைவியின் வாயினை துணியால் பொத்தி கட்டிவிட்டு அவர் அணிந்திருந்த தாலிக்கொடி

மற்றும் கழுத்துச் சங்கிலி என்பவற்றை திருடிச்சென்றுவிட்டனர். இச்சம்பவம் தொடர் பாக ஊர்காவற்றுறைப்பொலிசில் புகார் செய்யப்பட்டதை அடுத்து உடனடியாக செயலில் இறங்கிய பொலிஸார் மேப்பநாயின் உதவியுடன் சந்தேகத்தின்பேரில் அதேஇடத்தைச் சேர்ந்த ஒருவர்கைது செய்யப்பட்டு விசாரணைககாக பொலிஸார் அழைத்து சென்றுள்ளனர். (05)

இணையத்தள ஊடுருவல் டேவிட் ஜோன்ஸ் விளக்கம்

இலங்கை அரசாங்கம் ஊழல் மிக்க அரசாங்கம் என தான் நம்புவதன் காரணமாகவே இலங்கை அரசின் பல இணையத்தளங்களை ஊடுருவியதாக இணையத்தள ஊடுருவாளரான டேவிட் ஜோன்ஸ் குறிப்பிட்டுள்ளார் என்று softpedia.com இணையத்தளம் அறிவித்துள்ளது.

டேவிட் ஜோன்ஸினால் இலங்கையின் துறைமுக அதிகார சபை, முதலீட்டு சபை, விளையாட்டுத்துறை அமைச்சு போன்றவற்றின் இணையத்தளங்கள் ஊடுருவல் செய்யப்பட்டன.

இதற்கான காரணங்களை டேவிட் ஜோன்ஸ் அறிவித்துள்ளதாக softpedia.com இணையத்தளம் அறிவித்துள்ளது.

இறுதியாக இவர், மாலை தீவின் இலங்கை உயர்நீதிமன்ற தானிகரக இணையத்தளத்தினை ஊடுருவல் செய்து அதன் முழுமையான விபரங்களை இணையத்தில் பிரசுரித்துள்ளதாக மேற்படி இணையத்தளம் மேலும் தெரிவித்துள்ளது.

இந்நிலையில், இணையத்தாக்குதல்கள் தொடர்பிலான விசாரணைகளை இலங்கை தேசியகணினி அவசர தயார்நிலை அணியின் ஒருங்கிணைப்புமையம் முன்னெடுத்து வருவதாக அறிவித்துள்ளது.

கடலில் தத்தளித்த வேளை 32 மியன்மார் பிரஜைகள் மீட்பு

கிழக்கு கடற்பரப்பில் படகொன்றில் தத்தளித்துக்கொண்டிருந்த மியன்மார் நாட்டுப் பிரஜைகள் 32பேரை மீட்டுள்ளதாக கடற்படைப் பேச்சாளர் கொமாண்டர் கோசல வர்ணகுலசூரிய தெரிவித்தார்.

சங்கமன்கந்தை துறைமுகத்திலிருந்து 250 கடல்மைல்கள் தொலைவில் குறித்த படகில் சிலர் தத்தளித்துக்கொண்டிருப்பதாக கிடைக்கப்பெற்ற தகவலை அடுத்து அங்கு விரைந்த கடற்படையினர், நேற்று பிற்பகல் 2.30 மணியளவில் அவர்களை மீட்டனர் என்று அவர் கூறினார்.

இவர்கள், இன்று பிற்பகல் காலி துறைமுகத்தை வந்தடையக் கூடும் என அவர் மேலும் தெரிவித்தார்.

1500க்கும் மேற்பட்ட தொழில்வாய்ப்புக்கள் & University of Wollongong Australiaவில் பட்டக்கல்வியுடன்

Business & Marketing Communications
(வணிகத் தொடர்பாடல் கற்கைகள்)

&

இல
தமிழினி & இல
FM 91.4

நேரடிப் பயிற்சி, தொழில்வாய்ப்புடன்

Mass Communications & Media Studies (ஊடகக் கற்கைகள்)

with **Information Technology**

English for Communication

சுயவிபரக்கோவை, தொலைபேசி இலக்கத்துடன், தொடரவிரும்பும் கற்கைநெறியை கடித உறையில் குறிப்பிட்டு, பெப்ரவரி 20ம் திகதிக்கு முன்னர் விண்ணப்பிக்கவும்.

SMS பதிவுகளுக்கு, 'Media' அல்லது 'Business' என்று Type செய்து **077 36 16 798**க்கு அனுப்பவும்

சிகரம்
221, பலாலி வீதி, கந்தர்மடம், யாழ்ப்பாணம்
தொ.பே.: 021 300 80 60
நேரடி: 0773 616 798
மி.அ.: edusikaram@gmail.com இணையம்: www.sikaram.lk

முஸ்லிம் பெண்களின் "புர்கா" தடைவிதிக்க கோரிக்கை

இஸ்லாமியப் பெண்களில் சிலர் அணியும் 'புர்கா'வினால் அவர்களுக்கு வெளிநாட்டுக்குச் செல்வதற்கு கடவுச் சீட்டு வழங்குவதற்குக் கடினமாக இருக்கின்றது. இவ்வாறு குடிவரவு குடியகல்வு கட்டுப்பாட்டாளர் சூலாநந்த பெரேரா குறிப்பிட்டுள்ளார்.

அந்தச் சந்தர்ப்பங்களில் புர்காவிலுள்ள முகமறைப்பை விலக்குமாறு வேண்டுகோள் விடப்படும் என்றும் அவர் கூறியுள்ளார்.

பெண்களுக்கு முகமுடியை விலக்கிக் கொள்ளுமாறு கூறப்படும்போது, அது நிராகரிக்கப்படுகிறது என்று குறிப்பிட்டுள்ள கட்டுப்பாட்டாளர், கடவுச்சீட்டு வழங்கப்படும்போது அறிவிக்கப்படும் வேண்டுகோள்களுக்கு இடைஞ்சல் விளைவிக்கும் சந்தர்ப்பத்தில் தமக்கு அதுபற்றி அறிவிக்குமாறு கூறப்பட்டுள்ளதாகவும் குறிப்பிட்டுள்ளார்.

இறுதிச் சந்தர்ப்பம்!

மாதம் 50,000/- வருமானத்துடன் SEGi பல்கலைக்கழகத்தில் கற்று University of East London சான்றிதழுடன் சிங்கப்பூர், சீனா, அவுஸ்ரேலியா, மலேசியாவில் Work Permit உடன் வேலைவாய்ப்புக்களையும் வழங்கும்

ஹொட்டேல் பயிற்சினெறி

3மாத இலவச ஆங்கிலம், கணினி வகுப்புக்களுடன்

No IELTS, Bank Balance, Sponsor or Interview Needed
தங்குமிடம், உணவு இலவசம்
பயிற்சினெறி முடிவில் 75,000 - 100,000/- வரையான வருமானத்துடன் தொழில்வாய்ப்பு

1ம் அணி மாணவர்கள் வருமானத்துடனான தொழிற்பயிற்சியில் இணைந்தனர். 2ம் அணிக்கு பயிற்சினெறி ஆரம்பம்.

3ம் அணியில் இணைய இறுதித் திகதி பெப்ரவரி 20
15க்கும் மேற்பட்ட UK, Australia, Canada, America & Malaysia பல்கலைக்கழகங்களின் வட மாகாண ஏக பிரதிநிதிகளான

சிகரம்
221, பலாலி வீதி, கந்தர்மடம், யாழ்ப்பாணம்
தொ.பே.: 021 300 80 60
நேரடி: 0773 616 798
மி.அ.: edusikaram@gmail.com இணையம்: www.sikaram.lk