

சிறுவர்களுக்கான மாத இதழ்

அரசகனா



50
ஆபா

கல்வீ

முயற்சீ

நவம்பர் 2012

பெருவாழ்வு

15



கண்டறியாதது
மீன் சூள்

தரைப்படம்

புதிய உலக
அதிசயங்கள்

பரிசுகள் வென்ற சகோதரர்கள்
கிளி/செவீ திரேசா பெண்கள் கல்வாரி

தொங்கும் தோட்டங்கள்

இந்தத் தொங்கும் தோட்டம் யூப்ரடீஸ் என்ற நதியின் கிழக்கு கரையோரத்தில் அமைந்துள்ளது. இது கி.மு. 605இல் இரண்டாம் நெபுகாத்நேசர் என்ற மன்னரால் உருவாக்கப்பட்டதாகும். பக்கவாட்டில் அடுத்தடுத்து எழுப்பப்பட்ட சுவர்களினால் கட்டப்பட்ட ஒரு அற்புதமான மாளிகையின் மேல் தளத்தில் இந்த தோட்டம் அமைக்கப்பட்டுள்ளது. அம்மாளிகை முழுவதுமே மரங்கள், பசுஞ்செடிகள், கொடிகள் பரந்து காட்சியளிப்பது

கண்களுக்கு விருந்து படைப்பதாகும். பேர்சிய நாட்டவரான தனது மனைவி அபிடீஸ்லி பசுமையான பகுதியில் வாழ்ந்தவர். அவருக்கு பிடித்த மாதிரி சூழலை ஏற்படுத்தவே இதனை மன்னர் எழுப்பினார்.

தொங்கும் தோட்டத்திலுள்ள மரங்கள் மற்றும் செடிகள் ஆகியவற்றை வளர்த்து பராமரிக்க அதன் அருகே பாய்ந்தோடும் டைகிரீஸ் எனும் ஆற்றிலிருந்து குழாய்கள் மூலமாக நீர் மேலேற்றப்பட்டன.

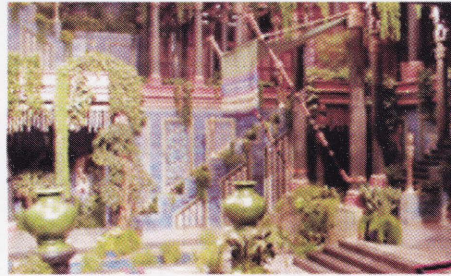
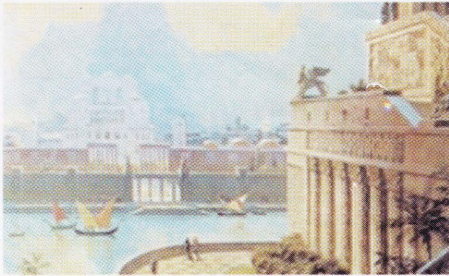



வாசியுங்கள்!



பிள்ளைகளே!

வாசிப்பு ஒவ்வொருவரையும்

பூரணராக்குகிறது. எனவே

வாசிப்போம். சைக்கிளில்

சவாரி செய்வது போல

மெதுவாகத் தொடங்கிப்

படிப்படியாக வேகமாகப்

பயணிப்போம் சந்தடியில்லாத

இடத்தில் அமர்ந்திருந்து மௌனமாக

வாசியுங்கள். கருத்தூன்றி வாசித்துக் கிரகியுங்கள். வேகமாக வாசிப்பவன்

விரைவாகவே கற்றுக் கொள்ளுகிறான். வாசிக்கும் புத்தகங்களில்

உள்ளவற்றை மீண்டும் நினைவுபடுத்திக் கொள்ளுங்கள். உங்கள்

நண்பர்களுக்கு அதிலுள்ளவைகள் பற்றிச் சொல்லித் தெளிவு பெறுங்கள்.

வாசிப்பவனே கல்வியைப் பெற்று உயருகிறான். எனவே நாம் வாசிப்போம்.

பயன் பெறுவோம். நல்லவைகளைச் சிந்திக்கவும் செயலாற்றவும் வாசிப்பே

அவசியமானதாகும்.

-ஆசிரியர்-

தோடும் தோடம்பழ விதை

“தோடம்பழச்சாறு கரைசலுக்குள் சீனி சேர்ந்ததும் அமிழ்ந்திருந்த வித்துக்கள் மேலே வந்து மிதக்கின்றன”



தொடக்கத்தில் சாற்றின் அடர்த்தியை விட

வித்துக்களின் அடர்த்தி

அதிகமாயிருந்ததால் அமிழ்ந்திருந்தது.

சீனி சேர்க்கப்பட்டதும் கரைசலின்

அடர்த்தி விதையை விட

அதிகமாகிவிடும்.

அடர்த்தி கூடிய கரைசலின் மேலுதைப்பால் விதை மேலே தள்ளப்பட்டு மிதக்கும்.

ஆற்றைக் கடந்து குதிரைக்குட்டி

அந்தக் கிராமத்தின் புல்வெளிகளில் குதிரைகள் வாழ்ந்து வந்தன அவற்றைச் சீன மக்கள் வயல்களை உழுவதற்கும் தமது வண்டிகளை இழுப்பதற்கும் பயன்படுத்தி வந்தார்கள்

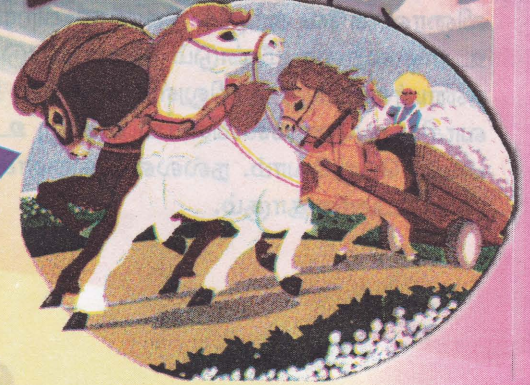

அங்கே ஒரு வெள்ளைக் குதிரை தனது குட்டியுடன் வாழ்ந்து வந்தது

3. ஒரு நாள் அந்தக் குதிரை தனது குட்டியை உணவுக்காக ஒரு மூடை நெல் வாங்கி வரும்படி அயலிலுள்ள கிராமத்திற்கு அனுப்பியது



4

குதிரைக் குட்டி கிராமத்திற்குப் போகும் பாதையில் ஒரு சிறிய ஆறு இருந்தது



5

ஆற்றில் இறங்கக் குதிரைக் குட்டி பயந்தது. அயலில் நின்ற எருதைப் பார்த்து 'மாமா ஆற்றினை என்னால் கடக்க முடியுமா?' என்று கேட்டது. அதற்கு எருது, 'ஆற்றினை உன்னால் கடக்க முடியும் நான் நேற்று ஆற்றைக் கடந்த போது நீரின் ஆழம் முழங்கால் வரை இருந்தது' என்றது.



6

அதைக் கேட்ட குட்டி ஆற்றில் இறங்க முயற்சித்தது அங்கே நின்ற அணில் 'ஓ..! ஆற்றில் இறங்காதே நீர் ஆழமானது எனது நண்பன் ஒருவன் நேற்று இதில் மூழ்கிப்போனான்' என்றது.



7

குட்டி ஆற்றினுள் இறங்கவில்லை. எருது சொன்னவற்றிலா? அல்லது அணில் சொன்னவற்றிலா உண்மை இருக்கிறது என அறியத் தாயிடம் குட்டி ஓடிச் சென்றது.

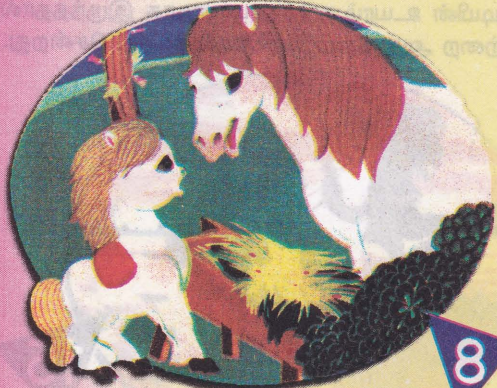

8

குட்டியைக் கண்ட குதிரை 'ஏன் திரும்பி வந்தாய்?' என்றது. அதற்குக் குட்டி 'ஆற்றங்கரையில் எருதும் அணிலும் ஆற்றின் ஆழத்தைக் குறித்துச் சொன்னவைகளில் சந்தேகம் இருக்கிறது உண்மையை அறியவே வந்தேன்' என்றது.



9

"ஆறு ஆழமானதா? உன்னால் அதனைக் கடக்க முடியுமா? என்பதை அவர்கள் சொன்னவற்றைக் கொண்டு நீயாகவே அறிய முயற்சிக்க வில்லையா?" என்று குதிரை கேட்டது குட்டி அது பற்றிச் சிந்திக்கவேயில்லை

10



“எருதின் உயரமும் பருமனும் ஆற்றைக் கடக்கும் வகையில் இருந்தது. ஆனால் அணிலின் பருமனும் உயரமும் சிறிதாகையால் அது ஆற்றின் உள்ளே மூழ்கிவிடும். அவை ஒவ்வொன்றும் தனிப்பட்ட கருத்துக்கள். நீதான் உன்னைக் குறித்துச் சிந்திக்க வேண்டும். விளங்குகிறதா?” என்றது குதிரை.



11

குதிரைக்குட்டி மீண்டும் ஆற்றங்கரைக்குச் சென்றது. அங்கே எருதும் அணிலும் தாம் சொன்னவைகளில் நியாயம் இருப்பதாகச் சொல்லி வாதிட்டன



13

குதிரைக்குட்டி எருதிலும் உயரம் குறைந்தது ஆனால் அணிலிலும் உயரம் கூடியது. அவைகள் இரண்டினையும் பார்க்கிலும் குட்டியின் உயரம் நடுத்தரமானதாக இருந்ததால் ஆற்றை அது வெற்றிகரமாகக் கடந்து சென்றது.

12



முடிவில் குதிரைக்குட்டி தானாகவே ஆற்றைக் கடக்க முயன்றது. அப்பொழுது தான் எருது உயரமானதாகையால் அதற்கு ஆறு ஆழ மின்றியும் அணில் சிறியதாகையால் அது மூழ்கும் படியாகவும் இருந்ததை உணர்ந்தது.

14



அக்கரையில் குதிரைக் குட்டி நெல்லைப் பெற்றுக் கொண்டு தாயிடம் திரும்பியது



15

குதிரைக்குட்டி செய்வது என்னவெனத் தெரியாத போது ஏனையோரிடம் கேட்டு அறிய முயற்சித்தது. பின்னர் நிலைமைகளை அவ தானித்தும் தானாகவே சிந்தித்தும் முடிவுகளை எடுத்தது. செயற்பட்டது. வெற்றி கண்டது.

பொது வினாடி

1. பறக்க மட்டுமே தெரிந்த பறவை எது?



ஹம்மிங் பேட்ஸ்

2. நேராக மட்டும் பறக்கத் தெரிந்த பறவை எது?

காகம்



3. பித்தப்பை இல்லாத விலங்கு எது?

ஓட்டகம்

4. சுவை நரம்பில்லாத உயிரினம் எது?



திமிங்கிலம்

5. நடக்கத் தெரியாத விலங்கு எது?

முயல்



6. தலையில்லாமல் குறித்த காலம் உயிர்வாழும் பூச்சி எது?

கரப்பான் பூச்சி

7. அணைகட்டத் தெரிந்த பறவை எது?

பீவர்

8. ஒருவருடத்தில் உள்ள வாரங்கள் எத்தனை?

52

9. பலா மரத்தின் தாயகம் எது?

இந்தியா

10. வாழை மரத்தின் தாயகம் எது?

தென்கிழக்காசியா

11. பாரசிகத்தின் புதிய பெயர் என்ன?

ஈரான்

12. உலகிலேயே மிகப்பெரிய நகரம் எது?

லண்டன்.

கு.மாருதி
யாழ்/வேலை மத்தியகல்லூரி
தரம் - 9

பிள்ளைகளே ஒன்று தொடக்கம் ஆறு வரையான எண்களைக் கொண்டு சுடோக்கு விளையாட்டை விளையாடுவோம்.

ஒவ்வொன்றும் ஆறு சிறிய கட்டங்களைக் கொண்ட ஆறு பெரிய கட்டங்கள் உள்ளன. இதிலே மொத்தமாக 36 சிறிய கட்டங்கள் உள்ளன.

ஒவ்வொரு பெரிய கட்டங்களிலும் 1 தொடக்கம் 6 வரையான எண்களை மாத்திரம் இடவேண்டும்.

அதே வேளை ஒவ்வொரு நிரையிலும் அதே போன்று ஒவ்வொரு நிரலிலும் 1 தொடக்கம் 6 வரையான எண்களே இடப்படவேண்டும்.

பெரிய கட்டத்தினுள்ளேயும், நிரை ஒவ்வொன்றிலும், நிரல் ஒவ்வொன்றிலும் 1 தொடக்கம் 6 வரையான எண்கள் ஒரு தடவை மாத்திரம் வருவதை உறுதி செய்து கொள்ளுங்கள்.

கட்டங்களைச் சரியாகப் பூரணப்படுத்தி சுடோக்கு விண்ணப்பத் துடன் 30.11.2012ற்கு முன்னர் எமக்குக் கிடைக்கக் கூடியதாக அனுப்பி வைப்புகள்.

அதிஸ்டசாலிகளான மூவருக்குப் பரிசுப் பணம் வழங்கப்படும்.

ரூபா 500/- முதலாம் இடம்
ரூபா 300/- இரண்டாம் இடம்
ரூபா 200/- மூன்றாம் இடம்

மேலும் பத்து அதிஸ்டசாலிகளின் பெயர்கள், பாடசாலை விபரங்கள் என்பன வெளியிடப்படும்.

		2		6	
4					5
	4		6		
2					3
	2		5	3	
		1	2	4	

சிறுவர் சுடோக்கு விண்ணப்பம்.

முழுப் பெயர் :

வகுப்பு :

பாடசாலை :

சொந்த முகவரி :

நான் பூர்த்தி செய்த சுடோக்கு இலக்கம் 3ஐ இத்துடன் இணைத்துள்ளேன்.

கையொப்பம்.

அர்ச்சுனா 14.

சுடோக்கு - 2 இன் விடைகள்

(விடைகளாக மூன்று கோலங்கள் உள்ளன)

1	6	3	4	5	2
2	4	5	3	6	1
4	1	6	2	3	5
3	5	2	6	1	4
6	2	1	5	4	3
5	3	4	1	2	6

3	6	1	4	5	2
2	4	5	3	6	1
5	2	6	1	3	4
4	5	3	2	1	6
6	1	2	5	4	3
1	3	4	6	2	5

3	6	1	2	5	4
2	4	5	3	6	1
1	2	6	4	3	5
4	5	3	6	1	2
6	1	2	5	4	3
5	3	4	1	2	6

பரிசு பெறும் அதிஷ்டசாலிகள்

1.செல்வி கேமிஷா தவேந்திரன்

தரம்-6, யா/ ஆவரங்கால் நடராஜ

இராமலிங்க வித்தியாலயம், புத்தூர்

2.செல்வன் அர்ரன் ஜெசிங்ரன் வோல்ட்

தரம்-8, யா/சென் ஜோசப்ஸ்

வித்தியாலயம், யாழ்ப்பாணம்.

3.செல்வன் சிவகுமார் பிரவீன்

தரம்-9, யா/யாழ்ப்பாணம் இந்துக்

கல்லூரி, யாழ்ப்பாணம்.

பாராட்டுப் பெறுவோர்:

01. செல்வி ரக்ஷினி நாகராட்சம்,

தரம் 6

யா/யாழ்ப்பாணம் இந்து மகளிர் கல்லூரி,

யாழ்ப்பாணம்.

02. செல்வன் ஆ.டினுஷன்

தரம் 7

யா/யாழ்ப்பாணம் இந்துக் கல்லூரி,

யாழ்ப்பாணம்.

03. செல்வி அ.வினிதா

தரம் 3

யா/ஆனைப்பந்தி மெதடிஸ்த மிஷன்

வித்தியாலயம், யாழ்ப்பாணம்.

பரிசு பெறத் தகுதியுடையோர் பாடசாலை அதிபரின் கையொப்பத்துடன் கூடிய உரிய ஆதாரங்களைச் சமர்ப்பித்துச் சனி ஞாயிறு தவிர்ந்த வேலை நாள்களில் உதயன் வெளியீட்டு அலுவலகத்தில் பரிசுத் தொகையைப் பெற்றுக் கொள்ளலாம்.

- அர்ச்சுனா ஆசிரியர்.

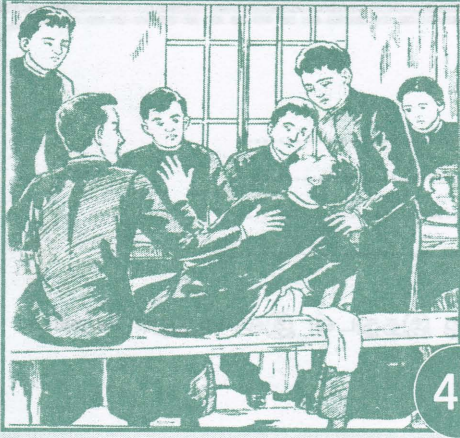

49

அடுத்த வருடம் மார்ச் மாதத்தில் இருவரும் உணவருந்திக் கொண்டிருந்த வேளையில் லூயிஸ் திடீரென நோயுற்றார். அவரைக் கவனிப்பதற்கென ஜோனுக்கு அனுமதி வழங்கப்பட்டது ஒருசில நாள்களில் லூயிஸ் நோயின் கடுமையால் காலமானார்.

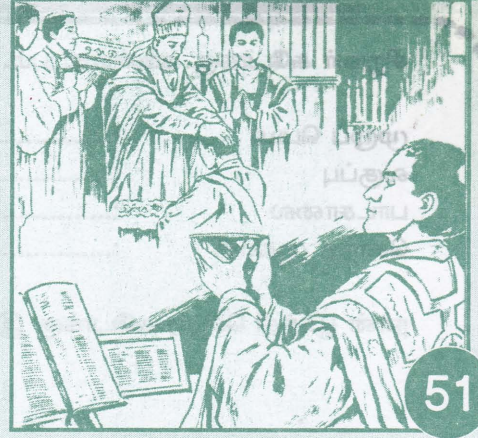

51

1841 ஆம் ஆண்டு ஜோன் பொஸ்கோ குருவானவராகத் திருநிலைப் படுத்தப்பட்டார். அவரை 'தொன் பொஸ்கோ' என அழைத்தனர். தொன் என்ற இலத்தீன் மொழிக்கு அருடதந்தை என்பது அர்த்தமாம்.

புனிதரான

ஜோன் பொஸ்கோ

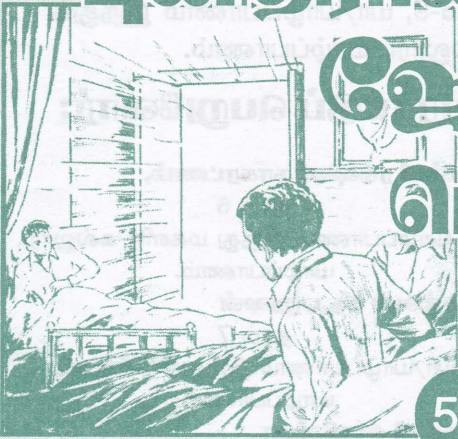

50

லூயிஸை அடக்கம் செய்த அன்றிரவு திடீரெனப் பயங்கரமான சத்தம் ஒன்று கேட்டது ஜோனின் முன்னே வியத்தகு ஒளி பிரகாசித்தது. "ஜோன் நான் விண்ணகத்தில் இருக்கிறேன். என்ற லூயிஸின் குரல் கேட்டது."

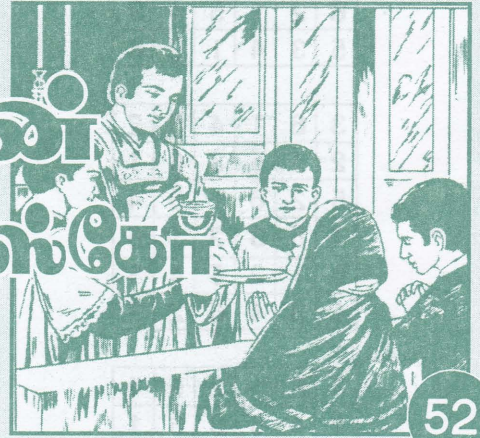

52

மறுநாள் தொன் பொஸ்கோ முதல் திருப்பலியை நிறைவேற்றினார். அதனைப் பெற்றுக் கொண்ட தாய் பெரிதும் மகிழ்ச்சியடைந்தார்.

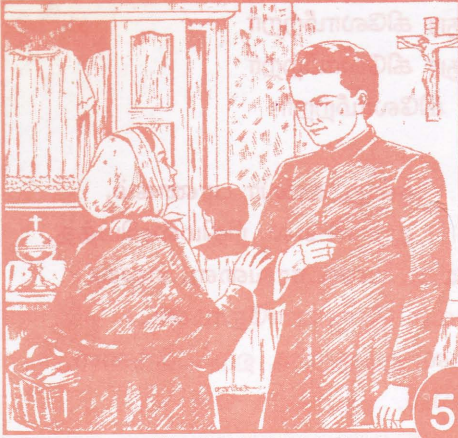

53

திருப்பலியின் பின்னர் ஜோனைச் சந்தித்த தாய் “குருவானவர் தன்னைத்தானே தியாகம் செய்ய வேண்டும்; திருப்பலியை நிறைவேற்றுதல் என்பது துன்பத்தை அனுபவிக்கத் தொடங்குதல் என்பதாகும். இதனை நீ விரைவில் அறிந்து கொள்வாய் மகனே” என்றார்.



55

ஆனால் அனேகருக்கு வேலை கிடைக்கவில்லை வேலை பெற்றவர்களோ தமது வருமானத்தை வீணே செலவு செய்தனர். ஒருநாள் அவர்களுள் ஒருவன் கோவிலின் அறைக்குள் நுழைந்தான். அந்த அறையைக் கவனித்து வந்த மனிதன் அவனை துடைப்பத்தால் தலையில் அடித்தான்; அவனை அங்கிருந்து விரட்டினான்.



54

தொன் பொஸ்கோ தூரின் பட்டணத்திற்கு அனுப்பப்பட்டபோது பட்டணத்தில் கட்டிட வேலைகள் நிறையவே இருந்தன. அதனைப் பெறலாம் என எண்ணிய இளைஞர்கள் கிராமங்களிலிருந்து பட்டணம் வந்தனர்.



56

அந்த நேரத்தில் அங்கே வந்த தொன் பொஸ்கோ அந்த மனிதனிடம் ‘ஏன் அவனை அடித்தாய்? அவனை உடனே போய் அழைத்து வா!’ என்றார்.

மொத்தப் பரப்பு
நிலப் பரப்பு
நீர்நிலைகள்
பிரதேச செயலாளர் பிரிவுகள்

- 2861 சதுர கிலோமீற்றர்
- 2827 சதுர கிலோமீற்றர்
- 34 சதுர கிலோமீற்றர்
- 15
- பதுளை, பசறை, ஊவா பரணகம்,
வெலிமடை, ஹாலி எல, ரிதிமல்லியத்த,
மகியங்கனை, பண்டாரவளை, எல்ல,
கந்தகெட்டிய, சொரணாதோட்டை,
மீகஹகிவுல, லுணுகல, ஹப்புத்தளை,
ஹல்துமுல்ல.

சனத்தொகை - 825000
ஆண்கள் - 408000
பெண்கள் - 417000
10வயதுக்கு மேற்பட்டவர்கள் - 763497 (2004இல்)
சனத்தொகை அடர்த்தி - சதுர கிலோமீற்றருக்கு 274

இனரீதியான சனத்தொகைப் பரம்பல்:-

சிங்களவர் - 72.4%
இலங்கைத் தமிழர் - 3.8%
இந்திய வம்சாவழித் தமிழர் - 18.4%

முஸ்லீம்கள்	- 5%
பறங்கியர்	- 0.1%
மலாயர்	- 0.2%
செட்டியர்	- 0.1%
ஏனையோர்	- 0.5%
தொழிலாளர் அணி	- 441234 (57.8%)
தொழிலாளர் அணியின் பங்கீடு:-	
விவசாயம்	- 68%
கைத்தொழில்	- 10.4%
சேவைகள்	- 21.6%
வறிய மக்கள்	- 37 % (2002 இன் தொகை மதிப்பீடு)
வறிய குடியிருப்புகள்	- 31.5%

வளங்களும் வாய்ப்புகளும்:-

பதுளை மாவட்டம் தேயிலை, காய்கறி மற்றும் மலர்ச் செய்கைகளுக்குப் பிரசித்தி பெற்றது. ஆகவே, மலர்கள் மற்றும் அலங்காரத் தாவரங்கள் துறையில் சிறிய வியாபார முயற்சிகளை மேற்கொள்ள சிறந்த வாய்ப்புக்கள் உள்ளன. விவசாய உற்பத்திகள் மற்றும் கனிப்பொருள்களை அடிப்படையாகக் கொண்ட கைத்தொழில்கள், இலகு பொறியியல் கைத்தொழில்கள், ஒரு சில சேவைத் தொழில்கள் என்பனவும் பதுளை மாவட்டத்தில் காணப்படுகின்றன.

மாவட்டம்

நன்றி ஓடுகளே!

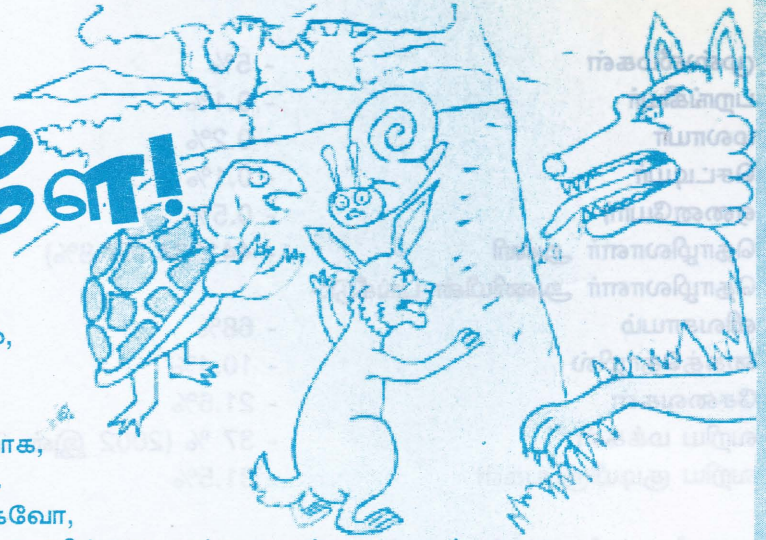

ஒரு காட்டில் ஆமையும், நத்தையும் நண்பர்களாய் இருந்தன. அவை இரண்டுக்கும் நீண்டகாலமாக, ஒரு மனக்குறை இருந்தது. தங்களால் வேகமாக நடக்கவோ, தாவிக் குதித்து ஓடவோ முடியவில்லை என்ற மனக்குறைதான் அது.

ஒருநாள்-

அவை இரண்டும் நடந்து சென்றுகொண்டிருந்த போது, ஓர் அழகிய வெள்ளை நிற முயல் தாவிக் குதித்து, ஓடி வருதைக் கண்டன.

முயலே நில்!" என்றது ஆமை.

முயல் நின்றது.

நீ எப்படி இவ்வளவு வேகமாய் தாவிக் குதித்து ஓடுகிறாய்?" என்று கேட்டது நத்தை.

இது என்ன கேள்வி! உங்களுக்கு இருப்பதுபோல், என் முதுகில் கனமான ஓடு இல்லை. அந்தச் சமைஇல்லாததால், வேகமாக ஓடுகிறேன்!" என்று சொல்லி விட்டு, முயல் அந்த இரண்டையும் இளக்காரமாகப் பார்த்தது.

ஓஹோ! எங்களின் வேகக் குறைவுக்கு எங்கள் ஓடுதான் காரணமா?"

ஆமாம்! நீங்கள் உங்கள் ஓடுகளைக் கழற்றிப் போட்டுவிட்டால், என்னைப் போல் வேகமாக ஓடலாம். வேகமாக ஓடுவதில், ஓர் அலாதிமான சுகம் இருக்கிறது தெரியுமா... அனுபவித்துப் பாருங்கள்!" என்றது முயல்.

ஆமைக்கும், நத்தைக்கும் அந்த இடத்திலேயே தங்கள் முதுகு ஓடுகளைக் கழற்றிப் போட்டுவிட வேண்டும் என்ற ஆவல் பிறந்தது.

அவற்றைக் கழற்ற முயன்றபோது, திடீரென புதர் மறைவில் ஏதோ அசையும் ஓசை கேட்டது.

ஆமையும், நத்தையும் ஆபத்தை உணர்ந்து, தங்கள் ஓடுகளைக் கழற்றும் முயற்சியைக் கைவிட்டன.

சட்டென, புதர் மறைவிலிருந்து ஒரு ஓநாய் வெளிப்பட்டு, முயலை நோக்கிப் பாய்ந்தது.

ஆமையும், நத்தையும், விருட்டென்று தங்கள் உடலை ஓடுகளுக்குள் இழுத்துக் கொண்டு, உயிர் பிழைத்தன.

ஓநாய் முயலைப் பிடித்தது.

சிறிது நேரம் சென்ற பிறகு ஓடுகளை விட்டு வெளியே வந்த ஆமையும், நத்தையும் முயலின் ரத்தத்தைப் பார்த்து, உறைந்து போயின.

தாங்கள் வேகமாய் ஓடுவதைவிட, உயிர் பிழைத்து வாழ்வதே முக்கியமானது என்பதை உணர்ந்தன. தங்கள் எதிரியிடமிருந்து காப்பாற்றிய தங்கள் ஓடுகளுக்கு அவை நன்றி கூறின.

இலக்கிய நூல்களைத் தந்த எழுத்தாளர்கள்

ஆத்திகூடி	- ஓளவையார்
நளவெண்பா	- புகழேந்திப் புலவர்
பெரியபுராணம்	- சேக்கிழார் சுவாமிகள்
கந்தபுராணம்	- கச்சியப்ப சிவாச்சாரியார்
திருவிளையாடற்புராணம்	- பரஞ்சோதி முனிவர்
இராமாயணம்	- வால்மீகி முனிவர்
திருக்குறள்	- திருவள்ளுவர்
சீறாப்புராணம்	- உமறுப்புலவர்
திருப்புகழ்	- அருணகிரிநாதர்
திருவாசகம்	- மாணிக்கவாசகர்
சத்தியசோதனை	- மகாத்மகாந்தி
பாஞ்சாலிசபதம்	- பாரதியார்
மகாபாரதம்	- வியாசர்
சிலப்பதிகாரம்	- இளங்கோவழிகள்
பகவத்கீதை	- வேதவியாசர்
நற்சிந்தனை	- யோகசுவாமிகள்

ஏ.அபிவர்ணா,
[அங்கத்தவர் இலக்கம் -06]
யா/சாவகச்சேரி இந்துக் கல்லூரி

வினாக்கள்

01. கீழிருந்து
போகும்போது
என்னைத் தெரியாது
மேலிருந்து
ஹேங்கும்போது
என்னைத் தெரியும் .
நான் யார்?

02. ஓடி
குடுவெக்குள்
ஒளிந்திருக்கும்
தண்ணீர்
வெட்டியதும் கொட்டும்
விரும்பினால்
குடிக்கலாம். அது
என்ன?

03. சுற்றிச் சுற்றி
ஓடுவேன், காலம்
சொல்லி ஓடுவேன்,
சுற்றும் வட்டம்
தாண்டிடேன்.
சொல்லும் பார்ப்போம்.
நான் யார்?

விடைகள்

01. கீழிருந்து
போகும்போது
என்னைத் தெரியாது
மேலிருந்து
ஹேங்கும்போது
என்னைத் தெரியும் .
நான் யார்?

மரம் நட வாங்கோ

மழைபொழியுது மழைபொழியுது
மரம் நட வாங்கோ
கிளைபரப்பி மரம் வளர
உரமிட வாங்கோ
பூஞ்செடிகள் பழமரங்கள்
பொலிந்திடக் காண்போம்
தீஞ்சுவையாம் பழம் பறித்துத்
தின்று சுவைப்போம்.
மரம்நடுவோம் மரம் நடுவோம்
மகிழ்ந்து ஆடுவோம்
வரம்தருமாம் மரம் பயன்கள்
வாழ்த்தி வளர்ப்போம்.

உமாபாரதி

பொய்யன்

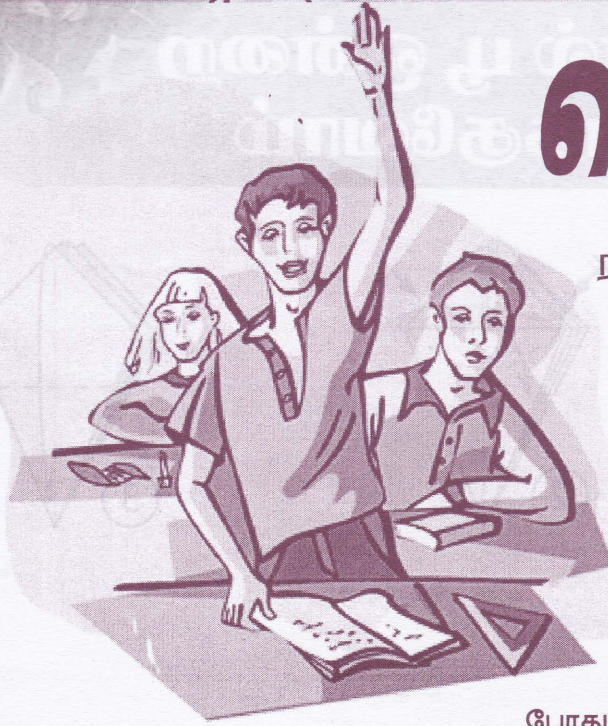

ரமேஷ் தன் வீட்டில்

பாடங்களைப் படித்துக் கொண்டிருந்தான். சுகுமார் அங்கு வந்தான். “கணித ஆசிரியர் உன்னைப் பள்ளிக்கு வரச் சொன்னார் சீக்கிரம் போ! ஏதோ அவசரமாம்” என்றான் ரமேஷ் புத்தகத்தை மூடி வைத்துவிட்டுப் பள்ளிக்கு ஓடினான். கணித ஆசிரியரை அவனுக்கு அதிகம் பிடிக்கும். பள்ளியை அவன் அடைந்த

போது, அவர் அங்கு இல்லை.

விடுமுறை நாள் ஆனதால் பள்ளியும் மூடப்பட்டிருந்தது. அவன் ஏமாற்றத்தோடு வீடு திரும்பினான். வழியில் ரமேஷைக் கண்ட சுகுமார் அவனைப் பார்த்துக் கேலியாகச் சிரித்தான். ரமேஷுக்குக் கோபம் வந்தது. ஆனால் அவன் அதனை அடக்கிக் கொண்டான்.

சில நாட்கள் சென்றன. பள்ளியில் விளையாட்டு நேரம் கணித ஆசிரியர் சுகுமாரை அழைத்து ரமேஷைக் கூட்டிவருமாறு கூறினார்.

அவன் போய் ரமேஷிடம் சொன்னான்.

“நீ பொய்யன் விளையாட்டுக்குச் சொல்லுகிறாய். நான் வரமாட்டேன்” என்று சொல்லிக் கொண்டே அவன் விளையாடிக் கொண்டிருந்தான். சுகுமார் எவ்வளவு வற்புறுத்திக் கூறியும் அவன் வரவில்லை.

வேறு வழியின்றி சுகுமார் கணித ஆசிரியரிடம் சென்று அவன் வர மறுத்ததைச் சொன்னான். கணித ஆசிரியருக்கோ பெரும் வியப்பாக இருந்தது நல்ல பண்பும் அடக்கமும் உள்ளவனான ரமேஷ் வர மறுத்ததற்கான காரணத்தை அறிய விரும்பினார்.

விளையாட்டு நேரம் முடிந்து வகுப்புக்குத் திரும்பிய ரமேஷை ஆசிரியர் அழைத்தார் அவன் வர மறுத்ததற்கான காரணத்தைக் கேட்டார் சுகுமார் விடுமுறை நாளன்று தன்னை ஏமாற்றியதைச் சொன்னான். இன்றும் அப்படித்தான் கூறுகிறான் என்று நினைத்தேன் என்று கணித ஆசிரியரிடம் ரமேர் பயந்தபடியே கூறினான்.

“நீ ஒருமுறை பொய் சொன்னாலே போதும் பிறகு நீ உண்மை சொன்னால் கூட உன்னை யாரும் நம்ப மாட்டார்கள்” என்று சுகுமாருக்கு அறிவுரை சொன்னார்” கணித ஆசிரியர்.

தாளினால் பு ஒன்றை உருவாக்குவோம்

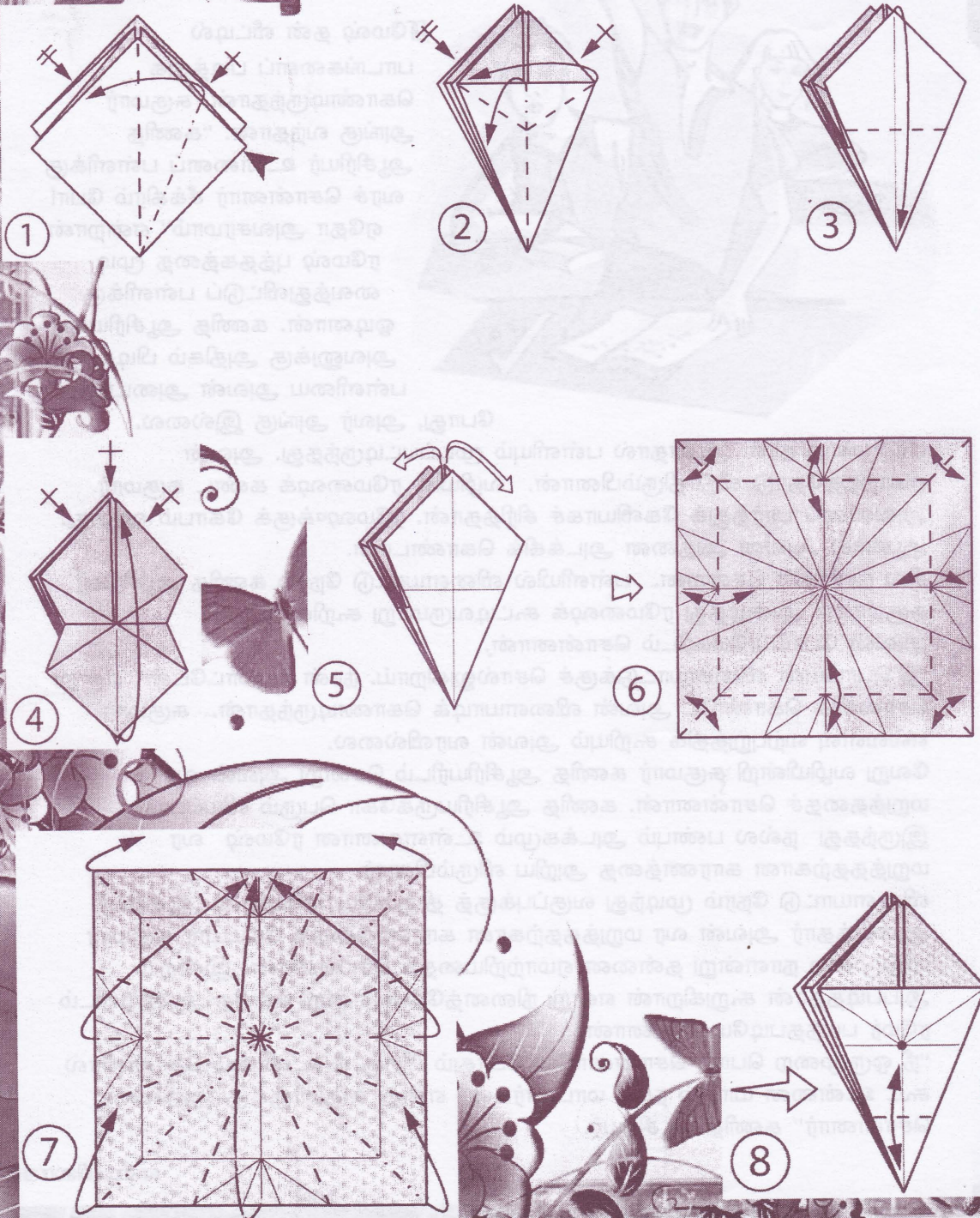

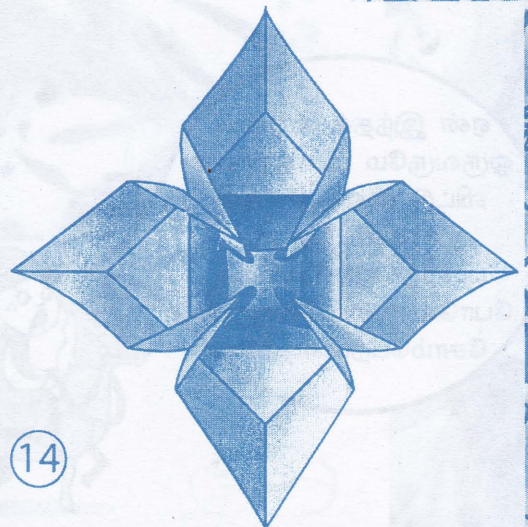
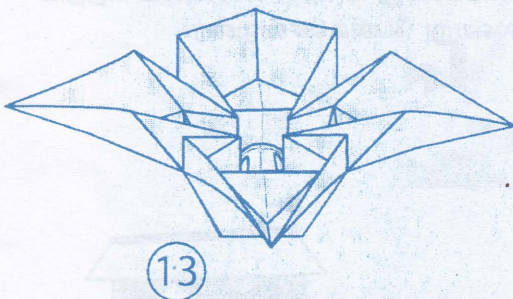
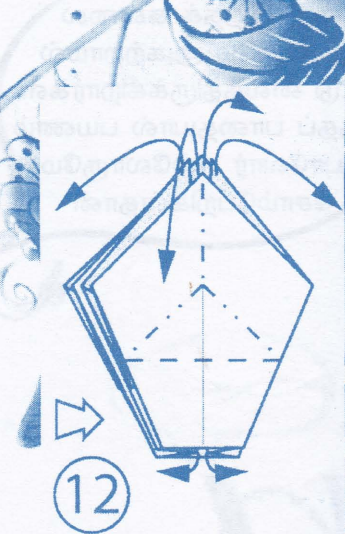
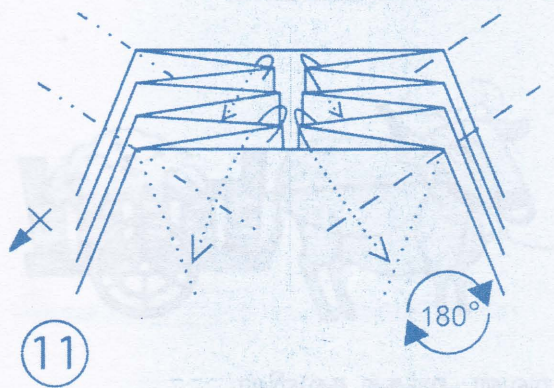
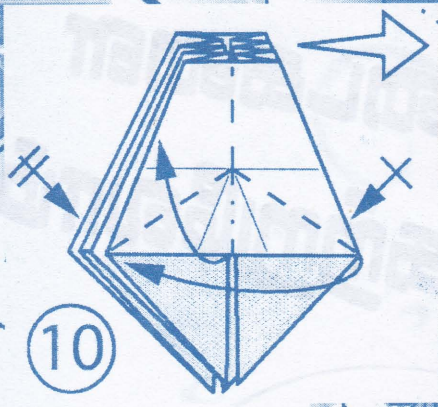
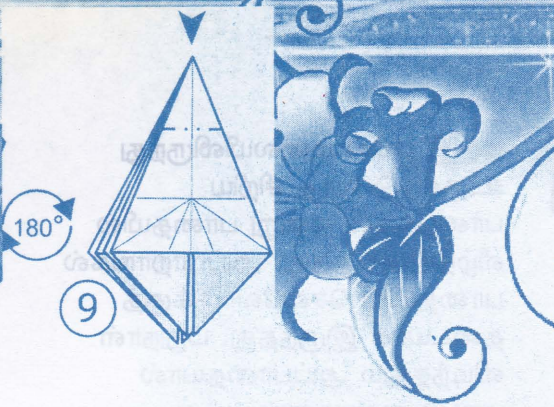

துடைகளை அகற்றுலோம்

ஏன் இந்தக் கல்லை
ஒருவருமே அகற்றாமல்
விட்டு வைத்திருக்கிறார்கள்.
இந்தப் பாதையால் பயணம்
போவோர் எல்லோருமே
சோம்பேறிகள்தான்



ஓர் இரவில் மலையிலிருந்து
உருண்டு வந்த சிறிய
பாறைக்கல் ஒன்று பாதையில்
வீழ்ந்து கிடந்தது. அப்பாறாங்கல்
பாதையில் செல்வோருக்குத்
தடையாக இருந்தது. மறுநாள்
விடிந்ததும் அப்பாதையால்
மாட்டு வண்டியை
ஓட்டிக்கொண்டு வந்த ஒருவன்
பாதையின் நடுவில் கிடந்த
கல்லைக் கண்டான்.

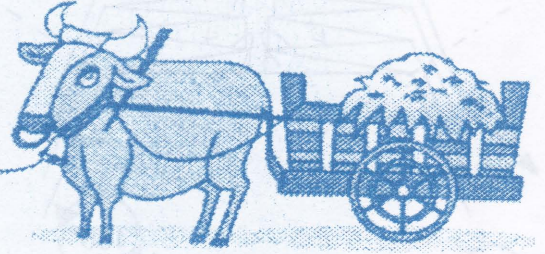

அவன் அந்தக் கல்லின்
மறைப்பிலிருந்து எஞ்சியிருந்த ஒடுங்கிய
பாதைவழியே தனது பயணத்தைத்
தொடர்ந்தான். அவ்வழியே பயணம்
செய்த பலரும் அந்தக் கல்லைக்
கண்டனர். அவர்களும் பாதையைத்
தடைசெய்து கிடந்த கல்லைப் பற்றிப்
பலவாறு பேசிக்கொண்டனர்.

ஏன் இந்தக் கல்லை
ஒருவருமே அகற்றாமல்
விட்டு வைத்திருக்கி
றார்கள். இந்தப்
பாதையால் பயணம்
போவோர் எல்லோருமே
சோம்பேறிகள்தான்

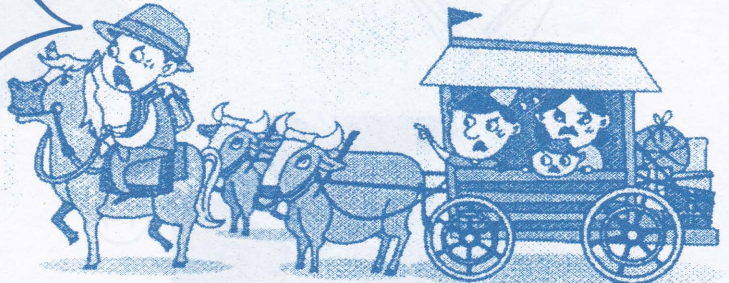

ஓ இது, எவ்வளவு பெரிய கல் இது பாதையைத் தடைசெய்து கிடப்பதால் இந்தப் பாதசாரிகள் அனைவருமே துன்பப்படுவது உண்மை.

அவர்கள் எவருமே அந்தக் கல்லை அகற்ற முயற்சிக்காமல் அதனைக் கடந்து சென்றனர். ஒரு மாதத்தின் பின்னர் ஒரு விவசாயி அப்பாதையால் மாட்டு வண்டியில் வந்தான்.

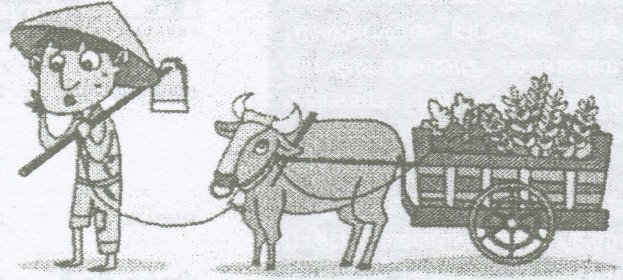

அவன் அந்த வண்டியை விட்டு இறங்கி, அந்தப் பெரிய பாறாங்கல்லை அகற்றினான் அங்கே.

ஓ.. இது என்ன. ஒரு சிறிய பெட்டி இருக்கிறதே. அதில் எல்லாமே பெறுமதி மிக்க தங்க நகைகளல்லவா? இவையாருக்குச் சொந்தமானவைகளோ தெரியவில்லையே! உடனேயே ராசாவுக்கு இதனைத் தெரியப்படுத்துவது நல்லது.



ராசாவே. இந்தப் பெறுமதி வாய்ந்த ஆபரணப் பெட்டியை பாதையின் நடுவே கிடந்த கல்லின் கீழிருந்து கண்டுபிடித்தோம். அதனை உங்களிடம் தருவதற்காகவே கொண்டு வந்தோம்

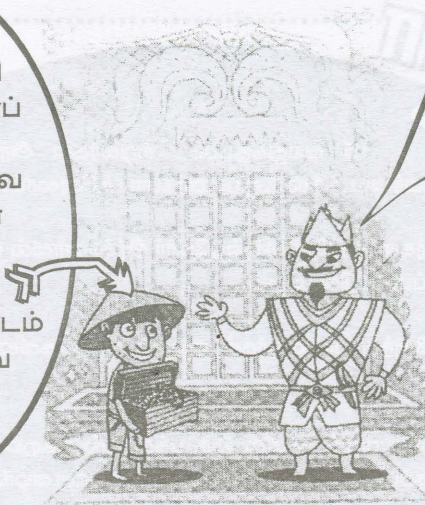

நல்லது ஆனால் அந்த பெறுமதிமிக்க நகைகள் உனக்குச் சேர வேண்டியவைகளே! அந்தப் பாறையை அகற்றிப் பாதையின் தடையை அகற்றுபவர்களுக்கு அது சேரவேண்டும் என்பதற்காகவே நான் அவற்றைப் பாதையின் கீழே வைத்தேன். அதனை நீயே எடுத்துக்கொள்.

விவசாயி அரசரின் செய்கையில் இருந்த உதவும் செயலை ஊக்குவிக்கும் பண்பை அறிந்து பாராட்டினான்.

அன்பான பிள்ளைகளே

உங்கள் ஆக்கங்களை எங்களுக்கு அனுப்பி வையுங்கள். தரமானவை அனைத்தையும் அர்ச்சுனா தனது பக்கங்களில் சேர்த்து கொள்ளுவான்.

அர்ச்சுனா சிறுவர் வட்டத்தில் சேர்ந்து கொள்ளுங்கள். புதிய படிவத்தை பூர்த்தி செய்து உங்கள் அழகிய நிழற்படத்துடன் எமக்கு அனுப்பி வையுங்கள்.

தொடர்புகளுக்கு :

ஆசிரியர்,

அர்ச்சுனா சிறுவர் வட்டம்,

361, கஸ்தூரியார் வீதி,

யாழ்ப்பாணம்.

தொடர்பு: 0774687873



அர்ச்சுனா

சிறுவர் வட்டம்

முழுப்பெயர் :

வகுப்பு :

பிறந்த திகதி :

பாடசாலையின் பெயர் :

வீட்டு முகவரி :

மாணவர் கையொப்பம்

அதிபர் கையொப்பம்

அர்ச்சுனா சிறுவர் வட்டம்

15 வயதுக்குட்பட்ட சிறுவர்கள் அர்ச்சுனா சிறுவர் வட்டத்தில் உறுப்பினர்களாகச் சேரலாம்.

உறுப்பினர்களாகச் சேர விரும்புவோர் அர்ச்சுனாவில் வெளியாகும் 3 கூப்பன் களை நிரப்பி அனுப்புதல் வேண்டும்.

உறுப்பினர்களாகச் சேர்ந்த மாணவர்கள் எழுதும் கதை, கவிதை, கட்டுரைகள், ஏனையவை அர்ச்சுனாவில் வெளியாகும்.

மாணவர்கள் தமது அக்கங்களைத் தாளில் ஒரு பக்கத்தில் மட்டும் எழுத வேண்டும். மாணவர் தானாகவே எழுதனார் என்று வகுப்பாசிரியர் அல்லது அதிபர் உறுதியுரை வழங்க வேண்டும்.

அங்கத்தவர் உறுப்புரிமை அட்டை அஞ்சலில் அனுப்பி வைக்கப்படும்.



சிறுவர் வட்டம்

அங்கத்துவ இலக்கம் - 36

அங்கத்துவ இலக்கம் - 37



கு.அஸ்வீனி
தரம் I

யா/இந்து ஆரம்ப பாடசாலை,
யாழ்ப்பாணம்.



சப்தக்கா-பா.
தரம்- 2

யா/சென் றோக் வித்தயாலயம்
யாழ்ப்பாணம்.



யா/கலைமகள் முன்பள்ளிச் சிறுவர்களின்
உடற்பயிற்சி நிகழ்ச்சி

உங்கள் கைவண்ணத்தைக் காட்டுங்கள்



கெ. சோதிகா
ஆண்டு 6-D
யாழ்/மெதழிஸ்த உயர்தர பெண்கள் பாடசாலை
பருத்திக்குறை.

திரைப்படம்

தொழில் நுட்பச்சாதனங்களில் ஒன்றான திரைப்படம் இன்று மிக முக்கிய கலைவடிவமாக நிலைநிறுத்தப்பட்டுள்ளது. தலைசிறந்த கலைஞர்களின் பங்களிப்புடன் உலகமெங்கும் திரைப்படங்கள் உருவாக்கப்படுகின்றன. இதில் இசை, நடனம், ஒவியம், இலக்கியம் எனப் பல்திறன்சார் கவின்கலைகள் இணைந்தே திரைப்படமாக உருவாகுகின்றது. இதில் கலந்துகொள்ளும் கலைஞர்களின் பங்களிப்புக்களை சிறப்பான நெறியாளுகை மூலம் வெளிக்கொணருகின்றனர். 1895இல் லூமியர் சகோதரரின் 'பகற்போசனவேளை' என்ற குறும்படம் தயாரிக்கப்பட்டது. ஆரம்பத்தில் இது பேசாப் படமாகவே இருந்தது. 1927இல் 'ஜாஸ் பாடகன்' எனும் படமே பேசும் படமாகத் தயாரிக்கப்பட்டு வெளிவந்தது. 1913இல் 'ராஜா ஹரிச்சந்திரா' என்ற முதலாவது இந்திய மௌனப் படத்தை தாதாசாகேப் பால்கே பம்பாய் நகரில் வெளியிட்டார். இந்தியாவில் முதலாவது பேசும்படமான 'ஆலம்ஆரா' 1931 மார்ச் மாதத்தில் வெளிவந்தது. 1916இல் தமிழ்நாட்டில் முதலாவது பேசாப் படமாக 'கீசகவதம்' நடராஜ முதலியார் என்பவரால் வெளியிடப்பட்டது. 'காளிதாஸ்' எனும் பேசும்படம் 1931 ஒக்ரோபரில் வெளிவந்தது. இதில் ஈடுபட்டு உழைக்கும் பலருள் தயாரிப்பாளரும் நெறியாளர்களும் நடிகர்களும் பிரசித்தி பெற்றுயர ஏனையோர் ஒத்துழைப்பது பெருமைக்குரியதாகும்.

ம.வாகீஸ்



Start With English

It is an apple

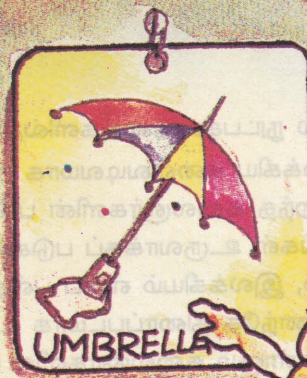
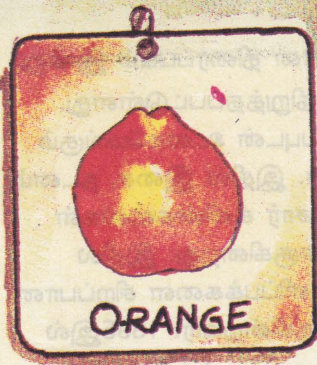
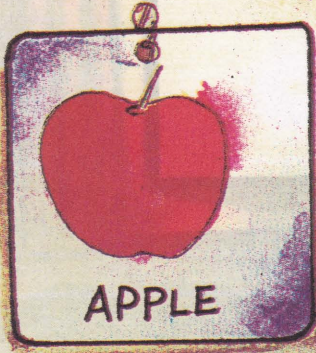

It is an apple

It is an egg

It is an ice-cream

It is an orange

It is an umbrella

ஆங்கிலம்
கற்போம்



வாய்மொழி

I am Mark

Hello, I am Mark



Hello, I am Anna

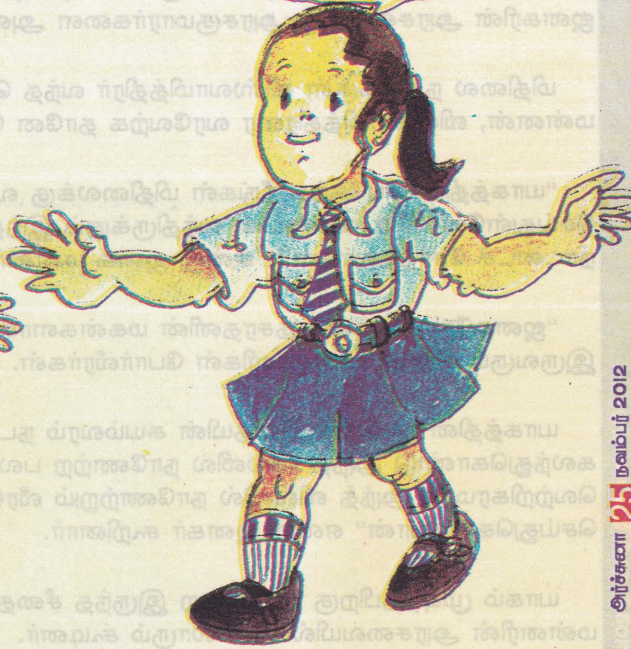

Hi, I am Zeba



Hi, I am Javed



இராமாயணம்

08

“ஜனக மன்னர் நடத்தப்போகும் யாகத்தைக் காண்பதற்காக விஸ்வாமித்திரர் ஜனகரின் அரசவைக்கு அரசகுமாரர்களை அழைத்துச் சென்றார்.

மிதிலை நகருக்குள் விஸ்வாமித்திரர் வந்த செய்தியை அறிந்து மகிழ்ச்சியடைந்த மன்னன், விஸ்வாமித்திரரை வரவேற்க தானே நேரில் சென்றார்.

“யாகத்தில் பங்கேற்க நீங்கள் மிதிலைக்கு வந்ததற்கு நான் புண்ணியம் செய்துள்ளேன். உங்களுடன் வந்திருக்கும் இந்த இரண்டு அரசகுமாரர்கள் யார்? எந்த நாட்டைச் சேர்ந்தவர்கள்?” என்று ஜனக மன்னர் விசுவாமித்திரரைப் பணிவுடன் கேட்டார்.

“ஜனகரே! இவர்கள் தசரதனின் மகன்களான ராமனும் லக்ஷ்மணனும் ஆவர். இருவரும் சிறந்த வில்லாளிகள் போர்வீரர்கள். என்றார் விஸ்வாமித்திரர்.

யாகத்தின் முடிவில் சீதையின் சுயம்வரம் நடக்கப்போகிறது. சுயம்வரத்தில் கலந்துகொண்டு அந்த வில்லில் நானேற்ற பல அரசகுல வீரர்கள் காத்திருக்கிறார்கள். வெற்றிகரமாக அந்த வில்லில் நானேற்றும் வீரனே என் மகள் சீதையைத் திருமணம் செய்துகொள்வான்” என்று ஜனகர் கூறினார்.

யாகம் முடிந்தபிறகு நடைபெற இருந்த சீதையின் சுயம்வரத்தைக் காண ஜனக மன்னரின் அரசவையில் எல்லோரும் கூடினர்.

அந்த அரசவையில் பலம் பொருந்திய பல அரசர்களும், அரசகுமாரர்களும் அமர்ந்திருந்தனர். மலர் மாலையுடன் சீதை அரசனுக்கும் அரசிக்கும் அருகில் நின்றிருந்தாள். விஸ்வாமித்திரரின் அருகில் அமர்ந்திருந்த ராமனை அவள் நோக்கினாள்; அதே நேரத்தில் ராமனும் சீதையைக் காண இருவரும் ஒருவரையொருவர் நேசிக்கத் தொடங்கினர்.

சுயம்பரம் தொடங்கிற்று. ராவணன் உட்பட ஒவ்வொருவராகச் சிவபெருமானுடைய வில்லை நானேற்ற முன்வந்தனர்.

ராமன், சீதையின் கரம் பற்றுதல்

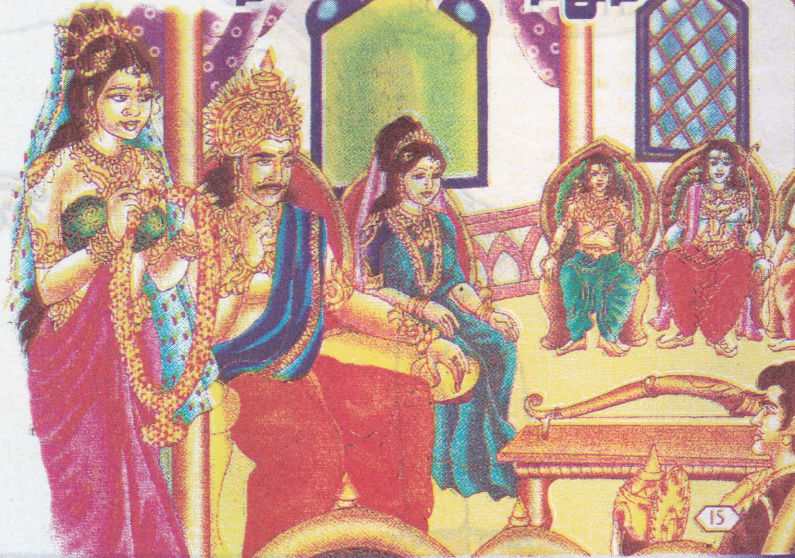

ஒருவராலும் அந்த வில்லைத் தூக்கக்கூட முடியவில்லை என்பது சீதையின் மனதிற்கு மகிழ்ச்சியை அளித்தது.

விஸ்வாமித்திரரையும், ஜனகரையும் வணங்கிவிட்டு சிவதனுசை நோக்கி ராமன் சென்ற போது எல்லோரும் ராமனைக் கவனித்தனர். சிவதனுசை நெருங்குவதற்கு முன் ராமன் கண்களை மூடி மனதிற்குள் சிவபெருமானைத் தியானித்தான்.



அங்கு கூடியிருந்தவர்கள் அனைவரும் வியக்க ராமன் சிவதனுசைத் தூக்கி கால் பெருவிரலில் தாங்கி நானேற்றினான். இடிமுழக்கம் போன்ற ஒலியுடன் தனுசு இரண்டாக உடைந்தது.

ராமன் வெற்றியடைந்ததில் மகிழ்ச்சியடைந்த சீதை தன் கையிலிருந்த மாலையை ராமனுக்கு அணிவித்தாள். மிகுந்த மகிழ்ச்சியடைந்த ஜனக மன்னர் ராமன் மீது பெருமதிப்புக் கொண்டார். எல்லா வகையிலும் சீதைக்கு ராமனே பொருத்தமானவன் என்று எண்ணினார்.

“அயோத்தி அரசகுமாரனான ராமனுக்கு என் மகள் சீதையைத் திருமணம் செய்விப்பதாக மகிழ்ச்சியோடு அறிவிக்கிறேன்” என்று அவர் அரசவையில் தெரிவித்தார்.

“ஜனகரே! அயோத்தியிலுள்ள மன்னன் தசரதருக்கு உடனே தூதுவனை அனுப்பி இந்த மகிழ்ச்சியான செய்தியைச் சொல்லி திருமணத்திற்கு உடனே அழைப்புவிடு” என்றார் விஸ்வாமித்திரர்.

அடுத்த வினாடியே ஜனகரின் தூதுவர்கள் அயோத்தியை நோக்கிப் பயணத்தை மேற்கொண்டனர்..

அங்கே தசரதனுக்குச் செய்தி தெரிவிக்கப்பட்டது.

விஸ்வாமித்திரருடன் ராமனை அனுப்பிவிட்ட கவலையுடன் இருந்த தசரதர் ராமனுடைய வெற்றியைக் கேட்டு மிகவும் மகிழ்ச்சியடைந்தார். தமது பரிவாரத்துடன் மிதிலையை நோக்கிப் பயணம் செய்தார். உரிய மரியாதையோடு ஜனகர் அவர்களை வரவேற்றார்.

ராமன் சீதையை மணந்த அதே நேரத்தில் சீதையின் தங்கை ஊர்மிளையை லக்ஷ்மணனும்; சீதையின் மற்ற சகோதரிகளான மாண்டவி, ஸ்ருதகீர்த்தியை முறையே பரதனுக்கும் சத்ருக்னனுக்கும் மணம் முடித்தனர்.

‘ராமனும் சீதையும் என்ன பொருத்தமான மணமக்கள்! என்று எல்லோரும் பேசியதைக் கேட்ட விஸ்வாமித்திரர் தனக்குள் சிரித்துக்கொண்டார். தெய்வீகத் தம்பதிகளான விஷ்ணுவும் லக்ஷ்மியும் மக்களின் நலனுக்காகப் பூமியில் ராமனும்

சீதையுமாக அவதாரம் எடுத்துள்ளனர் என்பது அந்த மாமுனிவருக்குத் தெரியுமல்லவா? மன்னர் ஜனகர் திட்டமிட்டிருந்தபடி, மிகப்பெரிய அளவில் திருமணக் கொண்டாட்டங்கள் பல நாட்களுக்கு நீடித்தன. கொண்டாட்டங்கள் முடிவுற்ற பிறகு, விஸ்வாமித்திரர் தனது ஆச்சிரமத்திற்குத் திரும்பினார். தசரதரும் மிதிலைக்குத் திரண்டு வந்திருந்த அயோத்தி மக்களும் தம் நாட்டுக்குத் திரும்பினார்கள்.

பிரயாணம் நல்ல முறையிலேயே சென்றுகொண்டிருந்தது. திடீரென்று இடி மின்னலோடு புயல் அடிக்கத் தொடங்கியது.

“மன்னனே! கவலை வேண்டாம். ஒரு கேடும் ஏற்படாது” என்று வசிஷ்டர் தசரதரிடம் கூறினார்.

அச்சமயம் ஒளிபொருந்திய பரசுராமர் அவர்கள் முன் வந்து நின்றார்.

“ராமனே! மிதிலையில் சிவதனுசை உடைத்தாய். உனக்கு நான் ஒரு சவால் விடுகிறேன். என் கையில் இருப்பது விஷ்ணுவின் வில். இந்த வில்லை சுலபமாக வளைக்க முடியுமா? என இடி முழக்கம் போன்ற குரலில் பரசுராமர் கேட்டார்.

“பரசுராமரே! அந்தணரான சத்திரிய அரசனால் உங்கள் தந்தை கொல்லப்பட்டதால் எல்லா சத்திரிய அரசர்களையும் பூண்டோடு அழிக்கச் சபதம் செய்திருக்கிறீர்கள். தயவுசெய்து ராமனை விட்டுவிடுங்கள்! உங்களுக்கு அவன் ஒரு கெடுதலும் செய்யவில்லையே?” என்று நா தழுதழுத்த குரலில், கோபக்கனல் தெறித்த பரசுராமரைக் கண்டு தசரதர் கேட்டார்.

பரசுராமர் அவரை அலட்சியப்படுத்தி மீண்டும் ராமனிடம் சவால் விட்டார். ராமன் புன்னகையுடன் பரசுராமரிடமிருந்து வில்லைப் பெற்றுக்கொண்டு. மிக எளிதாக அதில் நானேற்றிய ராமன் அதில் அம்பை பூட்டியதை, பரசுராமர் கண்டார்.

ராமன் சாதாரண மனிதப்பிறவி அல்ல என்பதும் விஷ்ணுவின் அவதாரமே என்பதும் அப்போது பரசுராமருக்குப் புரிந்தது.

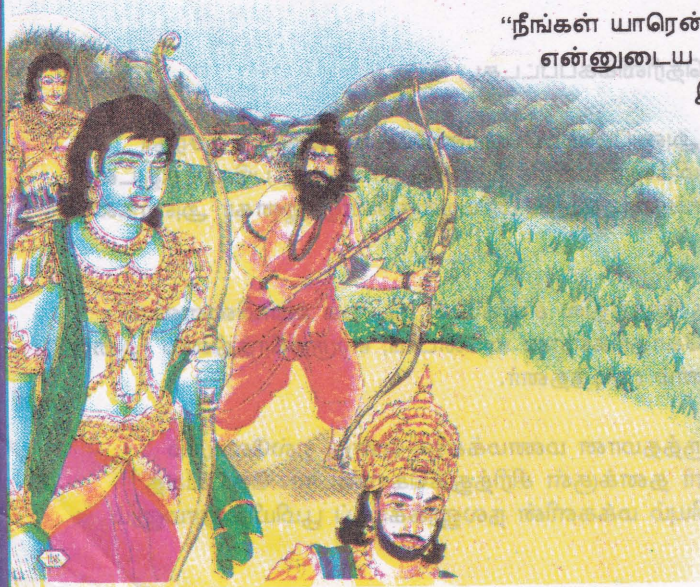

“நீங்கள் யாரென்பதை நான் புரிந்துகொண்டேன். என்னுடைய கர்வத்தை அடக்கவிட்டீர்கள். இமாலயத்திற்குச் சென்று நான் என்னுடைய தவத்தைத் தொடரப் போகிறேன்” என்று கூறிவிட்டு பரசுராமர் அவர்களிடமிருந்து விடைபெற்றுச் சென்றார்.

தசரதரின் மனம் நிம்மதியடைந்தது. அவர்கள் யாவரும் அயோத்தியை அடைந்தனர். சொந்த ஊரை அழைந்த மக்கள் அங்கு தங்களுக்குப் பிரியமான ராமனின் திருமணத்தைக் கொண்டாடி மகிழ்ந்தனர்.

எங்கள் ஆசிரியர்

எங்கள் வகுப்பு ஆசிரியர்
எம்மை விரும்பும் ஆசிரியர்
திங்கள் முதலாய் வெள்ளிவரை
தினமும் பள்ளி வருகின்றார்

பழக இனிதாய்ப் பேசிடுவார்
பலநற் கதைகள் சொல்லிடுவார்
அழகாய் உடுத்து வருகின்றார்
அறிவாய்ப் பாடம் சொல்லிடுவார்

ஆடல் பாடல் விளையாட்டு
அன்பாய் எமக்குப் படிப்பிப்பார்
கூடி நாங்கள் கற்றுயரக்
குறையாக் கல்வி தருகின்றார்



அறிவுடையோர் வேறு யாதொன்றும்
இல்லாதவராயினும் எல்லாம்
உடையவரே. அறிவில்லாதவர் எல்லாம்
உடையவர்களாயினும் ஒன்றுமே
இல்லாதவர்களே! - திருவள்ளுவர்

மனிதன் கடவுள் அல்லன், ஆனால்
அவன் மனிதனாக இருக்கும் வரை
கடவுளைப் போன்றவனே! - டேனிசன்

நல்லவர்களாக வாழ விரும்புவர்களே
நல்வாழ்வு பெறுவர் தூய மனச்சாட்சி
உடையவர்களே சுகவாழ்வு பெறுவர்
- சோக்கிரற்றீஸ்

அறியாமையை விடக் கேவலமான
அடிமைத்தனம் வேறெதுவுமில்லை.
அறிவுத்தாய் பெற்றெடுத்த அருமைக்
குழந்தைகளின் பெயர்களே சுதந்திரம்,
விடுதலை, உரிமை என்பவையாகும்

- இங்கர்சால்
வீரம் மிகுந்தவரே கருணை நிறைந்தவர்
அன்பு மிகுந்தவரே துணிவு நிறைந்தவர்
- டெய்லர்



நந்தகுமார் கவிஞனார்
தரம் - 5

புலமைப்பரிசிலில் சித்தி -149 புள்ளிகள்
கிளி/வட்டக்கச்சி மகாவித்தியாலயம்



ஐக்கியநாடுகள் சபை

சர்வதேச அரங்கில்
மிகவும் பிரசித்தி
பெற்றது ஐக்கிய

நாடுகள் சபை எனும்
நிறுவனமாகும். இது
1945ஆம் வருடம்
ஒக்டோபர் மாதம் 24ந்
திகதி உதயமாகியது.

இரண்டாம் உலக
மகாயுத்தத்தின் பின்
யுத்தத்தால் ஏற்படும்
கொடுமைகளை
இல்லாதொழிக்கும்
எண்ணத்தோடும்
மீண்டும் ஒரு யுத்தம்
ஏற்படக்கூடாது எனும்
நல்லெண்ணத்துடனும்
ஆரம்பிக்கப்பட்டதே.
இந்த UNO என்ற
அமைப்பாகும். இது
நாடுகளுக்கிடையே
அமைதியையும்,
சமாதானத்தையும்
பேணுவதுடன் ஒவ்வொரு
நாடும் தங்களது
பாதுகாப்பிற்காக ஏனைய
நாடுகளுடன் நட்புறவுடன்

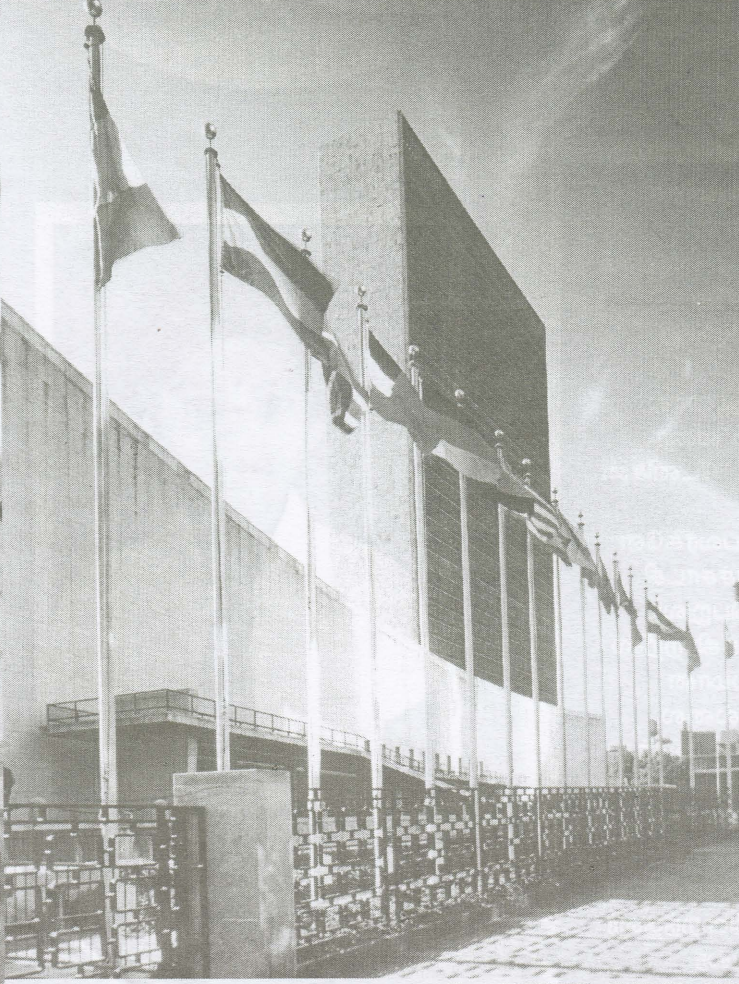



செயற்படுவதற்கும் இந்த நிறுவனம் உதவும் நோக்குடன் வழிவகைகளைத் தேர்ந்து நடைமுறைப்படுத்தி வருகிறது. பொதுக்குழு இந்நிறுவனத்தின் பிரதான அங்கமாகும். அத்துடன் இது பாதுகாப்புச்சபை, பொருளாதார சமூக சபை, சர்வதேச நீதிமன்றம் என்பவற்றையும் கொண்டுள்ளது.

பொதுச்சபை 193 நாடுகளைக் கொண்டுள்ளது. பாதுகாப்புச்சபை 5 நிரந்தர அங்கத்துவநாடுகளையும் 10 தெரிவு செய்யப்பட்ட அங்கத்துவ நாடுகளையும் கொண்டதாக அமைந்துள்ளது. நிரந்தர அங்கத்துவ நாடுகளாக அமெரிக்கா, ருஸ்யா, இங்கிலாந்து, பிரான்ஸ், சீனா ஆகிய நாடுகள் உள்ளன. இந்த நிரந்தர அங்கத்துவ நாடுகளிடம் சக்திவாய்ந்த வீரோ அதிகாரம் உள்ளது. இந்நாடுகளில் ஒன்றேனும் ஏற்றுக் கொள்ள மறுக்கும் எந்தத் தீர்மானமும் சபையால் ஏற்றுக்கொள்ளப்பட மாட்டாது. பொருளாதார சமூகசபை 54 அங்கத்துவ நாடுகளைக் கொண்டது. சர்வதேச நீதிமன்றில் 15 நீதிபதிகள் அங்கம் வகிக்கின்றனர்.

இவற்றுடன் ஐக்கியநாடுகள்சபையின், விசேட அமைப்புக்களான சர்வதேச சிறுவர்நிதியம், சர்வதேச உணவு விவசாய நிறுவனம் என்பனவும் உள்ளன.

வரகநேரி என்பது இந்தியாவில் திருச்சிக்கு அருகாமையில் உள்ள சிற்றூர் அங்கு 02.04.1861 இல் பிறந்தவர்தான் வரகநேரி வேங்கட சுப்பிரமணிய ஐயர். இவர் சிவந்த மேனியை உடைய நெடிய உருவம், உடற்பயிற்சி செய்து செய்து கட்டுமஸ்த்தான தோற்றம் கொண்டவர். சிறுவயதிலேயே தமிழை நன்கு கற்ற இவர், இங்கிலாந்து சென்று பாரிஸ்டர் ஆகப்பட்டம் பெறப்பட்டார். ஆனால் அங்கு இருக்கும் பொழுது இந்திய சுதந்திர போராட்டத்தில் இவர் மனம் ஈடுபட்டது. திலகரின் தீவிரவாதக் கட்சியில் சேர்ந்தார். இவரது கொள்கை “அஹிம்சையினால் சுதந்திரத்தைப் பெறமுடியாது. வெள்ளையனை ஆயுதம் கொண்டே அடித்து விரட்ட வேண்டும்” என்பதாக இருந்தது. இந்தக் கொள்கைக்காக இவர் மீது பிரிட்டிஷ் அரசாங்கம் போர்தொடுத்தது.

பலவிதங்களிலும் இவருக்குத் தொந்தரவு கொடுத்தது பிரிட்டிஷ் அரசாங்கம். அவரது நண்பரான ஐவர்காரை பிரிட்டிஷ் அரசாங்கம் லண்டனில் கைது செய்தது. உடனே தாய் நாட்டிற்குச் சென்று போராட்டத்தை நடத்துமாறு வ.வே.சு ஐயரிடம் ஐவர்கார் கூறினார். (ஸி.ஐ.டி) பொலிஸ், பிரிட்டிஷ் அரசாங்கம் என்ற அத்தனை பேரினதும் கண்களிலும் மண்ணைத் தூவிவிட்டு வ.வே.சு ஐயர் “வீரவிக்கிரமசிங்” என்ற பெயருடன் தாய்நாடு திரும்பிக் கொண்டிருந்தார். அவ் வேளையில் வ.வே.சு ஐயரை கண்டறிவதற்காக ஸி.ஐ.டி. ஒருவன் “வ.வே.சு ஐயர், உமக்குத் தந்தி வந்திருக்கிறது” என்று ஒரு கவரை நீட்டினான். ஐயர் அமைதியாக, “இது எனக்கு இல்லையே, என் பெயர் வீரவிக்கிரமசிங் அல்லவா?” என்று தந்தியை வாங்குவதற்கு மறுத்துவிட்டார். அப்படி அவர் மறுத்திருக்காவிட்டால் மாட்டிக்கொண்டிருப்பார். வ.வே.சு ஐயர். இதன் நடுவில் காவலில் வைக்கப்பட்டிருந்த வீரஐவர்கர், தப்பிக்கொண்டு கடலை நீந்தி பிரெஞ்சு பூமிக்கு வந்து சேர்ந்தார். எனினும் அவரைக் கைது செய்து பாரதத்திற்கு கொண்டு வந்துவிட்டார்கள்.

அவ்வேளை தாய் நாடு திரும்பிய வ.வே.சு. ஐயர் முஸ்லிம் ஃபக்கீர் வேடம் தரித்து பாண்டிச்சேரி சேர்ந்து, அரவிந்த ஆச்சிரமத்தில் தங்கலானார். அங்கு பாரதியார், வ.வே.சு ஐயர், அவிந்தர் ஆகிய மூவரும் நெருங்கிய நண்பர்கள் ஆனார்கள். அங்கிருந்து “தேசபக்தன்” என்ற ஒரு பத்திரிகையை நடத்தி வந்தார்.

அதில் வெளியான - ஒரு கட்டுரைக்காக பிரிட்டிஷ் அரசாங்கம் அவரைக் கைது செய்து ஒன்பது மாதங்கள் தண்டனை விதித்து பெல்லாரி சிறைச்சாலைக்கு அனுப்பி வைத்தது. சிறையில் இருக்கும்போதுதான் கம்பராமாயணத்தைப் பற்றிய சிறப்பான விமர்சன நூலை எழுதினார். சிறைவாழ்க்கை முடிந்து வெளியே வந்ததும் கோவில்பட்டி காங்கிரஸ் மாநாட்டிற்கு தலைமைவகித்தார். அங்கு கல்விடைக் குறிச்சியில் தேசியப் பள்ளிக்கூடத்தில் நிர்வாகப் பொறுப்பை ஏற்றார்.

காந்தியின் அஹிம்சாவாதத்தை ஏற்றுக்கொண்டு சிறந்த அஹிம்சாவாதியானார். சேரமான் தேவியின் குருகுலத்தை ஆரம்பித்தார்.

அவருக்கு சுபத்ரா என்று ஒரே பெண் இருந்தாள். அவள் ஒருநாள் பாபநாசம் அருவிக்குச் சுற்றுலா போய்விட்டு வந்தாள். மறுநாளும் போக வேண்டும் என்று வ.வே.சு ஐயரிடம் பிடிவாதம் பிடித்தாள். அதனால் தந்தையும் மகளும் அருவிக்கு செல்ல ஆயத்தமானார்கள். அவர்களுடன் சில நண்பர்களும் இணைந்துகொண்டனர். ஒரு பயங்கரமான இடத்தில் சுபத்ராவின் கால் இடறிவிட்டது. “அப்பா” என்று கதறிக்கொண்டே பதின்நான்கே வயதான சுபத்ரா பேரிரைச்சலுடன் ஓடிவரும்

இந்திய விடுதலை வீரர்

வ.வே.சு ஐயர்

அருவியில் தலைகுப்புற விழுந்தாள். அடுத்த கணமே 'சுபத்ரா' என்று கூவிக் கொண்டே மகளை மீட்பதற்காக தந்தையும் அருவியில் பாய்ந்தார். தந்தையும், மகளும் பாபநாசம் அருவியில் ஜல சளாதி ஆகிவிட்டார்கள். இருவரது சடலங்களும் கண்டெடுக்கப்பட்டன.

வீரசிங்கம், தீரர் திலகம் தேச பக்த சிகாமணி, வ.வே.சு ஐயர் அவர்களைப் பாரத நாடு இழந்தது. தமிழ்நாடு தனது தலைமகளை இழந்து தத்தளித்தது. காந்தியும் கண்கலங்கி நின்றார். வ.வே.சு ஐயர் அதிக நாள் உயிருடன் இருந்திருந்தால் எத்தனையோ சாதனைகள் படைத்திருப்பார். வ.வே.சு ஐயர் பாரதத்தின் விபூதி ஆவார். அழியாத தெய்வ பக்தி, உயர்ந்த தேசபக்தி, எழுத்துவன்மை, நாவன்மை யாவும் ஒருங்கே அமையப்பெற்ற பாரத மாணிக்கம். வாழ்க வீர வ.வே.சு ஐயர் நாமம்.

கை.பிரகதீஸ்வரன்
யா/மத்திய கல்லூரி.
பிரகதீஸ்வரன் வரைந்த படம் இது

Praka
2012

முன்னொரு காலத்தில் ஒரு காட்டின் அயலில் விறகுவெட்டி ஒருவன் தனது குடும்பத்தினருடன் வசித்து வந்தான். அவனுக்கு இரண்டு பிள்ளைகள் இருந்தனர். ஆண்பிள்ளையின் பெயர் விமலன். பெண்பிள்ளையின் பெயர் வாணி. விறகுவெட்டி அவர்கள் மீது மிகுந்த அன்பு வைத்திருந்தான். அவர்களின் தாயார் இறந்தமையால் அவர்களை சிறிய தாயாரே பராமரித்து வந்தார். ஆனால் அவள் அவர்களிடத்தில் அன்பு செலுத்துவதில்லை. அதனால் அவர்களுக்குப் போதுமான உணவும் உடையும் கிடைப்பதில்லை.

விமலனும் வேணியும்

பிள்ளைகள் மீது வெறுப்புக் கொண்டிருந்த சிறிய தாயார், ஒருநாள் விறகுவெட்டியிடம் இவர்களை எங்காவது காட்டிலே விட்டுவிட்டு வருமாறு வற்புறுத்தினாள். அவன் மிகவும் துக்கம் அடைந்தான். அவளது துன்புறுத்தல் தாங்காமல் பிள்ளைகளை காட்டிற்குள் அழைத்துச் சென்றான். விமலன் அவன் சேகரித்து வைத்திருந்த கற்களை விளையாட்டாக போகும் பாதை நெடுகிலும் போட்டுச் சென்றான். காட்டிலே பிள்ளைகளை விட்டபின் உணவு கொண்டு வருவதாகச் சொல்லிச் சென்ற விறகுவெட்டி திரும்பவே இல்லை. அவன் திரும்பி வராமையால் பிள்ளைகள் இருவருமே பயத்தினால் அழுதார்கள். அப்பொழுது விமலன் வழிநெடுகிலும் போட்டு வந்த கற்கள், மணிகளைப் போல் ஒளிர்ந்தன. அதைப் பின்பற்றி இருவருமே வீடு வந்து சேர்ந்தனர். அவர்களைக் கண்டு தந்தை மகிழ்ந்தார். ஆனால் சிறிய தாயாரோ ஆத்திரமுற்றாள்.

ஆத்திரமுற்றவளின் கொடுமையால் விறகுவெட்டி மீண்டும் பிள்ளைகளைக் காட்டிலே கொண்டு போய் விட்டுவிட்டான். அவர்கள் இம்முறை வழியைக் கண்டறிய இயலாமல் காட்டிலேயே அலைந்தபோது ஒரு அழகிய குடிசையைக் கண்டனர். அது மிகவும் உறுதியானது. அது இஞ்சி பிள்கற்றியால் கட்டப்பட்டிருந்தது. கதவுகளும் யன்னல்களும் கேக்கினால் செய்யப்பட்டிருந்தன. பிள்ளைகள் அதனைக் கண்டதும் அந்த வீட்டின் கதவில் ஒரு சிறிய துண்டை உண்பதற்காக உடைக்க முயன்றனர். அப்பொழுது ஒரு கிழவி திடீரென அங்கிருந்து வெளியே வந்தாள். இருவரையும் வீட்டுக்கு உள்ளே வருமாறு அழைத்தாள். அவர்களுக்குச் சூடான உணவைக் கொடுத்து உபசரித்தாள். அவர்கள் அலைந்த களைப்பால் சாப்பிட்டபின்னர் நித்திரை செய்தனர். அந்தக்கிழவி ஒரு சூனியக்காரி என்பதை அவர்கள் அறிந்திருக்கவில்லை. விமலன் நித்திரையிலிருந்து விழித்தபோது அவன் ஒரு கூண்டுக்குள் இருப்பதை





உணர்ந்தான். வாணியை அவளது வீட்டு வேலைகளைச் செய்யுமாறு சூனியக்காரி வருத்தினாள்.

ஆனால் கூண்டுக்குள் அடைக்கப்பட்ட விமலனுக்கு நிறைய உணவுகளைக் கொடுத்து உண்ணும்படி வருத்தினாள். விமலன் நன்கு கொழுத்ததும் அவனை உணவாகக் கொள்வதற்காகவே சூனியக்காரி கூண்டில் அடைக்கப்பட்ட அவனுக்கு உணவு தந்தாள்.

அதனைத் தெரிந்து கொண்ட விமலன் உணவை அளவாகவே உண்டு வந்தான். கண்பார்வை



குறைவான சூனியக்காரி விமலன் கொழுத்துவிட்டானா என அறியத் தினமும் கூண்டில் இருந்த அவனைத் தொட்டுப் பார்த்துக் கொள்வாள். ஒருநாள் காலையில் இவன் ஏன் கொழுத்து வரவில்லை என்று எண்ணினாலும் இன்றே இவனை நெருப்பில் வாட்டிச் சாப்பிட வேண்டும் என்ற திட்டத்தோடு வாணியை அழைத்து அடுப்பில் நெருப்பைப் பற்ற வைக்குமாறு கூறினாள். அவளோ எனக்கு எவ்வாறு அடுப்பில் நெருப்பை மூட்டுவது எனத் தெரியாது. எனக்கு அதனைக் காட்டித் தாருங்கள் என்றாள். உடனே சூனியக்காரி அடுப்பில் நெருப்பைப் பற்ற வைத்தாள். அவளுக்குப் பின்னாக நின்றிருந்த வேணி போறணை போன்ற அந்த அடுப்பிற்குள் அவளைத் தனது பலம்கொண்டு தள்ளிவிட்டாள். சூனியக்காரி நெருப்புக்குள் வீழ்ந்த சிறிது நேரத்தில் பலத்த சத்தம் ஒன்று கேட்டது. அந்தச் சத்தமே சூனியக்காரியின் இறுதிச் சத்தம் என்பதை இருவருமே உணர்ந்தார்கள். கூண்டில் இருந்த விமலனை வேணி விடுவித்தாள். அங்கே ஒரு பெட்டி

நிறைந்த தங்க

ஆபர்ணங்களை அவர்கள் கண்டெடுத்தார்கள்.

அவற்றைச் சுமந்து கொண்டு தங்களின் வீட்டைத் தேடிச் சென்றடைந்தார்கள்.

அங்கே தந்தையார் மாத்திரம் தனியே இருந்தார்.

பிள்ளைகளைக் கண்டதும்

மிகுந்த மகிழ்ச்சி

அடைந்தார். எல்லோருமே

ஒன்று சேர்ந்து பெரும்

செல்வத்தோடு அன்பாக

வாழ்ந்தனர்.

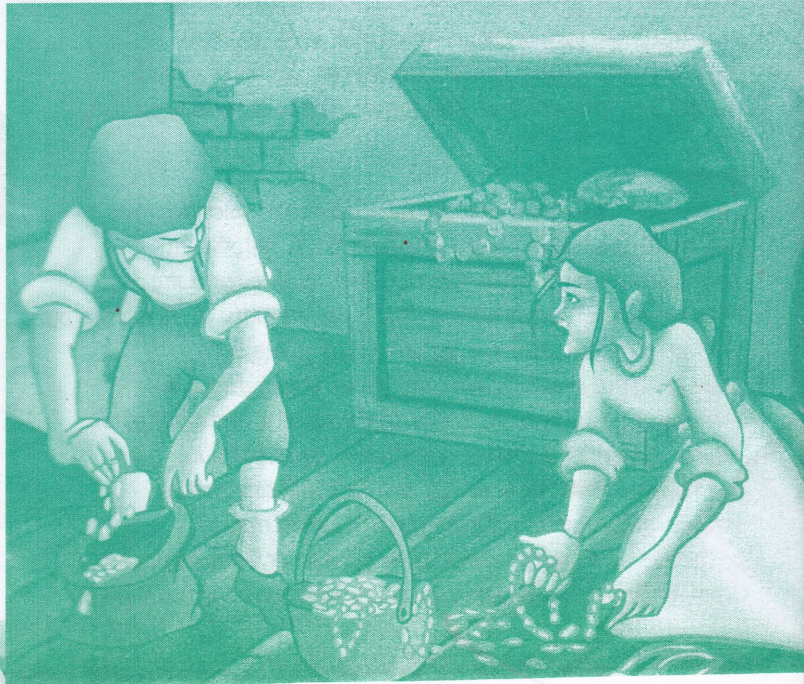

கண்டறியாதது

மின்சூள்



ஆச்சி

முத்து -

அன்றைக்கு

வந்தனவே

ஆறுடசின் பற்றறியாம்

சங்கக் கடையான் சனியன்!

சதிகாரன் தங்கட ஆட்களுக்கு

தட்டி விடுகின்றான் பங்கீடு

செய்தறியாப் பச்சைப் படுகள்ள்ள

வடிவேலு -

களபுளாக் கூட்டம் கசட்டுப் பயலுவர்கள்

மழையெல்லாம் பாராதே

மணியத்துக்கின்றைக்கே எழுதுங்கோ

பெட்டசம் எம்பீக் கொரு கொப்பி அழகாக அச்சடித்தே அவசரமாய்
அனுப்புங்கோ

கந்தையா -

அமாவாசை இருட்டெங்கும் அசைய முடியாது
எவரெடியோ நாசனலோ எல்லாம் ஒரு ரூபாய்
இவைபோக இந்த நல்ல மின்சூள் இயங்குவதும்
எதனாலே எப்படியோ எடுத்துச் சொல் வடிவேலு

வடிவேலு -

கந்தையா அண்ணையிது கம்பியில்லா மின்சுற்று
மின்குமிழும் பற்றறியும் அலுமினியக் குழலோடு
மந்திரங்களின்றி ஒரே தொடரிலே உள்ளன பார்.
மின்கலத்தின் மத்தியிலே நேர்முனைவாய் உலோகமற்ற
மின்கடத்தி காபனால் ஆன தடியிருக்கும்
மங்கனிரொட்சைட்டு காபன் தூள் சூழ்ந்திருக்க
மின்கலத்துள் உண்டாகும் இரசாயனத் தாக்கத்தால்
காபன் அணுக்களிடையே சமநிலை குலைவுபட
இலத்திரன்கள் இல்லாது தட்டுப்பாடுண்டாகிக்
காபன் தடியினிலே நேரேற்றம் உண்டாகும்
அமோனியங் குளோரைட்டும் நாகக் குளோரைட்டும்
கொண்டுள்ள நாகப்பை மறைமுனைவை ஏற்படுத்தும்



கந்தையா -

காட்போட்டு மட்டைக்குள் கனசாமான் மிகநன்று
மின்குமிழிக்குள்ளே மினுமினென ஒளிர்வதென்ன?

வடிவேலு -

இலத்திரன்கள் பாய்ச்சலே மின்னோட்டம் உண்டாக
ரங்ஸ்ரன் உலோகச் சுருளின் இலத்திரன்கள்
இறுகியதோர நிலையினிலே அணுவுடனே இருப்பதனால்
இலத்திரனை வெளியேற்ற உந்துகிற மின்சக்தி
ரங்ஸ்ரனை வெண்கூடுறவைக்கும் அன்றியும்
அவ்வுலோகத்தின் உருகுநிலை உயர்வாகும்.
ஆதலினால் வெண்கூட்டிற்குட உடையாத தன்மையதாய்க்
கண் கூசவைத்துக் கனதூரம் ஒளிவீசும்

கந்தையா -

மெத்த நல்ல விசயங்கள் விளங்கப் படுத்திவிட்டாய்
மற்றுமொன்று சொல்லுகிறேன் மனதிலே வைத்துக் கொள்
நானைக்கு நண்பகலில் நடக்கவுள்ள கிரகணமே
இவ்வாண்டில் உள்ளவொரே சூரிய கிரகணமாம்

வடிவேலு -

கிரகணங்கள் பற்றியநல் விவரணங்கள் தருவதற்கு
நானைக்குநான் வருவேன் நல்லபல வணக்கங்கள்

கந்தையா -

சந்தோசம் தம்பி சரி நீ வா எனக்கெல்லாம்
எங்காலே தம்பி இனி நேரம் இறைப்பிருக்கு
வெங்காயம் காய்ந்தால் விளைச்சல் இருக்காது
என்றாலும் நாளை இரவிங்கு சந்திப்போம்.

மின்குள்	- Torch Light
மின்சுற்று	- Electric Circuit
மின்குமிழ்	- Electric Bulb
மின்கலம்	- Electric Cell
மக்னீசீரொட்சைட்டு	- Manganese dioxide
இரசாயனத்தாக்கம்	- Chemical action
இலத்திரன்	- Election
அமோனியங் குளோரைட்	- Ammonium chloride
நாகப்பை	- Zinc container
ரங்ஸ்ரன்	- Tungsten
உருகுநிலை	- Melting point
வெண்கூடு	- White hot
நேரேற்றம்	- Positive Charge
மறைமுனைவு	- Negative Pole

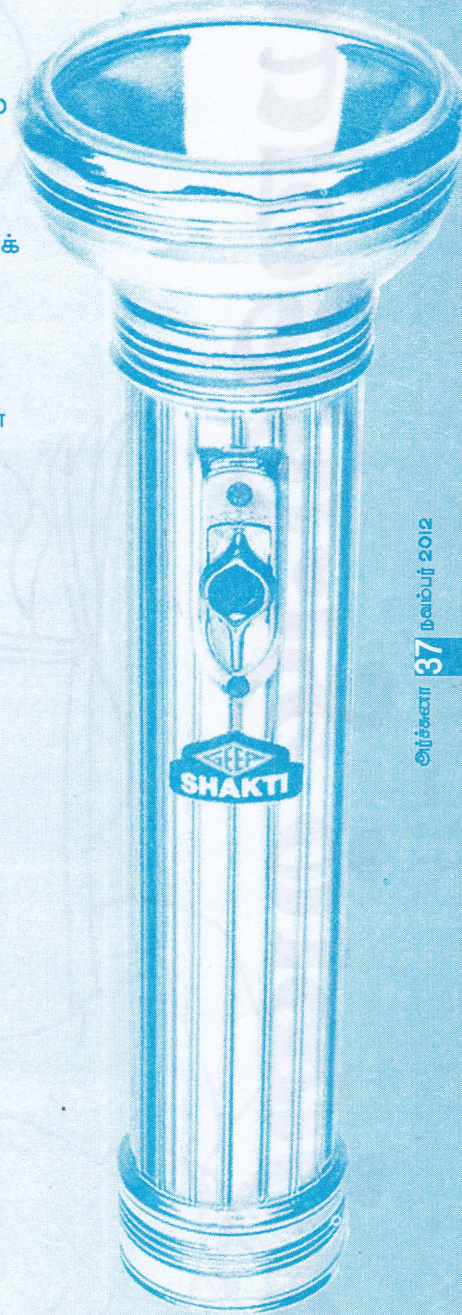

வாண்புத்தகம்



வரைந்து படிவோம்

விரைப்பாடு படுகைய வந்ததற்கு பூங்காவி
கிட்டு வந்ததற்கு வடுப்பதற்கு கொடுத்த
குறங்கிராமம் யிர்ந்தெய

குபகு புதுவகை விரையதிருவகை
காத்திரிபு பிட்டு, வகைவி புதுபூங்காவி

1.



4.

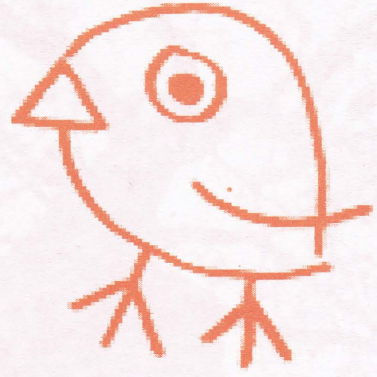

2.

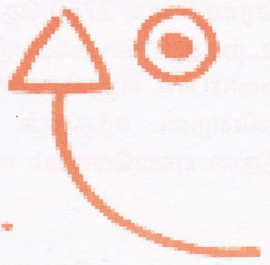

5.

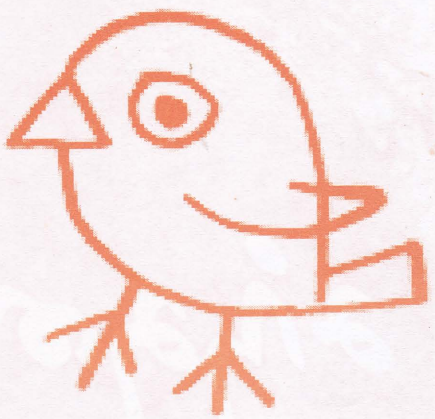

3.



6.

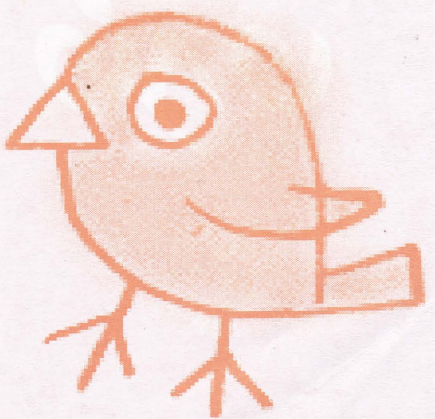

கோயில்களுக்கோ, மங்கல விழாக்களுக்கோ சென்றால் அங்கே எம்மை வர வேற்பது சந்தனம். மங்கலப் பொருட்களில் ஒன்றாகக் கருதப்படும் சந்தனமரம் இந்தியாவிலேயே வளர்கின்றது.

தென்னிந்தியாவில் மைசூர், குடகு, கோயம்புத்தூர், சேலம் ஆகிய பிரதேசங்களில் மட்டுமே இது வளர்கிறது. குறிப்பிடத்தக்களவு பரிமாணம் கொண்ட சந்தன மரத்தைக் கொண்டு சிறு பெட்டிகள், கைத்தடிகள், பேனாக்கட்டைகள் போன்ற வேலைப்பாடமைந்த பல பொருட்கள் செய்யப்படுகின்றன. இன்று அநேக மதத்தவர்களின் சமயச் சடங்குகளிலும் சந்தனக் கட்டை தவறாமல் இடம் பெற்றிருக்கின்றது. இந்திய வணிகத்தில் பெரும் உதவியாக இருப்பது சந்தனக் கட்டை ஏற்றுமதிதான். ஓர் ஆண்டிற்கு சராசரியாக 2750 தொன் சந்தனக் கட்டை உற்பத்தி செய்யப்படுகிறது. இந்தியப் பாவனைபோக எஞ்சியவை ஏற்றுமதி செய்யப்படுகின்றன. சந்தனக் கட்டையில் இருந்து சந்தன எண்ணெயும் எடுக்கப்படுகின்றது.

ஒரு பெரிய மண்பானையில் சந்தனக் கட்டைத் துண்டுகளைப் போட்டு அளவாக நீர் வார்த்துப் பானையை மூடுவர். பின் பானையிலிருந்து ஒரு குழாயை பொருத்தி ஒரு செப்புக் கலத்துடன் இணைத்து விடுகிறார்கள். பானையை சூடேற்றியதும் எண்ணெய் பிரிந்து நீராவியுடன் குழாய் மூலம் கலத்தைச் சென்றடைகிறது. இவ்வாறு பல நாட்கள் தொடர்ந்து பானையைச் சூடேற்றி எண்ணெயைப் பிரித்தெடுப்பார்கள்.

இவ்வாறு தயாரிக்கப்படும் சந்தன எண்ணெய்க்கு சந்தனக்கட்டையைவிட கிராக்கி அதிகம். என்னவாக இருந்தாலும் சந்தன மரம் இந்தியாவிற்கு கிடைத்த ஒரு வரம் என்று தான் கூறவேண்டும்.

சந்தன
மரம்

ஊ

வகுமை!

விஜய்பூர் கிராமத்தில் வாழும் மக்கள் வீண் பகட்டான வாழ்க்கை வாழ்பவர்கள்!

என்னுடைய புதிய சில்க் சட்டையை பார்!

இதெல்லாம் ஒன்றுமில்லை. இதைவிட விலை யுயர்ந்த சட்டையை நான் நாளை வாங்கப் போகிறேன்!

கங்காதரன் என்பவர் பெரிய வீடு ஒன்றை கட்டினார்!

ஓ! எவ்வளவு பெரிய வீடு!

நிஜமாகவே, வீடு பார்ப்பதற்கு கம்பீரமான தோற்ற மளிக்கிறது!

ஹா...ஹா... யாராலும் இவ்வூரில் இவ்வளவு பெரிய வீட்டைக் கட்ட முடியாது!

அவரை பாரு... எவ்வளவு பெருமையாக நிற்கிறார்!

சீதாராமன் என்பவரால் அதனைப் பொறுத்துக் கொள்ள முடியவில்லை!

ஹீம்... கங்காதரன் வீட்டை விடப் பெரிய வீட்டை நான் கட்டுகிறேன்!

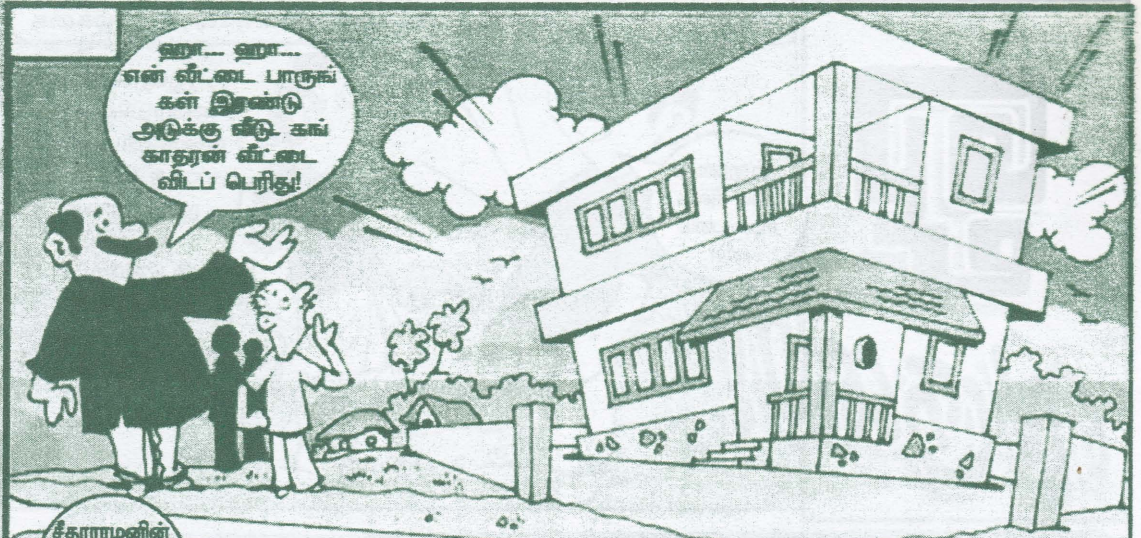

ஐயா... ஐயா...
என் வீட்டை பாருங்க
கள் இரண்டு
அடுக்கு வீடு கங்
காதான் வீட்டை
வீடப் பெரிது!



சீதாராமனின்
தற்பெருமை
தாங்க முடிய
வில்லை.

ஆமாம்...
நீ சொல்
வது சரி.



ம்...
கேட்டேன்.
எனக்கு எல்லாம்
தெரியும்.

கோபால்
அவர்கள்
பேசுவதை
கேட்டீர்களா?



சீதாராமனுடைய
இரண்டு அடுக்கு
வீட்டைப் பற்றித்தானே
பேசுகிறீர்கள்.
சரியா?

ஐயா
உங்களால்
மட்டுமே அவனை
தோற்கடிக்க
முடியும்.



ஆமாம்... நான்
வீடு கட்டுகிறேன்.
இந்த ஊரிலேயே அது
தான் மிகப் பெரிய
வீடாக இருக்கும்.

கோபால் வீடு கட்டுவதற்கான அனைத்துப் பொருட்களையும் வாங்கினார்.

எல்லாரும்
கேளுங்கள் இது
மூன்று அடுக்கு வீடாகப்
போகிறது.

ஐயா, நம்மூரில்
ராமு என்பவன் மிகவும்
அறிவாளித்தனமாக
யோசித்து அனைவரையும்
தோற்கடித்துவிட்டான்.

திடீரென்று

ஐயா, நீங்கள்
வீடு கட்ட வேண்டிய
அவசிய
மில்லை.

ஏன்?

இந்த ஊரிலே
அவன் வீடுதான்
மிகவும் உயர்மா
னது. அதோ பாருங்கள்.
அது மலையிலே
கட்டப்பட்டுள்ளது.

ஹி....
ஹி...

பெருமை எப்போதுமே அழிவைத்
தரும். எனவே அடக்கமா இருங்கள்
பிள்ளைகளே!

அப்பொழுது இயல்பாகவே நீங்கள் உயர்ந்த இடத்திற்கு உயர்த்தப்படுவீர்கள்.

சிந்திப்பதற்குச்

சில வாழ்த்தைகள்

- பெற்றதாய் கோவ்லாகும் பெற்ற தந்தை சொல் மந்திரமாகும்
- பொறுமை கசப்பானதுதான் இனால் அதன் கனீ இனீமையானது
- கோபம் அன்பைக் கொல்லுகிறது செருக்கு அடக்கத்தை அழிக்கிறது
- ஔருவன் சாக்கும்போதெல்லாம் மரணம் தள்ளிப் போடப்படுகிறது
- அலைந்து தன்கிறது மாற அசையாமல் தன்கிறது வீற
- கயிற்றின் மேலேறிக் கரணம் போட்டாலும் காச வாங்கக் கீழேதான் வந்தாக வேண்டும்
- கஞ்சீ கண்ட இடம் கைலாசம் சோறு கண்ட இடம் சொர்க்கம்
- நேர்மையும் நல்லெண்ணெயும் இருக்கின்றபோது இறைவனின் உதவி உள்ளது
- புத்தகங்கள் மனிதப்பிறவிகள் அல்ல இவையும் அவை என்றென்றும் உயிரோடிருக்கின்றன
- இதயத்தால் எண்ணுகிறவாறே இருக்கின்றான் மனிதன்
- அன்பு செலுத்த உத்தரவீர அதுவே உனது கட்டளை
- நேர்மையாக வாழ்வுகள் அதுவே தோல்வியை விவற்றியாக மாற்றும்
- அறிவே ஔருவனது உண்மையான பலம்
- விடாமுயற்சியுடன் தொடர்ந்து செயற்படுபவனே மேதை
- நம்பிக்கையே இனீமையான எதர்காலத்தை உருவாக்குகிறது
- நல்லதைச் செய்யும்போதும் ந்தானத்துச் செய்வதே நலம்
- வாழ்க்கையின் உயர்ந்த சம்பாத்தியம் பொறுமை
- தளராத மனமுள்ளவனுக்கு முடியாததென்று எதுவுமே இல்லை
- மனிதனை அணி செய்யும் குணங்களில் உயர்ந்தது தைரியம்
- மனிதர்களின் செய்கைகளை அவர்களின் எண்ணங்களின் விளக்கம்
- அன்பு இருக்கும் இடத்தல் நல்வாழ்வு இருக்கும்
- உங்களுக்கு என்ன உரிமைவேண்டுமோ அதனையே பிறருக்கும் அளியுங்கள்
- எதிர்பார்ப்பது சந்தெனின் ஏமாற்றம் அதிகம் ஏற்படாது

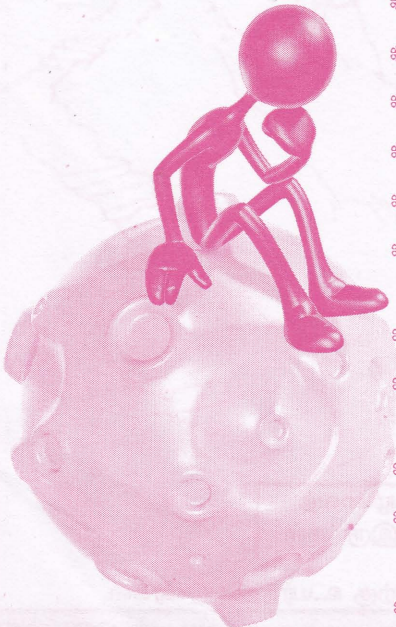

இரு படங்களுக்கும் இடையே உள்ள
7 வித்தியாசங்களையும் கண்டுபிடியுங்கள்.

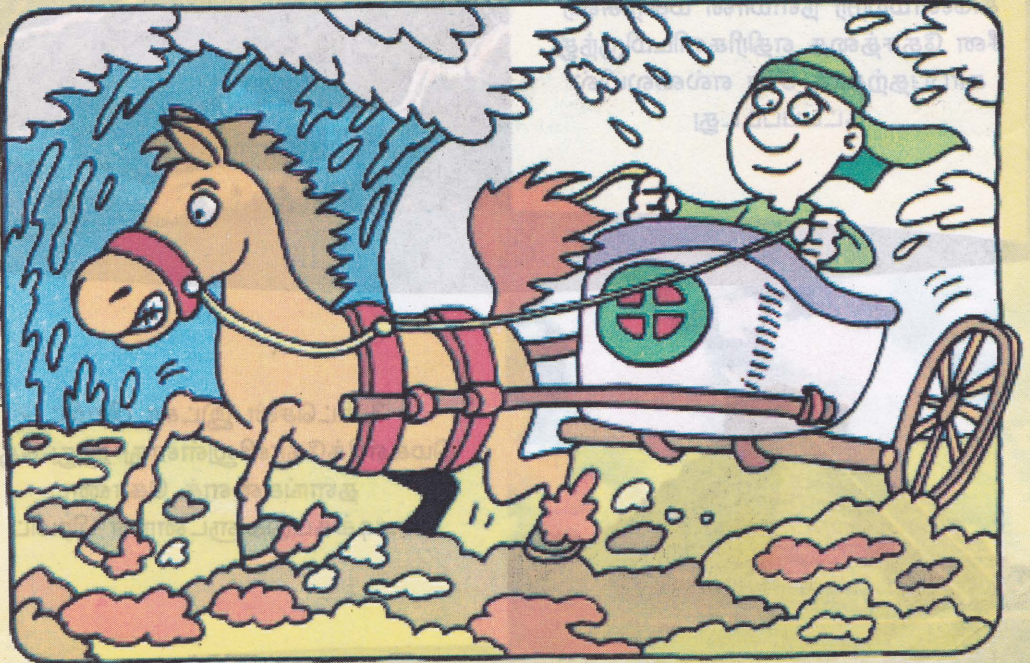
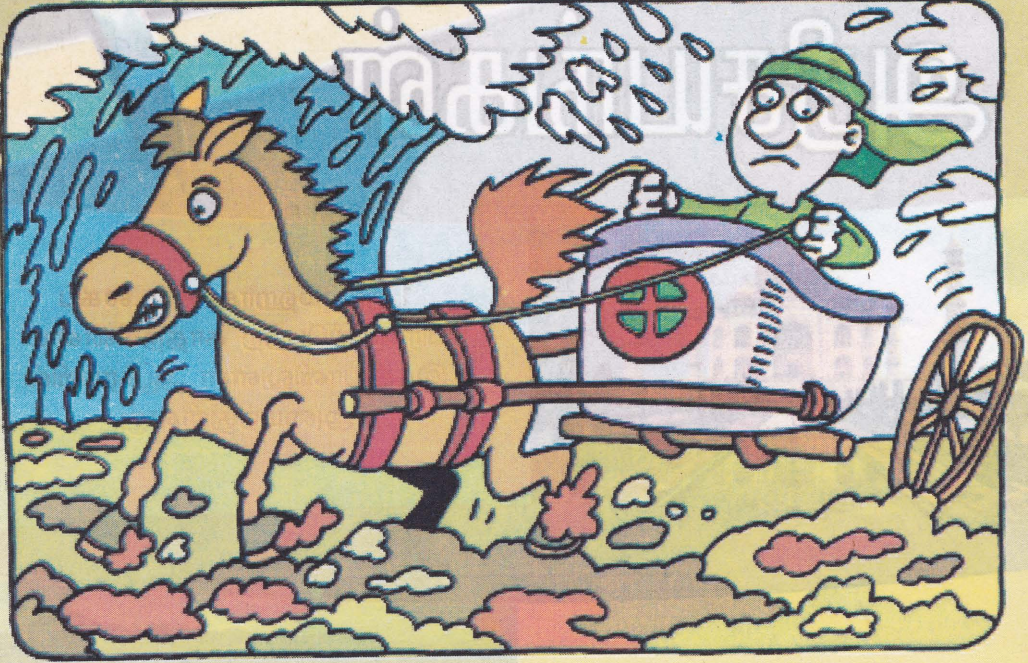

புதிய உலக அதிசயங்கள்

7

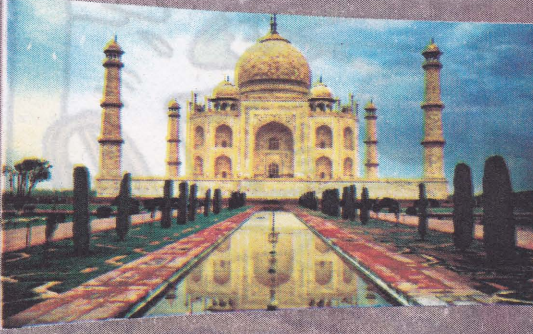

1. தாஜ்மஹால் - உலகப் பிரசித்திபெற்ற காதற்சின்னம் இந்தியாவிலுள்ள ஆக்ராவில் அமைந்துள்ளது

2. சீனப்பெருஞ்சுவர் - 6400 கிலோமீற்றர் நீளமான மதிற்சுவர் சீன தேசத்தை எதிரிகளிடமிருந்து காப்பதற்காக சீன எல்லையில் கட்டப்பட்டது

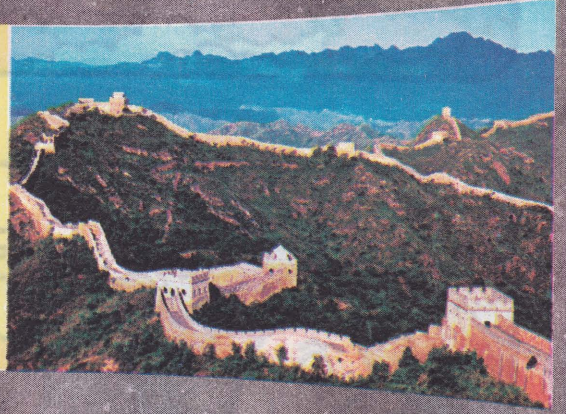

3. சிட்சென் இடசா பிரமிட் - மெக்ஸிக்கோவிலுள்ளது இது சதுரத் தளங்களைக் கொண்ட படிக்கட்டுகளுடனான பிரமிட்



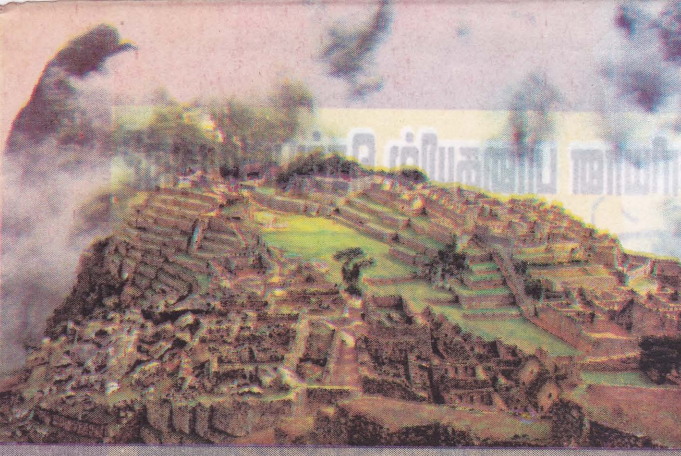

4.மச்ச பிச்ச - பெரு நாட்டில் கடல்மட்டத்திற்கு மேல் 2350 மீற்றர் உயரத்தில் உள்ள நகரம் இது 1911இல் கண்டறியப் பட்ட புராதன நகரம்.

5.பெட்ரா - ஜோர்தான் நாட்டிலுள்ள புராதன நகரம் வியத்தகு கட்டட வேலைப்பாடுகளைக் கொண்டுள்ளது 9000 ஆண்டுகள் பழைமை வாய்ந்தது

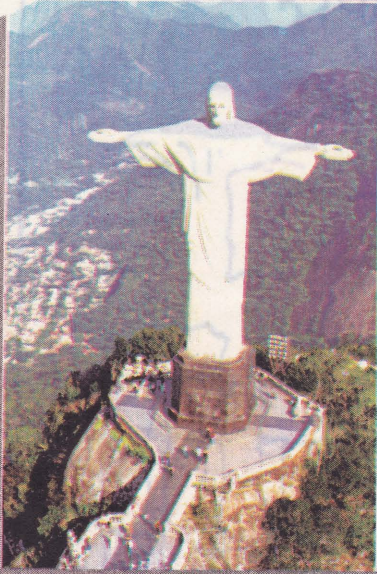
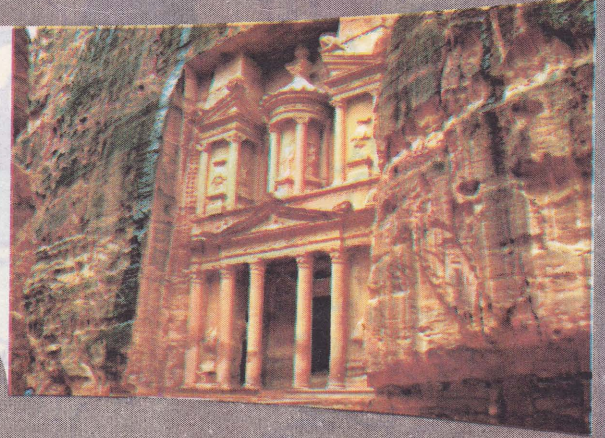

6.கிறைஸ்தர் றிடமர் - பிறேசிலில் கொக்கவாடோ மலை முகட்டில் எழுப்பப்பட்டுள்ள இயேசுக்கிறிஸ்துவின் உருவச்சிலை. இதன் உயரம் 38 மீற்றர்.

7.கோலிசியம் - இத்தாலியில் உல்லாசப் பிரயாணிகளைக் கவரும் புராதன கட்டிடங்களில் ஒன்று. 48 மீற்றர் உயரம் 188 மீற்றர் நீளம் விளையாட்டு மைதானத்தைக் கொண்டுள்ளது. இதில் 10000 வரையான பார்வையாளர்களை உள்ளடக்கத்தக்கதான வசதிகளைக் கொண்டுள்ளது



புத்தகங்களைக் கண்டெடுக்கச் சரியான பாதையில் செல்பவர் யார்?



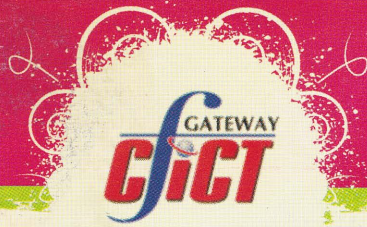

UTHAYAN IT ISLAND GATEWAY CENTRE

FAST TRACK
TRAINING PROGRAMME

We inspired We GATEWAY



- ICDL
- E - Citizen
- Advance ICDL Packages
- ASAP
- English for Life
- Diploma in Microsoft Office
- Diploma in Destop Publishing
- Diploma in Multimedia Graphic
- Diploma in Accounting Package
- Diploma in Hardware & Networking

CONTACT

- Luxmee Theatre Lane, Nellyyady. 021 226 2395
- 1st Floor, New Market Buildind, Chavakacheri. 021 227 0323
- 347, Kasthuriyar Road, Jaffna. 021 567 5555 / 021 222 7967

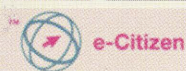

லக்ஷ்மி ஓகனைஷன்

Lukshmee Organization

(வட மாகாண ஏக விநியோகஸ்தர்)

இல. 25, 4ஆம் ஒழுங்கை, பிறவுன் வீதி,
யாழ்ப்பாணம். தொடர்பு : 021 222 7167

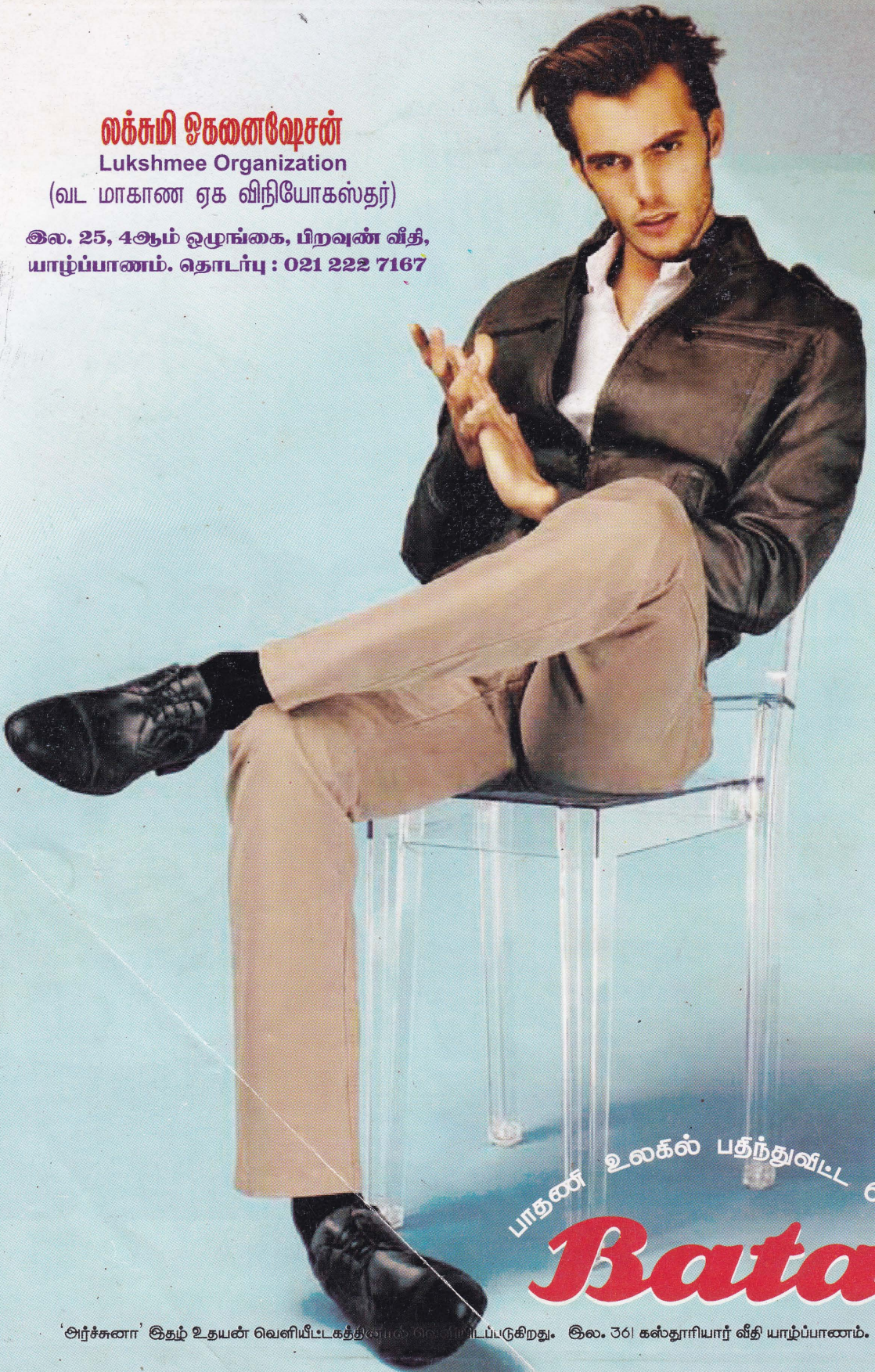

பாதணை உலகல் பதீந்துவீட்ட பெயர்

Bata

'அர்ச்சனா' இதழ் உதயன் வெளியீட்டகத்தினால் வெளியிடப்படுகிறது. இல. 361 கஸ்தூரியார் வீதி யாழ்ப்பாணம்.