

# வித்தியா தீபம்



வினாடிபதி  
2012



VAVUNIYA NATIONAL COLLEGE OF EDUCATION

*Be Positive*







# வித்தியா தீபம்



பத்தொன்பதாவது ஆண்டு நிறைவு மலர்

2012

வவுனியா தேசிய கல்வியியற் கல்லூரி,  
புந்தோட்டம்,  
வவுனியா.

# வப்பீ நாயக்கர்



தமிழ்நாடு அரசாங்கம்

1956

தமிழ்நாடு அரசாங்கம்  
புத்தகங்கள்  
பதிவு

## சஞ்சிகை விவர அட்டவணை

சஞ்சிகை	: வித்தியா தீபம்
வெளியீடு	: வித்தியா தீபம் மலர்க்குழு - 2012 வவுனியா தேசிய கல்வியியற் கல்லூரி
வழிகாட்டலும்	
ஆலோசனையும்	: திரு.க.பேர்ணாட் - பீடாதிபதி
இதழாசிரியர்	: திரு.தி.ஜெயகாண்டேபன், விரிவுரையாளர் இணைப்பாளர் (நிதி நிர்வாகம்)
பதிப்பு ஆண்டு	: ஜப்பசி 2012
பக்க அளவு	: B5
பக்கம்	: xix +181
எண்ணிக்கை	: 350 பிரதிகள்
அச்சுப் பதிப்பு	: மல்லிவிஷன் அச்சுக்கலையகம், வவுனியா.

Name of Magazine	: Vidya Deepam
Published by	: Vidya Deepam Magazine Committee - 2012, Vavuniya National College of Education.
Guided by	: Mr.K.Bernard - President
Editor	: Mr.T.Jeyakandeepan -Lecturer Coordinator (Finance & Administration)
Edition	: October, 2012
Size	: B5
No of Pages	: xix +181
No of Copies	: 350
Printed by	: Multivision Printers, Vavuniya.

## வித்தியா தீபம் மலர்க்குழு உறுப்பினர்கள் - ௨01௨

1. Mr.T.Jeyakandeepan	-	Editor
2. Miss.I.Selvanayagam	-	Lecturer
3. Mr.N.Parthiepan	-	Lecturer
4. Mr.K.Hariharasakthy	-	Lecturer
5. Mr.S.Bavananthan	-	Lecturer

# தீபத்தலே....



இதழாசிரியர் உரை

தேசிய கல்வியியற் கல்லூரிகளின் பிரதம ஆணையாளர் அவர்களது ஆசிச்செய்தி

வவுனியா அரசு அதிபர் அவர்களது வாழ்த்துச் செய்தி

பீடாதிபதி அவர்களது வாழ்த்துச் செய்தி

உபபீடாதிபதி (கல்வியும் தரமேம்பாடும்) அவர்கள் வழங்கிய வாழ்த்துச்செய்தி

உபபீடாதிபதி (நிதி நிர்வாகம்) அவர்கள் வழங்கிய வாழ்த்துச்செய்தி

விடுவரையாளர் இணைப்பாளர் (கல்வி, தரமேம்பாடு) அவர்கள் வழங்கிய வாழ்த்துச்செய்தி

பீடாதிபதியின் அறிக்கை - 2012

Our Academic staff 2012

Details of our Non Academic staff - 2012

அர்ப்பணைப்புமிக்கோரை என்றும் பாராட்டும் ....

ஊவா தேசிய கல்வியியற் கல்லூரியில் எமது கல்லூரியின் பெருமையை நிலைநாட்டிய....

சாதனை படைத்த எமது வீரர்களை வாழ்த்துகின்றோம்

மாணவ ஆசிரியர்களின் ஆக்கங்கள்

தமிழின் பெருமை

வழிகாட்டல் ஆலோசனை சேவையை பாடசாலையில் நிறுவுதல்

19ம் நூற்றாண்டில் தமிழ் இலக்கிய வளர்ச்சியில் அச்சியந்திரம்

தமிழிலக்கிய வரலாற்றில் அறநெறிக்காலம் என்று சொல்லப்படும்....

தமிழ் மொழியின் எதிர்காலம்

புதுமைப்பித்தனம் சிறுகதையும்

குடும்பம்

இலங்கையில் சேவையாற்றும் ஆலோசகர்களுக்கான ஒழுக்கக்கோவை

மெல்லக் கற்கும் மாணவர்கள்

எதிர்காலத்திற்கான ஆசிரியரின் நடபங்கு

ஆசிரியர் கற்பதற்கு வழி செய்பவர்

தற்காலச் சூழ்நிலையில் ஆசிரியரின் நிலை

அறுகம்புல்லின் மகிமை

மொழி மாறும் இயல்புடையது

பொருள் இலக்கணம்

ஓக்டோபர் 1

நேரமு்காமைத்துவம்

சூரிய மண்டலத்து அதிசயங்கள்

தொலைக்கல்வி

மொழிக் கற்றல் கொள்கை

Sobriquets

Non - Verbal Communication

நுண்ணறிவு என்றால்?

ஐக்கிய நாடுகள் சபையின் துணை நிறுனங்கள்

வகுப்பறையில் மாணவர்களை எவ்வாறு ஊக்கப்படுத்தலாம்

இன்றைய பாடசாலை மாணவர்கள் எதிர் நோக்கும் ஒழுக்கவியல் தொடர்பான பிரச்சினைகள்

ஒத்த கருத்துச் சொற்கள்

காலம்

கல்வியின் புதிய போக்குகள்

தேர்ச்சி மையக் கல்வி

i
ii
iii
iv
v
vi -- vii
viii
ix - xiii
xiv
xv
xvi-Xvii
Xviii
Xix

1
2
3
3 - 5
5
6
6 - 7
7 - 8
8 - 9
9
10
11
11 - 12
12 - 13
13 - 14
14 - 15
15
16
16 - 17
17
18
18
19
19 - 20
20 - 21
21 - 22
22
23
23 - 24
25



புயல்வீசும் பருவத்தினரின் புயலைத் தணிப்போம்	25 - 26
இலங்கை மற்றும் சர்வதேசத்தில் பொருட்கள் சேவைகள் தொடர்பான தரப்படுத்தல்கள்	27 - 28
அறிவுப் புரட்சியின் சகாப்தமும் உருவாக்க சிந்தனையும்	28
கல்வி நிலை மாறுமா?	29
மெல்லக்கற்போரின் கல்வி விருத்தியில் பெற்றோரின் பங்கு	30
முக்கியமான சந்தைப்படுத்தல் எண்ணக்கருக்கள்	31
கற்றல் கற்பித்தல் துணைச்சாதனங்கள்	32
பங்குச் சந்தை முதலீட்டினை ஆரம்பித்தல்	32 - 33
Whoareyou	34
பிரதிபலிப்பு கற்பித்தல்	34 - 35
கொழும்பு பங்குபரிவர்த்தனையில் பட்டியல் திரைகள்	35
இலங்கை மத்திய வங்கியினால் வெளியிடப்பட்டுள்ள நாணயத்தாள் தொகுதிகள்	36
கல்வியின் வீண்விரயம்	37
மன அழுத்தம் என்பது	38
அனாத் த முகாமைத்துவக் கல்வி	38
உட்படுத்தல் கல்வியும் ஆசிரியர் செயற்பாடும்	39
தேசிய கல்வி நிறுவனம்	40
ஐக்கிய நாடுகள் சபை	40
வழிகாட்டல் கல்வி	41
அறிக்கைப்படுத்துவதற்கும் தொடர்பாடலுக்கும் பயன்படுத்தத்தக்க பல்வேறு மாதிரிகள்	41 - 42
ஆசிரியருக்கான சமூக ரீதியான ஏற்புடைமை	42
Meaning of College	43
பிலிப் கொடலர்	43
நன்மையை நினை தீமையை வெறு	43 - 44
மாறு, மாற்று!	44
பாரதி தலைவனா? புலவனா?	45
இலக்குகள்	45 - 46
சுவாமி விவேகானந்தர்	46
எங்களுக்கு ஏற்படும் கவலைகளை நீக்க சில வழிகள்	47
கட்டுரை எழுதுதல்	47 - 48
சொற்பொழிவு	48
பேச்சும் மொழியும் எழுத்து மொழியும்	49
கல்வியின் பல்வேறு துறைகள்	49 - 50
வீரமாமுனிவர்	51
நற்கருணை தகவல் துளிகள்	51 - 52
மாக்சீயக் கோட்பாடு	52 - 53
அசாதாரண நடத்தை..	53
ஆசிரியர் வாண்மை	53
கற்றதை எவ்வாறு நினைவில் கொள்கின்றோம்?	54
எம்மில் மறைந்துறங்கும் ஆற்றல்கள்	54
தேவைகள் பற்றிய கொள்கை	55
11 Tips to consider managing your time well	55
My Mother	56
வியத்தகு தகவல்கள்	56
அட்டகாசம்	57
பிரபஞ்சக் கலண்டர்	58
பச்சை இல்ல விளைவு	58 - 59
Tips on how to face an interview	59
உயிரியின் பிறப்பாக்கம்	59 - 60
Computer	60
அறிந்து கொள்வோம்	61
கண்டறிமுறை	61
ஆளமை	62
நிலைத்திருக்கும் அபிவிருத்தி	62
இயற்கை வளங்களின் பராமரிப்பும் நிலைபேறான விவசாயமும்	63
ஒற்றுமை என்னும் கயிற்றைப் பிடிப்போம்	63
உணர்வுகளைப் பகிர்ந்து மன மகிழ்வோம்	64

Empowering 8	64 - 65
திறந்த கல்வியும் திறந்த பாடசாலையும்	65
கற்றல் வளங்கள்	66
என் பார்வையில்	66
OH! Peace Why don't you join us?	67
Humanistic Theory	67
கற்பித்தல் பயிற்சியின் முடிவில் எய்தப்பட வேண்டும் என எதிர்பார்க்கப்படும் இலக்குகள் சில	68
நுண்முறைக் கற்பித்தல்	68 - 69
ஒருவரது ஆளமை விருத்தியில் சுய எண்ணக்கரு	69
19ஆம் நூற்றாண்டின் பத்திரிகை வளர்ச்சி	70
நிறை கல்வி	70 - 71
திருக்குறள் காட்டும் முகாமைத்துவச் சிந்தனை	72
முயற்சி திருவினையாக்கும்	72 - 73
பாடசாலை தர வட்டம்	73
பண்டுராவின் சமூகம் கற்றல் கொள்கை	74 - 75
சமூக ஆதரவும் அதனை தனியாள் ஒருவர் பெறுவதில் உள்ள தடைகளும்	75 - 76
உயிரியல் முற்றம்	77
எதிர்காலம்	77
நினைவுச் சுவடிகள் - சிறுகதை	78
எண்ணங்கள்	78 - 79
உட்படுத்தற் கல்வி	79 - 80
மாணவர்களை முரண்பாடுகளிலிருந்து மீண்டெழுச் செய்வதில் ஆசிரியரின் பங்கு	80 - 81
தலமைத்துவம்	81
சிறு விளையாட்டுக்களை அறிவோம்	82
கற்றல் இடமாற்றத்தில் வகுப்பறைச் செயற்பாடும் ஆசிரியர் பணியும்	83
2012 ஆம் ஆண்டு ஒலிம்பிக் போட்டியின் உலக சாதனை விபரம்	83
ஆசிரிய வாண்மை	84
சமூகமயமாக்கலில் தொலைத்தொடர்பு சாதனங்களின் பங்களிப்பு	84
கிரிக்கெட்டில் புதிய விதிகள்	85
குண்டு போடுதல்	85
மேசைப்பந்தாட்ட வரலாறு ஒரு பார்வை....	86
ஆசிய விளையாட்டில் ஒரு பார்வை...	86
ஈழத்தில் எழுந்த பள்ளப் பிரபந்தங்கள்	86 - 88
ஆண்டுத்திட்டம்	88 - 89
நேரமுகாமைத்துவம்	90
என் அன்னைக்கு	91
ஆசிரியருக்கு மொழிப்பாண்டித்தியம் ஏன் அவசியம்	91
நல்லன வேண்டும்	92
கல்லூரி	92
தாவரம்	92
முயற்சி (சிறுகதை)	93 - 94
ஆசிரியரும் தகவல்தொழில்நுட்பமும்	94 - 95
சமர்ப்பணம்	95
ஆரம்பக்கல்வி	96
கற்றல் கற்பித்தல் செயற்பாட்டில் ஆசிரியர் பின்பற்ற வேண்டியவை	96
ஆரம்பக்கல்வி மாணவர்களுக்கான கற்றல் கற்பித்தல் முறைகள்	97
சிறுவர் துவப்பிரயோகம்	97 - 98
மாணவர் உயர்ச்சியில் ஊன்றுகோலாக ஆசிரியர்கள்	98 - 99
சிறுவர் பாடல்கள்	99
இலங்கையின் கல்வித்துறை	100
கருவில் இருந்து உன் தியாகம்	101
Improve Your English Writing Tips	101
சிந்தனைக்குரியவை	102
The Value of Schools	102
கல்லூரி	103
Fascinating Body Facts ... What I Learnt...	103
If You Are A Friend..	103

ஆசிரியர் நட்பாங்குகள்	104
கல்வியில் வெற்றி கண்டிட, நேரத்தை திட்டமிட்டு பயன்படுத்துதல்	105
மாணவர் கல்வியில் செல்வாக்கு செலுத்தும் ஆசிரியர் மாணவர் தொடர்பு	105
முயற்சியாளனே உனக்காய்	106
மாணவரின் கற்றலை இலகுபடுத்துபவர் - ஆசிரியர்	106
பிள்ளையின் ஆளமையில் கற்றலின் வகிப்பங்கு	107
பயனுள்ள இணையத்தளங்கள்	107 - 108
புதிய ஸ்கைப் பதிப்பு	108
Sea Morning	109
உன்னதத்தேடு	109
கண்டுபிடிப்பு	109
கணிதப் புதிர்கள்	110
கணிதத்தைப் பற்றி...	110
உங்களாலும் முடியும் முயலுங்கள்	111
கல்வியின் உன்னதத்தை வாழ்வில் தேடு	112
மெய்வல்லுனர் பயிற்றுனர்	112 - 113
உலகத் தமிழர்கள்	113
பொது அறிவு	113 - 114
Teacher Close to Hearts	114
Education is a Treasure	114
எளிமையான கற்பித்தல் மூலமான மொழியாற்றலின் விருத்தி	115
சுமை தாங்கும் கடல்	115
அறிவப்பாதையில் ஆசான்கள்	116
மூன்றெழுத்து மந்திரம்	116
“நம்பிக்கையே வாழ்க்கை...”	117
அச்சத்தைப் போக்கிக் கொள்ள செய்ய வேண்டியது	117
நிகழ்வுகளின் நிழல்கள்..	118
Ever Than Never	118
Structure education on latest technology	118 - 119
Impact of Communication Technology	119
மாணவர்களுக்கு சுய விழிப்புணர்வு அவசியம்	120
வாழ்க்கை	120
Idioms மரபுச்சொல்	121
உயிரியல் உண்மைகள்	121
The ABC'S of Happiness	122
சிந்தனைக்கு சில வரிகள்	122
விஞ்ஞான புதிர்கள்	123
அறிவின் பொக்கிஷம் அல் - குர்ஆன்	123 - 124
விஞ்ஞான புதிர்கள்	124 - 125
ஆளமைத் திறன் என்றால் என்ன?	125
கல்லாதது கடலளவு	126
பிறக்கும் குழந்தை ஆணா? பெண்ணா? எனத் தீர்மானிப்பது யார்?	127
அப்துல் கலாமின் வாழ்வில் இருந்து...	128
எதிரிதான்	128
வாழ்வே செயல்	129
நட்பு	129
அர்த்தம் சொல்லும் இரத்த துளிகள்	130
Let's be successful rather than to be Perfect..	130 - 131
Why did you take all this to come?	131 - 132
Why we should learn English	132
சூயம்பட உரைத்தாய்...	132
அறிந்திருக்க வேண்டியவை	133
தமிழ் மொழி	133
என் உயிர்த் தாயே...	134
ஆசிரியப் பணியின் மகத்துவம்	134
தாய் அன்பு	135
உலக விருதுகள்	135

இறைநம்பிக்கை	136
தண்ணீர் நல்ல மருந்து	137
சைவசமயத்தில் குருவழிபாடு	137
என் தாய் தங்கம்	138
வகுப்பறை முகாமைத்துவம்	138 - 139
ஆசிரிய கல்வியியலாளர் ஆக்கங்கள்	
இன்றைய பாடசாலைகளின் வகுப்பறை இயங்கு நிலையில் சமாதானக் கல்வி ஆசிரியர்	140 - 142
அனர்த்தங்களின் பின்னான மாணவர் வாழ்வு	143 - 144
Effective Lesson Planning, Delivery Techniques....	145 - 146
Language and the brain	147 - 150
Vermiculture / Vermicompost	151 - 153
சிறுவர் உரிமைகள் - எழுவினாக்கள்	154 - 160
கல்விக் கல்லூரிகள் ஆரம்பிக்கப்பட்டதன் நோக்கங்கள்	161 - 162
மனவெழுச்சிகளும் அதன் விளைவுகளும்	163 - 167
ஆரம்பக்கல்விச் செயற்பாட்டில் வகுப்பறையின் கவன்கலை	168 - 169
ஒளவையாரின் கல்விச் சிந்தனைகள்	170 - 171
எழுத்தறிவு	172 - 173
Six Scaffolding Strategies to Use with Your Students	174 - 176
Unions Details	177 - 179
விளம்பரங்கள்	180 - 181





## இதழாசிரியர் இதயத்தில் இருந்து...

விளிவுரையாளர் - இணைப்பாளர் (நிதி நிர்வாகம்)  
அவர்கள் வழங்கிய **வாழ்த்துச்செய்தி**

கற்றல் பற்றிய நவீன கோட்பாடுகள் கற்றலின் ஐந்து பரிமாணங்கள் பற்றி கூறுகின்றன. அவையாவன கற்றல் தொடர்பான நேர்முக மனப்பாங்கும் புலக்காட்சியும், அறிவைபெற்றுக் கொள்ளலும் இணைத்தலும், அறிவை விறிவுப்படுத்தலும் பண்பாக்கலும், அறிவைக் கருத்துள்ள வகையில் பயன்படுத்தல், ஆக்கமுள்ள வகையில் மனதைப் பழக்கப்படுத்தல் என்பனவாகும்.

எமது வவுனியா கல்வியியற் கல்லூரியின் மாணவ ஆசிரியர்கள் மேற்கண்ட கற்றலின் ஐந்து பரிமாணங்களிலும் தேர்ச்சி பெற்றுக்கொள்ள வேண்டுமென்பதில் அக்கறையுள்ள எமது பீடாதிபதி உபபீடாதிபதிகள், விளிவுரை இணைப்பாளர்கள், ஆசிரியகல்வியியலாளர்கள், ஆகிய அனைவரும் ஆர்வங் கொண்டு உழைக்கின்றனர்.

அவர்களின் ஒருமித்த உழைப்பின் ஒரு குறிகாட்டியாக வருடா வருடம் வித்தியாதீபம் மலர் வெளிவருவது யாழறிந்ததே. இத்தீபம் 19ஆவது அகவையிலும் புத்தொளியுடன் ஒளிவீச எனது வாழ்த்துக்களையும் ஆசிகளையும் தெரிவித்துக் கொள்கிறேன்.

ஆக்கங்கள் பலதால் உடலெடுத்து பொலிவுற்று சமூகத்தின் கல்வித் தேவைகளுக்கு ஏற்ப வித்தியாதீபம் மலர் உருவாகுவதற்கு பலர் மூலகர்த்தாக்களாக இருந்துள்ளனர். அவர்களை நன்றியுடன் நினைவுகூருவது இன்றியமையாததாகும். இவர்களில் கல்லூரியின் மதிப்பிற்குரிய பீடாதிபதி அவர்கள் அவ்வப்போது பெறுமதிமிக்க ஆலோசனைகளையும் வழிகாட்டல்களையும் வழங்கி தனது இடையறாத பணிகளுக்கிடையிலேயும் மாணவ ஆசிரியர்களின் ஆக்கங்களை சேகரிப்பதிலும் தொகுப்பதிலும் உதவியுள்ளார். அவ்வாறே உபபீடாதிபதி(கல்வியும் தரமேம்பாடும்) திரு. குசிதம்பரநாதன் மாணவர்களின் ஆக்கங்களில் இருந்து தரமான ஆக்கங்களை தெரிவுசெய்யும் பாரியபணியினை ஆற்றி இம்மலர் உரிய நேரத்தில் வெளிவர ஒத்துழைப்பு வழங்கியமையை குறிப்பிட்டாகவேண்டும். மேலும் திருக. கவர்ணராஜா உபபீடாதிபதி (நிதி நிர்வாகம்) அவர்கள் பெறுமதிமிக்க ஆலோசனைகளை வழங்கியதோடு கௌரவிக்கப்படுவோர் தொடர்பான தகவல்களை சேகரித்து உதவியதோடு எம்மை ஊக்கப்படுத்துவதில் முன்னின்றமை மறத்தற்கரியது. அவ்வாறே விளிவுரை இணைப்பாளர்கள், ஆசிரிய கல்வியியலாளர்கள் தமது ஆக்கங்களை ஒப்புநோக்கி உதவியுள்ளனர் குறிப்பாக ஆசிரிய கல்வியியலாளர் செல்வி.இந்திரா செல்வநாயகம் அவர்கள் இப்பணியினை செவ்வனே நிறைவேற்றி உதவினார். மேலும் ஆசிரிய மாணவர்கள் பலர் தமது ஆக்கங்களை தட்டச்சு பொறிப்பதில் உதவியுள்ளனர் குறிப்பாக வர்த்தகப் பிரிவைச் சேர்ந்த மாணவ ஆசிரியர் சி.சிவமணன் மலரின் கணினி வடிவமைப்பில் குறிப்பிடத்தக்க பங்காற்றி உதவியுள்ளார். மேலும் கல்விசாரா உத்தியோகத்தர்களும் பல்வேறுவகைகளிலும் உதவி புரிந்துள்ளனர்.

இந்த வகையில் மலரின் பிறப்பிற்கும் அதன் நிறைவிற்கும் பல வழிகளிலும் பங்களிப்புச் செய்த அனைத்து அன்புள்ளங்களுக்கும் எமது நன்றியினைத் தெரிவித்துக் கொள்கின்றோம்.

கல்விப் புலத்தின் பால் உள்ளவர்களை மேலும் கூர்மைப்படுத்துவதோடு, துறை சார் பாட நெறிகளைப் பயில்வோருக்கு ஒரு வரப்பிரசாதமாக அமைந்து மணம் பரப்பும் மலராக வித்தியாதீபம் அடையும் என நம்புகின்றோம்.

மலர்குழு சார்பாக  
**திரு.தி.ஜெயகாண்டீபன்**

விளிவுரையாளர் இணைப்பாளர் (நிதி நிர்வாகம்)

**எந்தியா நீம்** 1



## Message from the Chief Commissioner Teacher Education

I am really honored and privileged in giving this Message to the “Vidya Deepam-2012” of Vavuniya National College of Education. I am very proud to this opportunity given to me.

Learning to be teacher is a long journey full of excitement and challenge. It begins with the many experiences and also teachers constantly need ideas to the attention of the listeners, to spark the imagination and to provoke reflection. Good teachers are one who contributes towards the formation of the children by inculcating values along with information and experience.

Vavuniya National College of Education has been playing prominent role in building up effective teachers with enthusiasm, responsibility, curiously, and creativity from 1993.

In this way, my and pleasure and privilege on the occasion of 19<sup>th</sup> issue of this magazine “Vidya Deepam” and 19<sup>th</sup> anniversary of Vavuniya National College of Education

Vavuniya National College of Education Provides opportunities for each and every one to improve their community participation, Meaningfull learning capacities and personalities in the future too.

I wish to express my sincere thanks to Mr.K.Bernard the president of Vavuniya National College of Education, his staff members and Student Teachers to effective contribution in this Year.

Wish you all the best

**W.P.R.Silva**  
Chief Commissioner.  
Teacher Education  
Ministry of Education  
“Isurupaya.”  
Batteramulla.



## வவுனியா அரசு அதிபர் வாழ்த்துச்செய்தி அவர்களது

வவுனியா தேசிய கல்வியற் கல்லூரியானது உள்ளீர்க்கப்பட்ட மாணவர்களுக்கு ஆசிரியப்பயிற்சி நெறியினை வழங்கி சமூகத்துறையின் மேம்பாட்டுக்கு அளப்பரிய பங்காற்றுகலை வழங்குவது வரவேற்கத்தக்கது.

இக்கல்லூரியானது 1993ம் ஆண்டு ஐப்பசி மாதம் 18ம் திகதி தனது சேவையினை வவுனியாவில் ஆரம்பித்து இன்று தனது 19ம் ஆண்டு சேவை நிறைவைக் கொண்டாட உள்ளதுடன், அதன் ஞாபகார்த்தமாக “வித்தியா தீபம்” என்ற சஞ்சிகையினையும் வெளியிட உள்ளது. இச்சஞ்சிகையானது விரிவுரையாளர்கள் மற்றும் மாணவரது வெளியீடுகளை உள்ளடக்கியதாக அமைகிறது. கல்வியியல் அமைப்புகள் மனிதவர்க்கத்தின் இன்றியமையாத தேவை என்பதுடன் அவை இனங்களுக்கிடையில் ஒர் ஒற்றுமைத் தன்மையையும் தோற்றுவிக்கின்றது என்பது எனது கருத்தாகும்.

மேலும் இக்கல்வியியல் கல்லூரியானது ஆரம்பக்கல்வி, இந்துசமயம், கிறிஸ்தவம், விவசாயம், விஞ்ஞானம், கணிதம், உடற்கல்வி, வணிகம் போன்ற பயிற்சி நெறிகளை நடத்துதல் மாணவர்களது உள, உடல் ரீதியான முன்னேற்றப்பாடுகளுக்கு முன்னுதாரணமாக அமையும் என்பதில் ஐயமில்லை.

மேலும் இக்கல்லூரி எதிர்கலத்திலும் முன்னேற்றமடைந்து வவுனியா மாவட்டத்தின் மேலதிக எழுச்சிக்கு உதவியாக அமைய வேண்டும் என வாழ்த்துகின்றேன்.

**திரு. M.K.பந்துல ஹரிஸ்சந்திர**  
அரசுஅதிபர் / மாவட்டச்செயலாளர்  
வவுனியா மாவட்டம்.

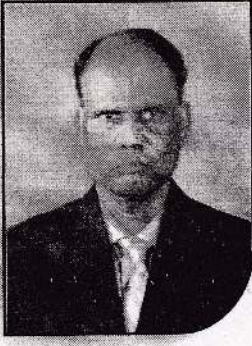

## பீடாதிபதி அவர்களது வாழ்த்துச்செய்தி

வவுனியா தேசிய கல்வியியற்கல்லூரியின் 19 ஆவது ஆண்டு நிறைவு விழா குறித்தும் "வித்தியா தீபம்" 19 வருட கடரினை ஏற்றுவதையிடும் எனது மகிழ்சியினையும் நல்லாசிகளையும் தெரிவித்து நிற்கின்றேன்.

ஆசிரியர் பயிற்சி என்ற வகையில் இலங்கைத் திருநாட்டின் பிரதான ஆசிரியர் பயிற்சிக்கூடங்களாக செயலாற்றி வரும் தேசிய கல்வியியற்கல்லூரிகளுள் தனித்துவம் மிக்கதும் தனது பணியை செவ்வனே நிறைவேற்றி வருவதுமான வவுனியா தேசிய கல்வியியற்கல்லூரி தனது 19 ஆண்டு பயணத்தை நிறைவு செய்து எதிர் காலத்தை நோக்கி மகிழ்வுடன் காலடி எடுத்துவைத்து தனது சீரிய பணிகளை பெருமிதத்துடன் மீட்டிப்பார்க்கும் நிலையில் உள்ளது.

தனது பயணப் பாதையெங்கும் பல்வேறு தடைகளையும் சவால்களையும் சோதனைகளையும் வெற்றிகரமாக எதிர் கொண்டு "தரமான கல்விக்கு தரமான ஆசிரியர்" என்ற தாரக மந்திரத்தை மட்டுமே தன்னுள் வரித்துக் கொண்டு சேவையாற்றி வரும் தேசிய கல்வியியற் கல்லூரியை பெருமிதத்துடன் வாழ்த்துகின்றேன்.

வருடாவருடம் புதப் பொலிவுடன் வெளிவரும் வித்தியாதீபம், மாணவ ஆசிரியர்கள், ஆசிரிய கல்வியியலாளர்கள் ஆகியோரின் ஆக்கத்திறனுக்கு கிறந்த களமாக விளங்குகின்றது. வவுனியா தேசிய கல்வியியற் கல்லூரியின் இடைவிடாத ஒரு முயற்சியாகவும் குறிகாட்டியாகவும் விளங்கும் இந்த வித்தியா தீபம் கல்வியுலகில் உள்ளோருக்குப் பயனுள்ள ஓர் உசாவுகை நூலாகவும் பயன்தருகின்றது.

இந்நூல் வெளிவர உழைத்த அனைவருக்கும், குறிப்பாக மலர்க்குழுவினருக்கு எனது பாராட்டுகளும் நன்றிகளும் உரித்தாகட்டும்.

நன்றி

திரு.க.பேர்ணாட்

பீடாதிபதி.

வவுனியா தேசிய கல்வியியற் கல்லூரி.



# Our President

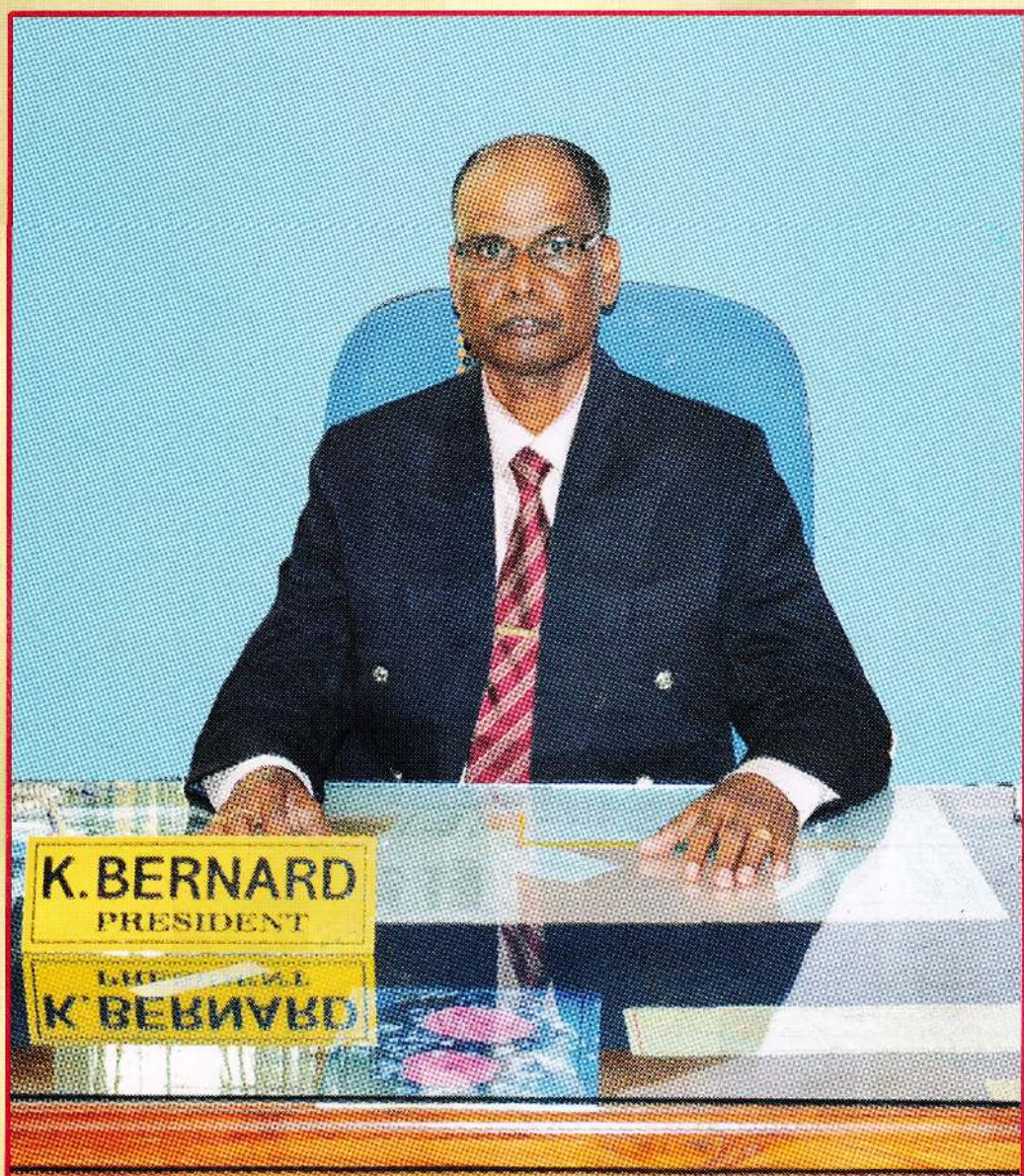

## Mr. K. Bernard

B.Sc.(Hons).PG.D.E,M.Ed.(Australia), SLTES -1

# Our President

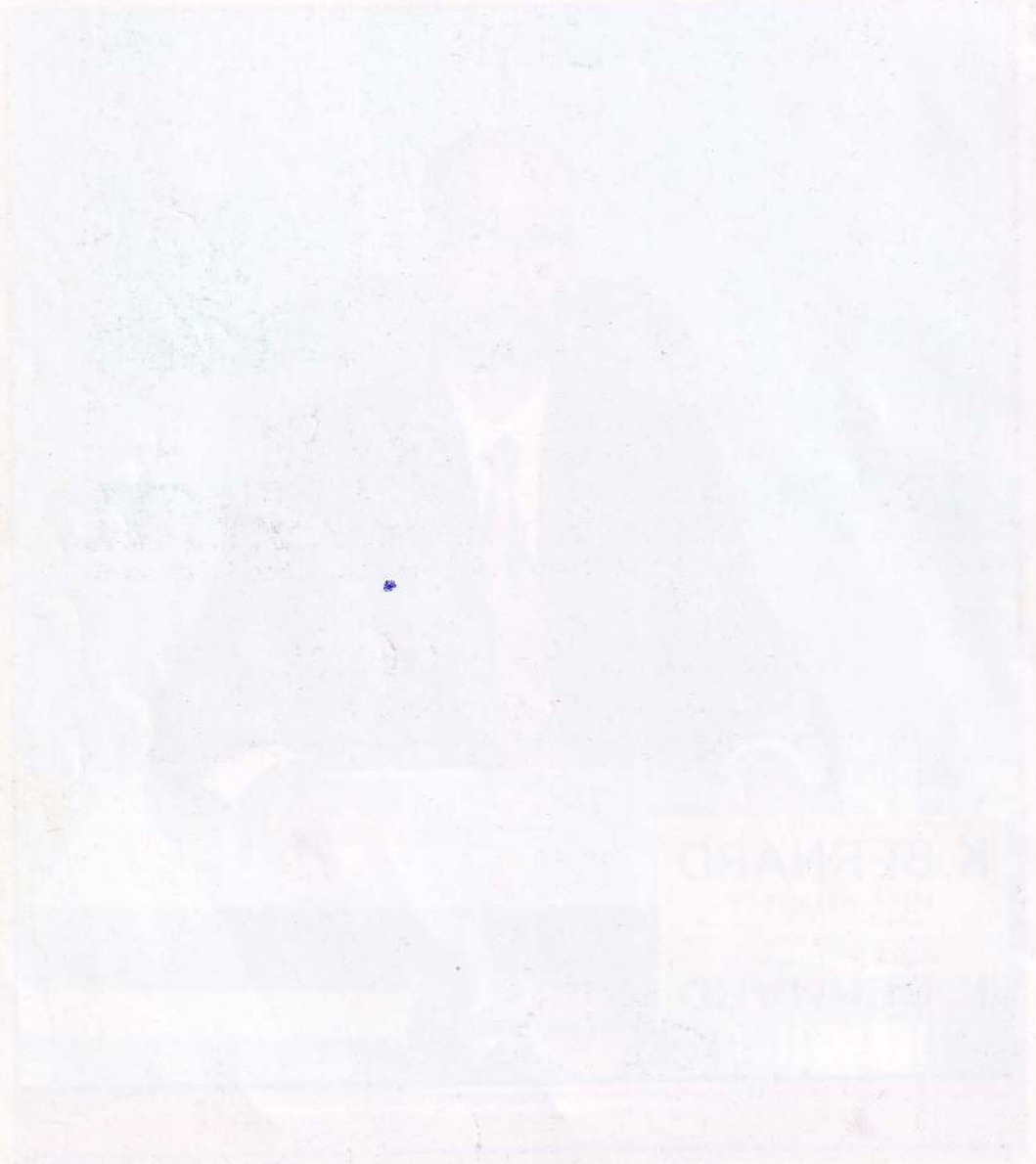

M. K. B. B. B.

Digitized by Noolaham Foundation.

## **Our Vice President** **(Academic & Quality Assurance)**



**Mr.K.Sithamparanathan Bsc, PGDE, MEd (Srilanka), MEd (Malasiya)**

## **Our Vice President** **(Finance & Administration)**



**Mr.K.Suwarnarajah Bcom,PGDE, M.Ed, MATE.**

# Our Vice President

(Finance & Administration)



Mr. [Name] is the Vice President of Finance & Administration.

# Our Vice President

(Finance & Administration)



Mr. [Name] is the Vice President of Finance & Administration.

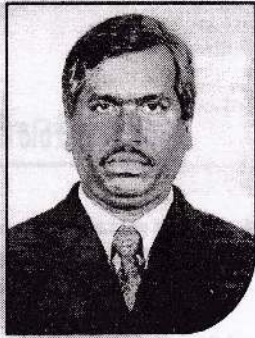

## உப பீடாதிபதி

(கல்வியும் தரமேம்பாடும்) அவர்கள் வழங்கிய வாழ்த்துச்செய்தி

வவுனியா தேசியக் கல்வியற் கல்லூரி தனது 19ஆவது அகவையை கொண்டாடுவதையிட்டுப் பெருமையடைகின்றேன். இது ஏறத்தாள ஒரு சந்ததியைக் குறிக்கும் காலம்.

இக்காலத்தில் நானும் இக்கல்லூரியில் கடமையாற்றினேன் என்பதுவே எனக்குப் பெருமைதருகின்றது. இப்போதுவரை ஒரு சந்ததிக்கு கல்விப்பணி செய்த கல்லூரி இன்னும் பல சந்ததிகளுக்கு கல்விமீனாடு பணி செய்யும் என்பதுவே நிதர்சனமானது.

**“ அன்ன யானினும் புண்ணியம் கோடி  
ஆங்கோர் ஏழைக்கு எழுத்தறிவித்தல்”**

என்ற பாரதியின் கூற்று இங்கு நோக்கற்பாலது ஒருவருக்கு கல்வி கற்பிப்பதே புண்ணியமாயின் இக்கல்லூரி பல ஆமிரம் ஆசிரியப் பெருந்தகைகளை உருவாக்கி அதனூடு ஆல்போல் தழைத்து அறுகு போல் வேரூன்றி பல தளங்களிலும் கல்விப் பணி செய்து அமைதியாக விளங்குகிறது என்பதுவே கல்லூரிக்கு பெருமைதரும் விடயமாகும்.

வருடாந்தம் பல விரிவுரையாளர்களும், ஊழியர்களும் பல ஆசிரியமாணவர்களும் வரலாம் போகலாம் எமது கல்லூரி அவற்றையெல்லாம் உள்ளாங்கி கல்வியுலகில் தலைநிமிர்ந்து நிற்கிறது. நெருக்கடிகள் ஏற்பட்டபோதெல்லாம் இக்கல்லூரி தோள்கொடுத்திருக்கிறது. வீழ்ந்திருக்கிறது எழுந்திருக்கிறது பெருமை பெற்றிருக்கிறது.

எவ்வித இடையூறுகளையும் தடைகளையும் எதிர்கொண்டு மேலும் வீறு கொண்டெழும் நலமான எதிர்காலத்திற்கு வாழ்த்துகிறேன்.

**திரு.குமாரசாமி சிதம்பரநாதன்**

உபபீடாதிபதி

(கல்வியும் தரமேம்பாடும்)

வவுனியா தேசிய கல்வியியற் கல்லூரி.



**உப பீடாதிபதி (நிதி, நிர்வாகம்)  
அவர்கள் வழங்கிய**

**வாழ்த்துச்செய்தி**

“ஒரு மனிதனுக்கு நீங்கள் எதுவும் கற்றுத்தர முடியாது.  
அவனுக்குள்ளேயே இருப்பதைக் கண்டுக்கொள்ளத்தான் உங்களால் உதவ முடியும்.”  
(கலிவிடியா)

“அறியாமை பெரும்பாலும் ஞானத்தைவிட நம்பிக்கையையே தருகின்றது.  
நான் அறிந்ததில் பெருமளவு சுயமாகக் கற்றவைதான்”  
(சார்லஸ் டார்வின்)

“வாழ்க்கை ஒரு பெரிய வாய்ப்பு உயர்வானதைத் தேடுங்கள். உயர்வானதை இலக்காகக் கொள்ளுங்கள். நீங்கள் மிகுந்த உயர் நிலையை அடைவீர்கள்.” (சுவாமி விவேகானந்தர்) மேற்கண்ட அரிய கருத்துக்கள் ஆசிரியத்துவத்தின் விருத்திப்பாதைக்கான வழிகாட்டிகளாக எனக்கு தெரிகின்றன.

நாங்கள் பெற்றுக்கொள்ளும் அனுபவங்கள் எமக்குத் தனிப்பட்டவை. அவற்றை நாம் தேடினால் அவை எமக்கு பாடம் சொல்லித் தரும் என்பதை உணர்த்தும் மேற்கண்ட அரிய கருத்துக்களின் பூரணத்துவ நிலையை எமது அற்புத நீரூற்றான வவுனியா தேசிய கல்வியியற் கல்லூரியுடன் ஒப்பிட்டுப்பார்க்கும் ஒரு தருணமாக இந்த வாழ்த்துச் செய்தியினை வழங்க முனைகின்றேன்.

அதிகாலை முதல் மாலை வரை தொடரும் எமது வவுனியா தேசிய கல்வியியற் கல்லூரியின் தொடர் செயற்பாட்டில் நாம் களைப்படைந்து போவது உண்மைதான். உடலுக்குள்ளே ஓய்வு நோக்கிய ஓர் உந்தல் ஏற்படுவதும் மறைக்க முடியாததுதான். ஆனால் உள்ளத்திற்குள்ளே எம்மை அறியாமல் எழும் உணர்வுபூர்வமான தனிப்பட்ட சீராக்கமும், ஆளுமைவிருத்தியும் நாமாக பெற்றுக் கொண்ட அனுபவத்தின் பொக்கிசங்கள் என உணரும் வேளையில் எழும் உற்சாகமும், புத்துணர்ச்சியும் யாராலும் மறுக்கப்படமுடியாதவை.

சீராக ஒழுங்கமைக்கப்பட்ட கால அட்டவணை, விதிகளும் ஒழுக்கமும் அடங்கிய செயற்பாட்டுத் தொடர், முடிந்தால் உங்கள் திறமைகளைக் காட்டுங்கள் என்றவாறு அமையும் எல்லோருக்குமான சந்தர்ப்பங்கள், எல்லோரினதும் ஆளுமை விருத்திக்கான திறவுகோல்களாக அமைகின்றன.

பிறரின் அனுபவங்களிலிருந்து கற்றக்கொள்ளலும், அவர்களின் கதைகளைக் கேட்பதும் கற்கும் வேகத்தை அதிகரிக்கின்றது. அதற்கான தளம் விரிந்துச்செல்லும் இடமாக எமது வவுனியா தேசிய கல்வியியற் கல்லூரி பரந்து கிடக்கின்றது.

சுய ஒழுக்கம், சுயநலன் மறுப்பு, பொது நோக்கிற்கான ஒன்றுசுடல், அமைதி தரும் ஆன்மீகசுவைமிகு செயற்பாடுகள், அழகியலோடு கூடிய மொழிவிருத்தி, விஞ்ஞானமும் கணிதமும் ஒன்றிணைந்த அறிவாற்றல் விருத்தி, சான்றோர்களின் வழிநடத்தல்கள் எல்லாவற்றிற்கும் மேலான தொலைநோக்கு மிக்க எமது பீடாதிபதியின் தலைமைத்துவம் அனுபவங்களை அள்ளித்தரும் விடயங்களாகும்.

நிறைந்த அனுபவங்களை பெறுவதற்கான வாய்ப்பும் தளமும் விரிந்திருக்கும் எமது வவுனியா தேசிய கல்வியியற் கல்லூரியை தமது எதிர்கால தொழில்சார் விருத்திக்காக எல்லோரும் பயன்படுத்திக் கொள்வது எமது எல்லோரினதும் கடமையாகும். அது மட்டுமல்லாது நாம் வணங்கும் இந்த இடத்தை அக்கறையுடன் பாராமரித்தல், காணப்படும் பௌதீக வளங்களை பாதுகாத்து பாராமரித்து உச்சமாக பயன்படுத்தி பயன் பெறல், ஓய்வு நேரங்களை கல்லூரியின் விருத்திக்காக செலவிடல், கல்லூரி சுற்றாடலை நேசித்து அழகாக பேணல் என்பதும் முக்கியமானதாகும்.

எனக்கு என் பணி செய்ய வழிகாட்டும் பீடாதிபதி அவர்களையும், உபபீடாதிபதி (கல்வியும் தரமேம்பாடு), விரிவுரையாளர் இணைப்பாளர்கள், மற்றும் ஆசிரிய கல்வியியலாளர்கள் எல்லோரையும் இங்கு நன்றியுடன் நோக்குகின்றேன்.

கடந்த காலங்களில் எமது அன்பிற்குரிய முன்னாள் உபபீடாதிபதி ஜனாப்.செ.சுலாப்தீன் அவர்களின் வழிகாட்டல் அனுபவங்களைப் பெற்றுக்கொண்ட நான் தொடர்ந்து என் பணியை ஆற்றுவதற்கு பூரணமான உங்களது ஒத்துழைப்பினை நாடுகின்றேன். விரிவுரையாளர் இணைப்பாளர் திரு.தி.ஜெயகாண்டமபன் அவர்களும் நானும் இணைந்து கல்லூரியின் நிதிநிர்வாக கடமைகளை செவ்வனே ஆற்றுவதற்கு எல்லா வழிகளிலும் உதவும் பதிவாளர், விடுதி அத்தியட்சகர்கள், பாதுகாப்பு உத்தியோகத்தர்கள், அலுவலக உத்தியோகத்தர்கள், நூலக உத்தியோகத்தர்கள் மற்றும் விடுதி, அத்தியாவசிய சேவையாளர்கள் எல்லோருக்கும் எனது அன்பினை கல்லூரியின் வருடாந்த கொண்டாட்டத்தின்போது பகிர்ந்து கொள்ள விரும்புகின்றேன்.

எமது வவுனியா தேசிய கல்வியியற் கல்லூரியின் வருடாந்த வெளியீடாகிய வித்தியாதீபத்திற்கு எனது வாழ்த்துக்களை தெரிவிப்பதோடு இவ்வருடத்தின் என் மகிழ்வை கல்லூரியின் விடுமுறைக் காலங்களில் கல்லூரியின் பாதுகாப்பிற்காக முன்வந்து உதவிய ஆசிரிய மாணவர்களோடு பகிர்ந்து கொள்கின்றேன்.

**திரு.க.சுமரணராஜா,**

உபபீடாதிபதி(நிதி, நிர்வாகம்),

வவுனியா தேசிய கல்வியியற் கல்லூரி,



விரிவுரையாளர் - இணைப்பாளர்

[கல்வியும் தரமேம்பாடும்] அவர்கள் வழங்கிய

**வாழ்த்துச்செய்தி**

“தவறுகளை ஒப்புக்கொள்ளும் மனத்திடமும் அதனைத் திருத்திக்கொள்வதற்கான முயற்சியும்தான் வெற்றிக்கான ஒரே வழி”  
- லெனின்

தற்போது ஆசிரியர்கல்வித்துறையில் பல்வேறு பரிமாணங்கள் வியாபித்துவருகின்றது. மாற்றத்திற்கான ஒரே தெரிவாக எம்மிடமுள்ளது கல்வி மட்டுமே. அதுவும் பல்வேறுபட்ட சிரமங்கள், போராட்டங்களுக்கு மத்தியியல் மனித, பௌதீகவளங்களையும் இழந்து மீண்டும் கல்வியில் எழுச்சிபெற வேண்டிய நிலையில் மற்றவர்களிடம் எல்லாவற்றையும் எதிர்பார்த்து நிற்கும் நிலை தோன்றியுள்ளது. இந்நிலையில் ஆசிரியர்களிடம் பல்பரிமாண வகிபாகங்கள் தோற்றுவிக்கப்பட்டுள்ளது. ஆசிரியர்கல்வி தொடர்பான விழிப்புணர்வும் எதைச்செய்யவேண்டும், எதை தவிர்க்கவேண்டுமென நாம் சரியாக இனங்கண்டு சுயமாக வழிப்படுத்தப்பட வேண்டும். மற்றவர்கள் மீது பொறுப்புக்களை சாட்டிவிட்டு வசைபாடும் சமூகமாக அல்லாமல் ஒவ்வொருவரும் தனக்குரிய கடமைகளையும் பொறுப்புக்களையும் இயலுமானவரை செய்வதற்கு முயலவேண்டும்.

இலங்கையில் ஒக்ரோபர் மாதம் வாசிப்பு மாதமாகக் கொண்டாடப்படுகின்றது. இந்நிலையில் வாசிப்பின் முக்கியத்துவத்தை, அவசியத்தை சமூகப்படுத்த வேண்டிய தேவை முன்னரையிட இப்போது விரைவுபடுத்த வேண்டிய தேவையுள்ளது. கல்வி-வாசிப்பு-சமூகம் ஆகியவற்றிற்கிடையிலான தொடர்புகளை மீள கட்டியெழுப்ப புதிய அணுகுமுறைகளை இனங்கண்டு உள்வாங்கவேண்டிய தேவை பாலர் கல்விமுதல் - பல்கலைக்கழகம் வரை முன்னெழுந்துள்ளது. வாசிப்புச் செயற்பாடுகள் எமது வாழ்வியல், கல்விச் செயற்பாடுகளோடு இணைந்த செயற்கிரமமாக எழுச்சி பெறவேண்டிய தேவையுள்ளது.

பயனுறுதியுள்ள ஆசிரியர்கள் தமது மாணவர்களுக்கு வித்தியாசமான பல்வேறு கற்றல் அனுபவங்களை வழங்குவதன் மூலம் அவர்கள் நம்பிக்கை கொண்ட சுதந்திரமான கற்போராக மாற உதவுகிறார்கள். அத்துடன் தாம் கற்றவை பற்றி சிந்திக்கவும் ஊக்கப்படுத்துகின்றார்கள். ஆசிரியர் கல்வி தொடர்பான விழிப்புணர்வும், ஆசிரியரின் பொறுப்புக்களும் கடமைகளும், ஆசிரியர்கள் என்ன செய்கின்றார்கள், எதைச்செய்யவேண்டுமென்ற சிந்தனைகளும், ஆசிரியத்துவம் தொடர்பான விமர்சனங்களும், ஆசிரியர்கல்வியின் அனுபவங்களும் ஒவ்வொருவரையும் தேடலுக்குள் வலிந்து செலுத்த வேண்டும்.

மாணவ ஆசிரியர்களின் தனியாளர் தேடல்களின்மீது வெற்றிகரமான துலங்கலைக் காட்டுவதற்குரிய தளமாகச் செயற்படும் வவுனியா தேசிய கல்வியியற் கல்லூரியின் பல்வேறு செயற்பாடுகளில், இவ்வித்தியா தீபம் சஞ்சிகையும் சிறந்த வெளிப்பாடாக அமைந்துள்ளது. இம்முயற்சியில் ஈடுபடும் 19 ஆவது ஆண்டு கல்லூரிதின விழாக்குழுவினருக்கும் கல்லூரிச் சமூகத்தினருக்கும் இறை ஆசிவேண்டிப் பிரார்த்திக்கின்றேன்.

நன்றி

**திரு.சுபரமணந்தம்**

விரிவுரையாளர் இணைப்பாளர்

(கல்வியும் தரமேம்பாடும்)

வவுனியா தேசிய கல்வியியற்கல்லூரி.

**வந்தியா தீபம் viii**



# **Our Lecturer Coordinator**

**(Academic & Quality Assurance)**



**Mr.S.Paramanatham, B.A, PGDE, MSc in Edu (U.K). Maths Trained**

# **Our Lecturer Coordinator**

**(Finance & Administration)**



**Mr.T.Jeyakandeepan, Bsc (Hons), PGDE, PGDEM, MATE.**

Our Lecturer Coordinator  
(Finance & Administration)



1978

Our Lecturer Coordinator  
(Finance & Administration)



## English Union



## Commerce Union



# Our President

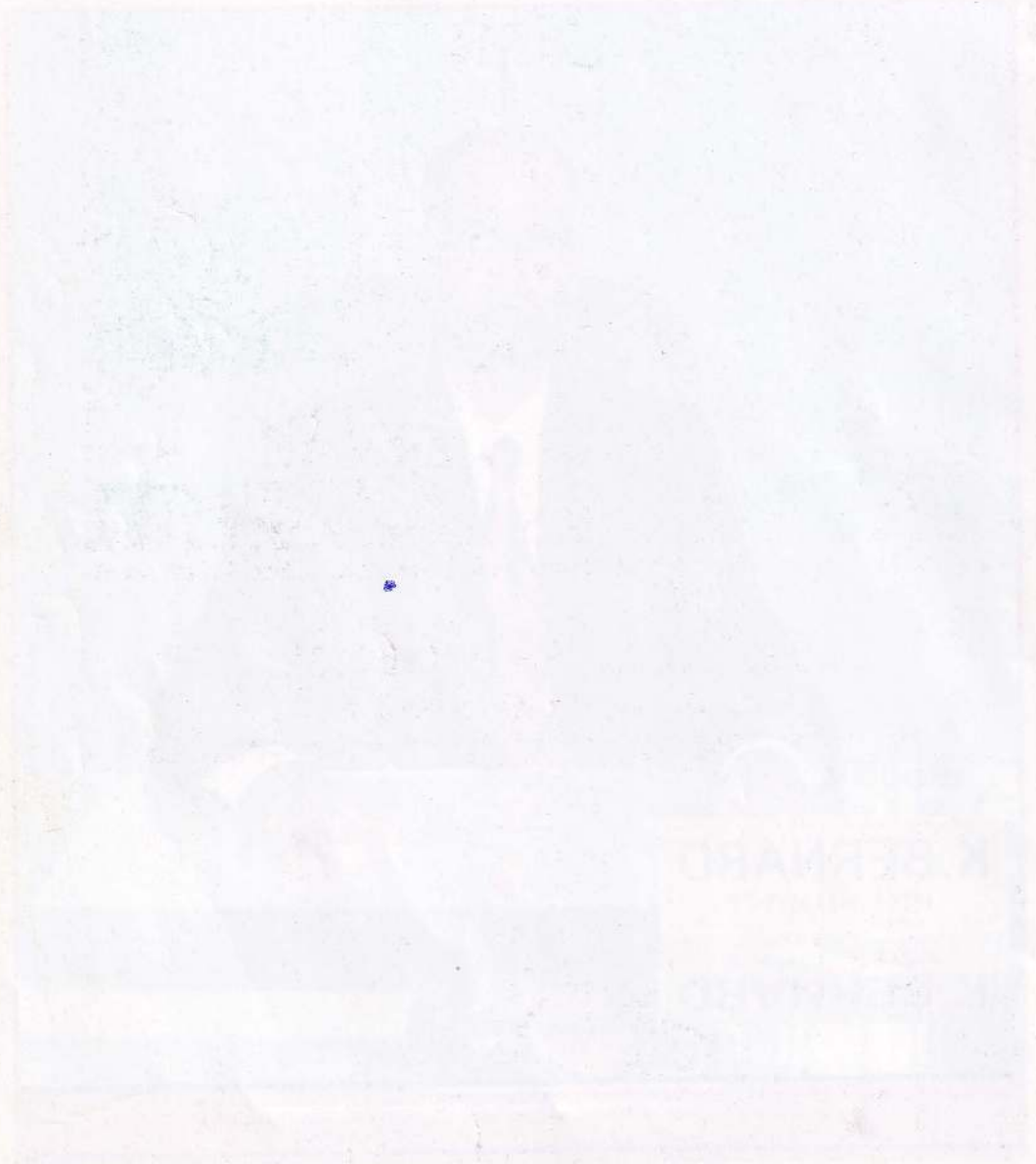

M. K. R. S. S. S.

Digitized by Noolaham Foundation.

# After the Renovation Vavuniya National College of Education



# Our President

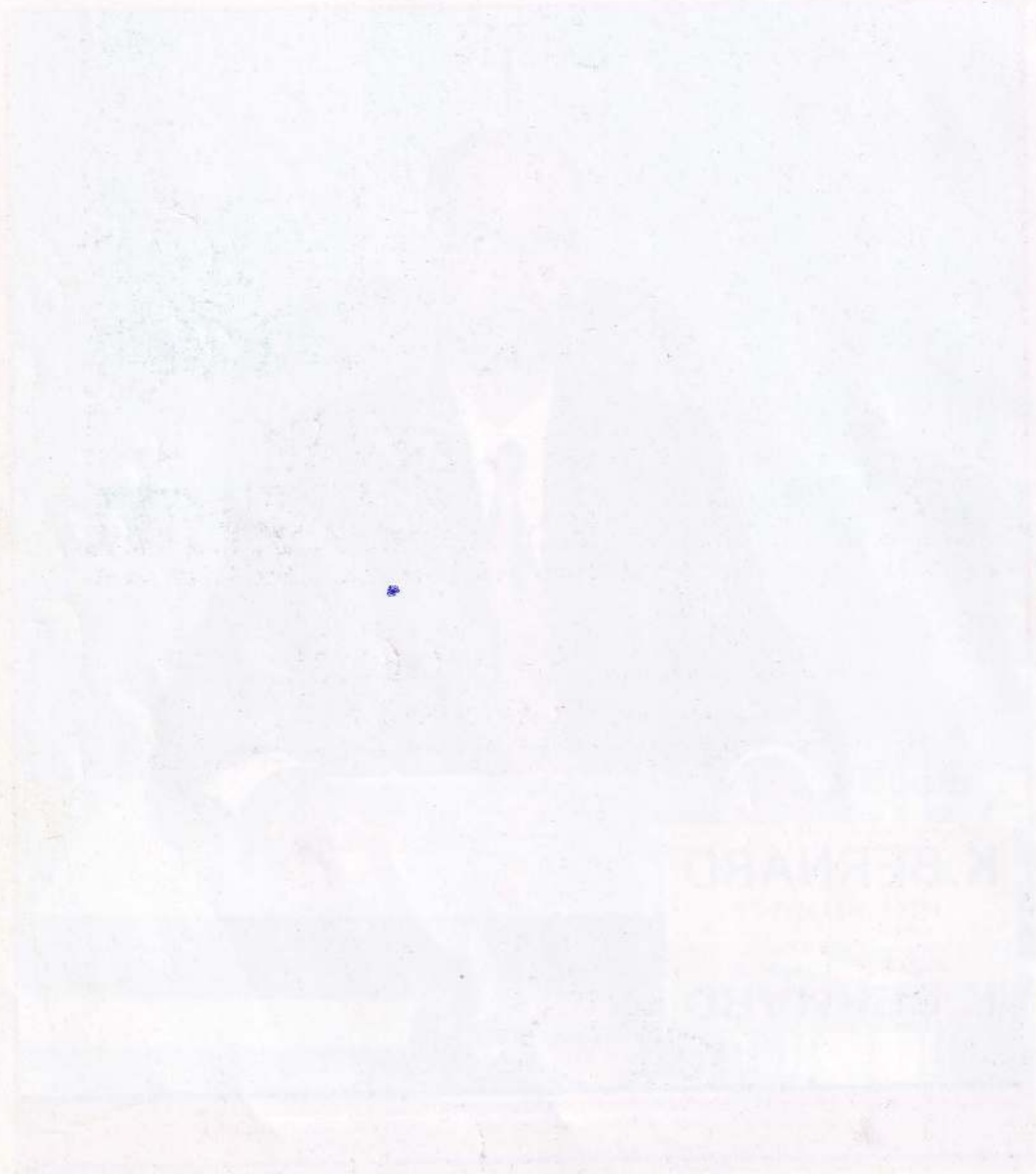

M. K. R. S. S. S.

It is hereby...

வவுனியா தேசிய கல்வியியற் கல்லூரி தனது வரலாற்றுப் பயணத்தில் 19 ஆண்டுகளை நிறைவு செய்து கொண்டு 20<sup>வது</sup> ஆண்டிற்குள் நுழைவதையிட்டு நான் மகிழ்ச்சியும் பெருமிதமும் அடைகின்றேன். கடந்து வந்த 19 ஆண்டுகளில் கூடவே நானும் இருந்து வந்து கொண்டிருக்கின்றேன் என்பது இரட்டிப்பு மகிழ்ச்சியாகும். 19 ஆண்டு கால வரலாற்றில் 12 ஆண்டு கால பீடாதிபதி சேவையை நிறைவு செய்த பின் பீடாதிபதி அறிக்கைத் தொடரில் நான் இவ்வாண்டு எனது 12<sup>வது</sup> பீடாதிபதியின் வருடாந்த அறிக்கையை சமர்ப்பிப்பதையிட்டும் நான் பெருமிதம் அடைகின்றேன். எனது 29 ஆண்டுகால அரச சேவைக் காலத்தில் 19 ஆண்டுகாலம் வவுனியா தேசிய கல்வியியற் கல்லூரியில் பணியாற்றி இருக்கின்றேன் என்பது முக்கியமான வரலாற்றுப் பதிவு ஆகும். இத்தகைய பதிவுகளுடன் 2012<sup>ம்</sup> ஆண்டுக்கான வருடாந்த அறிக்கையை சமர்ப்பிக்க விளைகின்றேன்.

**2012<sup>ம்</sup> ஆண்டில் வவுனியா தேசிய கல்வியியற் கல்லூரி**

2009<sup>ம்</sup> ஆண்டில் பின்னர் வவுனியா தேசிய கல்வியியற் கல்லூரியின் உட்கட்டமைப்பு சீர்குலைவுகளும், கல்வி நடவடிக்கைகளின் தடைப்பாடுகளும் 2011<sup>ம்</sup> ஆண்டிலிருந்து படிப்படியாக வழமைக்கு திரும்பி வருகின்றமை குறிப்பிடத்தக்கதாகும். 2010<sup>ம்</sup> ஆண்டில் கிடைக்கப்பட்ட நிதிகளிலிருந்து விரிவுரை மண்டபங்களும், ஐந்து விடுதிகளும் மறுசீரமைப்பு செய்யப்பட்டு 2011<sup>ம்</sup> ஆண்டு 6 பயிற்சி நெறிகளுக்கு 165 பயிற்சியாளர்கள் அனுமதிக்கப்பட்ட பின்னர் கல்வி அமைச்சு நிதியிலிருந்து கிடைக்கப்பெற்ற 11 மில்லியன் ரூபா நிதியிலிருந்து மூன்று மாணவர் விடுதிகளும் மாணவர் உணவு விடுதியும் மறுசீரமைப்பு செய்யப்பட்டன. இந் நிதி பயன்பாட்டின் போது ஒப்பந்தக்காரரின் அக்கறையின்மையினால் 2012<sup>ம்</sup> ஆண்டு ஆரம்பத்தில் மூன்று விடுதிகளை மட்டுமே மறுசீரமைப்பு செய்ய முடிந்ததும் உணவு விடுதி வேலைகள் இன்னும் முற்றாக பூரணப்படுத்த முடியாமல் போனமை மனவருத்தத்துக்குரிய விடயமாகும். இதனால் 2012<sup>ம்</sup> ஆண்டு கல்வி அமைச்சு நிதியிலிருந்து நிதியினை கேட்டுப் பெற்றுக்கொள்ள முடியாமல் போனமை கவலைக்குரிய விடயமாகும். எவ்வாறாயினும் புதிதாக மறுசீரமைக்கப்பட்ட மூன்று விடுதிகளுடன் மொத்தமாக 8 விடுதிகள் மாணவர்களுக்கு இருப்பிட வசதி செய்யக்கூடியதாக இருந்தமையினால் 2012<sup>ம்</sup> ஆண்டு 8 பயிற்சி நெறிகளுக்கு 174 மாணவர்களுக்கு அனுமதியளிக்கக்கூடியதாக இருந்தது.

**புதிய மாணவர் அனுமதி 2012**

கடந்த ஆண்டைப் போல் இவ்வாண்டும் 174 மாணவர்களுக்கு அனுமதியளிக்க முடியுமாக இருந்தது. எவ்வாறாயினும் கடந்த ஆண்டு ஆறு (6) ஆக இருந்த பயிற்சி நெறிகள் இவ்வாண்டில் எட்டாக (08) அதிகரிக்கப்பட்டிருந்தது. கடந்த வருடாந்த அறிக்கையில் நான் குறிப்பிட்டிருந்தது போல் இவ்வாண்டு கணிதம், விஞ்ஞானம் ஆகிய இரு பாட நெறிகளும் மீண்டும் இங்கு ஆரம்பிக்கப்பட்டுள்ளது. கடந்த ஆண்டு கணிதம், விஞ்ஞானம் பயிற்சி நெறிகள் ஆரம்பிக்காமையினால் பல்வேறு விமர்சனங்களும் விளக்கங்களும் அளித்து வரப்பட்ட நிலையில் கல்வி அமைச்சு உறுதியளித்தபடி இவ்வாண்டு அப் பாடநெறிகளை ஆரம்பித்துள்ளமை எல்லா விமர்சனங்களுக்கும் விளக்கங்களுக்கும் விடையளித்துள்ளமை குறிப்பிடக் கூடியதாகும். கடந்த ஆண்டிலும் (2011) இவ்வாண்டிலும் (2012) அனுமதிக்கப்பட்ட மாணவர் தொகை பயிற்சி நெறி ரீதியாக கீழே தரப்படுகின்றது.

இல	பயிற்சி நெறி	2011			2012		
		ஆண்	பெண்	மொத்தம்	ஆண்	பெண்	மொத்தம்
1	ஆரம்பக்கல்வி	23	19	42	09	21	30
2	இந்து சமயம்	05	16	21	07	08	15
3	கிரீஸ்தவம்	05	17	22	03	13	16
4	உடற்கல்வி	15	05	20	09	06	15
5	விவசாயம்	12	18	30	07	13	20
6	வர்த்தகம்	10	20	30	12	38	50
7	விஞ்ஞானம்	-	-	-	05	11	16
8	கணிதம்	-	-	-	06	06	12
	மொத்தம்	70	95	165	58	116	174

கணித பாட நெறிக்கு 15 மாணவர்களை அனுமதிப்பதற்கு அனுமதி வழங்கப்பட்டிருந்த போதும் மொத்த விண்ணப்பங்களிலிருந்து தெரிவு செய்யப்பட்டவர்களில் குறைந்தளவே அனுமதிக்கு பதிவு செய்து கொண்டிருந்தனர். அந்த வகையில் வவுனியா தேசிய கல்வியியற் கல்லூரியில் கணித பாட நெறிக்கு 12 பேர் மட்டுமே பதிவு செய்து கொண்டனர். கணித பாட நெறியில் குறைந்த மூன்று பேருக்கு பதிலாக மூன்று பேரை விஞ்ஞான பயிற்சி நெறியில் அனுமதிப்பதற்கு நடவடிக்கை எடுக்கப்பட்ட போதும் ஒருவரை மட்டுமே அதிகரிக்கக் கூடியதாக இருந்தது.

வவுனியா தேசிய கல்வியியற் கல்லூரியில் தேசிய ரீதியாக எந்த வேறுபாடுகளும் இன்றி மாணவர்கள் அனுமதிக்கப்பட்டிருக்கின்றார்கள் என்பதற்காக 2012 ஆண்டிற்கான அனுமதியினை அனுமதிக்கப்பட்டவர்களின் சமய ரீதியான அட்டவணையையும் மாவட்ட அடிப்படையிலான எண்ணிக்கையையும் கீழ்வரும் அட்டவணைகள் மூலம் காட்டப்படுகின்றது.

இல	பயிற்சி நெறி	இந்து	கிரீஸ்தவம்	இஸ்லாம்	மொத்தம்
01	ஆரம்பக்கல்வி	27	02	01	30
02	இந்து சமயம்	15	-	-	15
03	கிரீஸ்தவம்	-	16	-	16
04	விவசாயம்	13	-	07	20
05	உடற்கல்வி	08	01	06	15
06	வர்த்தகம்	20	04	26	50
07	விஞ்ஞானம்	05	-	11	16
08	கணிதம்	10	-	02	12
	மொத்தம்	98	23	53	174

2012 மாவட்ட அடிப்படையிலான அனுமதி கீழ்வரும் அட்டவணையில் தரப்படுகின்றது.

2012 ஆம் ஆண்டிற்கான மாவட்ட அடிப்படையிலான அனுமதி																						
	வவுனியா	யாழ்ப்பாணம்	மட்டக்களப்பு	அம்பாறை	புணை	நிபுளேந்தி	முல்லைத்தீவு	புத்தளம்	நீலகோணை	நுவரெலியா	குருநாகல்	மாரத்தளை	புதுளை	அழகநகரம்	தருத்துறை	கடலி	கோவை	கம்பஹா	இரத்தினபுரி	சாண்டி	மொத்தம்	
ஆரம்பக் கல்வி	9	1	0	0	5	9	0	0	0	0	0	0	0	0	0	0	0	0	0	0	0	30
இந்து சமயம்	1	5	2	3	0	1	0	1	1	1	0	0	0	0	0	0	0	0	0	0	0	15
கிரீஸ்தவம்	2	6	1	1	1	1	1	1	1	1	0	0	0	0	0	0	0	0	0	0	0	16
விவசாயம்	1	4	6	3	0	1	0	1	1	1	0	1	1	0	0	0	0	0	0	0	0	20
கணிதம்	1	9	0	0	1	0	0	0	0	0	0	0	0	1	0	0	0	0	0	0	0	12
விஞ்ஞானம்	5	0	0	0	1	0	1	2	4	0	1	0	0	2	0	0	0	0	0	0	0	16
உடற்கல்வி	1	3	2	4	1	1	0	1	1	1	0	0	0	0	0	0	0	0	0	0	0	15
வர்த்தகம்	2	9	5	6	1	1	1	3	4	3	2	1	1	1	3	2	2	1	1	1	1	50
மொத்தம்	22	37	16	17	10	14	9	9	12	7	3	2	2	4	3	2	2	1	1	1	1	174

மாணவர் அனுமதியும் பயிற்சி நெறிகளும் அதிகரிக்கப்பட்டு வருகின்ற போதும் ஆசிரியர் கல்வியியலாளர்களின் தொகை அதிகரிக்கப்படாமை குறிப்பிடக்கூடிய குறைபாடாகும்.



## ஆசிரிய கல்வியியலாளர்

2009<sup>ம்</sup> ஆண்டு ஏற்பட்ட அசாதாரண நிலைமை காரணமாக எமது கல்வியியற் கல்லூரியின் கல்வி நடவடிக்கைகள் தற்காலிகமாக இடைநிறுத்தப்பட்டதின் பின்னர் வேறு இடங்களுக்கு தற்காலிக இணைப்பு வழங்கப்பட்டவர்களில் பலர் 2011<sup>ம்</sup> ஆண்டு மீண்டும் கடமைக்கு திரும்பியிருந்தனர். தொடர்ந்து இணைக்கப்பட்டவர்கள் 2012 ஜனவரி 1<sup>ம்</sup> திகதி இங்கு மீண்டும் கடமை ஏற்றுக்கொண்டனர். எனினும் அவ்வாறானவர்களில் இருவர் நிரந்தர இடமாற்றம் பெற்றுக் கொண்டனர். ஒருவர் கற்கை விடுமுறையில் சென்றுள்ளார்.

எமது கல்வியியற் கல்லூரியின் மாணவர் தொகைக்கேற்பவும், பயிற்சி நெறிகளுக்கேற்பவும் 37 ஆசிரியர் கல்வியியலாளர் தேவை இருக்கின்ற போதும் 24 பேர் மட்டுமே கடமையிலுள்ளனர். 13 பேருக்கு பற்றாக்குறை காணப்படுகின்ற நிலையில் சில பாடங்களுக்கான வருகை தரும் விரிவுரையாளர்களுடன் எமது ஆசிரியகல்வியியலாளர்கள் அதிகப்படியான வேலைப்பளுவுடன் கல்விசார் செயற்பாடுகளை வெற்றிகரமாக முன்னெடுத்துச் செல்கின்றனர் என்பது குறிப்பிடக்கூடிய விடயமாகும்.

## கல்விசாரா பணியாளர்கள்

ஒவ்வொரு ஆண்டும் வருடாந்த அறிக்கையில் குறிப்பிடப்படும் விடயங்களில் இதுவும் ஒன்றாகும். இதுவரை எந்த மாற்றங்களும் ஏற்படவில்லை என்பதுடன் குறைவான கல்விசாரா பணியாளர்களுடன் எவ்வளவு சவால்களுக்கு முகம் கொடுத்து கல்லூரி நடவடிக்கைகளை முன்னெடுத்து செல்ல வேண்டியுள்ளது என்பதற்காகவே மீண்டும் மீண்டும் இவற்றை குறிப்பிட்டே ஆகவேண்டியுள்ளது.

நிர்வாக காரியாலயத்தின் ஆளணி பற்றாக்குறை நிர்வாக நடவடிக்கைகளின் காலதாமதத்தையும் இருப்பவர்களின் வேலைப் பளுவையும் அதிகரித்துள்ளன. அதே போல் நூல் நிலையத்தில் நூலகப் பணியாளர்களாக இருந்த இருவர் செல்வி.இ.வனிதா, திருமதி.ஜெ.நாகராணி ஆகியோர் நூலகர் நியமனம் கிடைத்து வேறு இடங்களில் பணியாற்றி சென்றமையினால் எமது நூலகம் தனியாக பணியாற்ற வேண்டிய நிலையில் உள்ளது. அதே போல் காவலாளிகள் நான்கு பேர் மட்டுமே நிரந்தர காவலாளிகளாக பணியாற்றுகின்றமை அவர்களது கடமைகளையும் கடினமாக்கியுள்ளது. உணவு விடுதியில் சமையலாளர்களின் பற்றாக்குறையினால் விடுதி அத்தியட்சகர்களும் கடமையிலுள்ள சமையலாளர்களும் மிகுந்த சிரமத்துடனேயே பணியாற்றி வருகின்றனர். இவ்வாறாக கல்விசாரா பணியாளர்களின் பற்றாக்குறை உள்ள நிலையில் நீண்டகாலமாக இங்கு பணியாற்றுவோர் இடமாற்றத்திருந்தும் பதில் ஒழுங்கு இல்லாமையினால் அவர்களது மனஸ்தாபத்திற்கும் உள்ளாகவேண்டியுள்ளது. கல்விசாரா பணியாளர்களின் நியமனங்கள் கிடைக்குமாயின் பல்வேறு நிர்வாக சிக்கல்களுக்கு தீர்வு கண்டு கல்லூரியை இன்னும் மேம்படுத்த முடியும். ஆளணி பற்றாக்குறை கல்லூரி சுற்றாடலை பேணுவதில் பெரும் தடங்கலை ஏற்படுத்தியுள்ளன.

## கல்லூரி சுற்றாடல் பேணல்

கல்லூரி சுற்றாடலை பாதுகாப்பானதாகவும் சுத்தமானதாகவும் பேணுவதற்கு ஆளணிப்பற்றாக்குறையினால் பெரும் சிரமப்பட வேண்டியுள்ளது. 2009<sup>ம்</sup> ஆண்டு நலன்புரி நிலைய அமைவினால் சீர்குலைக்கப்பட்டிருந்த சுற்றாடலை மீளமைப்பு செய்வதற்கு எந்த நிறுவனங்களும் உதவ முன்வரவில்லை. அதேவேளை “டெங்கு” தொற்று அபாயமும் கல்லூரி வளாகத்தில் காணப்பட்டது.

இந்நிலையில் 2011<sup>ம்</sup> 2012<sup>ம்</sup> ஆண்டுகளில் அனுமதி பெற்றுக்கொண்ட மாணவ ஆசிரியர்களின் உதவியுடன் கல்லூரி சுற்றாடலை பாதுகாப்பானதாகவும், சுத்தமானதாகவும் பேணிவரமுடிகின்றது. உண்மையில் என்னுடன் ஒத்துழைத்து வரும் சகல மாணவ ஆசிரியர்களுக்கும் எனது நன்றிகளையும் பாராட்டுக்களையும் தெரிவித்துக் கொள்ள விரும்புகின்றேன். கல்லூரியின் சுற்றாடலைப் பேணுவதற்கும் அழகுபடுத்துவதற்காகவும் வெவ்வேறு செயற்றிட்டங்கள் நடைமுறைப்படுத்துவதற்கு அவ்வப்போது பல முயற்சிகள் எடுக்கப்பட்டு வந்துள்ளன. கடந்த ஆண்டு ஆரம்பிக்கப்பட்ட தென்னம் பிள்ளைகள் நடும் முயற்சி இவ்வாண்டிலும் தொடர்கின்றமையும் இவ்வாண்டின் இரண்டாம் வருட மாணவர்களின் குழு செயற்றிட்டத்தின் மூலமாகவும் பல சிறு சிறு குழுச் செயற்பாடுகள் முன்னெடுக்கப்படுகின்றமையும் குறிப்பிடக்கூடிய முயற்சிகளாகும்.

கல்லூரியின் வளர்ச்சியிலும் அவ்வப்போது பெற்றோர்களும் நலன் விரும்பிகளும் அக்கறை எடுத்துக் கொள்வதுண்டு. அந்தவகையில் 2009<sup>ம்</sup> ஆண்டு எமது கல்லூரி நலன்புரிநிலையமாக மாற்றப்பட்டபோது மாணவர்களின் கல்விச் செயற்பாடுகளை என்னெடுக்க முடியாமல் போனது அந்தவேளையில் வவுனியாவிலுள்ள பெற்றோர்கள் சிலர் எமது வேண்டுகோளுக்கிணைவாக கல்லூரியை தொடர்ந்து கொண்டு செல்வதற்கு உதவினர். அவர்களில் தற்போதைய வவுனியா வடக்கு வலயக்கல்விப்பணிப்பாளர் திருமதி. பராசக்தி கணேசலிங்கம், தற்போதைய வ/விபுலானந்தாக்கல்லூரி அதிபர் திரு.வே.இந்திரன், தற்போதைய வெங்கல செட்டிகுளம் பிரதேசசபை உறுப்பினர் ஜனாப் முகமது முஸ்தபா சாஜிதீன் ஆகியோர் இங்குகுறிப்பிடக் கூடியவர்களாகும். இவர்களது பங்களிப்பினை நன்றியுடன் நினைவு கூர்ந்து கல்லூரியின் 19வது ஆண்டு நிறைவுவிழாவில் கௌரவிக்க விரும்பினோம் அவர்களுக்கு எமது கல்வியியற் கல்லூரி சமூகம் சார்பான வாழ்த்துக்களும் பாராட்டுக்களும்.

வவுனியா தேசிய கல்வியியற் கல்லூரி அவ்வப்போது வவுனியாவில் கலைஞர்கள், கல்விமாண்கள் மற்றும் சமய பெரியார்கள், இலக்கியவாதிகளைக் கௌரவிப்பதுண்டு. அதுதொடர்பில் இந்த ஆண்டு சாகித்திய விழாவில் பரிசு பெற்ற நாடக கலைஞர் திரு.கந்தையா ஸ்ரீகந்தவேள் அவர்களையும் இன்றைய விழாவில் கௌரவித்து பாராட்டுகின்றோம். அவரது இலக்கிய பணி தொடரவாழ்த்துகின்றோம்.

வவுனியா மாவட்டத்தின் கல்வி வளர்ச்சிக்கு வவுனியா தேசிய கல்வியியற் கல்லூரியும் கடந்த 19 ஆண்டுகளாக கற்றல், கற்பித்தலுடன் விளையாட்டுத்துறை, கலைத்துறைகளிலும் பங்காற்றி வந்திருக்கின்றது. என்பது மறுக்க முடியாத உண்மையாகும். அத்துடன் வவுனியா மாவட்ட கல்வி வெளிப்பாடுகளை நாமும் விரும்பி நிற்கின்றோம். எனவே இவ்வாண்டு 2012 ஐந்தாம் ஆண்டு புலமைப்பரிசில் பரீட்சையில் வவுனியா மாவட்டத்தில் 192 புள்ளிகளைப் பெற்று மாவட்ட மட்டத்தில் முதலாம் இடம் பெற்றுக் கொண்ட வ/இறும்பைக்குளம் மகளிர் மகாவித்தியாலயத்தைச் சேர்ந்த மாணவி செல்வி டர்சிகா குகநேசன் அவர்களையும் இன்றைய நிகழ்வில் பாராட்டிக் கௌரவிக்கின்றோம். இதனுடாக இம்மாணவி எதிர்காலத்தில் ஊக்கம் பெறவும் ஏனைய மாணவர்களும் முன்னுதாரணம் பெறவும் வாழ்த்துகின்றோம். வவுனியா மாவட்ட மாணவர்களும் பாடசாலைகளும் ஏனைய தமிழ் பேசும் மாணவர்களும் முயற்சியும் பயிற்சியும் எடுத்துக் கொள்வதினுடாக தேசியரீதியாக முன்னிலைகளுக்கு வரவேண்டும் எனவும் எதிர்பார்த்து ஆசிகுறிநிற்கின்றோம்.

**முடிவுரை**

கல்லூரியின் 19 ஆண்டுகால வரலாற்றில் நானும் கூட இருந்திருக்கின்றேன். அதில் பத்து ஆண்டுகாலம் பீடாதிபதியாக எனது சேவையை கடந்த 2012 மே 12<sup>ம்</sup> திகதியுடன் நிறைவுசெய்துள்ளேன். 10 ஆண்டுகால பீடாதிபதி சேவை நிறைவை எனது அன்புக்குரிய மாணவ ஆசிரியர்களும், எனது

மரியாதைக்குரிய விரிவுரையாளர்களும் விழாவெடுத்து கொண்டாடி முடித்தமை நன்றிக்குரியதாகும். கல்லூரிக்குள் மாணவர்களாக நுழைகின்ற ஒவ்வொருவரும் நல்ல ஒழுக்கமும், பண்பாடும், பழக்கவழக்கங்களும் கொண்ட தரமான சமூகத்தை பொறுப்பேற்கும் முழுமையான தரமான ஆசிரியர்களாக வெளியேற வேண்டும் என்பதும், இந்த மாணவர்களை உருவாக்கும் ஒவ்வொரு ஆசிரிய கல்வியியலாளர்களும் வெற்றியாளர்களாக மாறவேண்டும் என்பதும் எனது பேரவாவாகும். இம் முயற்சியில் நான் எந்த சவால்களுக்கும் அதே மாணவ ஆசிரியர்கள், ஆசிரிய கல்வியியலாளர்களின் உதவியுடன் முகம் கொடுக்கவும் என்றும் தயாராக இருந்திருக்கின்றேன்.

எதிர்வரும் 20<sup>ஆம்</sup> ஆண்டும் மற்றுமொரு புதிய சாதனைகள் மிக்க ஆண்டாக இருக்க தொடர்ந்து நம்பிக்கையுடன் செயற்பட அனைவரும் ஒன்றிணைந்து செயற்படுவோம் என எதிர்பார்க்கின்றேன்.

**திரு. க.பேர்ணாட்**  
**பீடாதிபதி**  
**வவுனியா தேசிய கல்வியியற் கல்லூரி.**

# Our Academic Staff -2012

1. **Mr.K.Bernard** B.Sc.(Hons), PGDE, (Distinction) M.Ed (Australia)
2. **Mr.K.Sithamparanathan** B.Sc, PGDE, PGDEM(Merit), M.Ed in School Ed(University of Malaya),  
M.Ed (Srilanka),Diploma in Human Rights
3. **Mr.K.Suwarnarajah** B.Com, PGDE, M.Ed, Sch Management (U.S.A), MA in Teacher Education
4. **Mr.T.Jeyakandeepan** B.Sc (Hons), PGDE, PGDEM( Merit), Sp Tr in IT (Singapore), MA in Teacher Education.
5. **Mr.S.Paramanantham** B.A, PGDE(Merit), Msc in.Ed(U.K), Intel Teach (U.K), Maths Trained.
6. **Mrs.K.Yogarajah** B.A, PGDE(Merit), Bharatha Natiya Kala Vithahar, MA in Teacher Education
7. **Mr.G.Kamalakumar** B.A,PGDE(Merit),M.A (Sociology), Sose (UK), Com (SP Td) Scout (WB) ,MA in Teacher Edu.
8. **Mr.S.Bavananthan** B.A PGDE (Merit) ,Hinduism Special Trained, M.A in Teacher Education
9. **Mr.N.Parthiepan** B.A, PGDE, M.A. (Tamil) M.A in Teacher Education.
10. **Mrs.S.Sathiyaseelan** B.Sc, PGDE (Merit), M.Ed.
11. **Mrs.P.Jeyakumar** B.Sc, PGDE(Merit), M.Ed .
12. **Mr.M.Soosaitasan** B.A (Hons), P.G.D.E (Merit), M.Ed (Jaff)
13. **Mr.K.Senthilkumar**, B.Sc (Hons) Agric, PGDE, M.Sc in (Science Education), M.A.In Teacher Education  
Dip in Human Rights
14. **Mr.P.Sathiyathan** B.A, PGDE(Merit) , MA in Teacher Edu.
15. **Mr.N.Manoranjithan** B.A(Hons), PGDE(Merit), M.A, M.Ed
16. **Mrs.N.Antony Cross** B.A, PGDE (Merit)
17. **Mrs.S.Sivalogini** B.Sc,PGDE (Merit), M.Ed
18. **Miss.I.Selvanayagam** B.A (Hons), Spe Trd.Primary, PGDE(Merit), Dip in Spe Edu, M.Ed
19. **Mr.S.Partrick Gerard** B.A (Eng.) PGDE, M.Ed, Teacher Techonologist (OUSL)
20. **Mr.S.Kuhananthan** B.Sc (Hons), PGDE,PG.Dipin IT(Merit),Dip in English, M.Sc in Applied Statistics,
22. **Mr.T.Elankumar** B.A, Spe Trd. (Pri) PGDE, Dip in Tamil
23. **Mrs.H.Subitha** National Dip in Teaching (Pri), B.A, PGDE. (Merit),M.A.in Teacher Education.
24. **Mr.K.Hariharasakthy** Spe Trd.(Tamil), B.A, PGDE(Merit),M.A.in Teacher Education
25. **Mr.C.Kularathan** B.A (Eng), Dip in Eng, PGDE, ITP(EFLU), M.Ed, M.Phil (Reading)

# Our Academic Staff - 2012



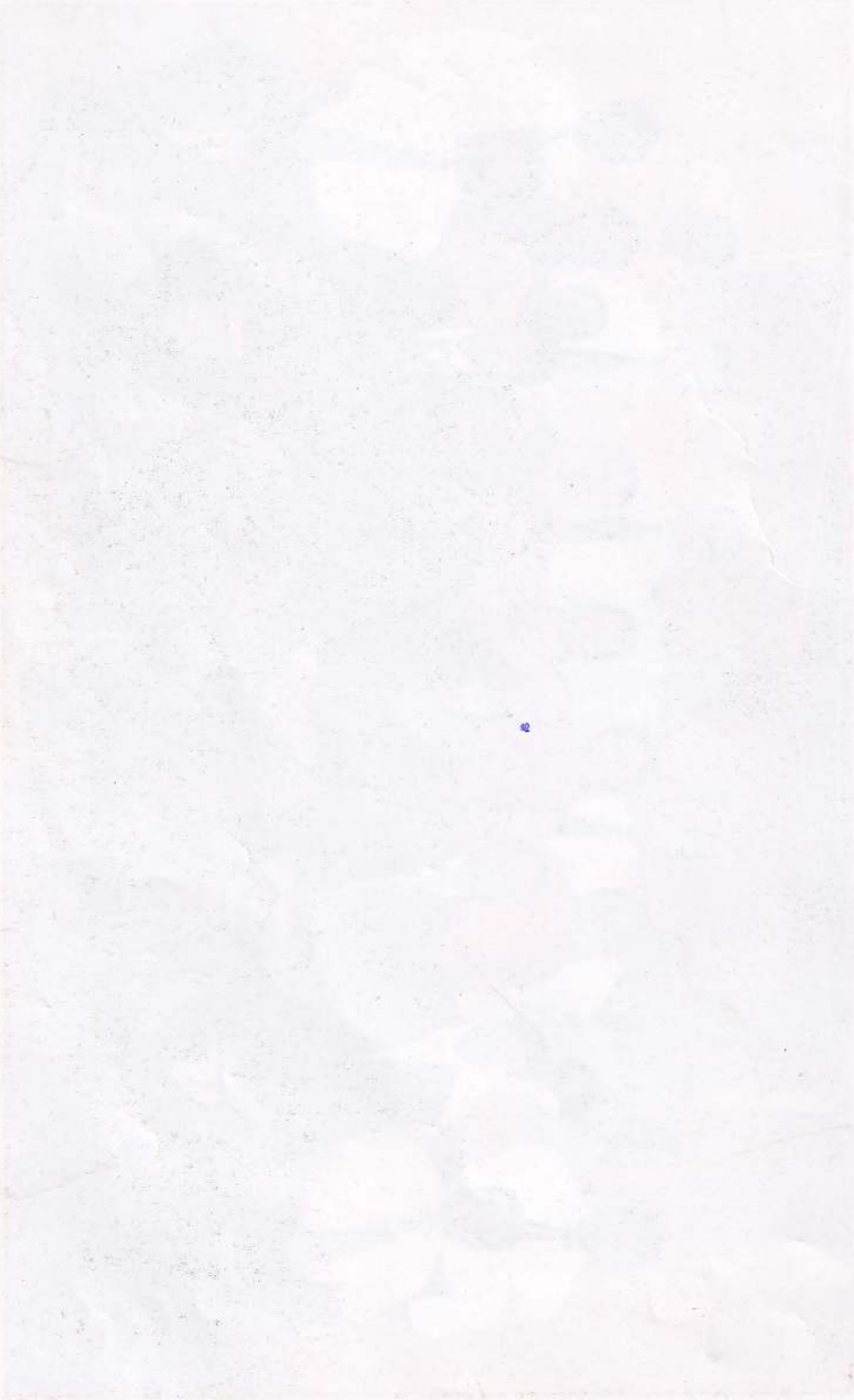

# Our Non Academic Staff - 2012



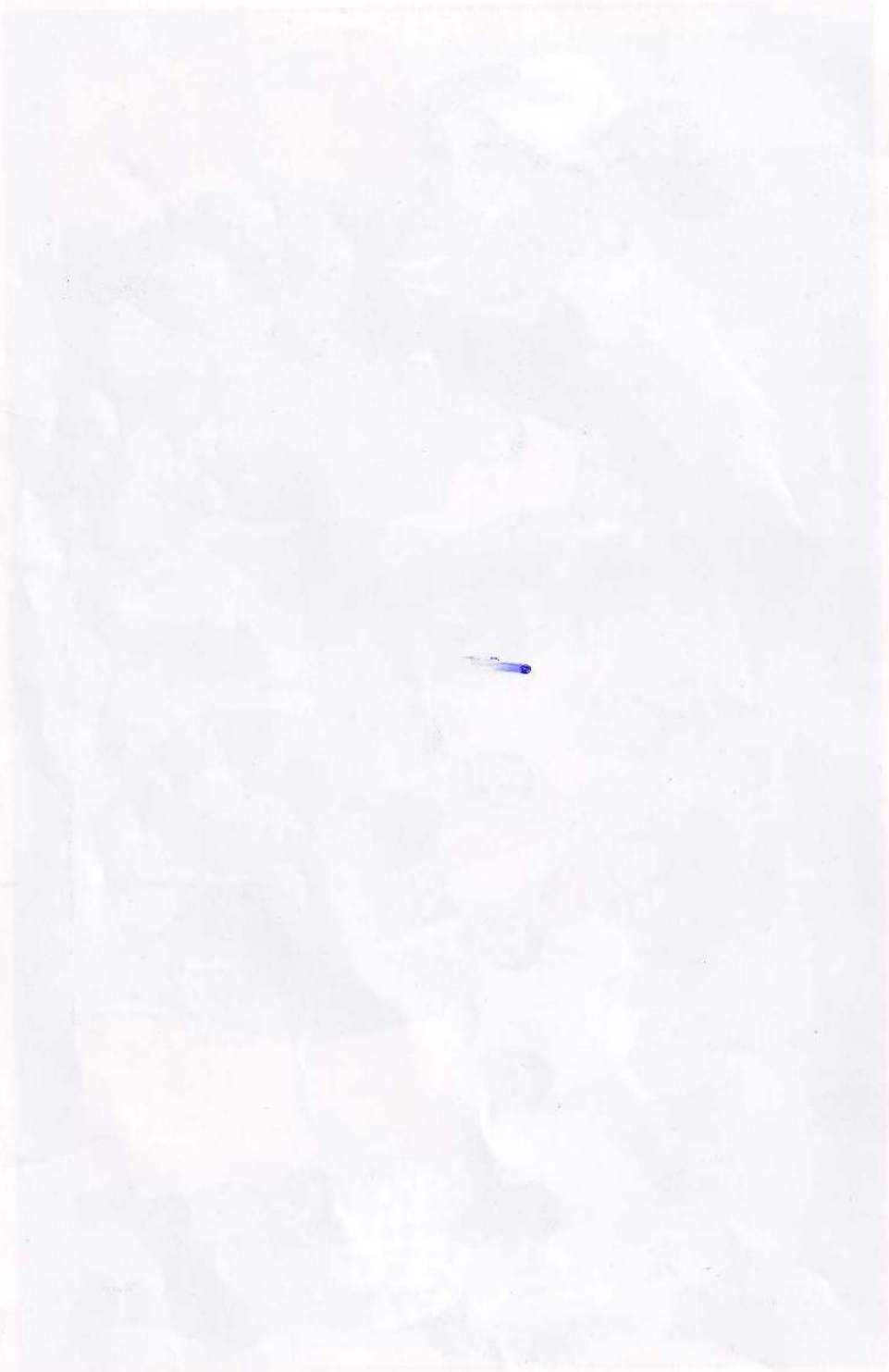

Digitized by Noolaham Foundation.



## Details of Our Non Academic Staff - 2012

1. Miss.K.S.Sugurthathevi	Registrar	17. Mr.P.B.I.Priyatharsana	Watcher
2. Mrs.V.Venchaslas	Management Asst	18. Mr.U.B.Sirisena	Corpen
3. Miss .N.Thugirtha	Management Asst	19. Miss.K.B.Anula Ranjani	Cook
4. Miss.N.Nagalingam	Librarian	20. Mr.A.Lowrance	Cook
5. Mr.V.Ganeshwaran	H.S	21. Mr.M.Muthukumar	Cook
6. Mr.R.Ramajeyam	A.H.S	22. Mr.V.Manoharan	Sani.Lab
7. Mrs.K.N.De.Silva	A.H.S	23. Mrs.M.Nageswary	Sani.Lab
8. Mrs.R.Ramani	A.H.S	24. Mr.I.Sooriyakumar	Sani.Lab
9. Miss.T.Jeyarany	Lib-Att	25. Mrs.K.Punithawathy	Sani.Lab
10. Mr.T.Varatharasa	Sch.Lab	26. Mr.B.Thevaraj	Driver
11. Mr.S.Manoharan	Sch.Lab	27. Mr.A.Alosias	Electrician
12. Miss.K.Thilageswary	Sch.Lab	28. Mrs.K.Mallika	Sch.La
13. Mr.M.W.S.Kumara	Sch.La.	29. Mrs.G.Premalatha	Cook
14. Mr.R.Rajendram	Watcher	30. Mrs.R.M.Karunawathy	Cook
15. Mr.M.Sivapalan	Watcher	31. Miss.M.D.Samanthi	Sick-At
16. Mr.R.Subaharan	Watcher	32. Mrs.U.B.Premawathy	Cook
		33. Mrs.G.G.R Mangalikka	Cook

**அர்ப்பணிப்புமிக்கோரை என்றும் பாராட்டும்  
வவுனியா தேசிய கல்வியியற் கல்லூரி சமூகம்**



**திரு.கந்தையா ஸ்ரீகந்தவேள்**

**[அதிபர் சேவை தரம் - 3]**

**உப அதிபர் வ/விபுலாநந்தாக் கல்லூரி**

கலைத்துவம் நிரம்பிய கற்பித்தலால் எம்மை ஈர்ப்பவர். நாடகம் மூலம் கல்விமீன் மறுநோக்கை மேடையேற்றுபவர். குறும்படதுறையின் வித்தகன் ஆலோசனை வழிகாட்டலின் முழு நிறைப் பங்காளன் புதுமைக்கருத்துகளால் புதுயுகம் படைக்க விழையும் பண்புநிறை புரட்சியாளன். நாடகத்திற்காக மாணவரை பயிற்றுவிப்பதில் நல்லாஆசான். பட்டங்களையும் பதக்கங்களையும் சமந்த போதும் என்றும் மாணவர்களின் எளிமையான தோழன்.

**சாகித்திய விருது 2012**

**சிறந்த நாடக எழுத்தருவாக்கம்**

வவுனியா தேசிய கல்வியியற் கல்லூரியிற் திசைமுகப்படுத்தல் நிகழ்வுகளின் போது பங்கெடுத்து எம்மை ஊக்குவிக்கும் நீங்கள் சாகித்திய விருது பெற்ற இத்தருணத்தில் உங்களைப் பாராட்டுவதில் பெருமையடைகின்றோம்.



**திருமதி.பராசக்தி கணேசலிங்கம்**

**வலயக்கல்விப்பணிப்பாளர்**

**வவுனியா வடக்கு கல்வி வலயம்**

**புளியங்குளம்**

கல்விப்பணிக் காய் தன்னை அர்ப்பணித்து வாழும் பெருந்தகை. ஆசிரியராக, பிரதிக்கல்விப்பணிப்பாளராக, வலயக்கல்விப்பணிப்பாளராக கல்வியுலகில் வலம் வரும் அர்ப்பணிப்புமிக்க சேவகி. தன்னார்வத்துடன் கல்விச் செயற்பாடுகளில் தன்னையும் தவறாது இணைத்துக்கொள்ளும் தவப்புதல்வி.

2009ம் ஆண்டு வவுனியா தேசிய கல்வியியற் கல்லூரி தற்காலிக நலன்புரி நிலையமாக மாற்றியமைக்கப்பட்டபோது ஆசிரிய மாணவர்களின் கற்றல் இடையறாது தொடர்ந்து நடைபெற கல்லூரியின் உட்கட்டமைப்பு வசதிகளை சீராக்க தன்னார்வத்துடன் முன்வந்து உதவிய உங்களது பெற்றோர் என்ற வகிபாகத்தின் சிறப்பை இந்நாளில் நன்றியுணர்வுடன் பாராட்டி நிற்கின்றோம்.



## திரு.வேலுப்பிள்ளை இந்திரன்

அதிபர்

வ/விபுலாநந்தாக் கல்லூரி.

ஆற்றலும் அர்ப்பணிப்புமிக்க கற்பித்தலும் ஒன்றிணைந்த ஆளுமை. எளிமையான தேற்றம், எவரும் விரும்பும் நட்பு இவருடையது. ஆசிரியராய், அதிபராய், எல்லோரும் விரும்பும் பண்பாளனாய் வாழும் சான்றோன் நீங்கள்.

2009ம் ஆண்டு வவுனியா தேசிய கல்விமியற் கல்லூரி தற்காலிக நலன்புரி நிலையமாக மாற்றியமைக்கப்பட்டபோது ஆசிரிய மாணவர்களின் கற்றல் இடையறாது தொடர்ந்து நடைபெற கல்லூரியின் உட்கட்டமைப்பு வசதிகளை சீராக்க தன்னார்வத்துடன் முன்வந்து உதவிய உங்களது பெற்றோர் என்ற வகிபாகத்தின் சிறப்பை இந்நாளில் நன்றியுணர்வுடன் பாராட்டி நிற்கின்றோம்.

## ஜனாப் முஹம்மது முஸ்தபா சாஜிதீன்

சமாதான நீதுவான்

முஸ்லிம் விவாகப் பதிவாளர் (வெங்கலச் செட்டிக்குளம்)

பிரதேச சபை உறுப்பினர் (வெங்கலச்செட்டிக்குளம்)

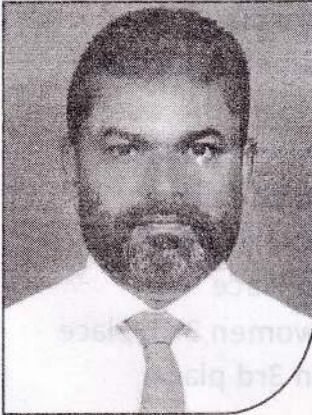

சமூக சேவைக்காக தன்னை ஈர்த்துக் கொண்ட செட்டிக்குளத்தின் அருங்கொடை இனம், மதம், மொழி பாடுபாடின்றி நட்புணர்வுடன் அன்புகரம் நீட்டும் சமூக ஆர்வலன் சவால்களை எதிர் கொள்வதில் என்றும் சளைக்காதவர். துன்புற்றிருக்கும் மக்களைத் தேடி அபயக்கரம் நீட்டுவதில் எல்லோருக்கும் முன்மாதிரி.

2009ம் ஆண்டு வவுனியா தேசிய கல்விமியற் கல்லூரி தற்காலிக நலன்புரி நிலையமாக மாற்றியமைக்கப்பட்டபோது ஆசிரிய மாணவர்களின் கற்றல் இடையறாது தொடர்ந்து நடைபெற கல்லூரியின் உட்கட்டமைப்பு வசதிகளை சீராக்க தன்னார்வத்துடன் முன்வந்து உதவிய உங்களது பெற்றோர் என்ற வகிபாகத்தின் சிறப்பை இந்நாளில் நன்றியுணர்வுடன் பாராட்டி நிற்கின்றோம்.

## செல்வி.டர்சிக்கா சுகநேசன்

வ/இறும்பைக்குளம் மகளிர் வித்தியாலயம்



ஐந்தாம் தர புலமைப்பரிசில் பரீட்சையில் 192 புள்ளிகளுடன் முதலிடம் பெற்று வவுனியா மாவட்டத்தை உலகமே எட்டிப்பார்க்க வைத்த சாதனை, அர்ப்பணிப்புடன் அயராமல் கற்று நீங்கள் நிகழ்த்திய சாதனைக்கு எங்கள் பாராட்டுக்கள். எதிர்காலத்தில் தொடர்ச்சியான வெற்றிகளுக்கும் எமது வாழ்த்துக்கள்.

**உணவா தேசிய கல்வியியற் கல்லூரியில்**

**14.10.2012- 15.10.2012 வரை நடைபெற்று**

**தேசிய கல்வியியற் கல்லூர்களுக்கிடையிலான திறமையாட்குப்போட்டிகளில்**

**எழுது கல்லூர்யில் பெருமைய நடைநாட்டிய**

**எழுது கல்லூர் வீர / வீராங்கனைகள்**

1 P.Suhitharan	Long Jump Men 1st place Triple Jump Men 2nd Place Best Athlete for Long Jump
2 S.Keerthika	High Jump women 3rd Place Discus throw 3rd place Triple Jump women 3rd Place
3 R.Nowsath	Javelin throw Men 1st place
4 S.Sivaraman	High Jump Men 2nd place
5 M.Robert Johnson	Long Jump Men 2nd place
6 K.M Akram	200 m Men 3rd Place
7 Y.Pushpadevi	Javelin throw women 3rd place
8 A.A.M.Fasahir	High Jump Men 3rd place
9 P.Piratheepan	4x400 m really 2nd place(Men)
10 M.Satheesh	4x400 m really 2nd place(Men)
11 P.Suhitharan	4x400 m really 2nd place(Men)
12 S.Anistan	4x400 m really 2nd place(Men)
13 R.M.Ifrath	4x100 really 2nd place(Men)
14 P.Suhitharan	4x100 really 2nd place(Men)
15 S.Anistan	4x100 really 2nd place(Men)
16 K.M Akram	4x100 really 2nd place(Men)
17 K.Ushanthini	4x100 really 2nd place(Women)
18 T.Gayalini	4x100 really 2nd place(Women)
19 S.Keerthika	4x100 really 2nd place(Women)
20 V.Paveena	4x100 really 2nd place(Women)

# எங்கள் ஜனாப் S.சஹாப்தீன் அவர்கள்

(ஓய்வூதியை உபயோகிப்பதி-நிதி நிர்வாகம்)

வவுனியா தேசிய கல்வியியற் கல்லூரியின்  
தொடக்க அத்தியாயத்தில் - எழுந்த  
ஓர் உப அலகு நீங்கள்.

வினையாட்டோடு ஒருக்கமும் உயரிய  
கிணைத்திறன்மிகு நிர்வாகமும் ஒன்றிணைந்த  
செயல் வீரன் நீங்கள்.

அன்றின் மொழி பேசி, எதிலும்  
ஆதரவாய் நின்று கல்லூரிச் சுற்றாடலை  
அவங்கரித்த பெருமை என்றும் உங்களுக்கீடு.

கற்பிப்பதில் - கற்போன் சார்பாகக்  
கல்லூரி உயர்வதில் கடும் உழைப்பானியாகவும்  
அணிவகுத்த-பலரில் உங்களுக்கு தனிமீடம்.

ஓய்வூதியைமிக், உயர் மனங் கொண்டு  
விடிந்த காலைமுதல், கதிரவன்  
மறையும் வரை எம்மோடு காத்திருந்து  
பணி செய்யும் தங்கள் சேவை  
என்றும் வாழ்கவே.

பீடாதிபதி,  
உபயோகிப்பதிகள்,  
விரிவுரையாளர் குணப்பாளர்கள்,  
ஆசிரிய கல்வியியலாளர்கள்,  
ஆசிரிய மாணவர்கள்,  
கல்விசாரா உத்தியோகத்தர்கள்.





# சாதுணை படைத்த எமது வீரர்களை வாழ்த்துகின்றோம்.

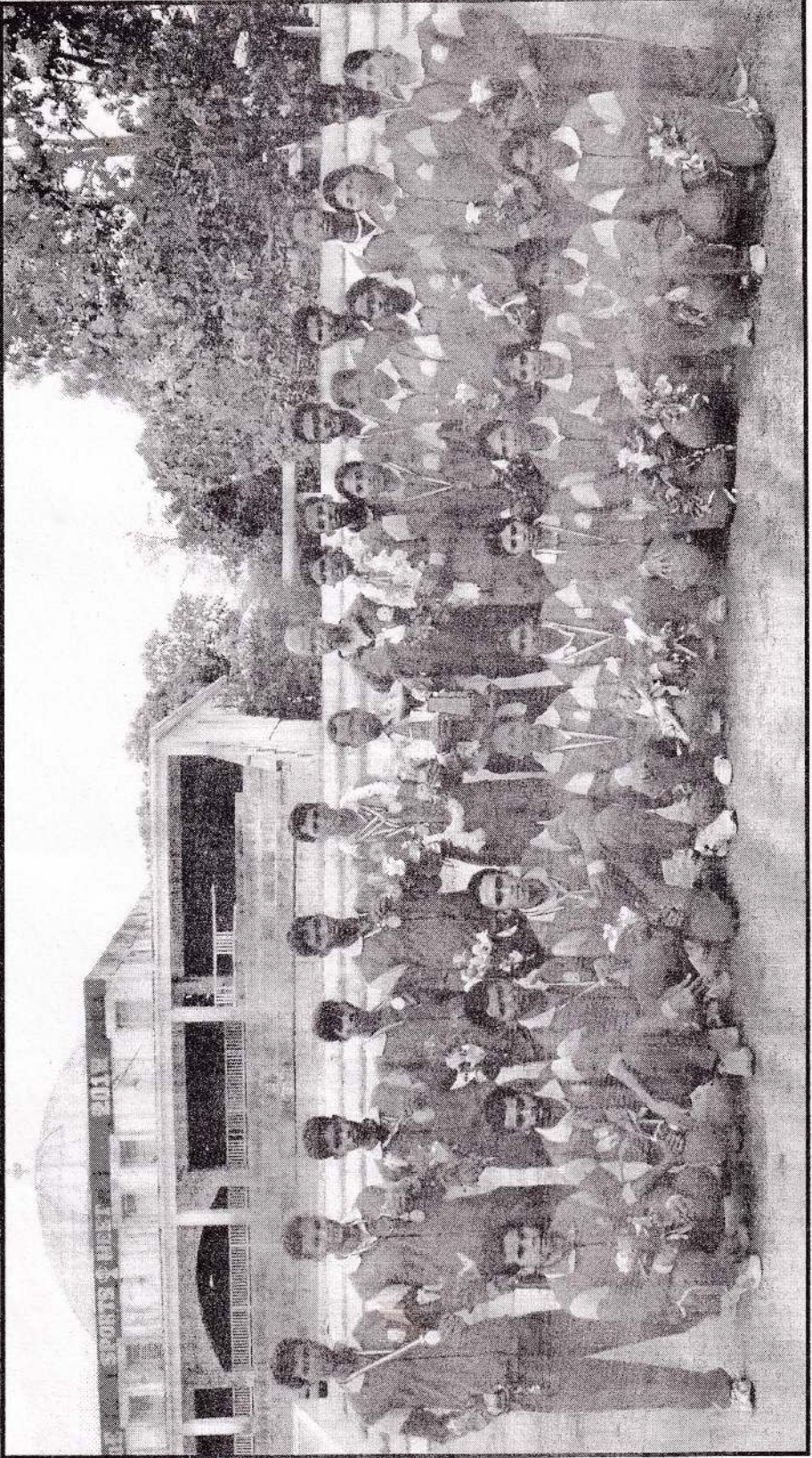

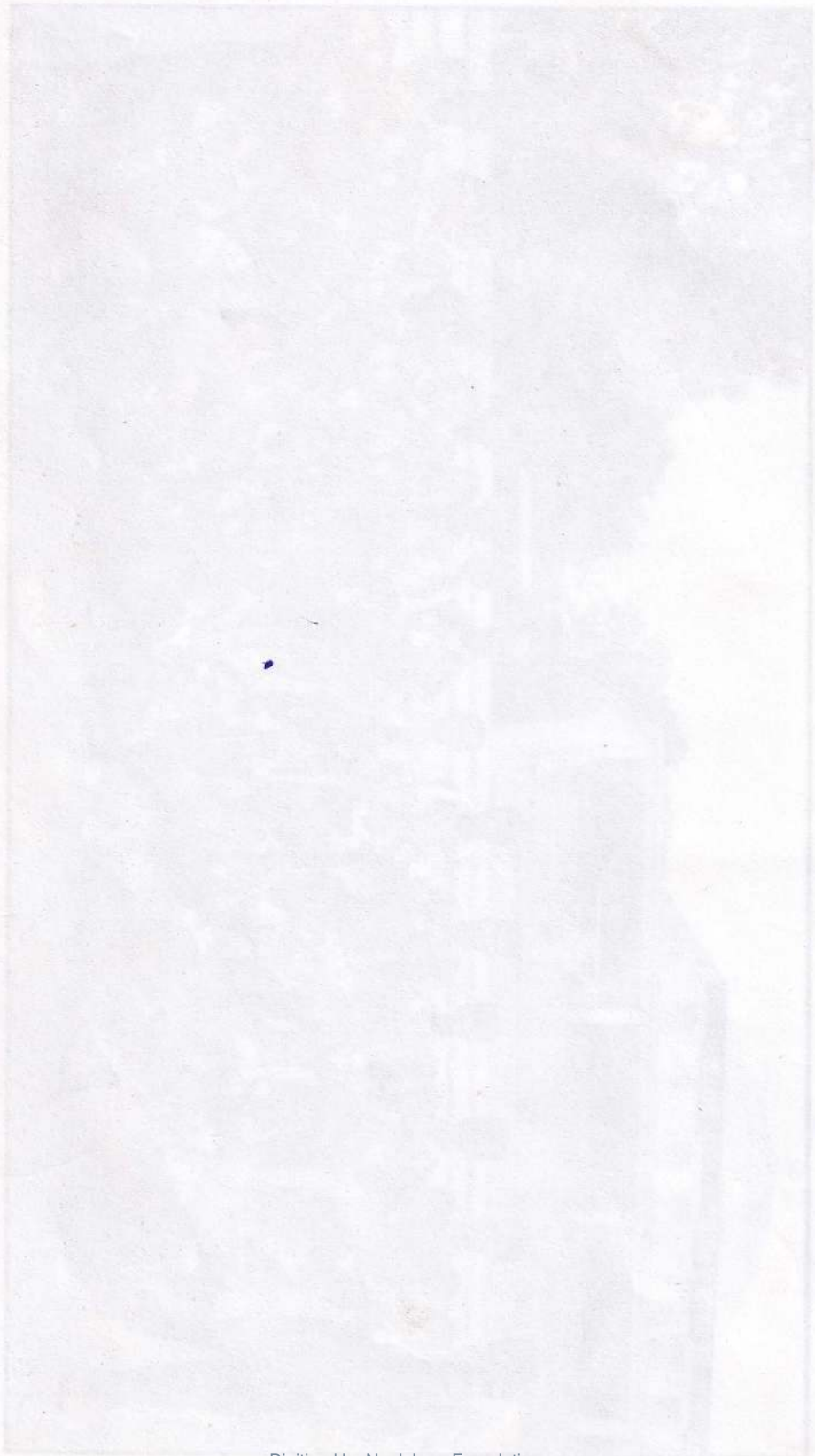

Digitized by Noolaham Foundation.  
noolaham.org | aavanaham.org



## Magazine Committee



## Cultural Union



Algebra Committee

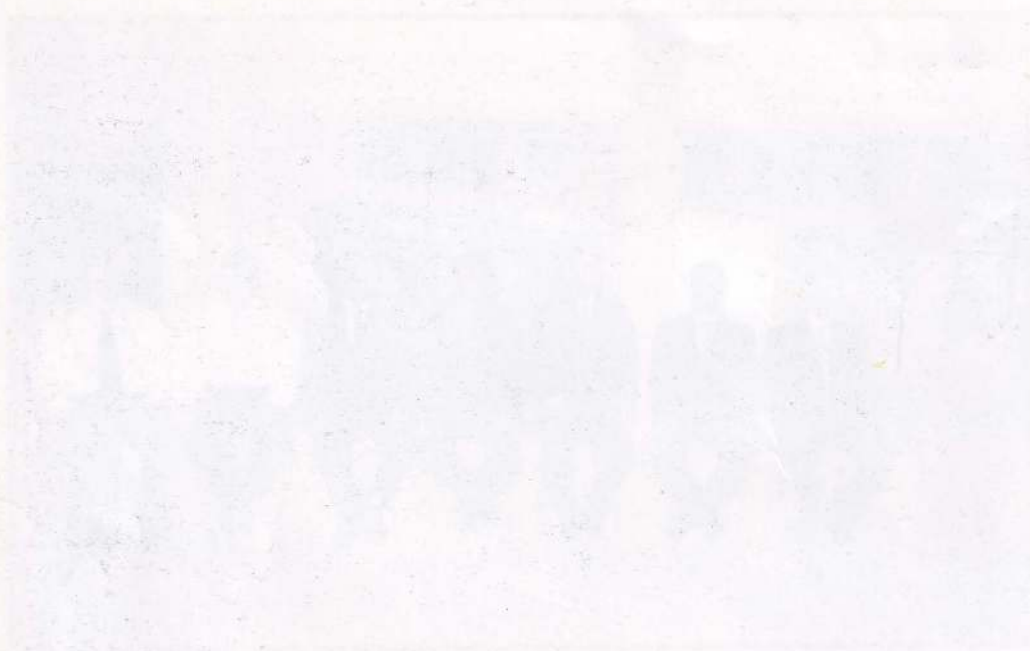

•

Cultural Union

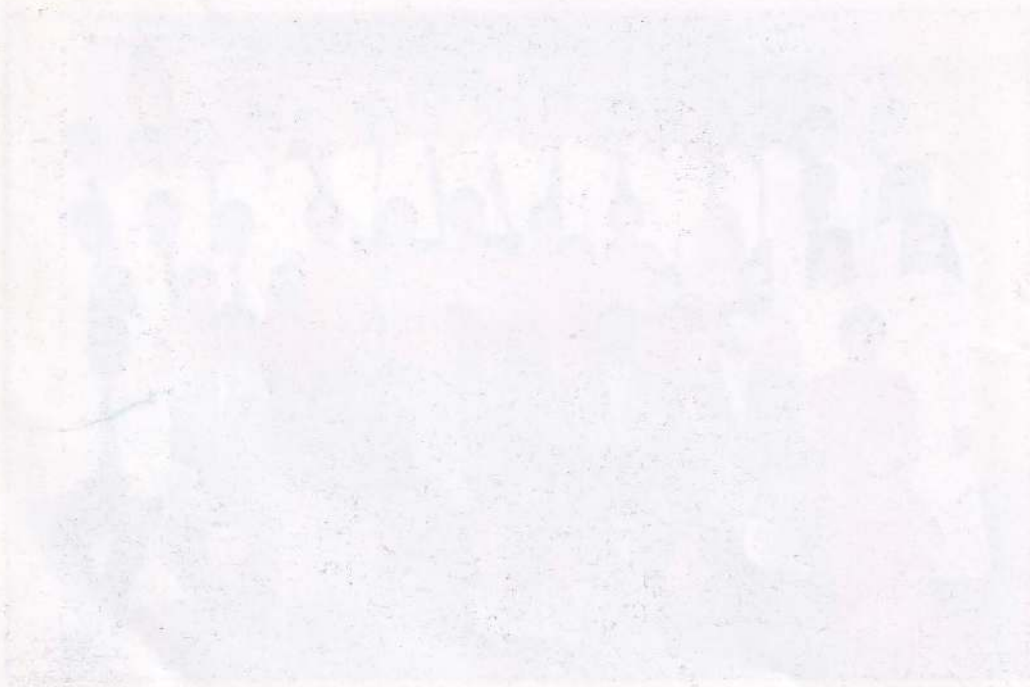

## Hindu Union



## Christianity Union



Christianity Union



Christianity Union



## Sports Union



## Islamic Union



சென்னை



சென்னை

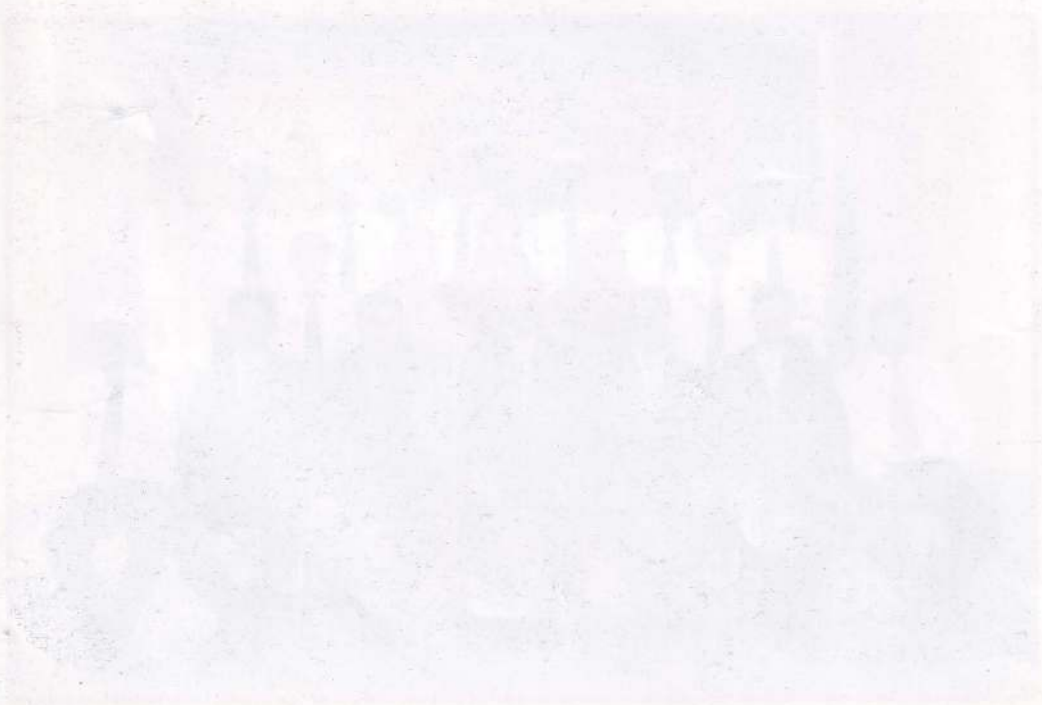

## Esthetic Union



## Tamil Union



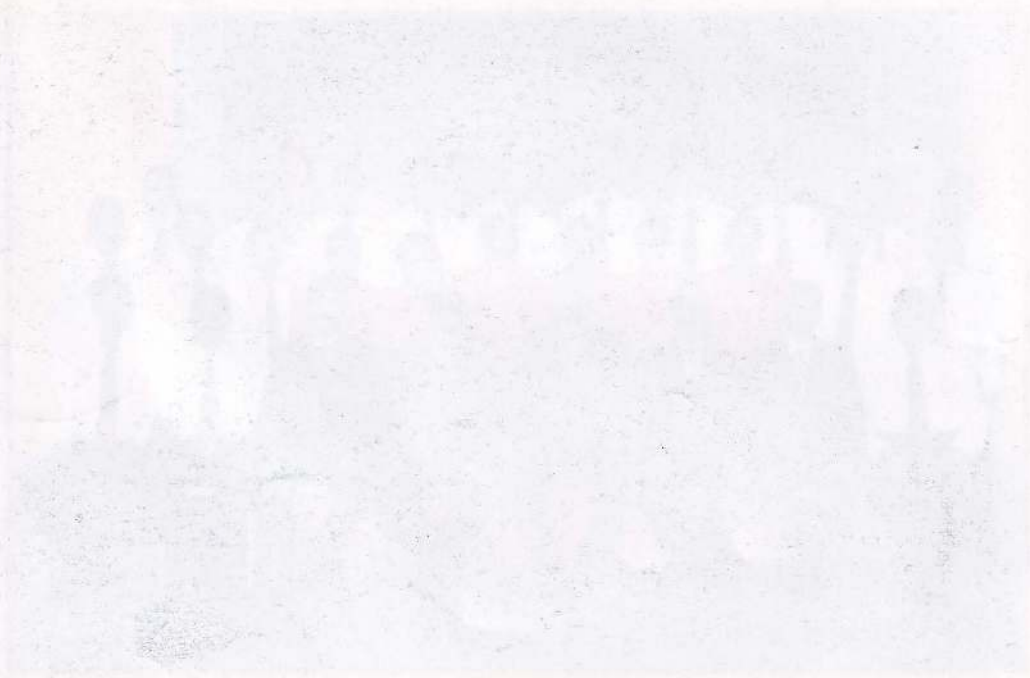



## Social Science Union



## Disaster Management Committee





## Agriculture Union



## Agriculture Course



Agri-Science Station

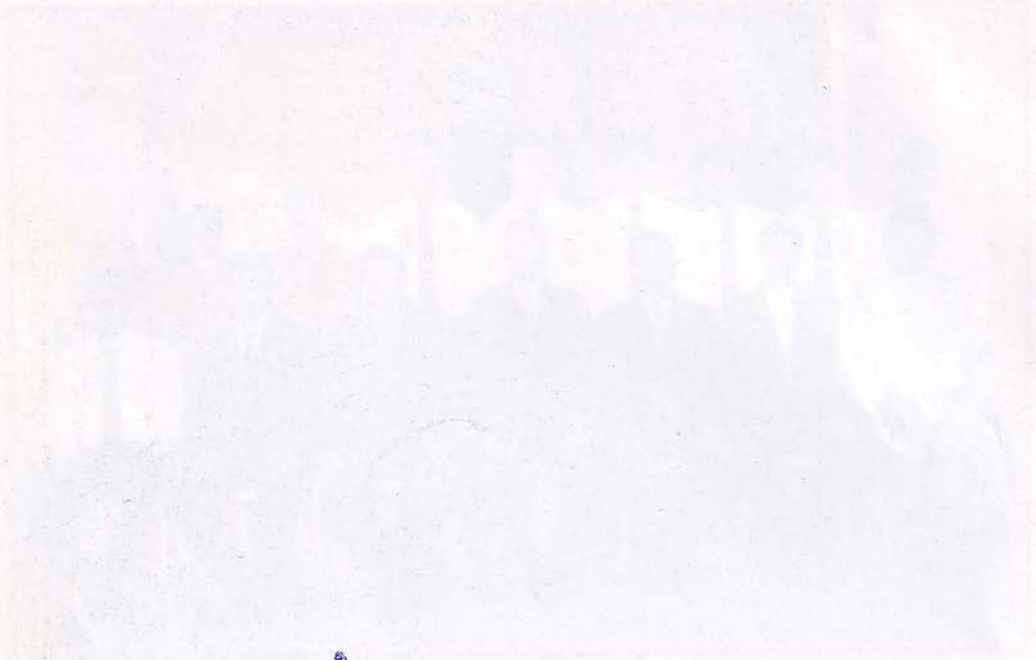

Agri-Science Centre

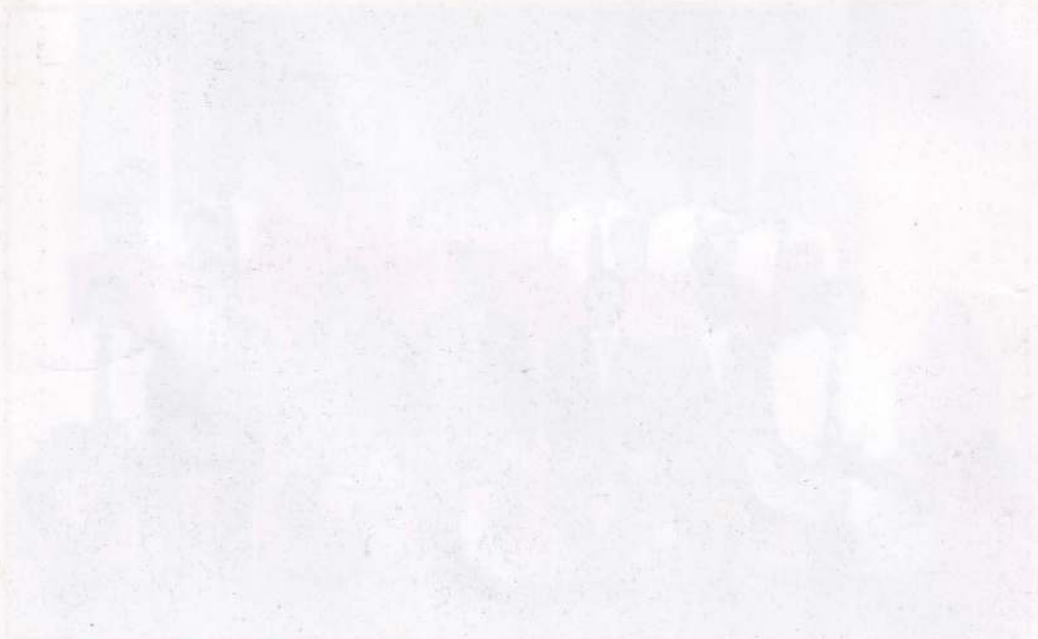

## Primary Course



## Physical Education Course



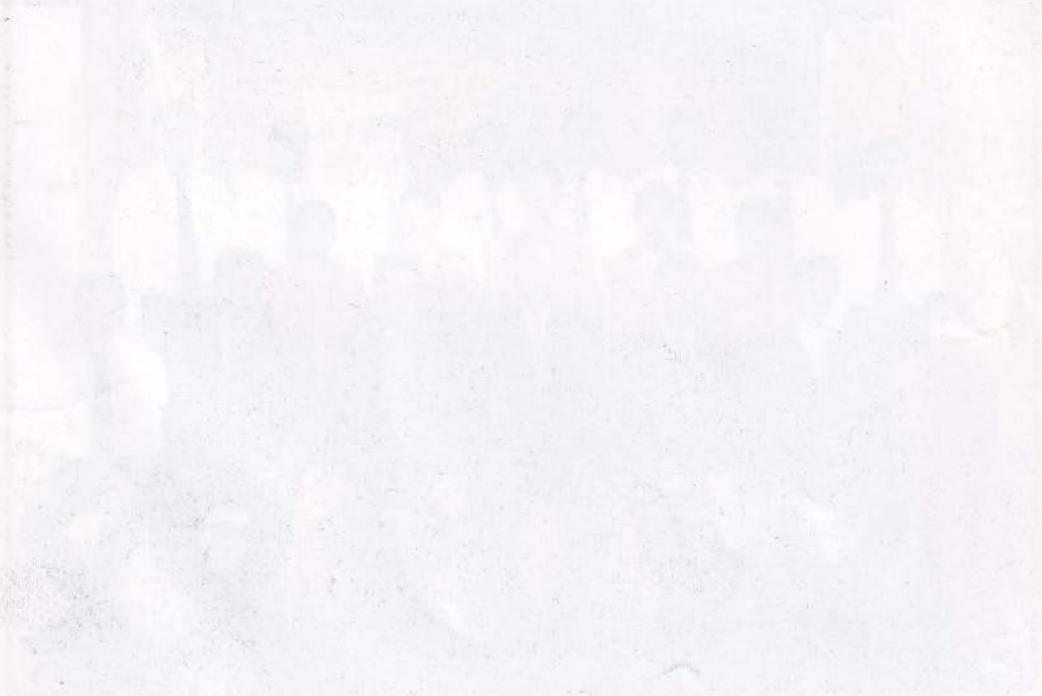

## Science Course



## Maths Course



சிறந்த கவிதை

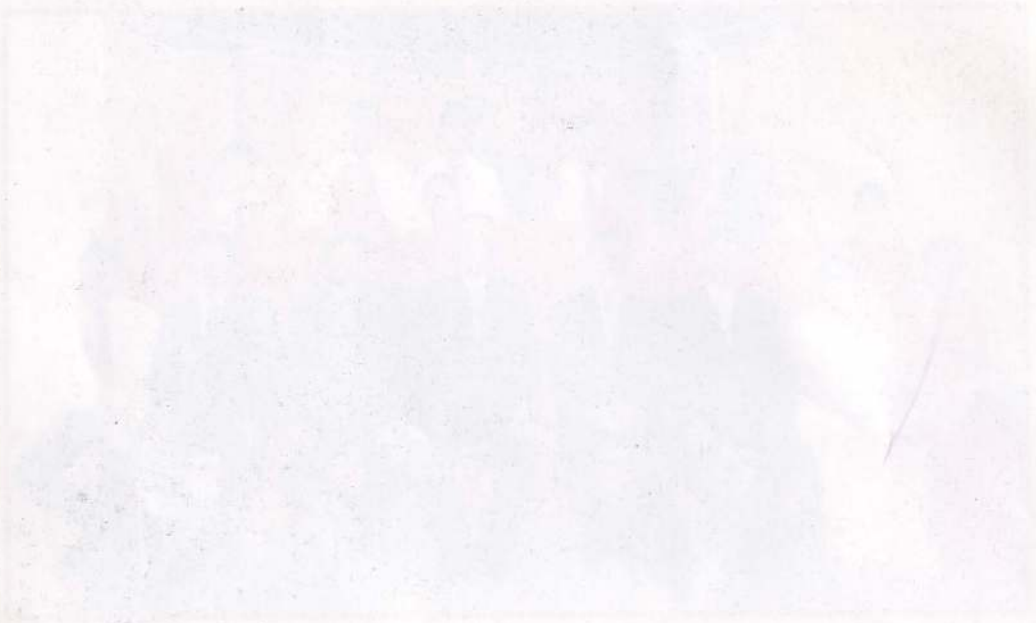

சிறந்த கவிதை





## Commerce (A) Course



## Commerce (B) Course



Commentary (A) Course



Commentary (B) Course



## Hinduism Course



## Christianity Course



Hindian Course



Christianity Course



**மாணவ ஆசிரியர்களின்  
ஆக்கங்கள்**



தமிழகப் பத்திரிகை மாநாடு

• தலைப்புகள்



## தமிழின் பெருமை

தமிழில் தோன்றிய அறத்துறை இலக்கியம் போன்று உலகில் வேறு எந்த மொழியிலும் வேறு எந்த நாட்டிலும் தோற்றம் பெறவில்லையென மோண்ட்நிஞர் “பெஸ்கிபோப்” என்பவர் கூறியுள்ளார். ஆங்கில மொழியினை வணிக மொழி எனவும் பிரேஞ்சு மொழியினை தூதின் மொழி எனவும் இத்தாலிய மொழியினை காத்தல் மொழி எனவும் செருமான்யம் மொழியினை தத்துவத்தின் மொழி எனவும் உலகிலேயே பக்தியின் மொழி என தமிழ் மொழியெனவும் பேராசிரியர் தனிநாயகம் அடிகளார் கூறியுள்ளார்.

இவ்வாறு தமிழின் பெருமையை பல்வேறு அறிஞர்களும் தத்துவவியலாளர்களும் எடுத்தியம்பியுள்ளனர். சங்ககாலம் தொட்டு தற்காலம் வரை தமிழில் பல்லாயிரக்கணக்கான நூல்கள் தோற்றம் பெற்றன. அவை தமிழின் பெருமையினையும் தமிழரின் பெருமையினையும் எடுத்தியம்பத் தவறவில்லை. திராவிட புத்தமதத்தின் தலைசிறந்த காப்பியமாக மணிமேகலை தமிழில் அமைந்திருப்பது தமிழ் மொழிக்கே பெருமையாக விளங்குகின்றது.

அத்தோடு கூட்டு, வினாப் பெயரில் வரும் தத்துவார்த்தமான ஒழுங்கு முறையானது உலகில் வேறு மொழியிலும் இல்லையெனக் கூறுகின்றார். அத்தோடு கால்டுவெல் என்பவர் ஏகார,ஓகாரங்கள் வினாப் பொருளில் வருதலானது திராவிட மொழி தவிர்ந்த வேறு எந்த மொழியிலும் இல்லை, அவை வடமொழிக்கே தெரியாதவை எனக் குறிப்பிட்டுள்ளார்.

தமிழ் மொழியிலிருந்தே தெலுங்கு மொழி பிறந்தது எனவும் சங்ககாலப் பகுதியில் கன்னடமும் தமிழில் இருந்தே பிரிந்ததாக கூறப்படுகின்றது. தொல்காப்பியர் காலத்திலே தமிழில் செந்தமிழ் என்ற பாகுபாடு ஏற்பட்டது.

13ஆம் லூயி மன்னன் பிரேஞ்சுப் பேரரசன் தன் மொழியைப் பாதுகாக்க 1525ஆம் ஆண்டு பிரேஞ்சுக் கலைக்கழகத்தை தோற்றுவித்தான் இது Royal academy of the French . எனப்பட்டது.

தற்காலத்தில் உலகில் 4000 இற்கும் மேற்பட்ட மொழிகள் பேசப்படுகின்றன. இந்திய நாட்டில் மட்டும் 1700இற்கும் மேற்பட்ட மொழிகள் பேசப்படுகின்றன. 3000 ஆண்டுகளுக்கு மேல் பழமையும் பாரம்பரியமும் கொண்டது தமிழ் மொழியாகும். கரீக், லத்தீன், புறு, சமஸ்கிருதம் ஆகிய பழமை வாய்ந்த மொழிகளில் தமிழ் மொழியும் ஒன்றாகும்.

கி.பி.1856 ரைட் ரெவரெண்டு ராபர்ட் கால்டுவெல் தமது திராவிட மொழிகளில் ஒப்பிலக்கணம் என்ற ஆராய்ச்சி நூலை வெளியிட்டார். இவர் திராவிட மொழிக் குடும்பத்தில் உள்ள மொழிகளை பண்பட்ட மொழிகள் நான்கு எனவும் பண்படாத மொழிகள் எட்டு எனவும் கூறியுள்ளார்.

பண்பட்ட மொழிகள்

தமிழ்  
மலையாளம்  
தெலுங்கு  
கன்னடம்

பண்படாத மொழிகள்

துளு கோந்த்  
கொடகு கூய  
துத ஓரான்  
தோத ராஜ்மஹால்

கி.ரோகின் தேவ்  
கிரண்டாம் வருடம்  
கிந்துசமயம்.



## வழிகாட்டல் ஆலோசனை சேவையை பாடசாலையில் நிறுவுதல்

சிறப்பான கற்றல் கற்பித்தல் நிகழும் ஒவ்வொரு பாடசாலையின் நிலமைகள் சூழல் என்பனவற்றிற்கு பொருத்தமான வழிகாட்டல் திட்டம் ஒன்றினை நிறுவுதல் முக்கியமானதாகும். இத்தேவைக்கு பொருந்தும் ஒழுங்கமைப்பு முறைகளையும், திட்டங்களையும் 03 ஆக வகுக்கலாம்.

1. மையப்படுத்தப்பட்ட ஒழுங்கமைப்பு முறை
2. மையப்படுத்தப்படாத ஒழுங்கமைப்பு முறை
3. இவ்விரு முறைகளையும் ஒன்றிணைந்த ஒழுங்கமைப்பு முறை.

என்றவாறு வகுத்து நோக்கலாம். அந்த வகையில் இவை ஒவ்வொன்றினையும் பற்றி தனித்து நோக்குவோம்.

### மையப்படுத்தப்பட்ட ஒழுங்கமைப்பு முறை:-

இவ்வொழுங்கமைப்பு ஆலோசனை சேவைக்கென பாடசாலையில் ஒரு தனிப்பட்ட இடம் ஒதுக்கப்பட்டு அதில் இச்சேவை இடம் பெற வேண்டும். சிறப்புத் தேர்ச்சி பெற்ற ஆலோசகர் குழு இங்கு காணப்படும். இந்த முறையில் ஆலோசனை சேவையில் உள்ள ஆளுனர் பாடசாலையின் ஏனைய ஆசிரியரிடம் இருந்து தனிப்படுத்தப்படுகிறார். இதன்போது அறிக்கைகளை பேணுதல், தரவுகளை திரட்டுதல், வகைப்படுத்தல் போன்ற செயற்பாடுகளை ஆலோசகரே மேற்கொள்வார்.

### மையப்படுத்தப்படாத ஒழுங்கமைப்பு முறை:-

இம்முறையினுள் வழிகாட்டலுக்கான பொறுப்பினை பாடசாலையில் உள்ள சகல ஆசிரியர்களும் ஏற்றுக்கொள்வார்கள். இவர்கள் வழிகாட்டல் துறையில் தேர்ச்சி பெற்றவராக காணப்படுவார். ஆசிரியர்கள் சிலரின் கற்பித்தல் நேரம் குறைக்கப்பட்டு பகுதி நேர ஆலோசகர்களாக நியமிக்கப்படுவார்கள். இது பெரும்பாலும் ஆரம்ப பாடசாலைகளில் நடைமுறைப்படுத்தப்படுகின்றது.

### இவ்விரு முறைகளையும் ஒன்றிணைந்த ஒழுங்கமைப்பு முறை:-

மேற்குறிப்பிட்ட இரு முறைகளையும் ஒன்றிணைத்த முறையாகும். இது இடைநிலைப் பாடசாலைகளில் பொருத்தமான முறையாக கருதப்படுகின்றது. ஐரோப்பிய நாடுகளில் இவ் ஒன்றிணைந்த முறையே பயன்படுத்தப்படுகிறது. இதில் சிறப்புத் தேர்ச்சி பெற்ற ஆலோசகருடன் ஏனைய ஆசிரியர்களும் சேர்ந்து கடமையாற்றுவார்கள். ஆலோசகருக்கும் ஆசிரியருக்கும் இடையே நெருக்கமான இணைப்பு காணப்படும். மாணவர்களின் தனிப்பட்ட பிரச்சினை இங்கு ஆராயப்படும். இவ்வாறாக வழிகாட்டல் ஆலோசனை சேவையை பாடசாலையில் நிறுவுதல் முன்வைக்கப்படுகின்றது.

**இ. கஜேந்திரன்**  
கிரண்டாம் வருடம்  
இந்துசமயம்.

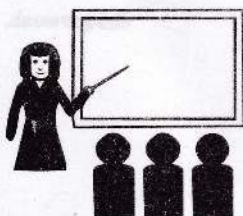



## 19ம் நூற்றாண்டில் தமிழ் இலக்கிய வளர்ச்சியில் அச்சியந்திரம்

ஈழத்து தமிழறிஞர்கள் 19ஆம் நூற்றாண்டிலே கல்வி - கலை இலக்கிய பண்பாட்டு முயற்சிகளில் சாதனை புரிவதற்கு உந்து சக்தியாக இருந்த காரணிகளில் அச்சியந்திரம் முக்கியமாகும்.

ஈழத்தில் ஒல்லாந்தர் காலத்திலேயே அச்சியந்திரத்தின் பயன்பாடு தொடங்கிவிட்டது. எனினும் அவை மிசனரிமாரினதும் மேலைத்தேய நிறுவனங்களினும் ஏகபோக உரிமை உடையனவாய் இருந்தன. ஆனால் 19ம் நூற்றாண்டின் நடுப்பகுதியில் இந்த அச்சியந்திர உரிமை தளர்த்தப்பட்டு சுதேசிகளும் அச்சியந்திரத்தை பயன்படுத்தும் உரிமையை பெற்றனர். அவ்வகையில் 1849இல் முதலாவது அச்சியந்திரசாலை “வித்தியானு பாலன இயந்திரசாலை” என்ற பெயரில் ஆறுமுகநாவலர் அமைத்தார். இதனைத் தொடர்ந்து இலங்கை நேச முத்திராஷா சாலை, யாழ்ப்பாணம் சைவப் பிரகாசா அச்சியந்திர சாலை என்பன இவ்வகையில் நிறுவப்பட்டவை குறிப்பிடத்தக்கன.

அச்சியந்திரத்தின் வருகை பற்றி பேராசிரியர் கைலாசபதி கூறும் போது ஏட்டுச் சுவடியில் முடங்கிக் கிடந்த பழந்தமிழ் இலக்கண இலக்கிய சாத்திர நூல்கள் சொற்ப விலையில் ஆயிரக்கணக்கான பிரதிகளாக நடமாடும் சூழ்நிலை அச்சியந்திரத்தின் வரவால் தோன்றியது. இது இலக்கியத்தின் பண்பிலும் மாற்றத்தை ஏற்படுத்தியது. பிரபுக்கள், ஜெமின்தார்கள், சிற்றரசர்கள், மடாதிபதிகள் என உயர்ந்தோர் மட்டத்தில் வழங்கிய இலக்கியம் சாதாரண பொது மக்களுக்கு செல்வதற்கு அச்சியந்திரம் வழி செய்தது.

19ஆம் நூற்றாண்டின் முக்கியமாக பதிப்புத் துறையில் வளர்ச்சியடைய அச்சியந்திரம் வழிவகுத்தது. சி.வை.தாமோதரப்பிள்ளை ஆறுமுகநாவலர் போன்றோர் பழந்தமிழ் இலக்கியங்களை பதிப்பிக்க உதவியது.

அச்சியந்திரத்தின் வரவால் பல பத்திரிகைகள் தோற்றம் பெற்றன. உதயதாரகை, இந்து சாதனம், உதயாதித்தன் முதலான பத்திரிகைகள் தோன்றி ஒரு பலமிக்க பொதுமக்கள் தொடர்பு சாதனமாக மாற வழியமைத்தது.

அச்சியந்திரத்தின் வருகை வளர்ச்சி மக்கள் மத்தியில் பெரும் செல்வாக்கைப் பெற்றது. தற்காலங்களிலும் இதன் பதிப்பு சிறப்பானதாகும். பத்திரிகை முதல் பாடப்புத்தகம் வரையும் அச்சியந்திரம் சிறப்படைகிறது.

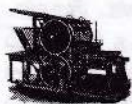

இ.லக்ஷ்மிகாந்தன்  
இரண்டாம் வருடம்  
இந்துசமயம்.

## தமிழ்இலக்கிய வரலாற்றில் அறநெறிக்காலம் என்று சொல்லப்படும் சங்கமருவிய காலம் இருண்ட காலமா? இல்லையா?

சங்கமருவிய காலம் எனப் பேராசிரியர் வி.செல்வநாயகம் கூற பேராசிரியர் ஆ.வேலுப்பிள்ளை அவர்கள் கூறுகையில் பின்வருகின்ற முக்கியமான மூன்று காரணங்களினால் அறநெறிக்காலம் என்று கூறுகின்றார். அவையாவன அறக்கருத்துக்கள் வலியுறுத்தப்பட்டமையும், அறம்சார்பான ஏராளமான நூல்கள் தோன்றியமையினாலும். மேலும் சிலர் இக்காலத்தை இருண்ட காலம் என்பதற்குச் சான்றாக பின்வருவன அமைகின்றன. அவையாவன நல்ல அரசியல் நிலவாமையும், தமிழை வளர்க்கும் நிறுவனங்கள் காணப்படாமையும் முன்னைய இலக்கியத்தில் இருந்து பாரிய வேறுபாட்டினையும் கொண்டுள்ளமையும் என்கிறார்.

தமிழகத்தில் சங்கங்கள் இருந்ததாகவும் அவை அருகிப் போனதாகவும் நம்பப்படுகின்ற கி.பி.3 - 6 ஆம் நூற்றாண்டுக்கு இடைப்பட்ட காலமே சங்கமருவிய காலமாகும். சேர, சோழ, பாண்டிய

முவேந்தர்களின் ஆட்சி வலிமை குன்ற கண்ட தேசத்திற்கு களப்பிரரான சமண பௌத்தர்கள் ஆட்சி அதிகாரங்களை கைப்பற்றினர். இக்காலத்தில் சமண பௌத்த கருத்துக்களால் கவரப்பட்ட முவேந்தர்களும் அவர்தம் சிற்றரசர்களும் அவை தீர்க்களாக மாறினர். அரசியலில் போரும் வெற்றியும் என்ற நிலை மாறி நீதி, நியாயம், துறவறக் கருத்துக்கள் என முதன்மை பெறலாயின. மக்கள் உலகியல் வாழ்வை விட்டு விலகி ஒழுக்கத்திற்கும், அறத்திற்கும், கல்விக்கும் முக்கியத்துவம் வழங்கினர். சமூகத்தில் வர்ணப்பாகுபாடு தலைதாக்கியது. மக்கள் ஒழுக்கசீலர்களாக வாழ்ந்தார்கள் கவிஞர்களைவிட துறவிகளுக்கும் சந்நியாசிகளுக்கும் பெரும் மதிப்பு இருந்தது. இவ்வாறு தமிழகத்தில் ஆட்சி நிலையில் ஏற்பட்ட மாற்றம் காரணமாக அதிகம் அறம் மையப் பொருளாக காணப்பட்டது.

அந்நியர் ஆட்சியில் சமூகப் பொருளாதார மாற்றங்களால் ஒழுக்கமின்மை அமைதியின்மை, வாழ்க்கைகலப்பு என்பன ஏற்படுத்தப்பட்டு சீகுலைந்த சமுதாயம் கட்டியெழுப்பப்படுவதற்காக அதிகமாக தோன்றிய இலக்கியங்களின் வளம் என்பது நான்கு பிரதான அம்சங்களை கொண்டிருந்தது. அவையாவன. இலக்கியத்தாரம், இலக்கியத்தன்மை, இலக்கிய உள்ளடக்கம், சமய கலாசார நிகழ்வுகள் என்பனவாகும். இவ்வம்சங்கள் சங்கமருவிய காலத்து இலக்கியங்களில் காணப்படவில்லை.

உலகியல் பற்றுக்களை வெறுத்து முழுமையாகவே அறம், நீதி, தர்மம் என்பன பாடுபொருளாகக் கொண்டு இலக்கியங்கள் படைக்கப்பட்டன. இருப்பினும் முற்காலத்தில் இல்லாத புதிய பரிணாமம் எனப் பெருமையடைந்து விட முடியாது.

முற்கால இலக்கிய வகைகளிலிருந்து மாறுபட்ட இலக்கியங்கள் தோன்றின. அந்நாட்டினுடைய சூழல் வேறுவகையான புதிய இலக்கியப் பொருள் கருவாகத் தோன்றுவதற்குப் பாதகமாகவே அமைந்திருந்தன தெலுங்கு, வடமொழி, ஆசிய மொழிகளின் கலப்பும் தமிழில் பரவியிருந்தன.

மேலும் சில காரணங்களாலும் சங்கமருவிய காலம் இருண்டகாலம் என்பதற்கு காரணங்களாக அமைகின்றன.

- ❖ சமுதாயம் உயிர்த்துடிப்பு உடையதாகக் காணப்படவில்லை
- ❖ தத்தம் மதங்களை பாதுகாக்கும் மனப்பாங்கில் ஏற்பட்ட போட்டிகளின் வேகம்.
- ❖ உறுதிமிக்க நீண்ட கால அரசாக இது இல்லாததினால் தமிழகம் பல்வேறு சமஸ்தானங்களையும் சிற்றரசுக்களையும் கொண்டிருந்தமை.
- ❖ வேற்று மொழி பேசும் அந்நியர்கள் தமிழகத்தின் வேந்தர்களாய் இருந்தமை.
- ❖ இலக்கியத்தின் உருவம் உள்ளடக்கம் பற்றிய சிந்தனைகளில் முழுநாட்டும் கொள்ளாமை.

போன்ற காரணங்களை மையமாக வைத்துக் கொண்டு அறநெறிக்காலம் ஒரு வரண்ட இருண்ட காலம் என்ற முடிவுக்கு வரலாம். இருப்பினும் புது ஊற்று பெருக்கெடுக்காத நதியாக இருந்த போதிலும் வற்றாத நதியாக இருந்த இக்காலத்தை இருண்டகாலம் என்பது பொருத்தமற்றது. மிகச் சிறந்த தமிழ்க் காப்பியங்களான சிலப்பதிகாரம், மணிமேகலை என்பன எழுந்த காலம் சங்கமருவிய காலம். இந்நிலையில் இருண்டகாலம் என்பது பொருத்தமற்றது. மேலும் திருக்குறள் எனும் தலைசிறந்த நூல் எழுந்த காலம் இக்காலமே எவ்வாறு நோக்கினும் இருண்ட காலம் எனக் கூறமுடியாது. இதுமட்டுமன்றி பதினெண் கீழ்க்கணக்கு நூல்களின் சிறப்புக்களை ஒவ்வொன்றாக எடுத்து நோக்கின் அதிலுள்ள சிறப்புக்கள் வளம் நிறைந்த இலக்கியத் தன்மையை காணலாம்.

வெறுமெனே அரசியல், பொருளாதார, சமய நிலைமைகளை மட்டும் கொண்டு சங்கமருவிய காலத்தை இருண்ட காலம் எனக் கூற முடியாது. பேராசிரியர் க.சிவத்தம்பி கூறுகிறார் தமிழ் இலக்கிய வரலாறு எனும் நூலில் 28 ஆய்வாளர்களை ஆய்வு செய்துள்ளார். இந்த வகையில் இக்காலத்தை இருண்டகாலம் எனப் பலரும் ஏற்றுக் கொள்ளவில்லை. இதற்கான காரணங்களாக

சங்கமருவிய காலம் :- பேராசிரியர் வி.செல்வநாயகம்  
அறநெறிக்காலம் :- கலாநிதி ஆ.வேலுப்பிள்ளை

தொகைச் செய்யுள் காலம்	:- பேராசிரியர் எஸ்.வையாபுரிப்பிள்ளை
புத்த சமண காலம்	:- மறைமலை அடிகள்
சமணர் ஆட்சிக்காலம்	:- பேராசிரியர் சுப்ரமணியப்பிள்ளை
கடைச்சங்கத்தையடுத்த காலம்	:- பேராசிரியர் மு.அருணாசலம்

இவ்வாறு கூறி தமிழிலக்கியம் பண்பாடு என்பன பெரிதும் வளர்ச்சி பெறவில்லையாயினும் தமிழிலக்கிய வரலாற்றில் இருண்டகாலம் என்றொன்று இல்லை எனும் பேராசிரியர் க.சிவத்தம்பியின் கூற்று மனங்கொள்ளவேண்டியதாகும்.

**செல்வி.யோகிணி யோகநாதன்**  
**இரண்டாம் வருடம், இந்துசமயம்.**

## தமிழ் மொழியின் எதிர்காலம்

மனிதன் கடந்த காலத்தில் கிடைத்த அனுபவ அறிவால் நிகழ்காலத்தைக் குறித்து எண்ணி வாழ்ந்து இனி வருங்காலம் எப்படி அமையும் அமைய வேண்டுமென்று சிந்தித்து திட்டமிடுவதையே எதிர்காலவியல் என்கிறோம். இது மனிதன் பேசும் மொழி பற்றிய ஆய்விற்கும் பொருந்தும். உலகமயமாதல், இணையத்தின் வளர்ச்சி, பொருளாதாரத்தின் மேலாதிக்கம் போன்றவை பல்வேறு மொழிச் சமூகங்களில் ஆங்கிலத்தின் செல்வாக்கிற்கு வழிவகுத்து வருகின்றன. காலத்தின் தேவைகளுக்கு ஈடு கொடுத்தால்தான் மொழி வாழவும் வளரவும் முடியும். இந்நிலையிலே தமிழ் மொழியானது எதிர்காலத்தில் நிலைத்து நிற்க பல சவால்களை எதிர்நோக்க வேண்டியுள்ளது. தமிழர்களில் தமிழ் மொழிப் பற்றும் உணர்வும் இல்லாதவர்கள் பிணத்திற்கு சமம் என்பதே உண்மை. தமிழர்களின் பிள்ளைகள் ஆங்கில வழிக்கல்வி பயில்கிறார்கள் தமிழ் மொழி தெரியாத ஒரு தலைமுறை உருவாகி வருகிறது. எனவே தமிழ் மொழிக் கல்வி கட்டாயமாக்கப்பட வேண்டும். இதனைத் தவிர்த்து இன்றைய குழலில் பிறமொழி கலந்து பேசுவதையும் எழுதுவதையும் செய்து கொண்டு வருவோமானால் பின்னர் தமிழ் வார்த்தைகளை தமிழ் அகராதியில் மட்டுமே காணமுடியும்.

எது எவ்வாறாயினும் தமிழ் மொழி வருங்காலத்தில் உலக மொழியாக உயர்நிலை பெற வாய்ப்புக்கள் அதிகமாகக் காணப்படுகின்றது. மொழி அறிவும் துறை அறிவும் இணையும் போது புதிய சொல், பொருள், தொடர் வளம் பெருக வாய்ப்புண்டு. நாணய குழலில் தமிழ் மொழி பல தரமான வாய்ப்புக்களைப் பெற்று அறிவியல், மொழியியல் துறையிலும் ஆய்வுகளை மேற்கொண்டு நாட்டின் முன்னேற்றத்தில் பங்கு கொள்ளும் சமுதாயத்தின் ஒவ்வொரு நிகழ்வுகளுக்கும் வடிவம் கொடுத்து மக்களுக்கு விழிப்புணர்வை உண்டாக்க தமிழ் மொழி உதவுகிறது. கணினி இன்று மக்களின் கட்டாயத் தேவையில் ஒன்றாகிவிட்டது. இதனால் தமிழ் மொழியினை கணினி மூலம் கற்கும் முறையினை ஏற்படுத்த வேண்டும். மொழிவழிக் கல்வியினூடாக மாணவர்கள் மொழித் திறன் பெறுவதோடு கணினி பற்றிய விரிவான அறிவினைப் பெறும் வகையில் பாடத்திட்டத்தை உருவாக்க வேண்டும்.

‘தகுதி உள்ளவை வாழும்’ என்பது டார்வின் விதி இதனால் தமிழ் மொழியின் தரமும் தகுதியும் என்றென்றும் நிலைத்திருக்கும். அறிவைப் பெறுவதற்கும் பொருளாதார மேம்பாட்டிற்கும், வேலை வாய்ப்பிற்கும், சமூக மதிப்பிற்கும் தமிழ் மொழி தேவையென்பதால் இனிவரும் காலங்களில் தமிழ் மொழியானது பொதுத் தளத்தில் நின்று பேசப்பட்டால் மட்டுமே தமிழ் மொழியின் எதிர்காலம் நம்பிக்கைக்குரியதாக இருக்கும். எதிர்காலத்தில் “தேமதூர தமிழோசை உலகமெல்லாம் பரவிட” இன்றைய குழலில் பல நூல்கள் ஆய்வுக் கட்டுரைகள் போன்றவற்றை உருவாக்கி தமிழ் மொழிக்கு தொண்டு செய்திட வேண்டும். இவ்வாறாக தமிழ் மொழியையும் அதன் சிறப்பையும் முன்னேற்றப் பாதையில் கொண்டு செல்ல எல்லோரும் உழைப்போம்.

“எங்கள் தமிழ் மொழி! எங்கள் தமிழ் மொழி!  
என்றென்றும் வாழியவே”

**சி.டயானந்தினி**  
**இரண்டாம் வருடம், இந்துசமயம்.**  
**வந்தியா தீபம் 2012**

## புதுமைப்பித்தனும் சிறுகதையும்.

“சிறு கதை மன்னன்” எனச் சிறப்பிக்கப்படுகின்ற இவர் “யதார்த்தம்” என்ற நடப்பியலைத் தமிழ்ச் சிறுகதை உலகிற்கு முதன் முதலில் அறிமுகப்படுத்தினார்.

வழக்கொழிந்த சொற்களைத் தவிர்த்து வழக்கிலுள்ள சொற்களையே கையாண்டு புதிய விறுவிறுப்பான நடையை தமிழுக்கு தந்த பெருமைக்குரியவர்.

இவர் கதைகளை எழுதும்போது புதுவகையான நடை, புதுப்புது உத்திகள், புதிய வடிவங்கள் என்பவற்றை கையாண்டார். புதுமைப் பார்வையும் புரட்சி நோக்கும் உடைய இவர் சமூக உணர்வுடைய சாதாரண பாமர மக்களின் வாழ்க்கைப் பிரச்சினைகளை மையமாகக் கொண்ட கதைகளை பெரும்பாலும் எழுதினார்.

மேல்நாட்டு மக்களை சாடுவதாகவும் முதலாளித்துவ எதிர்ப்பு மிக்கதாகவும் இவரது கதைகள் இருந்ததோடு புராண இதிகாச கதைகளை மீண்டும் புதுப்பிப்பதாக அமைந்தன. உதாரணம் :- சாபவிமோசனம், அகலிகை

மேலும் இவர் சமுதாயம் மறைக்க வேண்டிய விடயங்களை தனது கதைகளில் மெருகூட்டி காட்டினார். (பொன்னகரம்)

புதுமைப்பித்தன் கதைக்கரு கதைப்பின்னல் என்பவற்றைக் காட்டிலும் பாத்திரவார்ப்பில் தன்னாற்றலை நிறுவியதோடு பல்வேறு மாந்தர்களின் மனச்சபலங்களை அழகாக வெளிப்படுத்தி கதை மாந்தர்களின் சிந்தனையையே தம் பல கதைகளுக்கு கருவாக அமைத்து வெற்றி கண்டார். உதாரணம் கயிற்றரவு.

புதுமைப்பித்தனின் கதைகள் பெரும்பாலும் நகைச்சுவை உடையதாகவும் அங்கதம் நிறைந்ததாகவும் காணப்பட்டதோடு திருநெல்வேலிப் பிரதேச மொழிப்பயன்பாடு இவரது கதைகளில் அதிகமாகக் காணப்பட்டது. ஆண்மை, கல்யாணி போன்ற 200இற்கும் மேற்பட்ட சிறுகதைகளை எழுதிய இவரின் கதைகள் 07 தொகுதிகளாக வெளிவந்துள்ளன.

இவ்வாறு பல சிறுகதைகளை எழுதி தமிழுக்கு பெருமை சேர்த்த சிறுகதை மன்னாக இன்றும் புதுமைப்பித்தன் போற்றப்படுகின்றார். அதாவது தமிழ்க் கவிதை வரலாற்றில் இன்று பாரதிக்கு இருக்கும் இடத்தைப் போல தமிழ்ச் சிறுகதை வரலாற்றில் புதுமைப்பித்தனுக்கும் ஓர் இடமுண்டு எனலாம்.

கி. கௌதமி

கிரண்டாம் வருடம், இரங்குசமயம்.

## குடும்பம்

குடும்பம் ஒரு சிறிய நிலையில் தோன்றிப் பல முக்கிய இயல்புகளைக் கடந்து பாரியளவிலான முழுமைத்துவத்தைப் பெறுகின்றது. “பொது வதிவிடம் பொருளாதாரக் கூட்டுறவு கூட்டு வாழ்வு இனப்பெருக்கம் போன்ற அம்சங்களைக் கொண்ட ஒரு சமூக நிறுவனமே குடும்பமாகும்” என்று குடும்பத்திற்கு “ஜோர்ச் பீற்றர்” என்ற மானிடவியல் பேரறிஞர் வரைவிலக்கணம் கொடுத்துள்ளார்.

ஆணும் பெண்ணும் காதலர்களாகவோ அல்லது வேறு வகையிலோ இணைந்து கூடி வாழ்வதைச் சமூகம் குடும்பமாக ஏற்றுக் கொள்ளாது. சமூக மரபுகளின் பிரகாரம் திருமணத்தின் மூலம் கணவன் மனைவியாக இணைந்து குடும்பமாக இயல்பான உறவுமுறை ஏற்படுவதையே சமூகம் குடும்பமென ஏற்றுக் கொள்கின்றது.

ஒரு மனிதன் மனிதப் பண்பும், நல்லொழுக்கமும், திறமையும் அறிவுள்ள ஒரு சிறந்த மனிதனாக உருவாக குடும்பம் முக்கிய கருவியாக விளங்குகின்றது. “தொட்டில் பழக்கம் சுடுகாடு வரை” என்ற முதுமொழி இதனையே தெளிவாக விளக்குகின்றது.

குடும்ப அமைப்பானது சமூகத்திற்குச் சமூகம் வேறுபடுகிறது. இந்த அடிப்படையில் கருக்குடும்பம், விரிந்த குடும்பம் என இருவகைக் குடும்பம். கருக்குடும்பத்தில் வளர்ந்தோர் இருவர் அல்லது வளர்ப்புப் பிள்ளையுடன் வாழ்வர்.

கருக்குடும்பத்தின் இயல்புகள்.

- ❖ முக்கியமானது திருமண உறவு
- ❖ பெற்றோர் பிள்ளைகளின் இறப்பின் பின்னர் முடிவடைவதுண்டு.
- ❖ பிள்ளைகள் தொடர்புபடும் உறவுகள் குறைவு
- ❖ பெற்றோர் பணி ஆற்றுவவர்களாயின் பிள்ளைகள் தனிமையை அனுபவிப்பர்.
- ❖ சமூகமயமாதல் குறைவு

விரிந்த குடும்பம் :-

விரிந்த குடும்பம் என்பது குடும்ப உறுப்பினர் அல்லது முக்கிய உறவினர் என நாம் இனங்காணும் பல்வேறு உறுப்பினர்களை உள்ளடக்கியதாகும். இவ்விரிந்த குடும்ப உறுப்பினர்களாக பெற்றோர், பிள்ளைகள், பாட்டன், பாட்டி, மாமன், மாமி எல்லோரும் இணைந்தே காணப்படுவர்.

கோ.மோகனமதி

இரண்டாம் வருடம், இந்துசமயம்.

## இலக்கையில் சேவையாற்றும் ஆலோசகர்களுக்கான ஒழுக்கக்கோவை.

1. ஆலோசனை கூறல் சேவையில் ஈடுபட்டுள்ள தொழிற்துறை ஆலோசகர்கள் தொழிற்துறை ஆலோசகர்களுக்கான தேசிய நிறுவகத்தின் விதிகளை கடைப்பிடிக்க வேண்டும்.
2. ஆலோசனை கூறல் சேவையில் ஈடுபடுபவர் தான் சேவையாற்றும் நிலையத்திற்கு அபகீர்த்தியும் இழுக்கும் ஏற்படாத வண்ணம் ஒழுக்க வேண்டும்.
3. தனது அபிவிருத்தி சம்பந்தமான தீர்மானங்களை எடுப்பது தொழிற்துறையினரின் உரிமையாகும்.
4. ஆலோசனை நாடிகள் சம்பந்தமான அனைத்து விடயங்களையும் இரகசியமாக பேண வேண்டியது ஆலோசகரது பிரதான பொறுப்பாகும்.
5. ஆலோசனை நாடியின் அனுமதியின்றி அவரைப்பற்றிய எந்த விபரத்தையும் வேறொருவருக்கோ அல்லது நிறுவனத்திற்கோ கொடுக்கக்கூடாது.
6. ஆலோசனை நாடி தனக்கோ அல்லது தன்னை சார்ந்தவருக்கோ ஊறுவிளைவிக்கக் கூடிய உள் நிலையில் இருந்தால் அவருடைய உள் நோயை தீர்க்கக்கூடியவரிடம் தெரிவிப்பது அவசியமாகும்.
7. ஆலோசனை நாடிக்கு தான் ஆலோசனை கூறுவது எவ்வாறு வரையறுக்கப்பட்டுள்ளது என்பதையும் பிரச்சினைக்கு தான் செய்யும் பரிகாரத்தின் இலக்கு அதன் இயல்பு, அது கொண்டுள்ள விதிகளும், நுட்பங்களும் பற்றியும் தெளிவாக எடுத்துக்கூறி அவருடன் கலந்துரையாட வேண்டும்.
8. தேவையேற்படும்போது ஆலோசனை நாடியின் சம்மதத்துடன் தம்மோடு வேறொரு தொழிற்துறை ஆலோசகரையும் சேர்த்துக் கொள்ளலாம்.
9. தனக்கு ஆலோசனை வழங்க முடியாது போனால் வேறொரு பொருத்தமானவரை நியமிக்க வேண்டும்.

10. ஒருவர் தொழிற்சாலை ஆலோசகரின் சேவையைப் பெற்றுக் கொண்டிருக்கும்போது அவருடைய அனுமதியின்றி ஆலோசனை சேவையாளர் தனது சேவையை வழங்க முடியாது.
11. ஆலோசனையின்போது தொழிற்சாலை கோட்பாடுகளை கடைப்பிடிக்க வேண்டும். வர்த்தக ரீதியான செயல் எனக் கருதக் கூடாது.
12. ஒருவர் நிறுவனத்திடமிருந்து ஊதியம் பெற்று அந்நிறுவனத்தின் ஆலோசகராக கடமையாற்றும் போது ஆலோசனை நாடியிடமிருந்து கட்டணமோ வெகுமதியோ பெறலாகாது.
13. மேற்கூறியவாறு ஒரு நிறுவனத்தின் கீழ் கடமையாற்றும் ஒருவர் தன்னிடம் வரும் ஆலோசனை நாடியிடம் தனிப்பட்ட முறையில் வேறாகக் கட்டணம் அறவிடக்கூடாது. அத்துடன் வேறொரு தனிப்பட்ட ஆலோசகரையும் சிபாரிசு செய்யக் கூடாது.
14. தனிப்பட்ட முறையில் ஆலோசனைச் சேவையை வழங்க அனுமதி பெற்ற ஒரு ஆலோசகர் தனது சேவையின் போதும் ஒரு நிறுவனத்தின் கீழ் சேவை செய்யும் ஆலோசகர் போலச் சட்டதிட்டங்களுக்கு உட்பட்டு நடக்க வேண்டும்.

டி. டி. லக்ஷ்ணா

இரண்டாம் வருடம், இந்துசமயம்.

## மெல்லக் கற்கும் மாணவர்கள்

கற்றல் கற்பித்தல் நடவடிக்கைகளின் போது மாணவர்களின் தேர்ச்சி மட்டங்கள் வெவ்வேறு அளவுகளில் உள்ளமை ஓர் கவனிக்கத்தக்க விடயம். சிலர் மீத்திறன் உடையவர்களாகவும் வேறு சிலர் பின் தங்கியவர்களாகவும் அதாவது மெல்லக் கற்பவர்களாக இருப்பதை நாம் காணலாம்.

மெல்லக் கற்கும் மாணவர்கள் பற்றி ஆராய்ந்த போது பின்வரும் காரணிகள் ஆதிக்கம் செலுத்தியதை அறியக் கூடியதாக இருந்தது.

1. குடும்பம்
2. பாடசாலை
3. பிரதேசத்தின் அரசியல், பொருளாதார நிலைமை
4. இடப்பெயர்வு, நிம்மதியற்ற வாழ்க்கை
5. உடல் ரீதியான குறைபாடுகள்.

குடும்ப பொருளாதார நிலைமை, குடும்ப உறவுகளிடையே நிலவும் முரண்பாடுகள், பெற்றோரின் மதுப் பழக்க வழக்கம், தாய் தந்தை வெளிநாடு செல்லல் அல்லது பிரிந்திருத்தல் அத்துடன் மறுமணம் புரிதல், குடும்பத்தில் கற்றலுக்குரிய வழிகாட்டலின்மை போன்றவை குடும்பம் சார்பாக பிள்ளைக்கு சங்கடங்களை உருவாக்குவதுடன் ஆசிரியர் மாணவரிடையே இணக்கப்பாடினமையை, சில மணவரிடம் ஆசிரியர் காட்டும் தப்புறவு, மாணவர் - மாணவர் - உறவு பேணப்படாமை போன்றவற்றால் ஏற்படும் சிக்கல்களும் இவர்களை மெல்ல கற்கும் தன்மைக்கு இட்டுச் செல்கிறது என்பது அவர்கள் மூலமாகப் பெற்ற உண்மை.

கற்றலின் அடிப்படையே தாய் மொழிக் கல்விதான், தாய் தன் பிள்ளையை தாலாட்டும் போதும் சோறாட்டும் போதும் மொழியைப் பயிற்றுவிக்கிறாள். குடும்ப உறவு, மனித விழுமியங்கள், இயற்கை சூழல் என்பவற்றை எல்லாம் பிள்ளை தாய்மொழியூடாகவே அறிந்து கொள்கிறது. அது மட்டுமல்லாது கேட்டல், செவிமடுத்தல், சிந்தித்தல் போன்ற அடிப்படை மொழித் திறன்களைத் தாய் மொழி ஊடாகப் பெற்றுக் கொள்ளலே சிறந்தது எனக் கூறப்படுகிறது.

இவற்றைச் சீரிய முறையில் பெறும் பிள்ளை கற்றலில் முன்னேற்றமடைகிறது எனலாம். தாய்மொழியூடாகவே பிள்ளை ஏனைய பாடங்களின் விடயங்களை உள்வாங்குகின்றது. எனவே எமது பிரதேசத்தில் பிள்ளைகள் கற்றலில் பின்தங்குவதற்கு மொழி முக்கிய காரணியாகின்றது.

பாடசாலைகளில் ஆரம்ப வகுப்பில் பயிலும் பிள்ளை ஆரம்பக் கல்வியை பூர்த்தி செய்து கொண்டு தரம் ஆறில் கனிஸ்ட் இடைநிலைப் பிரிவில் நுழையும் போது மொழியாற்றல் குறைந்தவர்களாக காணப்படுவது எமது பாடசாலையில் பிரவேசிக்கும் மாணவரிடம் வருடா வருடம் கூடிச் செல்வதை அவதானிக்க முடிகிறது. உதாரணமாக கணிதம் கற்பிக்கும் போது 2+3 என்பதற்கு இலகுவில் விடையளிக்கும் பிள்ளை இரண்டுடன் மூன்றை கூட்டுக என வினவும் போது இடர்படுதல், காலதாமதம் என்பவற்றை எதிர்கொள்வதுடன் வினாவை வாசித்து விடும்படியும் கேட்கிறது. இந்நிலை பிள்ளை வாசிப்பதற்கு இடர்படுகிறது என்பதை காட்டுகிறது. வரி வடிவங்களுக்குரிய வரிகளைத் தீர்மானிப்பதில் இவர்களிற்கு ஏற்படும் பிரச்சினையே இவர்களை வாசிப்பதற்கு இடர்பட வைக்கிறது என்பது ஓரளவு புரிந்த உண்மையே.

“கண் உடையார் என்பவர் கற்றோர், முகத்திரண்டு புண் உடையார் கல்லாதவர்”

டி. கஸ்தூர்

இரண்டாம் வருடம், இந்நூலுமயம்.

## எதிர்காலத்திற்கான ஆசிரியரின் நடிபல்கு

1. சிறுவர்களுக்கு வாழ்கை முழுவதும் கற்பதற்கான வாய்ப்புக்களை பெறுவதற்கு உதவி செய்தல்.
2. குறிக்கோள்களுடனும், பொறுப்புடனும், தன்னம்பிக்கையுடனும் வரும் காலத்தை சந்திக்க சிறுவர்களை தயார் செய்தல்.
3. அபிவிருத்தியில் பங்களிப்புச் செய்யக் கூடிய வாலிபர்களை உருவாக்குதல்.
4. சமூக இணைப்பையும், உலகமயமாதலின் விளைவுகளையும் புரிந்து செயற்பட உதவுதல்.
5. தமது சொந்தக் கற்றலுக்கு பிள்ளைகள் தாமே பொறுப்பாக இருக்கத்தக்க நிலையை ஏற்படுத்தல்.
6. தொடர்ச்சியான கல்வி மூலமும், முறைசார் கல்வி முறை மூலமும் தாம் சுயமாக இயங்குவதற்குரிய மனநிலையை விருத்தி செய்தல்.
7. தாங்குதிறனையும், புரிந்துணர்வையும் மாணவர்களிடம் ஏற்படுத்தக்கூடிய முகவராயிருத்தல்.
8. புதிய பிரச்சினைகளை எதிர் கொண்டு தீர்வு காணக் கூடிய கற்றல் அனுபவங்களை வழங்குதல்.
9. வறுமை, பசி, வன்முறை, போதைப் பொருள் பாவனை என்பன அதீத சனப்பெருக்கம் காரணமாக ஏற்பட சமூக விளைவுகள் என உணர்ந்து அதற்கு ஈடுகொடுப்பதற்கு மாணவர்களை தயார் செய்தல்.
10. நவீனத்திற்கும் பாடசாலைக்கும் இடையிலுள்ள சமநிலையை உணர்ந்து அவற்றை கடைப்பிடிக்க ஏற்ற கலைத்திட்டத்தை உருவாக்குதல்.
11. வெளிச்சுழுவலுக்கும் வகுப்பறைக்கும் இடையே உள்ள வேறுபாட்டை குறைக்கத்தக்க வண்ணம் கற்றல் அனுபவங்களை மாணவர்களுக்கு வழங்குதல்.
12. மாணவர்கள் ஏனையோருடன் சேர்ந்து கூட்டாக உதவி செய்து தமக்குரிய தகவல்களைப் பெறவும், அறிவைப் பெறவும் மாணவர்களுக்கு வழிகாட்டுதல்.
13. ஊடகங்களில் கூறப்படுகின்ற விடயங்களின் உண்மைத் தன்மையை பகுப்பாய்வு செய்து முடிவெடுத்து தாமாக இயங்கக் கூடிய ஆற்றலை வளர்த்தல்.

மா. சரணியா

இரண்டாம் வருடம், இந்நூலுமயம்.

## ஆசிரியர் கற்பதற்கு வழி செய்பவர்.

ஒரு குழந்தையானது பிறந்தது முதல் ஐந்து வருடங்கள் வரை கட்டுப்பாடற்ற குடும்ப குழலில் வாழ்ந்து வருகிறது. பழக்கப்படாத புதிய ஒரு கட்டுப்பாடான குழலுக்குள் நுழைகிறது. இவ்வாறு பல்வேறு குழல்களில் வாழ்ந்து பல்வேறு குணாதிசயங்களை கொண்ட பிள்ளைகளிடம் ஆசிரியர்கள் பழக நேருகின்றது. பரந்த விரிந்த உலகில் வாழ்வதற்கு தயாராகுவதற்கே இப்பிள்ளைகள் வகுப்பறைச் சூழலில் இணைக்கப்படுகின்றனர். இவ்வாறு சவாலை எதிர்நோக்கி வரும் பிள்ளைகளிடம் மறைந்து கிடக்கின்ற உள்ளார்ந்த ஆற்றல்களை இனங்கண்டு அவற்றை வெளிக்கொணரவும் விருத்தி செய்யவும் வேண்டிய வாய்ப்புக்களை ஏற்படுத்தி கற்றலை இலகுவாக்கி வழங்குவது ஆசிரியரின் கடமையாகும்.

மாணவர் மையக் கல்வியில் ஆசிரியரின் பங்கு கற்பதற்கு வழி செய்பவர் எனக் கொள்ளப்படுகிறது. கற்றலில் வழிகாட்டுதல் அல்லது மாணவர்களின் கற்றலை இலகுவாக்குவதில் ஆசிரியர் குறிப்பிட்ட சில கடமைகளை ஆற்ற வேண்டியவராக காணப்படுகின்றார்.

மாணவர்கள் கற்க வேண்டிய எண்ணக்கரு அல்லது பெற வேண்டிய அனுபவம் பற்றியும் அவன் இயல்பு, தன்மை பற்றியும் தெளிவான விளக்கமும் அறிவும், அனுபவமும், அறிவும், சட்டமும் ஆசிரியரிடத்தில் காணப்படவேண்டும். அதமட்டுமன்றி அநுபவத்தை திறம்பட பெற உதவும் முறைகள் பற்றியும் மாணவர்கள் அறிவதற்கு வழிகாட்டுதல் வேண்டும்.

மாணவர்கள் நம்பிக்கையுடனும் காப்புணர்வுடனும் திறம்பட கற்பதற்கு அவர்களை ஊக்குவித்தல் ஆசிரியரின் தலையாய கடமையாகும். இது கற்றலை இலகுவாக்கும் வழியுமாகும். பாடசாலையிலே கிடைக்கும் வளங்களை சிக்கனமாகவும் திறமையாகவும் பயன்படுத்தி மாணவர்களின் கற்றலை இலகுவாக்கி முழுமையான எண்ணக்கருவாக்கத்தை மாணவர் எய்தும் வகையில் ஆசிரியரின் கற்றல் செயற்பாடுகள் காணப்பட வேண்டும். அதமட்டுமன்றி அநுபவத்தை திறம்பட உதவும் முறைகள் பற்றியும் மாணவர்கள் அறிவதற்கு வழிகாட்டுதல் வேண்டும்.

மாணவர்களின் தனித்துவங்களுக்கு ஏற்ப அவர்களின் சுய கற்றலை தூண்டி அதனுடாக அவர்களின் சுயதிறன்களை வெளிக்கொணர்ந்து கற்றலில் விருத்தியடைய வழிகாட்டி உதவுதல் வேண்டும்.

மாணவர்கள் மகிழ்ச்சியாகவும் உற்சாகமாகவும் செயற்படக்கூடிய வகையில் ஆசிரியர் மாணவர்களுக்கிடையில் சிறந்த இடைவினை உறவினை ஏற்படுத்தி மாணவர் கற்பதற்கு இடையூறாக இருக்கும் காரணிகளை அறிந்து அவற்றை விலக்குவதற்கு உதவிபுரிதல் வேண்டும்.

நவீன கற்பித்தல் உபகரணங்களையும் நுட்பமுறைகளையும் பயன்படுத்துவதனுடாகவும் மாணவர்களுக்குரிய வெளிக்கள அனுபவங்களையும் செயற்பாடுகளையும் ஓயுங்குபடுத்துவதுடனுடாகவும் மாணவர்கள் மகிழ்ச்சியாக கற்பதற்கான சூழலை ஆசிரியர் உருவாக்கிக் கொடுக்கும் போது மாணவர்களின் கற்றல் இலகுவாக்கப்படும்.

அத்துடன் மாணவர்களை தொடர் கணிப்பீடுகளுக்கு உட்படுத்தி அவர்களின் கற்றல் அடைவுகளின் பலம், பலவீனங்களை அறிந்து ஊக்குவித்தல் மற்றும் பரிகாரக் கற்பித்தல் நடவடிக்கைகளை மேற்கொள்ளல் மூலம் அவர்களை ஊக்கப்படுத்த முடியும். எனவே இவ்வாறான செயற்பாடுகளை மேற்கொள்ளும் போது மாணவரின் கற்றல் மிகவும் இலகுவாக்கப்படுகின்றது என்பது புலனாகின்றது.

வி. சிங்குஜா  
கிரண்டாம் வருடம், கிந்துசமயம்.



## தற்காலச் சூழ்நிலையில் ஆசிரியர் நிலை

பண்டைக்கால கல்வி முறையிலிருந்து தற்காலக் கல்வி முறை மிகவும் மாறுபாடடைந்துள்ளது. பாடமையமாக இருந்த கல்வி முறை தற்போது குழந்தைமையக் கல்வியாக விளங்குகின்றது. அடக்குமுறையே மேலோங்கியிருந்த பள்ளிகளில் அன்பும் ஆதரவும் காட்டுதல் முதலிடம் பெற்றுள்ளது. கற்பிக்கும் முறைகளும் மாறியுள்ளன. அவைகளுக்கேற்ப ஆசிரியரின் நிலையும் மாறுபட்டுள்ளது. ஆசிரியரின் பொறுப்பு மிகுதியாயுள்ளது. தற்போது அவர் ஓர் ஆசிரியராக விளங்குவதுடன் உடன் பிறந்தாரைப் போல் உறவாடியும் தலைவனைப் போல் வழிகாட்டியும் நண்பரைப்போல் கலந்து வாழ்ந்தும் பணியாற்ற வேண்டியுள்ளது.

ஆசிரியர் தற்போது மாணவ உடல் நிலை வளர்ச்சி ஆகிய அனைத்து வளர்ச்சிகளுக்கும் பொறுப்பாகவுள்ளார். ஆதலால் ஆசிரியரின் எதிர்காலச் சமூகத்தை உருவாக்கும் அவரது இப்பெரும் பொறுப்பினை உணர்ந்த சமூகம் ஆசிரியரின் பொருளாதார நிலையையும் உயர்த்தி வருகின்றது. இந்நிலையில் ஆசிரியராகப் பணியாற்றுவோர் அப்பணிகளுக்குரிய பண்புகளைப் பெற்றிருத்தல் இன்றியமையாததாகும் இன்றைய ஆசிரியருக்கு இருக்க வேண்டிய பண்புகளாகும்.

இன்றைய ஆசிரியர் தாம் மேற்கொண்டுள்ள கற்பித்தல் பணியின் மிகுந்த பற்றுடையவராதல் வேண்டும். பிள்ளைகளுக்கு பாடம் கற்பிக்கும் ஆசிரியர் சிறந்த கல்வித் தகுதி பெற்றவராதல் வேண்டும். பயிற்சி, பிற ஆசிரியருடன் கலந்துரையாடல், ஒழுக்கத்தைப் பின்பற்றுவராதல் வேண்டும். நேர்மை, முன்மாதிரியான செயற்பாடு, கண்டுபிடித்தல், சமூக சேவையான மனப்பங்கு என்பவற்றைக் கொண்டவராக ஆசிரியர்கள் விளங்க வேண்டும். உடலோம்பலில் ஆர்வம், உலகப் பொது அறிவு பெறுதல், உலகத்தோடு ஒட்டி வாழ்தல் போன்ற பண்புகளைக் கொண்டவராக விளங்க வேண்டும் என எதிர்பார்க்கப்படுகிறது.

கி.சோபியா

கிரண்டாம் வருடம், இந்ஞ்சமயம்.

## அறுகம்புல்லின் மகிமை

கவுண்டினியர் என்னும் மகரிஷி தன் மனைவியான ஆசிரியையுடன் இல்லறம் இணைந்த தவ வாழ்வு வாழ்ந்து வந்தார். மூலப்பொருளான வேழமுகன்மேல் அதீத பக்தி கொண்ட கவுண்டினியர் தினமும் அறுகம்புல்லினால் அர்ச்சனை செய்து வந்தார். அவர் மனைவி ஆசிரியை “சுவாமி ஆண்டவனுக்கு அர்ச்சிக்க எத்தனையோ மலர்கள் இருக்கும் போது சாதாரண அறுகம்புல்லினால் அர்ச்சிக்கிறீர்களே ஏன்?” என்று கேட்டார்.

“ஆசிரியையே உன் அறியாமையால் அறுகைச் சாதாரணமானது என்று சொல்லிவிட்டாய், ஆனால் அது எவ்வளவு உயர்வானது என்பதற்கு உதாரணமாக ஒரு சம்பவத்தை கூறுகின்றேன கேள்” என்று கூறத்தொடங்கினார் கவுண்டினியர்.

ஒரு சமயம் தேவலோகத்தில் ரம்பை, ஊர்வசி, திலோத்தமை ஆகியோரின் நடனம் நிகழ்ந்த போது திலோத்தமையின் அழகில் மயங்கிய யமதர்மன் அங்கிருந்து தன் மனைவியைத் தேடி அந்தப்பரம் சென்ற போது அவன் உடலிலிருந்து வெளியான காமாக்கினி ஓர் அசுரனாக மாறியது.

அக்கினியை விட அதிபயங்கரமான வெப்பம் அந்த அசுரன் உடலிலிருந்து வெளிப்பட்டதால் அவன் அனலாசுரன் என்று அழைக்கப்பட்டான். அனலாசுரன் சென்ற இடமெல்லாம் பற்றி எரிந்தது. தந்தையான யமதர்மனைத் தவிர தேவர்கள், முனிவர்கள், மனிதர்கள் என மூவுலகோரையும் தன் அடாத செயல்களினால் வாட்டி வதைத்தான். அக்னிதேவன் கூட அவனை நெருங்க முடியாது அஞ்சி ஓடிவிட்டான்.

சிலகாலம் அவனுக்கு பயந்து திரிந்தவர்கள் தாங்க முடியாத கட்டத்தில் ஆணைமுகனை வேண்டினார்கள். அப்போது ஓர் அந்தணர் வடிவில் அவர்களிடையே தோன்றிய ஆணைமுகன் அஞ்சேல் என்று அபயமளித்துவிட்டு அதே வடிவத்தோடு அனலாசுரனைத் தேடிப் போனான். அவனைக் கண்டதும் தனது சுய உருவை எடுத்தார். எதிர்க்கவந்த அனலாசுரனை தன் துதிக்கையால் தூங்கி வாயில் போட்டு விழுங்கினார்.

அனலாசுரன் அழிந்தான் என சந்தோஷப்பட்ட வேளையில் பிள்ளையாரின் வயிற்றுக்குள் அனலாசுரன் சென்ற சில கணங்களில் உஷ்ணம் பரவத் தொடங்கியது அதைத் தாங்க முடியாமல் அக்னிதேவன் அலறினான்.

வெப்பம், சூடு, வெம்மை வினாடிக்கு வினாடி கூடிக்கொண்டே போக தேவர்கள் தவிக்கத் தொடங்கினார்கள். மண்டை பிளந்து துடித்தார்கள். மண்ணுலக மக்கள், பறவைகள், விலங்குகள், பூச்சிகள், புழுக்கள் எல்லாம் அப்படியே கருகி விழுந்தன. என்ன காரணம் என்று புரியாமல் எல்லோரும் தவிர்க்க பிரம்மதேவன் சொன்னார். “விநாயகரின் வயிற்றுக்குள் அனலாசுரன் சென்றதால் ஏற்படும் வெப்பம் பரவிக் கொண்டிருக்கிறது. அகில உலகமும் அவர் வயிற்றினுள் அடக்கம் என்பதால் மூவுலகையும் அந்த உஷ்ணம் வாட்டுகிறது. ஆணைமுகன் மேனி குளிர்ந்தாற்றான் இந்த வெப்பம் நீங்கும்” என்றார்.

இதைக் கேட்ட ஒருவர் குடம் குடமாகப் பாலை ஊற்றினார். எத்தனை விதமாக முயன்ற போதும் அனலாசுரனால் ஏற்பட்ட வெம்மை நீங்கவில்லை.

அந்த சமயத்தில் மூவுலகிலுமுள்ள முனிவர்கள் அனைவரும் வந்து, விநாயகரை வணங்கிவிட்டு ஒவ்வொருவரும் இருபத்தொரு அறுகம்புற்களால் அவரை அர்ச்சித்தார்கள். முதல் அறுகு பட்டதும் குளிர்ந் தொடங்கிய கணபதியின் உடல் வெப்பம் நீங்கி உடல் குளிர்ந்தது.

அப்போது கணநாதன் “நீங்கள் செய்யும் உபசாரங்களில் உயர்வானது அறுகம்புல்லாற் செய்யும் அர்ச்சனையாகும்” என்று கூறி மறைந்தார். அன்று முதல் பிள்ளையார் வழிபாட்டில் அறுகு முக்கிய இடம்பெற்றது. என்று கூறினார் கெனாண்டிய முனிவர்.

எம். நந்தகலோசீனி  
கிரண்டாம் வருடம், கிந்தூசமயம்.

## மொழி மாறும் இயல்புடையது.

எல்லா மொழிகளும் இடையறாது மாறிக் கொண்டும் வளர்ந்து கொண்டும் உள்ளன என்பதை மொழியியலும் மொழி வரலாறும் உணர்த்துகின்றது. மொழி என்பது மனித வரலாற்றோடும், நாகரீகத்தோடும் தொடர்ந்து வளர்ந்து வருவது அதே வேளை காலத்திற்கு காலம் மாறிவரும் நிலைகளுக்கு மனித தேவைகளுக்கும் ஏற்ப மொழி மாறும் இயல்புடையதாகும். இவ்வகையிற் காலவோட்டத்துடன் தொடர்ந்து இன்றும் நிலைபெற்று உலகில் வாழும் மொழிகளிலேயே தமிழ் மொழியும் ஒன்றாகும்.

சங்ககாலத்திலிருந்து இன்றுவரை தமிழ் மொழியில் இந்த மாற்றத்தையும் வளர்ச்சியையும் காண்கின்றோம். சங்கத்தமிழை உரையாசிரியர்கள் இன்றி நம்மால் புரிந்து கொள்ள முடியாது. இன்றைய தமிழ் பழந்தமிழிலிருந்து அதன் ஒலி, வரிவடிவம், சொல், வாக்கிய அமைப்பு, பொருள் ஆகிய மொழியின் எல்லா நிலைகளிலும் மாற்றமடைந்துள்ளது. உதாரணத்திற்கு பின்வரும் ஐங்குறுநூற்றுப் பாடலை நோக்குவோம்.

“அன்னாய் வாழி வேண்டன்ன நம் படபைத்  
தேன் மயங்கும் பாலினும் இனிய அவர் நாட்டு  
மாணுண்டு எஞ்சிய கலுழி நீரே”

இப்பாடலில் வரும் படப்பை, உவலை, கூவல் கலுழி முதலிய சொற்கள் இன்றைய வழக்கில் இல்லை. “மான்” என்ற சொல் இன்றைய வழக்கில் இருந்தாலும் அது இறை வழக்கில் தமிழில் குறிப்பிட்ட ஒரு விலங்கினத்தை மட்டும் குறிக்கின்றது. ஆனால் இந்தப் பாடலில் மான் என்பது பொதுவான விலங்கினத்தை குறிக்கின்றது. வேண்டு என்னும் சொல் இப்பாடலில் கேள் என்ற பொருளில் வந்துள்ளது. இன்றைய தமிழ் மொழியில் இச்சொல் இப்பொருளில் வழங்குவதில்லை. அன்னாய் என்ற சொல்லில் வரும் ஆய் என்ற முன்னிலை விகுதி இன்று பொது வழக்கில் இல்லை. இனிய என்பது இப்பாடலில் வினைமுற்றாக வந்துள்ளது. ஆனால் இன்றையத் தமிழில் இது பெயரடையாக மட்டுமே வருகின்றது. இனியது என்பதே இன்று முற்றுவினை வடிவமாகும். தேன் மயக்கு பால் போன்ற தொடர்கள் இன்று வழக்கில் இல்லை. தேன் கலந்த பால் என்பதே இன்றைய வழக்காகும். மேற்கூறிய உதாரணங்கள் கடந்த இரண்டாயிரம் வருடங்களில் தமிழ் மொழி எந்தளவு மாற்றம் அடைந்துள்ளது என்பதை உணர்த்துகின்றது.

நல் மொழிப் பற்றும் மொழிப்புலமையும் உடைய ஆசிரியர்களும் வாண்மைத்துவம் மிக்க ஆசிரியர்களும் இத்தகைய மொழி மாற்றத்தை ஏற்பது அவசியமாகும். அத்தோடு இவற்றை மாணவர்களுக்கு கற்பிக்க வேண்டும்.

**செ.தமிழ்விழி**  
**கிரண்டாம் வருடம், சிந்துசமயம்.**

## பொருள் இலக்கணம்

அகப்பொருள் :- அகப்பொருள் பற்றி நிகழும் ஒழுக்கத்தை அகத்திணை என்பர்.

முதற்பொருள் :- குறிஞ்சி, முல்லை, மருதம், நெய்தல், பாலை ஆகிய ஐந்து வகை ஒழுக்கம் நிகழ்தற்குரிய நிலத்தையும் நிகழ்த்துவதற்கேற்ற பொழுதையும் (காலம்) முதற்பொருள் என வழங்குவர்.

கருப்பொருள் :- ஐவகை நிலங்களிற்குமுரிய தெய்வம், மக்கள், பறவை, விலங்குகள், ஊர், நீர், பூ, மரம், உணவு, பறை, யாழ், பண், தொழில் ஆகியன கருப்பொருள் எனப்படும்.

உரிப்பொருள் :-

- ❖ குறிஞ்சித்திணை :- தலைவனுந் தலைவியும் தாமே ஒருவரை ஒருவர் கண்டு உள்ளம் கலந்து உறவு கொள்ளும் ஒழுக்கம்.
- ❖ முல்லைத்திணை :- தலைவியைப் பிரிந்து சென்ற தலைவனை நினைத்து வருந்தி வீட்டிலிருத்தலான ஒழுக்கம்.
- ❖ மருதத்திணை :- தலைவன் வெளியிடங்களில் தங்கி மீளும் போது தலைவி அவன் மீது கொள்ளும் ஊடல் வகையைச் சார்ந்த ஒழுக்கம்.
- ❖ நெய்தற்றிணை :- பிரிந்து சென்ற தலைவன் குறித்த காலத்தில் வராமல் இருந்தால் அது குறித்துத் தலைவி கொள்ளும் வருத்தமாகிய ஒழுக்கம்.
- ❖ பாலைத்திணை :- தலைவன் தலைவியை விட்டுப் பிரியும் ஒழுக்கம்.
- ❖ கைக்கிணை :- ஒரு தலைக் காதல் எனப்படும்
- ❖ பெருந்திணை :- பொருந்தாக் காதல் எனப்படும்.

புறப்பொருள் :- அறமும் பொருளும் அவற்றின் நிலையின்மையும் வீடுபேறும் பற்றிக் கூறுவது புறப்பொருள்.

1. வெட்சித்திணை :- பண்டைய காலத்தில் பகை நாட்டுனான போரில் பசுக்களை கவர்வதற்காக நிகழ்த்தும் போர்.
2. வஞ்சித்திணை :- அரசன் ஒருவன் பகையரசனுடைய நாட்டைக் கைப்பற்ற நினைத்து வஞ்சிப் பூச்சூடி அவன் மேல் போருக்குச் செல்வதாகும்.

3. உழிஞைத்திணை :- உழிஞைப் பூச்சூடிய வீரர்கள் பகை அரசனின் மதிலை வளைத்துக் கொள்வதாகும்.
4. தும்பைத்திணை :- பகை கொண்ட இரு அரசர்கள் தத்தம் படையுடன் தும்பைப் பூ அணிந்து எதிர் நின்று போர் பரிவதாகும். போரில் வெற்றி பெற்ற அரசன் வாகைப் பூ சூடி மகிழ்தல்.
5. வாகைத்திணை :- பசுக்களை மீட்கும் பொருட்டு கரந்தைப் பூச்சூடிய வீரர்கள் போரிட்டு பசுக்களை மீட்பர்.
6. கரந்தைத்திணை :- மன்னனை கொண்டு போர் தொடுத்த பகைவர் படையைத் தன் நாட்டு எல்லைக்குள் புகாதவாறு காஞ்சிப் பூ சூடிய வீரர்கள் எதிர் நின்று தடுப்பார்கள்.
7. காஞ்சித்திணை :- மதிலை வளைத்துக் கொண்டுள்ள பகைவர்களைத் தூக்க நொச்சிப் பூ சூடிய வீரர்கள் போர் புரிவதாகும்.
8. நொச்சித்திணை :- அரசனுடைய கொடை, புகழ், வீரம், வலிமை முதலிய பண்புகளைப் புகழ்ந்து பாடுவது.
9. பாடாணித்திணை :-

சு. வித்தியா

கிரண்டாம் வருடம், இந்தியாசமயம்.

## ஓக்டோபர் 1

சிறுவர் தினம் - சிறுவரை  
சித்தரிக்கும் தினம்  
கரு எனும் அறையில் உருவாகி  
தொடுகையினால் தொடர்பாடி  
280 நாள் உனை செதுக்க - இறைவனும்  
புதுயுகம் படைக்க - நீயும்  
ஓர் உருவமாய் வடிவெடுத்தாய்

சிறுவனை எழுந்திடு  
சிந்திக்கும் ஆற்றல் கொண்டு  
நிந்திக்க யாருமில்லை  
நித்திரை கொள்ளத் தேவையில்லை  
நிச்சயம் ஒரு நாளில்  
நிலைத்திடுவாய் உன் வாழ்வில்

உனக்கொரு தினம் உருவாக்க  
ஓக்டோபர் 01 - சிறுவர் தினம்  
உன்னை சுதந்திரமாக உலவவிட்டால்  
ஒவ்வொரு நாளும் - சிறுவர் தினமல்ல  
சிந்திக்கும் தினங்கள்

Suruthiya  
Pramiya - B,  
2<sup>nd</sup> Year.

## பிள்ளைநேயப் பாடசாலை (Child friendly school)

இலங்கை ஆரம்பக் கல்வி சீர்திருத்தத்தின் ஊடாக நடைமுறைப் படுத்தப்படுகின்றது. இதற்கு உதவி செய்யும் நிறுவனமாக யுனிசெப் காணப்படுகிறது. “குழலைக் கட்டியெழுப்புவோம்” என்ற எண்ணக்கருவில் விருத்தி செய்யும் வேலைத்திட்டமானது ஐக்கிய நாடுகள் பொதுச்சபையினால் அங்கீகரிக்கப்பட்ட சிறுவர் உரிமைப் பிரகடனத்தில் அறிவுறுத்தப்பட்ட சகல பிள்ளைகளுக்கும் கல்வி, போசாக்கு, பாதுகாப்பு என்பன வழங்கப்பட வேண்டும். என்பதை மையமாகக் கொண்டு செயற்படுகிறது.

பிள்ளைநேயப் பாடசாலையின் நோக்கங்கள்

1. பிள்ளை சுய விருப்புடன் பாடசாலைக்கு வருதல்
2. சுயமாக செயற்பாடுகளில் ஒன்றிணைந்து செயற்படல்

3. மாணவர்களின் ஆளுமைப் பண்புகளைவிருத்தி செய்தல்
4. உரிய தேர்ச்சி மட்டத்தை அடைதல்

பிள்ளைநேயப் பாடசாலையின் பண்புகள்

1. தரமான கற்றல் செயற்பாடு நடைபெறும்
2. இடைவிலகல் வரவின்மை நடைபெறும்
3. சூழல் பாதுகாப்பு பேணப்படும்
4. சுகாதாரமும் போஷாக்கும் பேணப்படும்.
5. உடல், உள ஆரோக்கியம் பேணப்படும்.
6. ஆசிரியர் அதிபர் பயிற்சி உயர்வடையும்
7. பால் நிற வேறுபாடு நீங்கும்.
8. மாணவர் - ஆசிரியர் - பெற்றோருக்கிடையில் சமூக இணைப்பும் பங்கு கொள்ளலும் அதிகரிக்கும்.

பிள்ளைநேயப் பாடசாலை ஆசிரியர்களின் பண்புகள்

1. மாணவர்களின் உடல் உளம் பாதிக்கும் வகையில் தண்டனை வழங்காதிருத்தல்
2. மாணவர்களின் பாதுகாவலராகத் தொழிற்படல்
3. சிநேக பூர்வமான உறவினைக் கொண்டிருத்தல்
4. எந்த வகையிலும் கற்பிக்கக் கூடிய ஆற்றல் இருத்தல்
5. இணைபாடவிதான செயற்பாடுகளில் ஈடுபடக் கூடியவராக இருத்தல்

T.Vathsala  
Primary - B

## நேரமுகாமைத்துவம்

இன்றைய யுகத்தில் நேரத்தை விட உயிர்த்துடிப்புடைய விடயம் எதுவும் இல்லை என்றே கூறலாம். எத்துறையை எடுத்தாலும் சரி நேர முகாமைத்துவம் பேணுவது இன்றியமையாததொன்றாகி விட்டது. வாழ்க்கையில் பாதியை நித்திரையிலேயே கழிக்கின்றோம். மீதியைப் பயனுடையதாகவும் சிறப்பானதாகவும் மாற்றுதல் அவசியமானது.

நேரத்தின் முகாமைத்துவத்தைப் பற்றி தெரியுமா? இல்லை எனின் தெரிந்து கொள்ளுங்கள். ஒரு மாதத்தின் அருமை யாருக்குத் தெரியும்? குறை பிரசவத்தில் பிள்ளை பெற்ற யுவதிக்குத் தெரியும். ஒரு மாதம் குறைவாகப் பெற்ற பிள்ளை பிழைப்பதே தூர்ப்பலன் பாதுகாப்பதோ பணச் செலவு தேறும் வரை பதைபதைப்பு. ஒரு வாரத்தின் அருமை யாருக்குத் தெரியும்? வாரப் பத்திரிகை ஆசிரியருக்குத் தெரியும். ஒரு நாளின் அருமை யாருக்குத் தெரியும்? ஒரு நாள் முன்னதாக பதவியில் சேர்ந்து பதவி உயர்வு பெற்றவனைப் பார்த்த பதவி உயர்வு பெறாதவனுக்குத் தெரியும்.

ஒரு மணியின் அருமை யாருக்குத் தெரியும்? பரீட்சை எழுதும் மாணவனுக்குத் தெரியும். மருத்துவ மனையில் அறுவைச் சிகிச்சை செய்யும் மருத்துவருக்குத் தெரியும். ஒரு நிமிடத்தின் அருமை யாருக்குத் தெரியும்? ரயிலைக் கோட்டை விட்டவனுக்குத் தெரியும். ஒரு விநாடியின் அருமை யாருக்குத் தெரியும்? விபத்தில் அசந்து போனவனுக்கே விபரமாய் தெரியும். ஒரு micro second இன் அருமை யாருக்குத் தெரியும்? ஒலிப்பிக்கில் ஓடும் ஓட்டக்காரனுக்குத் தெரியும். காலத்தின் அருமை உனக்குத் தெரியுமா? நட்பே! தெரிந்தால் வெற்றி எல்லாம் உன் முகவரி தான்

நா. தஞ்சீவுக்குமரன்  
ஆரம்பக் கல்வி B

## சூரிய மண்டலத்து அதிசயங்கள்

நாம் வாழும் பூமி தன்னைத் தானே சுற்றுவதுடன் சூரியனையும் சுற்றி வருகின்றது. சூரிய தொகுதியிலுள்ள கிரகங்கள் அனைத்தும் இதனையே பின்பற்றுகின்றன. அதே வேளை சந்திரன் பூமியின் துணைக்கிரகம் என்கின்றோம். சூரியனும் அதன் கிரகங்களும் அவற்றின் துணைக் கோள்களும் வால் நட்சத்திரம் மற்றும் எரி நட்சத்திரம் என்பன உள்ளடங்கியதுதான் சூரிய மண்டலம் எனலாம். ஆகாயத்தில் பல கோடிக்கணக்கான விண்மீன்கள் கூட்டமாக காட்சியளிக்கின்றன. இக் கூட்டங்களில் ஒன்று ஆகாய கங்கையாகும். இதில் தான் சூரிய மண்டலம் உள்ளது. சூரியனை நீள் வட்டப் பாதையில் வலம் வருகின்ற கிரகங்கள் ஒன்பதினை அக்கால கட்டத்தில் விஞ்ஞானிகள் கண்டு பிடித்தனர். அவையாவன புதன், சக்கிரன், பூமி, செவ்வாய், வியாழன், சனி, யுரேனஸ் நெப்டியூன், புளூட்டோ ஆகும். சூரிய மண்டலத்திலுள்ள கிரகங்களுள் கதிர்வன் மட்டும் தான் தானாக ஒளிர்க்கூடியது ஆகும். ஏனைய கோள்கள் சூரியனிலிருந்து வெளியேறும் கதிர்களை பிரதிபலிக்கும் வல்லமை உடையன. புதன், சக்கிரன் ஆகிய இரண்டிற்கும் துணைக் கிரகங்கள் இல்லை.

இனி ஏனைய கிரகங்களுக்கு உள்ள துணைக்கிரகங்களின் எண்ணிக்கையை சுற்று நோக்குவோம். பூமிக்கு 1, செவ்வாய் 2, வியாழன் 12, சனி 9, யுரேனஸ் 5, நெப்டியூன் 2 ஆகும். மிக அபூர்வமான சூரியனின் விளிம்பிலிருந்து சுவாலைகள் எனப்படும் சிவப்பு நிற அனல் கிளம்பும் 1946ம் ஆண்டு கல்போர்னியாவிலுள்ள விண்வெளி ஆராய்ச்சி மையம் சூரிய விளிம்பிலிருந்து 16 இலட்சம் கி. மீற்றர் உயரத்துக்கு ஒரு பிரமாண்டமான சுவாலை கிளம்பியதை அதி நவீன தொழில் நுட்பக் கருவி மூலம் கண்டறிந்து இன்றைய விஞ்ஞான தொழில்நுட்ப யுகத்தில் அமெரிக்காவிலுள்ள நாசா விண்வெளி மையம் சூரிய மண்டலத்து அதிசயங்களை நிருபணமாக்குவதில் அதிக அக்கறை செலுத்தி வருகின்றனர் என்பது மறுப்பதற்கில்லை. வால் வெள்ளி, எரிநட்சத்திரம் என்பவை அடங்கலாக அனைத்து கிரகங்களின் இயக்கங்களையும் சூரிய மண்டலத்து அதிசயங்கள் என்பது மிகையாகாது .

அஜீதா, மயூரினா  
ஆரம்பக் கல்வி B

## தொலைக்கல்வி

கற்பவரும் கற்பிப்பவரும் நேருக்கு நேர் தொடர்ச்சியாக சந்திக்காவண்ணம் எழுத்து மூல இலத்திரனியல் ஆவணங்களின் உதவியுடன் கற்பித்தல் கற்றல் செயற்பாடுகள் நடைபெறுதல் வேண்டும். தொலைக் கல்வியின் சிறப்பியல்புகள்

- ஆசிரியரும் மாணரும் தொலைவில் காணப்படுதல்
- சுய கற்றலுக்குச் சந்தர்ப்பம் அதிகம்.
- முன்னரே திட்டமிட்டு தயார் செய்யப்பட்ட பாட நெறி நூல்களாகவும் ஒலிநாடா, ஒளி நாடா VCD, DVD மூலம் வழங்கப்படுதல்

தொலைக் கல்வி நடைபெறும் விதங்கள்

- அச்சிட்ட சாதனப் பரிமாற்றம்
- அச்சிட்ட சாதனப் பரிமாற்றமும் குறுகிய கால வகுப்பும்
- அச்சிட்ட சாதனப் பரிமாற்றமும் வேறுபட்ட தொடர்பாடல் சாதனப் பரிமாற்றமும்
- அச்சிட்ட சாதனப் பரிமாற்றமும் வேறுபட்ட சாதனப் பரிமாற்றமும் குறுகிய வகுப்பும்
- அச்சிட்ட சாதனப் பரிமாற்றமும் வேறுபட்ட தொடர்பாடல் சாதனப் பரிமாற்றமும் குறுகிய காலவகுப்பும் வழிகாட்டல் சேவையும்

தொலைக் கல்வியின் நன்மைகள்

1. தொழில் புரியும் போது கல்வியைப் பெறுதல்
2. பௌதீக வளங்கள் தொடர்பான பிரச்சினைகள் தேவைகள் குறைவடைதல்
3. சேவை நிலையத்தில் நிலவும் மனிதர்களுக்கு இடையிலான பிரச்சினை குறைவடைதல்

4. கல்விக்கான செலவு குறைவடைதல்
5. அதிக மாணவர்கள் ஒரே நேரம் கற்றல்
6. இடை விலகல் குறைவு

தொலைக் கல்வி வழங்கும் இலங்கை நிறுவனங்கள்

- ◆ திறந்த பல்கலைக்கழகம்
- ◆ தேசிய கல்வி நிறுவகம்

த. குமணன்  
ஆரம்பக்கல்வி

## மொழிக் கற்றல் கொள்கை

### நோம் சொம்ஸ்க்

மொழிக் கற்றல் தொடர்பான அனைத்துலக செயன்முறை அனைத்துலக இலக்கணத்தின் சாத்தியம் பற்றி வெளியிட்ட கருத்துக்கள்

1. உலகம் முழுவதிலும் வாழும் பிள்ளைகள் ஒரே மாதிரியாக தமது மொழியறிவை விருத்தி செய்கின்றனர்.
2. குழந்தைகள் மொழியறிவைப் பெறும் கருவி கரணங்களுடன் பிறக்கின்றனர்.
3. பிள்ளைகள் தன்னைச்சுற்றி உள்ளவர்களுடன் இடைத்தாக்கம் புரிவதன் மூலம் மொழியறிவை விருத்தி செய்கின்றனர்.
4. பிள்ளைகள் மொழியறிவைப் பெறுகின்றனர் ஆனால் போலச் செய்யமாட்டார்கள் என்றும் அவர்களுக்கு கற்பிக்க முடியாது என்றும் வலியுறுத்துகின்றனர்.

### ஜெரோம் புராணர்

குழந்தைகள் மொழியறிவை பெற்றுக் கொள்ளும் முறைகளாக அல்லது வழிகளாக பங்கேற்கும் உத்தேசங்கள் , துணைக்கட்டு என்பனவற்றைக் குறிப்பிடுகின்றார் குழந்தைகள் பிறந்து பல வாரங்களுக்கு எதனையும் விளங்கிக் கொள்ள முடியாது என்ற பழைய நம்பிக்கையைத் தகர்த்து குழந்தைகள் பிறந்து சில நாட்களிலே ஒளிக் கற்றையைப் பின்தொடர்ந்து பார்க்க முடியும் என்றும் இது பங்கேற்கும் உத்தேசம் எனக் குறிப்பிட்டுள்ளார். வயது வந்தவர்கள் தேர்ச்சி மிகுந்தவர்கள் வளரும் பிள்ளைகளின் உரிய செயற்பாடுகளுக்கு உதவுதல் துணைக்கட்டு அமைத்தல் எனப்படும். உதாரணமாக முதலில் கற்பதற்கு ஆசிரியர் உதவுதல் அடுத்து நண்பர் உதவுதல் பின் குழு உதவுதல் பின் பிள்ளை சுயமாகக் கற்கும்.

### விகொறஸ்க்

இவர் ரஸ்ய உளவியலாளர். மொழி எவ்வாறு சிந்தனையுடன் தொடர்புபடுகின்றது என்பதை தன்மையப் பேச்சு, அண்மை விருத்திக்கான வலயம் ஆகிய இரு அம்சம் மூலம் எடுத்துக் காட்டியுள்ளார். பிள்ளைகள் செயற்பாடுகளில் தனியாகப் பேசிக் கொள்வதை அவதானித்த விகொறஸ்கி சிந்திப்பதற்கு மொழி அவசியம் என்றும் இதனை தன்மையப் பேச்சு எனவும் கூறினார்.

R.Tharsan  
Primary B

## SOBRIQUETS

- |     |                         |             |
|-----|-------------------------|-------------|
| 1)  | Dark contient           | :- Africa   |
| 2)  | Emerald Island          | :- Ireland  |
| 3)  | forbidden city          | :- Tibet    |
| 4)  | Garden of India         | :-Bangalore |
| 5)  | Gate way of India       | :-Mumbai    |
| 6)  | Holy land               | :-Palestine |
| 7)  | Land of rising sun      | :-Japan     |
| 8)  | Land of mid night sun   | :-Norway    |
| 9)  | Land of white elephants | :-Thailand  |
| 10) | Land of Kangaroo        | :-Australia |
| 11) | Land of rivers          | :-Punjab    |
| 12) | Land of thousand Lakes  | :-Finland   |
| 13) | Roof of the world       | :-Pamirs    |

G. Saritha  
Primary – B

## Non – Verbal Communication

All of us communicate non – verbally as well as verbally. If irritated, we may tense our bodies, press our lips together, and gesture with our eyebrows, with a gaze, a glance or stare we can communicate intimacy, submission, or dominance

Most of us are good at “reading” non – verbal cues to understand the emotions in old silent film. We are especially good at detecting non- verbal threats. In a crowd of faces, a single angry face will “pop out” faster than a single happy one. Some of us are more sensitive to these cues than others.

Robert Rasenthal and colleagues discovered this by showing hundreds of people brief film clips of portions of person’s emotionally expressive face or body somebody, sometimes with a garbled voice added. For example, after a two second scene revealing only the face of an upset woman, the researches would ask whether the woman was expressing anger or discussing a divorce. Rosenthal and company reported that some people are much better “emotion detector’s than others, and that woman were better at it than men.

The growing awareness that we communicate through the body’s silent language has led to studies of how job applicants and interviewers communicate. There has also been a spate of guide books on how to interpret non – verbal signals. Whether negotiating a business deal or selling a product, it pays to be able to “read” feelings. Fidgeting for example, may reveal anxiety or boredom. Different expressions may convey the same emotions; either a cold stare or the avoidance of eye contact may signify hostility. A given expression can also convey very different emotions: folded arms, for example, can signify irritation or relaxation.

J. Prashanth  
Primary “B”



## நுண்ணறிவு என்றால்?

“அறிவாற்றல் உட்பட்ட செயல்களின் ஒட்டுமொத்த தொகுப்பு. அத்துடன் நினைவு நிலை, நடத்தை அதாவது மனிதனின் உள்ளிருக்கும் ஆற்றலின் வெளிப்பாடு ஆகும்”. ஒவ்வொரு மனிதனுக்கும் தனிப்பட்ட திறன்கள்/ ஆற்றல்கள் காணப்படும். அதற்கேற்றவாறு அம்மனிதர்களின் செயற்பாடுகள் அமையும். ஆகவே ஒருவரது நுண்ணறிவானது ஆளுக்காள் வேறுபடுகிறது.

இதனை நுண்ணறிவு/ நுண்மதி, விவேகம், உளத்திறன், உள ஆற்றல், உளச்சார்பு என பல சொற்களால் அழைக்கலாம்.

ஆல்பிரட் பீனே என்பவர் இந்நுண்மதியானது அறிகைசார் ஆற்றல்கள் எனவும் இது சூழலுக்கு இசைவாக்கம் பெறக்கூடிய ஒருபண்பு எனவும் குறிப்பிட்டுள்ளார்.



ஒரு மனிதனில் நுண்ணறிவானது பின்வரும் காரணிகளைக் கொண்டு நிரணயிக்கப்படுகிறது எனலாம். அவை

1. பரம்பரை
2. குடும்ப பருமன்
3. சூழல்
4. வயது/ முதிர்ச்சி

மேற்குறிப்பிட்ட விடயங்கள் அனைத்தும் மனித வளர்ச்சி, அபிவிருத்தி என்பவற்றில் செல்வாக்குச் செலுத்துகின்றது. எனவே கட்டாயம் நுண்ணறிவிலும் செல்வாக்குச் செலுத்தும் என்பதில் ஐயமில்லை. இதனை மனித ஆளுமையின் ஒரு கூறு எனவும் கூறலாம்.

உசாத்துணை:-கல்வியும் உளவியலும் (பகுதி 1) கலாநிதி. ச. முத்துலிங்கம் 3ம் பதிப்பு

சு. ரிபான்  
ஆரம்பக்கல்வி “B”

## ஐக்கிய நாடுகள் சபையின் துணை நிறுவனங்கள்

01. ஐக்கிய நாடுகள் கல்வி விஞ்ஞான பண்பாட்டு நிறுவனம் (UNESCO)
  - தோற்றம் :- 1946      ➤ தலமையகம் :- பரீஸ் ( பிரான்ஸ்)
  - நோக்கம் :- கல்வி, விஞ்ஞான, பண்பாட்டு நடவடிக்கைகளுக்கென உலகளாவிய ரீதியில் பங்களிப்புச் செய்தல், யுனெஸ்கோ கூரியர் னுமும் இதழ் இவ் அமைப்பால் வெளியிடப்பட்டு வருகின்றது.
02. ஐக்கிய நாடுகள் குழந்தைகள் நிதியம் (UNICEF)
  - தோற்றம் :- 1946      ➤ தலமையகம் :- நியூயோர்க் (அமெரிக்கா)
  - நோக்கம் :- குழந்தைகளின் நலன்களை சர்வதேச ரீதியாக கவனித்து வருதல்

03. உலக வங்கி அல்லது அபிவிருத்திக்கும் புனரமைப்பிற்குமான சர்வதேச வங்கி (IBRD)
- தோற்றம் :- 1945 இல் நிறுவப்பட்டு 1946 இல் ஏற்படுத்தப்பட்டுள்ளது
  - தலமையகம் :- வாஷிங்டன் (அமெரிக்கா)
  - நோக்கம் :- சர்வதேச ரீதியாக நாடுகளின் பொருளாதார நடவடிக்கைகளுக்கு ஆலோசனை வழங்குதல்.
04. சர்வதேச நாணய நிதியம் (IMF)
- தோற்றம் :- 1947
  - தலமையகம் :- வாஷிங்டன் (அமெரிக்கா)
  - நோக்கம் :- உலகலாவிய ரீதியில் நிதி தொடர்பான நடவடிக்கைகளை ஆராய்தலும் வழங்குதலும்.
05. உலக சுகாதார நிறுவனம் (WHO)
- தோற்றம் :- 1948
  - தலமையகம் :- ஜெனிவா
  - நோக்கம் :- உலகலாவிய சுகாதார நல மேம்பாட்டு நடவடிக்கைகளுக்கு பொறுப்பாக இருத்தல்.
06. உணவு விவசாய நிறுவனம் (FAO)
- தோற்றம் :- 1945
  - தலமையகம் :- ரோம் (இத்தாலி)
  - நோக்கம் :- உலகலாவிய ரீதியில் உணவு முகாமைத்துவ நடவடிக்கைகளை மேற்கொள்ளுதல்.
07. உலக வானிலை அமைப்பு (WMO)
- தோற்றம் :- 1950
  - தலமையகம் :- சுவிற்சலாந்து
  - நோக்கம் :- சர்வதேச ரீதியில் காலநிலை பருவகால, அவதானிப்பு தொடர்பான நடவடிக்கைகளை மேற்கொள்ளுதல்.
08. சர்வதேச தொழிலாளர் தினம் (ILO)
- தோற்றம் :- 1919
  - தலமையகம் :- ஜெனிவா
  - நோக்கம் :- உலக தொழிலாளர்களின் வாழ்க்கைத் தரத்தை உயர்த்துதல்.
09. ஐ.நா வளர்ச்சித் திட்டம் (UNDP)
- தலமையகம் :- நியூயோர்க்
  - நோக்கம் :- பல்வேறு தொழில்நுட்ப உதவித் திட்டங்களுக்கு நிதி உதவி அளித்தல்
10. ஐ.நா மக்கள் தொகை செயற்பாட்டு நிதி (UNFPA)
- தலமையகம் :- நியூயோர்க்
  - நோக்கம் :- குடும்ப நலத் திட்டம் மற்றும் மக்கள் தேவைக்கேற்ப செயல்புரிதல்
11. அகதிகளுக்கான ஐக்கிய நாடுகள் உயர்ஸ்தானிகராலயம் (UNCHR)
- தோற்றம் :- 1959
  - தலமையகம் :- ஜெனிவா
  - நோக்கம் :- உலகலாவிய ரீதியில் ஏற்படும் இயற்கை,செயற்கை அனர்த்தங்கள், உள்நாட்டுப்போர் ஆகியவற்றால் ஏற்படும் இடர்களுக்கு மனிதாபிமான உதவிகளை வழங்குதல்

த. குல்யானந்தன்  
ஆரம்பக்கல்வி "B"

## வகுப்பறையில் மாணவர்களை எவ்வாறு ஊக்கப்படுத்தலாம்

- செயற்திட்டங்கள் அல்லது ஒப்படைகளை வகுப்பறை வேலைத்திட்டங்களில் தயாரித்து மாணவர்களை பல்வேறு குழுக்களாகப் பிரித்து அவர்களை செயற்பட வைப்பதன் மூலம் குதூகலம், சேகரித்தல் போன்ற உணர்வுகளை வகுப்பறையில் மிகவும் பரவலாக பயன்படுத்திக் கொள்ள முடியும்
- போருக்கமுள்ள ஒருவனை கை, கால்களால் போரிடாது வார்தைகளால் போரிடாது அவனை சிறந்த பேச்சாளனாக அல்லது வாதத்திறன் உள்ள ஒருவனாக மாற்ற முடியும்
- பாலூக்கம் எல்லை கடந்து செயற்பட்டால் ஒருவன் காழகனாக மாறுகிறான் அதாவது புலன்களுக்கு திருப்தியும் இன்பமும் தரக்கூடியவாறு அவனை வழிநடத்துவதால் ஒரு சிறந்த பாடகனாக, ஓவியனாக, நடனக் காரனாக உருவாக்கலாம்.
- பரிசளித்தல் ஒரு சிறந்த புற ஊக்கலாகும் ஒரு சிறு பிள்ளை ஏதாவது பயனுள்ள நடத்தையை வெளிக்காட்டும் போது அதற்கு வெகுமதியளித்தல் அது அந்நடத்தையில் திரும்பத் திரும்ப ஈடுபட ஊக்கப்படுத்தலாக அமையும்

- அவதானம், பரிசோதனை போன்ற செயற்பாடுகளில் ஈடுபடும் போது தகவல்களை சேகரிக்க மாணவர்களை ஈடுபடுத்துவதன் மூலம் அதில் பெறும் அனுபவம், அறிவு பயன் உள்ளதாக அமையும்.
- மாணவர்களது உள அமைதியின்மை நீக்கப்பட வேண்டும் அதாவது வறுமை நிலை இதனால் கல்வியை இடைநிறுத்தும் நிலை அவ்வாறான பிரச்சினைகள் நீக்கப்பட வேண்டும்
- வெகுமதியளித்தல் என்பது பொருட்களை பரிசாக கொடுப்பது மட்டுமல்ல ஆசிரியர் கௌரவித்தல் புகழ்தல் வர்ணித்தல் என்பனவும் அத்துடன் சிரித்தல், பார்வை, பரிவு போன்ற நடத்தைகள், மேலும் மாணவர்களது பயிற்சிகளுக்கு புள்ளியிடுவது தரங்களை வழங்குவது என்பது ஒருவகை வெகுமதியாகும் இதனால் அச்செயலில் திரும்ப ஈடுபட சிறந்த ஊக்கியாக அமையும்
- தண்டனை வெகுமதிக்கு எதிரானது ஆனால் சில சந்தர்ப்பங்களில் ஊக்கியாக அமைகின்றது. குறிப்பாக பொருத்தமற்ற நடத்தைகளை இல்லாமல் செய்ய, ஒழுங்கையும் கட்டுப்பாட்டையும் நிலைநிறுத்தவும், பிறழ்வான நடத்தையிலிருந்து காப்பாற்றுவதற்கும் தண்டனை சிறந்ததாக அமையும். இதனை கவனமாக வழங்க வேண்டும் பொருந்தாத தண்டனை, கடுமையான தண்டனை பிள்ளைகள் அடங்காதவனாக மாறுவதற்கு அல்லது வன்செயலில் ஈடுபடுவதற்கு காரணமாகலாம்.
- பின்னூட்டல் நிகழக்கூடியவறு கற்பித்தல். எல்லா மாணவர்களும் சமனான திறமையுடையவர்கள் என்ற எடுகோளை வைத்துக்கொண்டு கற்பிப்பது ஆசிரியரிடம் உள்ள குறைபாடு இதனால் கற்பிக்கும் விடயங்களை எல்லா மாணவர்களுக்கும் விளங்கக்கூடியதாக ஒரு பின்னணியினை அமைத்து கொள்வதன் மூலம் வகுப்பறையில் எல்லா மாணவரிடமும் கற்றலில் ஊக்கத்தை ஏற்படுத்த முடியும்.

செ. தியாகராஜ்  
ஆரம்பப்பிரிவு  
கிரண்டாம் வகுடம்.

## இன்றைய பாடசாலை மாணவர்கள் எதிர் நோக்கும் ஒழுக்ககீயல் தொடர்பான பிரச்சினைகள் .

நவீன மயமாகிவரும் இன்றைய உலகில் பல மாற்றங்கள் நிகழ்ந்து கொண்டு இருக்கின்றன அந்த வகையில் இன்றைய பாடசாலைகளும் பாடசாலை நடைமுறைகளும் பாடசாலை மாணவர்களும் பல மாற்றங்களுக்குள்ளாகி வருகின்றனர். இன்றைய உலகில் பாடசாலை மாணவர்களின் ஒழுக்ககீயல் தொடர்பாக பல பிரச்சினையை எதிர் நோக்க வேண்டியுள்ளது.

அந்த வகையில் அன்றைய பாடசாலை மாணவர்கள் பாடசாலைக்குச் செல்லாமை பாடசாலையை விட்டு இடைவிலகல், பாடசாலைக்கு உரிய நேரத்தில் செல்லாமை, போன்ற செயற்பாடுகள் இன்று உலகலாவிய ரீதியில் காணப்படுகின்றது. இன்றைய மாணவர்கள் பாடசாலைக் கற்பித்தல் முறையை வேண்டா வெறுப்புடன் அதைப்பற்றி யோசிக்காதவர்களாகவும் தனது சுய விருப்படன் தனது எதிர்கால சிந்தனை இழந்து வீதியோரங்களில் நடமாடுகின்றார்கள். இன்றைய பாடசாலை மாணவர்கள் தங்களது ஆடை அணிதல், தலைமுடி சீவதல், நடை, உடை, பாவனை போன்றவற்றில் ஒரு நபரை மாதிரியாக வைத்து நடக்கிறார்கள். உதாரணமாக நடிகர்கள், நடிகைகள், விளையாட்டு வீரர்கள் போன்றோரை மாதிரியாக வைத்து அவர்களை போல தங்களது நடை உடை பாவனையை மாற்றிக் கொள்கின்றனர். பாடசாலை மாணவர்களுக்கு உரிய நடை உடை பாவனையை முற்றிலும் திறந்து பாடசாலை கட்டுப்பாட்டை மீறியவர்களாக இன்றைய மாணவர்கள் நடந்து கொள்கின்றார்கள்.

இன்றைய ஆரம்பக்கல்வி மாணவர்களை தவிர ஏனைய மாணவர்கள் ஆசிரியர்களுக்கான மரியாதையை செலுத்துவதில்லை ஆசிரியர்களுக்கான கௌரவத்தையும் அவர்களது சொற்படி

நடப்பதுமில்லை. இன்றைய பாடசாலை மாணவர்கள் ஆசிரியர்களை தூற்றுபவர்களாகவும் அவர்களை பற்றி புறம் பேசுபவர்களாகவும் காணப்படுகின்றனர். இன்றைய மாணவர்களுக்கு கல்வியிலும் அதனை கற்பிக்கும் ஆசிரியரிலும் எந்த மரியாதையும் இல்லாது தனது ஒழுக்கவியல் தவறி அது பற்றிய சிந்தையை துறந்து செல்கின்றனர்.

இன்றைய பாடசாலை மாணவர்கள் சமூகத்துடன் கொண்டுள்ள இடைத் தொடர்பானது மிக மோசமான முறையில் அமைந்துள்ளது. இன்றைய பாடசாலை மாணவர்கள் தமது சம வயதுக்குழுவுடன் இணைந்து சமூகத்தில் பல சேதாரங்களை செய்வதோடு சமூக பெரியவர்களிடம் நடந்து கொள்ளும் விதம் சமய , கலாசார, பண்பாடுகளையும் மதப்பற்று இல்லாதவர்களாக பாதையேரங்களில் நேரத்தை வீணடித்து வாழ்நாளை வீணாக்குகின்றனர். இன்றைய பாடசாலை மாணவர்களின் ஒழுக்கம் தொடர்பாக பல விமர்சனங்கள் காணப்படுகின்றன.

இன்றைய பாடசாலை மாணவர்களின் ஒழுக்கம் தொடர்பான பிரச்சினைகளுள் மிக முக்கியமானது பாலியல் தொடர்பான பிரச்சினையாகும். இன்று உலகலாவிய ரீதியில் இந்த பாலியல் பிரச்சினை தலைதூக்கி நிற்பதை காணலாம். இன்று பாடசாலைகளில் உள்ள கட்டிளமைப்பருவ மாணவ, மாணவிகள் பாலியல் தொடர்பான பிரச்சினைகள் நாளுக்கு நாள் சிக்குண்டு தவிப்பதை காணலாம். இன்றைய மாணவ மாணவிகளிடம் பாலியல் தொடர்பான பிரச்சினை பற்றிய அறியாமையே இதற்கு காரணம். மேலும் மாணவர்கள் போதைப் பொருள் பாவனைக்கு உட்படுத்தலும் அவர்களது ஒழுக்கம் தொடர்பான பிரச்சினையாக காணப்படுகின்றன. இன்றைய பாடசாலை மாணவர்கள் கூடுதலாக போதை பயன்பாட்டிற்கு அடிமையாகியுள்ளதை காணலாம். இன்றைய உலகின் மாணவர்களின் ஒழுக்கம் தொடர்பாக பல பிரச்சினை உள்ளது. அதில் மிக முக்கிய பிரச்சினையாக பாலியல், போதைப்பொருள் பாவனை போன்றன முக்கியமானவையாக காணப்படுகின்றது.

மு.ந. முகம்மது பஸீர்  
ஆரம்பக் கல்வி - B

## கலித் படி - ஒத்த கருத்துச் சொற்கள்

கருவி	மகிழ்ச்சி	ஓவ	தாய்
அறிவு	அம்மா	பெயர்	தந்தை
வாழ்வு	அப்பா	பெயர்	பள்ளிக்கூடம்
ஓடு	மலர்	புத்தகம்	பூ
ஓசை	சமீபம்	அகல	அண்மை
கடி	சந்திரன்	கைவலி	மாது
ஓர்	சூரியன்	பலி	வளி
கைவலி	பெண்	அருமை	உதயம்
கூடு	காற்று	பலி	தினசரி
படி	காலை	பெயர்	உற்சவம்
அகல	வானம்	அழகு	ஆண்டு
பந்திரம்	பத்திரிகை	கூடு	வடிவு
பந்திரம்	விழா	அழகு	விகாரம்
பந்திரம்	வருடம்	பந்திரம்	உற்பத்தி
பந்திரம்	அழகு	பந்திரம்	ஆழி
பந்திரம்	அவலட்சணம்	பந்திரம்	புள்
பந்திரம்	பிறப்பு		
பந்திரம்	கடல்		A. Thatpara
பந்திரம்	பறவை		Primary - B
பந்திரம்	ஆனந்தம்		

## காலம் - கிடை

தமிழ் மொழியைப் போன்றே சிங்கள மொழியிலும் காலம் முக்கியத்துவம் வாய்ந்தது. காலங்களை பிரதானமாக மூன்று வகைப்படுத்தலாம். அவையாவன.

1. இறந்த காலம் - அந்த காலம்
2. நிகழ் காலம் - உட்காலம்
3. எதிர் காலம் - அங்கு காலம்

நாம் பேச்சு வழக்கில் காலங்களை அடிப்படையாகக் கொண்டு கதைப்பதில்லை. ஆனால் இலக்கண முறையில் எழுத்து வழக்கில் வசனங்களை எழுதும் போது காலங்களை கருத்தில் கொண்டே எழுத வேண்டும்.

உதாரணமாக

01. தம்பி கோயிலுக்கு போனான்.

- உட்காலம் இறந்த காலம்  
உட்காலம் நிகழ் காலம்  
உட்காலம் எதிர் காலம்

02. விவசாயிகள் கடிதம் எழுதினார்கள்.

- உட்காலம் இறந்த காலம்  
உட்காலம் நிகழ் காலம்  
உட்காலம் எதிர் காலம்

சிங்கள மொழியிலும் வினைச் சொற்களை எழுதும் போது ஒருமை பன்மைக்கு அமைவாக எழுத்துக்களை எழுத வேண்டும்.

உதாரணமாக.

01. நான் புத்தகம் வாசிப்பேன்.

உட்காலம்

02. நாங்கள் தினமும் சோறு சாப்பிடுவோம்.

உட்காலம்

03. மாடுகள் புல் மேய்கின்றன.

உட்காலம்

N.Kajeevana  
Primary B  
02<sup>nd</sup> Year

## கல்வியின் புதிய போக்குகள்

20 ம் நூற்றாண்டில் தேசிய ரீதியிலும் சர்வதேச ரீதியிலும் கல்வித்துறையில் ஏற்பட்டுள்ள புதிய கருத்துக்கள் புதிய போக்குகளாக இங்கு கருத்தில் கொள்ளப்படுகின்றன.

01. திறந்த கல்வியும் திறந்த பாடசாலையும்

இதன் பொருள் கல்வியைத் திறந்து விடுதல் என்பதேயாகும். பல்வேறு தடைகள் குறைபாடுகள் கஷ்டங்கள் காரணமாக பாடசாலைக் கல்வியை பெற முடியாத அல்லது இடைவிலகிய நபர்களுக்கு மீண்டும் தாம் விரும்பும் வகையில் எளிமையான வழிமுறைகள் ஊடாக கல்வியைப் பெற்றுக் கொள்ள வாய்ப்பு வழங்குதல் திறந்த கல்வி எனப்படும்.

Eg :- திறந்த பாடசாலை, திறந்த பல்கலைக்கழகம்

02. தேர்ச்சிகளை அடிப்படையாகக் கொண்ட கலைத்திட்டமும் கற்றலும்

1998 இல் தேர்ச்சிகளை அடிப்படையாகக் கொண்ட கலைத்திட்டம் அறிமுகம் செய்யப்பட்டது. மேற்படி கலைத்திட்டத்தின் மூலம் தேர்ச்சிகளை அடிப்படையாகக் கொண்டு கற்பிக்கப்படுகின்றது. 2003 இல் அடிப்படைத் தேர்ச்சிகள் 07 ஆக காணப்படுகின்றது.

03. இணையத்தளத்தின் மூலம் கற்றல்

தொழில்நுட்ப முன்னேற்றத்துடன் பாடசாலையும் ஆசிரியருமே பிரதானமானதொரு கற்றல் ஊடகம் எனும் நிலை மாறி உள்ளது. அதற்கு பதிலாக இணையத்தளத்தின் மூலம் தேடிக்கற்பதற்கு மாணவர் முன்வந்துள்ளனர். புதிய தகவல்களை பெற்றுக் கொள்வதற்காக பாடசாலைக்குள்ளும் வெளிபேயும் இணையத்தளம் பயன்படுத்தப்படுகின்றது.

04. பாடசாலையை அடிப்படையாகக் கொண்ட ஆசிரியர் அபிவிருத்தி

குணவிருத்தியுடன் தொழில் அபிவிருத்தி தொடர்பிலும் தற்காலத்தில் அதிக கவனம் செலுத்தப்படுகின்றது. இதற்காக அபலில் உள்ளோரையும் வெளியில் உள்ள நபர்களையும் கொண்டு தொழில்சார் அறிவு, திறன், மனப்பாங்கை விருத்தி செய்வதற்கும் வழிகாட்டுவதற்கும் வேலைத்திட்டங்கள் முன்வைக்கப்படுகின்றன. இது பாடசாலையை அடிப்படையாகக் கொண்ட அபிவிருத்தி என்று அழைக்கப்படுகின்றது.

05. நிலைமாற்று ஆசிரியர் வகிபாகம்

ஆசிரியரின் வகிபாகம் காலத்திற்கேற்ப மாற்றமடைந்துள்ளது. இம்மாற்றமானது 3T எனும் மாதிரியில்விளக்கப்படுகின்றது.

- ஆசிரியரின் கற்பித்தலில் முதன்மை பெறுவது - கடத்தல் வகிபாகம்
- ஆசிரியரின் கற்பித்தல் செயற்பாடும் மாணவருடனான அறிவு பரிமாற்றமும் - பரிமாறல் வகிபாகம்
- மாணவருக்கு அறிவை தேடிச் செல்ல உதவுதல் - நிலைமாற்று வகிபாகம்

06. கல்வியின் பல்வகை பிரச்சினைகளும் சவால்களும்

1948 இல் சுதந்திரம் பெற்ற பின்னர் தேசிய தேவைகளுக்கு அமைவாக கல்விமுறையை வடிவமைப்பதற்கு பல்வேறு சீர்திருத்தங்கள் கொண்டு வரப்பட்டபோதிலும் இன்னும் கல்வியில் தீர்க்கப்படாத பிரச்சினைகள் பல உள்ளன.

- தெளிவானதும் நிலையானதுமானகல்வி கொள்கை ஒன்று இன்மை
- கல்வியில் சமவாய்ப்பு வழங்குவதில் குறைபாடு
- அரசாங்க பாடசாலைகளில் 01ம் தரத்தில் அனுமதி பெறும் மாணவர்கள் தொடர்பான பிரச்சினை
- பரீட்சை மைய கல்வி
- பட்டதாரிகளிடையே நிலவும் தொழிலின்மை

T. SINTHUJA  
127/11/COM/01

## தேர்ச்சி மையக் கல்வி Competency Centered Education

புதிய கலைத்திட்டம் முற்று முழுதாக தேர்ச்சி மையக் கல்வியாக அமைந்துள்ளது. பாடங்கள் ஒவ்வொன்றும் நன்கு பகுத்தராயப்பட்டு இனங்காணப்பட்ட பாடத்தேர்ச்சி அடிப்படையில் கலைத்திட்டம் வடிவமைக்கப்பட்டுள்ளது. தேர்ச்சி என்பது அறிவு, திறன், மனப்பாங்குகள் ஒன்று சேர்ந்து கட்டியெழுப்பப்படும் வாழ்நாள் முழுவதற்குமான பழக்கமாகும். கல்வி மூலம் நிபுணர்கள் உருவாக வேண்டும். இதற்காக KASP மாதிரியுரு பயன்படுத்தப்படும்.

<b>K</b>	- Knowledge	அறிவு
<b>A</b>	- Attitude	மனப்பாங்கு
<b>S</b>	- Skill	திறன்
<b>P</b>	- Practice	பயிற்சி

**KASP** மாதிரிக்கேற்ப தேர்ச்சி ஏற்படும் விதம்

அறிவைப் பெறும் போது தேர்ச்சி உருவாக ஆரம்பமாகின்றது. இவ்வறிவை பல்வேறு முறைகளில் பெற கற்பவரினால் முடியும். யாதொன்றையும் கற்கும் போது கற்பவரது மூளை ஊட்டம் பெறுகின்றது. அது மனதில் சலனத்தை ஏற்படுத்துகின்றது. இவ்வாறு இதயம் உணர்ச்சி பெற்று மனப்பாங்குகள் கட்டியெழுப்பப்படுகின்றன. இந்த மனப்பாங்குகள் நல்லவையாகவோ தீமையாகவோ அமையக்கூடும். மனப்பாங்குகளை கட்டியெழுப்பிக் கொண்டவர் குறித்த திறன்களை விருத்தி செய்து கொள்ள தாமாக முன்வருவர். இவ்வாறு ஆரம்பமாகும் திறன் விருத்தி நீண்ட நாள் செயற்பட்டு பழக்கமாக மாறும். **KASP** மாதிரியுருவின் படி அறிவின் மூலம் ஏற்படுத்துகின்ற உணர்வு காரணமாகவே பழக்கங்கள் கட்டியெழுப்பப்படுகின்றன என்பது தெளிவாகின்றது. இந்த மாற்றமானது மனிதனுள் ஏற்படுத்தப்படுகின்றமையால் **KASP** மூலம் ஏற்படுத்தப்படுகின்ற பழக்கம் வாழ்நாள் முழுவதும் நிலைத்து நின்று செயற்படும்.

**N. MITHILA**  
128/11/COM/02

### புயல்வீசும் பருவத்தினரின் புயலைத் தணிப்போம்

புயல்வீசும் பருவம் அல்லது கட்டிளமைப்பருவம் என்பது பிள்ளைப்பருவத்துக்கும் முதிர்ச்சிப் பருவத்திற்கும் இடைப்பட்ட பருவம் எனப்படும். குறிப்பாக இப்பருவம் பூப்புடன் ஆரம்பித்து வளர்ந்தோர் பருவ ஆரம்பத்தான் முடிவடையும். பொதுவாக 12-20 வயது வரை கட்டிளமைப் பருவத்தினர் எனக் கணிக்கப்படுகின்றனர்.

**கென்ஸ்டன் என்பவரது கருத்து**

கட்டிளமைப்பருவம் என்பது மாற்றமடையும் செயல்கள் நிகழும் ஒரு பருவம் எனக் குறிப்பிடுகின்றார். இதனால் அப்பருவம் விஷேடமான உடல், நுண்ணறிவு, சமுதாயம் ஆகியவற்றில் உச்ச அபிவிருத்தியினை அடையும் பருவம் என்றார்.

இவரது கருத்தை ஒத்ததாக பொதுவாக கட்டிளமைப் பருவத்தினர் அடையும் சிக்கல் நிலைமகளை பின்வருமாறு தொகுக்கலாம்.

- உடலில் பல மாற்றங்கள் ஏற்படும். முகத்தில் பரு. மச்சம், கட்டி ஏற்படும் உடற்பருமனடைவர். கைகளும் கால்களும் நீளத்தில் வளர்ச்சியடையும்.
- மனவெழுச்சிகளில் சமநிலை காணப்படாது. அன்பு, பயம், கோபம்
- தம் செயலை தாமே திட்டமிடுவர். மற்றவர்களது முன் அனுபவங்களை கருத்தில் கொள்ளார்.
- இப்பருவத்தில் காதலித்தல், விவாகம், சமயம், கற்றல்செயல், குடும்பத் தொடர்பு அறுதல், தொழில் பிரச்சினை, ஆளுமைவீருத்தி போன்ற எதிர்காலம் தொடர்பான விடயங்களில் மனக்கலக்கமும் சிக்கலான நிலையும் அடைவர்.
- யாராவது பிழை கூறுவது, ஆலோசனை கூறுவது பிடிக்காது.
- குடும்பம், பெற்றோரின் உறவை குறைத்து சகபாடிகளுடன் பெரும்பகுதி நேரத்தை செலவிடுவர்.
- இப்பருவ ஆண்கள் விளையாட்டு, உடற்பயிற்சி, தீயசெயல் போன்றவற்றிலும், பெண்கள் அலங்காரம் நாகரீக உடை, உடற்கட்டை பேணுதல் போன்றவற்றில் அதிக நேரத்தை செலவிடுவர். இதனால் கற்றல் செயற்பாடு பாதிப்படையும்.

இவ்வாறான கொடிய புயல்கள் வீசும் பருவமாக இப்பருவம் காணப்படுகின்றது. இத்தகைய புயலினைத் தனித்துக் கொள்வதற்கு வீட்டிலும் பாடசாலையிலும் பல வழிகாட்டல்களை மேற்கொள்ள வேண்டும்.

#### வீட்டில் எடுக்க வேண்டிய வழிகாட்டல்கள்

- பெற்றோர் இவர்களுடன் அன்புடனும் கட்டுப்பாடு வேடிக்கை கொண்டும் உறவாடுதல் வேண்டும். கட்டளை இடும் அதிகாரி போல் நடத்தல் கூடாது. சிறந்த நண்பர்களாகவும் ஆலோசகராக மாறல் வேண்டும்.
- அவரைப் பற்றி அவராக விளங்கிக் கொள்ள ஆலோசனை கூறல்.
- நம்பிக்கை பூர்வமாக கலந்துரையாடல், பிரச்சினைகளை தீர்பதற்காக திறன்களை வளர்த்தல்.
- மனவெழுச்சிகளையும் பாலியல் உணர்ச்சிகளையும் நியாயமான முறையில் கட்டுப்படுத்தப் பழகுதல்.
- சகபாடிகளின் உறவுகளை பயனுடையதாகும் வகையில் தொழிற்பட அனுமதியளித்து வழிகாட்டல்.

#### பாடசாலையில் எடுக்க வேண்டிய வழிகாட்டல்கள்

- இப்பருவ கட்டிளமைப்பருவத்தினராவதற்கு முன்னர் இக்கால உடல் வளர்ச்சி. முதிர்ச்சி தொடர்பான அறிவினை ஆசிரியர்கள் முன்கூட்டியே அறிமுகம் செய்தல்.
- சுதந்திர உணர்விற்கு மதிப்பளித்தல், பொறுப்புக்களை வழங்குதல், ஆதரவு வழங்குதல், ஜனநாயக ரீதியாக பிரச்சினைகளை ஆராய்தல், ஆக்க சிந்தனை போன்றவற்றிற்கு இடமளித்து கற்பித்தல்.
- கட்டிளமைப் பருவத்தினருக்கேற்ப பிரதான கலைத்திட்டத்தோடு இணைந்தபாடவிதான செயற்பாடுகளை முன்னெடுத்தல்.
- சிறந்த கற்பித்தல்முறை, விவாதம், கலந்துரையாடல், கண்டறிமுறை, கண்காட்சி, ஆக்கபூர்வமான கற்றல், 5E முறை கொண்டு கற்பித்தல்.
- ஆண், பெண் இருவரையும் ஒன்றாக வைத்து கற்பிக்கும் நுட்பம் முறையை மேற்கொள்ளுதல்.

எனவே புயல் வீசும் பருவத்தினரின் புயல்களையும் பண்புகளையும் சீரமை செய்ய பாடசாலைகளிலும், வீட்டிலும் வழிகாட்டுவதன் மூலம் சமூகத்துக்கு பொருத்தப்பாடுடைய நல்ல ஆளுமையுள்ள சமூகத்தை உருவாக்க முடியும்.

S. THARSIKA  
129/11/COM/03



# இலங்கை மற்றும் சர்வதேசத்தில் பொருட்கள் சேவைகள் தொடர்பான தரப்படுத்தல்கள்

தரப்படுத்தல் எனும் எண்ணக்கரு 19ம் நூற்றாண்டின் கைத்தொழில் புரட்சிக்கு பின்னர் தோற்றம் பெற்றது. கைத்தொழில் நாடுகளில் அவர்களின் பொருள் உற்பத்திக்கு விசேடமான கம்பனித்தரம் ஒன்றை பின்பற்றினர். இச் செயற்பாடு மேம்பட்டு 1901ல் பிரித்தானியா தேசிய மட்டத்திலான தர நிறுவனத்தை உருவாக்கியது. 02ம் உலக யுத்தத்தின் பின்னர் ஐ.நா வேண்டுகோளுக்கமைய 1947ல் சர்வதேச தர நிறுவனம் ஆரம்பிக்கப்பட்டது. இலங்கை உட்பட 90 நாடுகள் இந்நிறுவனத்தில் அங்கத்துவம் பெற்றுள்ளன. “SLS” SRILANKA STANDARDS இலங்கை தரப்படுத்தல் நிறுவனம் நுகர்வோர் சிறந்த பொருட்களை தெரிவு செய்வதற்காக “SLS” குறிமுறையை 1980ல் அறிமுகப்படுத்தியது. SLS சான்றுப்படுத்தும் குறிமுறையானது இலங்கை தரத்திற்கு அமைவாக உற்பத்தி செய்யப்படுகின்ற பொருட்களுக்கு வழங்கப்படுகின்றது.

## ISO 9000 தரம்

ISO 9000 தரம் ஐரோப்பாவில் ஆரம்பமானது. தரமுகாமைத்துவம், தரஉருவாக்கம், தரவுதெரிவு, பயன்பாடு என்பன தொடர்பான வழிகாட்டலை உள்ளடக்கியது. ISO 9004 தர முகாமைத்துவ முறையை உருவாக்குதல். ISO 9001 உற்பத்தியின் உருவாக்கம், அபிவிருத்தி, உற்பத்தி, சேவைகள், தொடர்பில் தயாரிக்கப்படும் தரக்கட்டமைப்பு முறை, ISO 9002 ஆக்கம் தவிர்ந்த ஏனைய துறைகளில் உற்பத்தி, சேவைகளுக்காக தயாரிக்கப்படும் தரக்கட்டமைப்பு முறை, ISO 9003 இறுதிப்பரிசோதனை தொடர்பான கருமங்களுக்கு மட்டுமுரிய தரஉருவாக்கமுறை மேலே குறிப்பிட்ட ISO 9001,9002,9003,9004 ஆகியவை 2008ம் ஆண்டிலிருந்து ISO 9001-2008 என மீளமைப்புச் செய்யப்பட்டது.

## ISO 14001 தரமுறை

சூழல் பாதுகாப்பு தொடர்பான சர்வதேச தரமாகும். தொழிற்சாலைகளால் ஏற்படும் சூழல் மாசுபடலை இழிவுபடுத்தும் நோக்கமாகும்.

## ISO 27000

இது தகவல் பாதுகாப்பு முகாமைத்துவ முறை அல்லது உடாய முறைக்குரிய தரத்தொகுதியாகும்.

## HACCP தரப்படுத்தல் (Hazard Analysis Critical Control Point)

இடையூறுகள் பகுப்பாய்வுப் பரிசோதனைக் கட்டுப்பாட்டுப்புள்ளி என அழைக்கப்படும். இது உணவுப் பொருட்களில் அடங்கியுள்ள இரசாயனங்களின் அளவுகள் உறுதி செய்யப்படுதலைக் கட்டாயப்படுத்தியுள்ளது.

## ISO 22000 - 2005 தரம்

உணவுப்பாதுகாப்பு முகாமைத்துவ முறைக்கான சர்வதேச தரமாகும்.

## OHSAS 18001 : 2007 தரம்

உயர்தொழில் செளக்கியமும் பாதுகாப்பு முகாமையும் சேர்ந்த முறைச்சான்றுப்படுத்தல்.

## SA 8000 தரம்

இது சமூகப்பொறுப்பு தொடர்பான சான்றுப்படுத்தலாகும்.

## GMP தரம்

சிறிய அளவான, மத்திய அளவான முயற்சியாளர்களின் உற்பத்தி உயர்தரத்தில் உற்பத்தி செய்யப்படுகின்றது என்பதனை சான்றுப்படுத்துவதாகும்.

## சக்தி செயற்றிறன் சுற்றறை ( Energy Rating )

இது மின்சக்தி பாவனையில் செயற்றிறன் மிக்க உபகரணங்களுக்கான சுற்றறையாகும்.

## நிறுத்தல் அளத்தல் தரம் ( Measurement Standards )

இலங்கையில் வியாபார கருமங்களின் போது பயன்படுத்தப்படும் எல்லா நிறுத்தல், அளத்தல் கருவிகளும் குறைபாடுகள் இல்லாதவை என்பதை உறுதிப்படுத்தி வழங்கும் சான்றாகும்.

R. KAPILATHAS

வர்த்தகம், கிரண்டாம் வருடம்.

## அறிவுப் புரட்சியின் சகாப்தமும் உருவாக்க சிந்தனையும்

உருவாக்கும் எண்ணம் என்பது ஒருவிதமான விருத்திசெய்யக்கூடிய இயலுமை ஆகும். அறிவின் புரட்சியால் சந்தைப்படுத்தப்பட்ட இன்றைய சகாப்தத்தின் சவால்களை உருவாக்க சிந்தனை உடைய மனிதர்கள் மட்டும் எதிர்கொள்ளமுடியும். இவ் உருவாக்க சிந்தனை என்பது சிலருக்கு மட்டுமே உண்டு என பொதுவாக கருத்து நிலவியது. இதனை முதலில் **Albert Einstein** “உள்ளுணர்வு என்பது புனிதமான கொடை பகுத்தறிவு உள்ளதும் விவேகமானதுமான சிந்தனை என்பது விசுவாசமான சேவைகள்” என குறிப்பிடுகின்றார். பிற்கால அறிஞர்களில் ஒருவரான “**Edward de Bene**” இது பற்றிக்கூறும் போது உருவாக்கம் இல்லாது எவ்விதமான முன்னேற்றம் ஏற்படமாட்டாது என்றுகுறிப்பிட்டுள்ளார். குறிப்பாக எமது மூளையினது வலது பக்கமானது உருவாக்க சிந்தனைக்கு உரிய பகுதியாக அமைந்துள்ளது. உருவாக்கம் எண்ணம் ஆனது சூழ்நிலைக்கு தக்கபடி மாறுபட்டுஅமைய வேண்டும். இவ்வாறான செயற்பாடுகள் அனுபவத்தை மேலும் பல மடங்கு அதிகரிக்கும். இதனால் முழுமையானதும், திறமையானதும், தரமானதுமான உற்பத்திப்பொருட்களை பெறமுடியும். உருவாக்க சிந்தனை உடையவரின் முயற்சியில் ஓர் முடிவில்லாத தன்மை காணப்படவேண்டும். அதுவே சவால்களை முறியடித்து சரியான இலக்கினை நோக்கி நகர வசதியாக அமையும். தனிநபர் ஒருவர் தனது உருவாக்க முயற்சியில் தீவிரமாகவும் தொடர்ச்சியாகவும் ஈடுபடுவது அவசியம். இவ்வாறான உருவாக்க சிந்தனைக்கான நேரத்தை உங்கள் நேர அட்டவணை தயாரிக்கும் போது ஒதுக்கிக் கொள்ள வேண்டும்.

இவற்றுடன் நீங்களும் உங்களுக்கு இசைவான உங்கள் சிந்தனைகளை வளர்த்துக்கொள்வதற்குரிய நடவடிக்கைகளில் ஈடுபடுங்கள் இதனைத்தான் டொக்டர் அப்துல்கலாம் கூறுகின்றார். “இளைஞர்களே! கனவு காணுங்கள். எதிர்கால இந்தியா உங்கள் கைகளில் என்றும், இந்தியர் மட்டுமல்ல ஒவ்வொரு நாட்டின் ஒவ்வொரு உருவாக்கமும் தொடர்பான புதியபுதிய பிரஜையும் கனவுகளை காணவேண்டியது அவசியமாகும். இன்றைய வணிக உலகில் தாங்கள் ஒவ்வொருவரதும் சிறந்த உருவாக்கவாளனாக பிரகாசித்தால் தான் சவால்களையும் பிரச்சனைகளையும் போட்டிகளையும் துணிச்சலுடனும் சாதாரியமாகவும் எதிர்கொண்டு சாதிக் முடியும்.

“நீ கல்லாய் இருப்பதை விட உளியாய் இரு உலகம் உன்னால் உருவாக்கப்படும்”

P.SUREN  
COMMERCE  
02<sup>nd</sup> YEAR

## கல்வி நிலை மாறுமா ?

கல்வி என்பது அதனை பெறுபவரின் நடத்தையை மாற்றும் செயன்முறை என்று குறிப்பிடப்படுகின்றது. உண்மைதான் ஒரு மனிதனின் பிறழ்வான நடத்தையை திருத்தியமைப்பதோடு நல் நடத்தைகளை மேலும் ஊக்குவிக்க வேண்டும். இதன் மூலமே ஒரு மனிதன் சிறந்த மனிதனாக சமூகத்தில் ஓர் அங்கியாக வாழமுடியும்.

இருப்பினும் இன்றைய கல்விமுறையும் மனிதனின் நடத்தையில் மாற்றத்தைத்தான் ஏற்படுத்துகின்றது. அது எந்த வகையில் எனின் மாணவனை பாதாளத்தை நோக்கி இழுத்துச் செல்கின்றது. முழுமையாக எனவும் கூறிவிடமுடியாது. பெருமளவில் இதுதான் சமூகத்தில் இடம்பெற்றவண்ணம் உள்ளது. ஏன் இவ்வாறு சமூகம் பின்னோக்கி செல்கிறது என சிந்திக்க வேண்டியது ஒவ்வொரு தனிமனிதனதும் கடமையாகும்.

இன்றைய கல்வி முறை மாணவர்மைய கல்வி முறையாக காணப்படுகின்றது. இங்கு மாணவனுக்கு முழு சுதந்திரம் அளிக்கப்பட்டு மாணவர் செயற்பாட்டிற்கு ஆசிரியர் ஒரு வழிகாட்டியாக மட்டுமே தொழிற்படுகின்றார். இச் செயற்பாட்டை மாணவன் தனக்கு சாதகமாக மாற்றி பிறழ்வான நடத்தைகளை வெளிப்படுத்துகின்றான். இது ஒருபுறமிருக்க ஆசிரியரானவர் தனக்கென ஒரு ஒழுக்கக்கோவை இருக்கின்றது என்பதையே மறந்து நவீன கலாசாரத்தை முழுமையாக உள்ளவாங்கி அதனடிப்படையில் தனது நடத்தைக் கோலங்களை மாற்றியமைக்கின்றார். இது மாணவனது கற்றலுக்கு தடையாக (கவனக்கலைப்பானாக) இருப்பதோடு கற்றல்-கற்பித்தல் செயற்பாட்டை திசைமாற்றுகின்றது.

மேலும் மாணவர் ஆசிரியருக்கு மதிப்பளிக்கும் தன்மை அருகிக்கொண்டே செல்கின்றது. பாடசாலைப் பருவத்திலேயே பஞ்சமா பாதகங்களை செய்வதோடு போதைவஸ்து பாவனைக்கு முழுமையாக அடிமைப்படுகின்றான். இவற்றின் காரணமாக பாடசாலைகளில் பாலியல் துஷ்பிரயோகங்கள் அதிகரித்துக் கொண்டே செல்கின்றது. இது மாணவர்களால் மட்டுமல்ல ஆசிரியர்களாலும் பல்வேறு இடங்களில் நடைபெற்றுள்ளது என்பது மறுக்க முடியாத உண்மையாகும்.

“இன்றைய இளைஞர்களே நாளை சமுதாயத்தின் தலைவர்கள்” என்று கூறியது ஒரு காலம். ஆனால் இன்றைய இளைஞர்கள் நாளை சந்ததியை அழிப்பதற்கு வழிகோலிச் செல்கின்றனர். இந்நிலையை மாற்றுவது ஒவ்வொரு ஆசிரியரதும் மிகப்பெரிய பொறுப்பாகும். ஏனெனில் சமுதாயத்திற்கு நற்பிரணைகளை உருவாக்கி ஒப்படைப்பவர் ஆசிரியர் மட்டுமே.

ஒரு கட்டிடத்தின் அடித்தளம் பலமாக இருந்தால் மட்டுமே கட்டிடம் நிலைபெறும். அது போல ஒரு ஆசிரியரினால் கற்பிக்கப்பட்டு சமூகத்துள் பிரவேசிக்கவும் மாணவன் நல் மனிதனாக இருந்தால்தான் உலகம் நிலைபெறும்.

இந்நிலை வரவேண்டுமெனில் ஒவ்வொருவரும் தனது கடமையை செய்வனே செய்ய வேண்டும். கற்றலானது “வாழ்கைக்கு தயார் செய்வதல்ல வாழ்தலாகும்.” என்ற ரூபியின் கருத்தை ஒவ்வொருவரும் மனதில் நிலைநிறுத்தி செயற்படுவார்களாயின் நிச்சயமாக கல்வியால் உலகமே தலைதூக்கி நிற்கும் என்பதில் ஐயமில்லை. இருப்பினும் இந்நிலை எப்போது மாறும்? என்பது புரியாத புதிராகவே காணப்படுகின்றது.

S. PIRATHEEPA

134/11/COM/08

வர்த்தகம், இரண்டாம் வருடம்.

## மெல்லக்கற்போரின் கல்வி வீருத்தியல் பெற்றோரின் பங்கு

மெல்லக்கற்போர் எனும் எண்ணக்கரு அப்பிள்ளையின் நடத்தை சார் செயற்பாடுகளில் இருந்து அவதானிக்கப்பட்ட இயல்புகளின் ஒன்றிணைப்பு என்று கூறுதல் பொருத்தப்பாடுடையதாகும். மெல்லக்கற்போரின் நுண்மதி ஈவு 90க்கு குறைவாக இருக்கும் எனவும் 90 க்கு அதிகமாக இருப்பவர்கள் கூட சூழ்நிலையும் அக்கறையின்மையும் காரணமாக மெல்லக்கற்போராக மாறக்கூடும்.

கல்விவீருத்திக்கு சாதகமாக அமைபவையாக

### 01. மொழித்திறன் விருத்தி

குழந்தை குடும்ப சூழலில் இருந்தே முதன்முதலில் அம்மொழியறிவைப் பெற்றுக் கொள்கின்றது. சிறப்பாக தாயின் மூலமாக பல சந்தர்ப்பங்களில் மொழியறிவைப் பெற்றுக் கொள்கிறது. பிள்ளையின் தொடர்பாடல் மற்றும் கற்றல் செயற்பாடுகளுக்கு மொழியறிவு இன்றியமையாதவையாக இருப்பதால் வாசிப்புத்திறன், எழுத்துத்திறன் வளர்த்தல் அவசியமாகும். சிறுவயதில் இருந்தே பிள்ளைகளுக்கு இத்திறனை வளர்த்து வரும் போது மெல்லக்கற்போரின் உருவாக்கம் குறைக்கப்படலாம். பிள்ளைகளுக்கு அருகில் இருந்து எழுத்துக்கூட்டி வாசிக்க வைத்தல், கதை சொல்லுவித்தல், சத்தமாக வாசிக்க வைத்தல், சொல்வதெழுதல், பார்த்து எழுதுதல் போன்ற யாவற்றையும் செய்யும் போது ஊக்குவித்தல் போன்றவற்றால் பிள்ளையின் மொழித்திறன் விருத்தியை மேம்படுத்தலாம்.

### 02. ஆன்மீக காரியங்களில் ஈடுபடல்

இதனால் அவர்களின் உள்ளத்தில் அமைதியையும் ஆறுதலையும் ஏற்படுத்த முடியும். மனதை ஒருநிலைப்படுத்தி இறைவழிபாடு செய்தலானது கற்றலில் ஒருநிலைப்படுத்தி கற்பதற்கு பயிற்சியளிப்பதாக அமையும்.

### 03. பிள்ளை, பெற்றோர் இடையறவை அதிகரித்தல்

பெற்றோர் வேலைக்குச் செல்லுதல், இடப்பெயர்வு காரணமாக பெற்றோர்-பிள்ளைகளிடையிலான நெருக்கம் குறைவடைந்து வருகின்றன. இதனால் கூடியவரை வேலை தவிர்ந்த ஏனைய நேரங்களில் பிள்ளைகளுடன் கூடியிருந்து கதைத்தல், பாடம் சொல்லிக் கொடுத்தல், தேவைகளை கூடியளவு நிறைவேற்றல் போன்றவற்றின் மூலம் பிள்ளைகளுடன் அதிகளவு நெருக்கத்தை ஏற்படுத்த முடியும்.

எனவே வீட்டுச்சூழலில் மெல்லக் கற்போரை ஊக்குவிப்பதன் மூலம் அவர்களின் எதிர்காலத்தை சிறப்பானதாக அமைக்கமுடியும்.

S. THIVIYA  
135/11/COM/09

## முக்கியமான சந்தைப்படுத்தல் எண்ணக்கருக்கள்

### Core Marketing Concepts

01. இலக்குச் சந்தையும் சந்தைத் துண்டமும் Target market and segmentation
  - சந்தையைத் துண்டமாக்கல் - சந்தையை பல்வேறு பகுதிகளாகப் பிரித்து வெவ்வேறு பொருட்கள் சேவைகளை விரும்பும் கொள்வனவாளர் குழுக்களை இனங்காணல்.
  - இலக்குச்சந்தை - சந்தைத் துண்டத்தில் மிகச்சிறந்த சந்தர்ப்பத்தை தெரிவுசெய்தல்.
02. சந்தைஇடம், சந்தைவெளி, முழுச்சந்தை
  - சந்தைஇடம் Market Place - பௌதீக இடமாகும். Eg:- கடை
  - சந்தைவெளி Market Space - டிஜிற்றல் தொழில்நுட்பமும் இன்றநெற்றும் பயன்படுத்தப்படும் சந்தை கருமம். Eg:- E-Commerce
  - முழுச்சந்தை Metta Market - பொருள் சேவைகளுடன் தொடர்புபட்ட வெவ்வேறு துணைப்பகுதிகளுடன் கூடிய சந்தை.
03. சந்தைப்படுத்துவோரும் சந்தர்ப்பங்களும்
  - எதையாவது விற்பனை செய்வதற்கு சந்தர்ப்பங்களை தேடுவோர் சந்தைப்படுத்துவோர் ஆவர்.
  - சந்தைப்படுத்துவோரிற்கு வேறு கட்சிகளிடமிருந்து கிடைக்கும் துலங்கல் சந்தர்ப்பங்கள்.
04. தேவை, விருப்பம், கேள்வி
  - தேவை Need - அடிப்படையிலான உளவியல் தேவை Eg:- உணவுபானம், ஆடையணி
  - விருப்பம் Want - தேவையை பூர்த்தி செய்வதற்கான மாற்றுத் தெரிவுகள்
  - கேள்வி Demand - கொடுப்பனவு செய்யும் ஆற்றலுடன் கூடிய விருப்பம்.
05. உற்பத்தி, அளிப்பு, வியாபாரக்குறி
  - உற்பத்தி Product - நுகர்வோர் தேவை, விருப்பங்களைப் பூர்த்தி செய்ய சந்தைக்கு வழங்கப்படும் பொருட்கள், சேவைகள்.
  - அளிப்பு Offering - உற்பத்தியுடன் இணைந்துவழங்கப்படும் நலன்களுடன் இணைந்த தொகுதி ஆகும். அளிப்பு = உற்பத்தி + சேவை + தகவல் + அனுபவம்
  - வியாபாரக்குறி Brand - அளிப்பானது பெயருடன் காணப்படுதல்.
06. பெறுமதியும் திருப்தியும்
  - பெறுமதி Value - தரம், சேவை, விலை ஆகியவற்றின் கலவை
  - திருப்தி Satisfaction - பெறுமதியுடைய பொருள் அல்லது சேவையை நுகர்வதால் மனம் அடையும் சந்தோஷம்.
07. பரிமாற்றமும் கொடுக்கல் வாங்கல்களும்
  - பரிமாற்றம் Exchange - ஒருவர் தன்னிடமுள்ள பெறுமதியான ஒன்றைக் கொடுத்து பெறுமதியான இன்னொன்றைப் பெறுதல்.
  - கொடுக்கல்வாங்கல் Transaction - இரண்டு அல்லது இரண்டிற்கு மேற்பட்ட கட்சியினரிடையே இடம்பெறும் வியாபார அடிப்படையிலான பெறுமதிகளில் பரிமாற்றம்.
08. சந்தைப்படுத்தல் வழிகள் Marketing Channels
  - தொடர்பாடல்வழி Communication Channels Eg:- தொலைபேசி, இன்றநெற், துண்டுப்பிரசுரம்.
  - பங்கீட்டுவழி Distribution Channels Eg:- மொத்தவியாபாரி, சில்லறை வியாபாரி.
  - சேவைவழி Service Channels Eg:- களஞ்சியம், வங்கி
09. போட்டி Competition
  - வியாபாரக்குறிப் போட்டி
  - கைத்தொழில் போட்டி
  - அறிமுகப் போட்டி
  - பொதுப் போட்டி
10. சந்தைப்படுத்தல் சூழல் Marketing Environment
  - அகன்ற சூழல்
  - கருமச்சூழல்

S. THIVAKARAN

வர்த்தகம், இரண்டாம் வருடம்.

## கற்றல் கற்பித்தல் துணைச்சாதனங்கள்

கற்றல்-கற்பித்தல் நிகழ்ச்சிகளின் போது ஆசிரியருக்கும் மாணவருக்கும் இடையில் முழுமையான தொடர்பினையும், சமநிலையையும் ஏற்படுத்தப் பயன்முடிகப்படும் தொடர்பு கொள்ளல் சாதனங்கள் கற்பித்தல் துணைச்சாதனங்கள் எனலாம்.

கற்றல்-கற்பித்தல் சாதனங்களை பயன்படுத்துவதன் மூலம் பெறக்கூடிய நன்மைகள்

- கற்றல் வேகமடையும்
- மாணவர்களைச் செயலூக்கத்துடன் இயங்கச் செய்தல்
- மாணவர்களின் கவனத்தை ஈர்க்கலாம்
- சிக்கலான எண்ணக்கருவை எளிதில் விளக்கலாம்
- கற்றல் ஒரு விருப்புக்குரிய செயலாக மாறும்
- ஆசிரியர்- மாணவர் தொடர்பு விருத்தியடையும்
- மாணவருக்கு ஆழமான விளக்கமும் தெளிவும் ஏற்படும்
- நேரத்தை சிக்கனமாகச் செலவிட வழியேற்படும்
- மாணவர்களின் தனியாள் வேறுபாடுகள் கவனத்தில் கொள்ளப்பட இலகுவானதாகும்.

கற்றல்-கற்பித்தல் சாதனங்களின் வகைகள்

கட்புல சாதனங்கள்

செவிப்புல சாதனங்கள்

கட்புல செவிப்புல சாதனங்கள்

மாதிரியுருக்கள்

காட்சிப்படுத்தல் அல்லது செய்து காட்டல்கள்

நிஜ வாழ்க்கை அனுபவங்கள்

கற்றல்-கற்பித்தல் சாதனங்களை தெரிவு செய்யும் போது கவனத்தில் கொள்ள வேண்டியவை

பாடத்தின் நோக்கத்தை சிறப்பாக நிறைவேற்றுவனவையாக

மாணவர்களின் வளர்ச்சி நிலைக்கு அல்லது வகுப்பு மட்டத்துக்கு பொருத்தமானதாக

சாதன தயாரிப்பதற்கான பொருட்களை இலகுவாகப் பெற்றுக் கொள்ளக்கூடியதாக

செலவின்றி இல்லது மிகக்குறைந்த செலவில் தயாரிக்கக்கூடியதாக

மாணவர்களின் கவனத்தை ஈர்ப்பதில் போதுமானளவு தரமுடையதாக

மாணவருக்கு கற்றல் விருப்பத்தை ஏற்படுத்துவதாக கற்பித்தல் சாதனங்களைத் தயாரித்தல் வேண்டும்.

R. KOSIKA

137/11/COM/11

## பங்குச் சந்தை முதலீட்டினை ஆரம்பித்தல்

01. முதலாம் தர சந்தை மூலம் Primary Market

ஆரம்ப பங்கு வழங்கலின் போது கம்பனியிடமிருந்து நேரடியாக பங்குகளை முதலீட்டாளர்கள் கொள்வனவு செய்ய முடியும். இங்கு கம்பனிகள் உரிமை முதலினை திரட்ட முன்வரும் போது பங்குகளை பொதுமக்களுக்கு குறித்த விலையில் வழங்குகின்றன. இதன் மூலம் கம்பனிகள் தமக்கு தேவையான மேலதிக நிதி மூலதனத்தினை திரட்டுகின்றன.

## 02. பங்குச்சந்தை மூலம் (Secondary Market)

முதலாம் தரச்சந்தையில் பங்குகளை கொள்வனவு செய்த முதலீட்டாளர்கள் அவற்றை கைமாற்றும் செய்வதனுடக பணமாக மாற்றும் செயலொழுங்கு பங்குச்சந்தை எனப்படும்.

### பங்குச்சந்தையுடன் தொடர்புபட்ட நிறுவனங்கள் (Stock market Related Organization)

01. இலங்கை பிணையங்கள் மற்றும் பரிவர்த்தனை ஆணைக்குழு  
(Securities & Exchange Commission of Srilanka)
02. கொழும்பு பங்குச்சந்தை  
(Colombo Stock Exchange –CSE)
03. பட்டியல் படுத்தப்பட்ட கம்பனிகள்  
(Listed Companies)
04. பங்குத்தரகர் நிறுவனங்கள்  
(Stock Brokers)

### இலங்கை பங்குச்சந்தை கட்டமைப்பு

நிதி அமைச்சு

இலங்கை பிணையங்கள் பரிவர்த்தனை ஆணைக்குழு  
கொழும்பு பங்கு பரிவர்த்தனை  
நிதி முகாமைத்துவக் கம்பனிகள் நம்பிக்கை அலகுகள்

சந்தை இடையீட்டாளர்கள்  
பட்டியல் படுத்தப்பட்ட கம்பனிகள்  
பங்குதாரர் நிறுவனங்கள்  
கடன் தரப்பட்ட முகவர்கள்  
ஒப்பரவாளர்கள்  
முதலீட்டாளர்கள்

### பங்கு முதலீடுகளின் தொடர்புடைய சில கீக்தாசாரங்கள்

பங்குக்கான உழைப்பு விகிதம் (EPS) =	வரிவட்டிக்குப் பிந்திய இலாபம் பங்குகளின் எண்ணிக்கை
விலை உழைப்பு விகிதம் (PE) =	பங்குக்கான உழைப்பு விகிதம் பங்கின் சந்தை விலை
பங்குக்கான பங்குலாப விகிதம் (DPS) =	பங்குலாபம் பங்குகளின் எண்ணிக்கை
பங்குலாப விளைவு விகிதம் (DY) =	பங்குக்கான பங்குலாபம் பங்கின் கொள்விலை

KSUGANYA

Com 12

வர்த்தகம், கிரண்டாம் வருடம்.

எத்தியா தீபம் 2012

## WHO ARE YOU

தலையை நிமிர்த்தி  
கையை உயர்த்தி  
மனம் மகிழ்ந்து  
சுயமாக வாழவிட்டாய்  
(நீ என்ன காந்தியா)

உடலை சூடேற்றி  
உள்ளத்தில் விளக்கேற்றி  
வாழ்க்கையின் பொருளுண்மையை  
உணர்த்திவிட்டாய்  
(நீ என்ன கார்ள் மாக்ஸ்ஸா)

இமையை மூடவைத்து  
இளமையை நீள வைத்து  
இயற்கையை ரசிக்க வைத்தாய்  
(நீ என்ன ரூசோவா)

இலத்திரனியல் பெண்ணாக  
நவீனத்துவத்தின் பயன்பாட்டை  
உணர்த்தினாய்  
(நீ என்ன ரூயியா)

காதலே உண்மை என  
உண்மையே உலகமென  
அரிச்சந்திரனாய்  
மாற்றி வைத்தாய்  
(நீ என்ன அரிஸ்டோட்டிலா)

இதயத்தை நோக வைத்து  
இலட்சியத்தை மாற்றி வைத்து  
இலட்சியமாய் மாறிவிட்டாயே  
(நீ என்ன பிளேட்டேவா)

M.THIVVIYANATHAN  
139/11/Com/13

## பிரதிபலிப்பு கற்பித்தல்

### பிரதிபலிப்பு

விசாரணைகளினூடாக தகவல்களைப் பகுப்பாய்வு செய்து அதன் முடிவினை அடிப்படையாகக் கொண்டு செயற்படும் ஒரு கட்டுருவாக்க கற்பித்தல் முறையாகும்.

பிரதிபலிப்பு கற்பித்தலின் 5 அடிப்படைகள்

1. கற்றலுக்கான தேடுதல்  
-என்னால் கற்பிக்க முடியுமா?
2. கற்பித்தலுக்கான கல்விசார் ஆயத்தநிலை  
-எதனை நான் கற்பிக்க போகிறேன்
3. கற்போரை வளங்கிக்கொள்ளல்  
-மாணவர்கள் எவ்வாறு கற்பிக்கிறேன்
4. கற்பித்தலுக்கான ஒழுங்கமைப்பு  
-எவ்வாறு நான் கற்பிக்கப் போகிறேன்
5. பாடசாலைக்கு வருதலும் கலாசார உள்ளடக்கமும்  
-ஏன் நான் கற்பித்தலில் ஈடுபடுகின்றேன்



பிரதிபலிப்பு கற்பித்தலின் 3நிலைமைகள்

1. செயலில் பிரதிபலிப்பு-  
கற்றல் கற்பித்தல் நிகழும் போது பிரதிபலிப்பில் ஈடுபடல்
2. செயல் மீது பிரதிபலிப்பு-  
கற்றல் கற்பித்தல் நிறைவேறிய பின் பிரதிபலிப்பில் ஈடுபடல்
3. செயலுக்கான பிரதிபலிப்பு-  
திட்டமிட்ட கற்றல் கற்பித்தலுக்காக எதிரகால நடைமுறைக்கான பிரதிபலிப்பில் ஈடுபடல்

A.LUXMINATHAN

வர்த்தகம், கிரண்டாம் வருடம்.

## கொழும்பு பங்குபரிவர்த்தனையில் பட்டியல் திரைகள்

கொழும்பு பங்கு பரிவர்த்தனையில் பட்டியல்படுத்த விரும்பும் கம்பனிகள் பட்டியல் விதிக்கமைவாக பின்வரும் தகைமைகள் நிறைவேற்ற கடமைப்பட்டுள்ளனர். பட்டியல்படுத்த முன்வரும் கம்பனிகளின் தகைமைகளை அடிப்படையாகக் கொண்டு பரிவர்த்தனைக் கம்பனிகளை பிரதான பட்டியல் திரை மற்றும் திரி சலி பட்டியல் திரை என வகைப்படுத்திப் பட்டியல்படுத்துகின்றனர்.

கம்பனிகள், பிரதான பட்டியல் திரையில் (Main board) பட்டியல்படுத்த பின்வரும் நியமங்களை நிறைவு செய்தல் வேண்டும்.

01. கம்பனியின் கூறப்பட்ட மூலதனம் (Stated capital) 500 மில்லியன் ரூபாவிற்கு அதிகமாக இருத்தல்
02. கம்பனியானது பட்டியல் செயல்முறைக்கு உட்படுத்தப்படுவதற்கு முன் குறைந்தது 3 வருடங்களுக்கு தொடர்ச்சியாக வரிக்குப் பிந்திய தேறிய இலாபத்தினை வெளிப்படுத்தியிருத்தல் வேண்டும்.
03. கம்பனியானது பட்டியல் செயல்முறைக்கு உட்படுத்தப்படுவதற்கு முன் குறைந்தது 02 வருடங்களுக்கு தொடர்ச்சியாக நேர்க்கணிய தேறிய சொத்தினை வெளிப்படுத்தியிருத்தல்
04. கம்பனி வழங்கியிருந்த பங்குகளில் 25% பங்குகள் பொதுமக்கள் உடமையாகவும் (Public Holding), அவ்வடமையானது குறைந்தது 1000 பொதுமக்களை பிரதிநிதித்துவப்படுத்துவதுடன் ஒருவர் குறைந்தது 100 பங்குகளை கொண்டிருத்தலும் வேண்டும்.

கொழும்பு பங்கு பரிவர்த்தனையில் பிரதான பட்டியல் திரையில் பட்டியல்படுத்தப்படும் கம்பனிகள் தமது காலாண்டு நிதிக்கூற்றுக்களான 01ம், 02ம் மற்றும் 03ம் கூற்றுக்களை காலாண்டு முடிந்தது 45 நாட்களுக்குள்ளும் இறுதிக் காலாண்டு நிதிக்கூற்றினை 60 நாட்களுக்குள்ளும் பரிவர்த்தனை ஊடாக பகிரங்கப்படுத்தல் வேண்டும். அதே போல் கம்பனியின் ஆண்டறிக்கையினை நிதியாண்டு முடிந்ததிலிருந்து 05 மாத காலத்தினுள் பரிவர்த்தனையின் ஊடாக பகிரங்கப்படுத்தல் வேண்டும்.

S.MANGALAVANI

வர்த்தகம், கிரண்டாம் வருடம்.

## இலக்கை மத்திய வல்கியினால் வெளியிடப்பட்டுள்ள நானயத்தாள் தொகுதிகள்.

தொகுதி	தொனிப்பொருள்	பெறுமதி (ரூ)	நானயத்தாளின் மீதுள்ள ஆண்டு
01.	ஆறாவது ஜோர்ஜ் மன்னரடைய உருவப்படத்தடன் கூடிய தொகுதி.	1, 10	1951
02.	இரண்டாவது எலிசபெத் மகா ராணியின் உருவப்படத்தடன் கூடிய நானயத்தாள் தொகுதி.	1, 2, 5, 10, 50, 100	1952
03.	இலங்கையின் அரச இலட்சணையுடன் கூடிய தொகுதி	1, 2, 5, 10, 50, 100	1956
04.	எஸ். டபிள்யூ. ஆர். டி பண்டார நாயக்காவின் உருவப்படத்தடன் கூடிய தொகுதி	2, 5, 10, 50, 100	1962
05.	முதலாவது மகா பராக்கிரமபாகு மன்னருடைய உருவப்படத்தடன் கூடிய தொகுதி	2, 5, 10, 50, 100	1965
06.	இலங்கை அரச இலட்சணையுடன் கூடிய தொகுதி.	50, 100	1975
07.	வனவிலங்குகள் மற்றும் தாவரங்களை பிரதிபலிக்கும் தொகுதி.	2, 5, 10, 20, 50, 100	1979
08.	வரலாற்று ரீதியிலான மற்றும் தொல் பொருளியல் ரீதியிலான தொனிப்பொருள்களுடன் கூடிய தொகுதி.	5, 10, 20, 50, 100, 500, 1000	1981
09.	வரலாற்று ரீதியிலான மற்றும் அபிவிருத்தி ரீதியிலான தொனிப்பொருள்களை கொண்ட தொகுதி	500, 1000	1987
10.	இலங்கையின் புராதன மரபுரிமைகளைக் கொண்ட தொகுதி	10, 20, 50, 100, 500, 1000, 2000	1991/ 2005
11.	அபிவிருத்தி, சுபீட்சம் மற்றும் இலங்கையின் நடனக்கலைஞர்களைக் கொண்ட தொகுதி	20, 50, 100, 500, 1000, 5000	2010

**V. Kirushanthy**  
வர்த்தகம், இரண்டாம் வருடம்.

## கல்வியின் வீண்தீரயம்

பாடசாலையின் உள்வாரியான , வெளிவாரியான செயற்றிறன் இன்மையானது நாட்டின் அபிவிருத்தியில்செல்வாக்குச் செலுத்துகின்றது. மற்றும் மானிட அபிவிருத்தியில் செல்வாக்குச் செலுத்துகின்றது. இவ்வாறான பாடசாலைகளின் தோல்வி கல்வியில் வீண் விரயம் எனப்படும்.

கல்வியில் வீண் விரயம் ஏற்படும் விதம்

1. மானிட வளம்

- ❖ மாணவர்கள்
- ❖ இடை விலகுவோர்
- ❖ மீள் வகுப்பிலிருப்போர்
- ❖ பாடசாலையில் நுழையாதோர்
- ❖ சித்தியெய்தாதோர்

2.ஆசிரியர்கள்

- ❖ மேலதிகமானோர்
- ❖ பற்றாக்குறை
- ❖ பகிர்வில் நிலவும் குறைபாடு
- ❖ பயிற்றப்படாதோர்
- ❖ கற்பித்தலின் பண்பு தரம்
- ❖ ஆசிரியர் இடமாற்றம்

3.பௌதீக வளம்

- ❖ பாடசாலைக் கட்டிடம்
- ❖ மரத் தளபாடங்கள்
- ❖ கற்றல், கற்பித்தல் உபகரணம் அல்லது முறை
- ❖ நிலம்
- ❖ நேரம்
- ❖ கலைத்திட்டம்
- ❖ பரீட்சை
- ❖ நூலகம்

4.முகாமைத்துவம்

5.வளவாளர்கள்

6.பெற்றோர்

7.ஆசிரியர் மற்றும் மாணவர் தூண்டலின்மை, மனப்பாங்கு விருத்தியின்மை

இலங்கையில் கல்வியில் வீண் விரயம்

- உயர் கல்வி தகுதியுடையோரில் பல்கலைக்கழக அனுமதி பெறுவோர் 11வீதம் மட்டுமே ஆகும்.
- கல்வியைப் பூர்த்தி செய்வோரின் அடைவு மட்டமும் கல்வியின் விளை திறனும் குறைவாக உள்ளன.
- கல்வி கற்ற தொழிலற்றோரின் எண்ணிக்கை அதிகரிப்பும் தொழிலுக்கு பொருத்தமான கல்வி முறை இன்மை.

M. Priyadharsani  
145/11/com/19

## மன அழுத்தம் என்பது

இதை இன்னொரு வார்த்தையில் மன உளைச்சல் என்றும் சொல்லலாம். ஓரளவு அல்லது மட்டுப்படுத்தப்படாத மன அழுத்தம் நமது செயற்றிறனில் நேர் நிலையான தாக்கத்தை ஏற்படுத்தக் கூடியதாயினும், எல்லை தாண்டிய மன அழுத்தம் நமது செயற்றிறனில் பாரிய வீழ்ச்சியை ஏற்படுத்தும்.

மேலும் செய்வதாயின் வேலை விரக்தி, மனச்சோர்வு, மனநெருக்கடி என்பனவெல்லாம் இந்த மன அழுத்தத்தின் விளைவுகள் தான். அதுமட்டுமல்லாது மன அழுத்தத்தின் காரணமாக சுமார் 24 வகையான நோய்கள் ஏற்படுவதாக மிக அண்மைய ஆய்வுகள் உறுதிப்படுத்துகின்றன.

### மன அழுத்தத்துக்கான காரணங்கள்

மன அழுத்தத்தை ஏற்படுத்தக் கூடிய நிறையக் காரணிகள் இருந்தாலும் அவற்றில் மிக முதன்மையானதும் பொதுவாக அனைக உளவியல் நிபுணர்கள் கருத்தொருமிக்கின்ற நான்கு காரணிகள் இருக்கின்றன. அவையாவன

01. வேலைப் பளுக்களும் பொறுப்புக்களும்
02. எதிர்பாராத இழப்புகள், நிகழ்வுகள்
03. துர்க்குணங்கள்
04. எதிர் நிலைச் சிந்தனைகள்

M.N.A Mafra  
146/11/com/20

## அனர்த்த முகாமைத்துவக் கல்வி

இன்று உலகெங்கும் பல்வேறு அனர்த்தங்கள் தினமும் நிகழ்ந்து கொண்டிருக்கின்றன. பெரும்பாலும் வறட்சி, மண்சரிவு, சூறாவளி, வெள்ளம் போன்ற இயற்கை அனர்த்தங்களால் எமது நாடு பாதிப்பறுகின்றது. இதை விட யுத்தம், கைத்தொழில் அனர்த்தம், தீ, அணுவாயுதம், எண்ணெய் கசிவு, கதிரியக்க அபாயம் போன்ற அனர்த்தங்களும் மக்கள் வாழ்வை சீர்குலைக்கின்றன. எனவே இன்றைய மாணவர் யாவரும் அனர்த்தங்கள் தொடர்பான அறிவையும் விளக்கத்தையும் பெற வேண்டியது அவசியமாகின்றது.

### அனர்த்த முகாமைத்துவக் கல்வியின் அவசியம்

- நாட்டின் கல்வி முறைக்கூடாக அனர்த்த முகாமைத்துவ நுட்பங்களை வழங்குவது இலகுவானதாகும்.
- மாணவர், ஆசிரியர் முன்மாதிரியான அனர்த்த முகாமையாளராக திகழ வேண்டியதன் கட்டாயம் காலத்தின் தேவையாகும்.
- கலைத் திட்டம் மூலம் அனர்த்த முகாமைத்துவக் கல்வி வழங்கப்படுவதால் பெற்றோர், மூத்தோருக்கு முற்காப்பு தொடர்பாக விளக்கமளிக்கும் திறன் மாணவரிடத்தே தோன்றுதல்.
- வாழ்நாள் முழுவதும் பின்பற்ற வேண்டிய ஆற்றல்களைக் கொண்டிருத்தல்.
- உயர் வாழ்க்கைத் தரத்தை அனர்த்த முகாமைத்துவக் கல்வி வழங்கும்.

P.ரோகினி  
147/11/com/21  
2ம் வருடம்

## உட்படுத்தல் கல்வியும் ஆசிரியர் செயற்பாடும்

### உட்படுத்தல் கல்வி

குடும்பப் பின்னணி, பாடசாலைப் பின்னணி. கலைத்திட்டக் குறைபாடுகள், நாட்டு நிலைமைகள் போன்ற காரணங்களினால் கற்றலில் பங்கு பற்றாமை யை நீக்கி அனைவரையும் பாடசாலையில் உட்படுத்துவதுடன் மட்டுமன்றி சம அடிப்படையிலும் ஒழுங்கிலும் அவர்களை உட்படுத்தலே உட்படுத்தல் கல்வி ஆகும்.

### உட்படுத்தல் கல்வியின் அடிப்படைகள்

1. மனித உரிமைப் பிரகடனம் (1948)
2. சிறுவர் உரிமைச் சமவாயம் (1990)
3. சலமன் பிரகடனம் (1994)
4. புத்தாயிரவிருத்தி கல்வியின் உலகப் பிரகடனம் 1990 ஜோம்றியன்
5. கல்விப் பிரகடனம் - பகார் 2000
6. ஊனமுற்றோர் நபர்கள் தொடர்பான உரிமைகளுக்கான ஐ.நா சமவாயம் (2006)

### முக்கியத்துவம்

- பாடசாலை வகுப்பறையில் பாதுகாப்பை ஏற்படுத்த
- ஊக்கங்களை வழங்கவும் கற்றலில் ஆர்வமுட்படவும்
- அனுபவங்களைப் பயன்படுத்த
- பரிசாரக் கற்பித்தலை மேற்கொள்ள
- பல்மட்டக் கற்பித்தலை மேற்கொள்ள
- பல்தரக் கற்பித்தலை மேற்கொள்ள

### ஆசிரியர் செயற்பாடு

- மாணவர் கற்றலை நினைவில் கொள்ளவும் கிரகித்துக் கொள்வதற்கும் சந்தர்ப்பம் வழங்கல்
- மாணவர்களது திறமைகளை உயர்வாகக் கருதுதல்
- ஒப்படைகளை மாணவர்களது பங்கேற்பினை உறுதிப்படுத்தும் வகையில் மாற்றியமைத்தல்
- பிள்ளைகள் முன்னேற்றம் பற்றி பெற்றோருடன் கலந்துரையாடுதல்
- மாணவர்களை சமமாக மதித்தல்

### உட்படுத்தல் கற்றல் வகுப்பறைச் சிறப்பியல்பு

- உயிரோட்டமான ஊக்கமான சூழல்
- சகல வளங்களையும் கொண்டிருத்தல்
- கற்பதற்கு சந்தர்ப்பமும் செயற்பாடுகளும் இருக்கும்.
- சுதந்திரமான ஆசிரியர் மாணவர் தொடர்பு
- விஷேட தேவையுடையவர்களுக்கான அனைத்து வளங்களையும் கொண்டிருத்தல்.

### நன்மைகள்

- எல்லா மாணவர்களும் சம நிலையில் நோக்கப்படுவர்.
- மாணவர் மத்தியில் நல்ல தொடர்பாடல் திறன் வளரும்
- அடைவு மட்டத்தை உயர்த்தலாம்
- முன்மாதிரி
- சமூக உறவு, இணைப்பு
- Friendship

P.Thivija  
COMMERCE  
2<sup>nd</sup> year

வித்தியா தீபம் 2012

## தேசிய கல்வி நிறுவகம் National Institute of Education (NIE)

1985 இன் 28ம் இலக்க தேசிய கல்வி நிறுவகச் சட்டத்தின் மூலம் தாபிக்கப்பட்ட சுயாதீனமான ஒரு நிறுவனம் என தேசியகல்வி நிறுவனத்தைக் குறிப்பிடலாம். தேசிய கல்வி நிறுவகம் தாபிக்கப்பட்டமைக்கான பிரதானமான சில நோக்கங்கள்

- கல்வி மேம்பாட்டுக்கான திட்டமிடல் மற்றும் நடவடிக்கைகள் தொடர்பான அமைச்சருக்கு ஆலோசனை வழங்கல்.
- பல்வேறு விஷேடமான கல்வி விடயங்களில் பட்டப்பின் கல்வி வழங்குதலும் மேம்படுத்தலும்
- கல்விக் கொள்கையின் செயலடைவு குறிக்கோள்கள், கட்டமைப்பு உட்பட கல்வி முறை மற்றும் ஏனைய அம்சங்கள் தொடர்பாக ஆய்வுகளை நடத்துதலும் மேம்படுத்தலும்
- கல்விப் பணிக்காக தொழினுட்ப அறிவை இசைவுபடுத்துதல் உட்பட கல்வி முறையையின் புதுமைப் பாட்டுச் செயன்முறையை ஆரம்பித்தலும் மேம்படுத்தலும்.
- கல்வி முறையில் ஈடுபட்டுள்ள பணியணியினரின் வாண்மை மற்றும் முகாமை மேம்பாட்டிற்கு ஆவன செய்தல்.
- அரசுக்கும் ஏனைய அங்கீகரிக்கப்பட்ட நிறுவனங்களுக்கும் கல்வி தொடர்பான சிறப்பான சேவை வழங்குதல்
- அமைச்சரினால் அங்கீகரிக்கப்பட்ட கல்வி மேம்பாட்டு வேலைத் திட்டங்களை நடத்திச் செல்லல்
- ஒத்த குறிக்கோள்களைக் கொண்ட வேறு நிறுவனங்களுடன் இணைப்பாக்கம் செய்தல்.

### Vision of the NIE

To be a centre of excellence in providing leadership for quality education in a pluralistic leadership for quality education in a pluralistic and dynamic society.

### Mission of the NIE

To provide quality education for all by developing curricular enhancing professionalism and engaging in research to empower learners to realize their potential to build a humane society.

S. Nalini  
2<sup>nd</sup> year

## ஐக்கிய நாடுகள் சபை

ஐக்கிய நாடுகள் சபைகள் உலக நாடுகளின் ஒற்றுமைக்கும் நம்பிக்கைக்குமுரிய ஒரு அடையாளமாகும். ஐ. நா சபை உலக சமாதானம் பாதுகாப்பு மற்றும் அரசியல் பொருளாதார , சமூக நிலையில் ஒத்துழைப்பு இவற்றுக்காக உலக நாடுகள் தமக்குள் ஏற்படுத்திக் கொண்ட அமைப்பான ஐ. நா சபை 1945 அக்டோபர் 24 முதல் செயற்பட தொடங்கியது.

ஐக்கிய நாடுகள் சபை என்னும் பெயர் அமெரிக்கா அதிபர் பிராங்லின் டி.ரூஸ்வெல்ட்டின் சிந்தனையில் உருவானது. ஐ.நா தனது 18 சுதந்திர சிறப்புக் கழகங்கள் , 14 பெரிய திட்டங்கள் மற்றும் நிதியமைப்பு வழி என்பவற்றினூடாக மனித குலத்தின் மேம்பாட்டிற்காக பாடுபட்டு வருகிறது. ஆண்டு தோறும் அக்டோபர் 24 ஐ.நா. தினமாகக் கொண்டாடப்படுகின்றது.

ஐ.நா சபையின் அலுவலக மொழிகள் - சீனம் அரபி, ஆங்கிலம், பிரெஞ்சு, ரஸ்யன் மற்றும் ஸ்பொனிஷ் அதன் சின்னம் இளம் நீலத்தின் நடுவே அமைந்த வெள்ளை வட்டமாகும். அமைதியை விரும்பும் எந்த நாடும் இதன் உறுப்பினராக முடியும். பாதுகாப்பு சபையின் சிபார்சின்படி ,பொதுக்குழு புதிய உறுப்பினர்களை அனுமதிக்கின்றது.

S. Rubika  
2<sup>nd</sup> year

## வழிகாட்டல் கல்வி

மாணவர்கள் பாடசாலையைப் புரிந்து கொள்வதற்கும் தமக்குரிய கல்வித்துறையைத் தேர்ந்தெடுப்பதற்கும் வழங்கப்படும் உதவி கல்வி வழிகாட்டல் என ருமன் பெலி என்பவர் குறிப்பிடுகின்றார். வழிகாட்டல் என்பது கல்வியே கல்வி என்பது வழிகாட்டலை என ஹேர்ட் கொசிஸ் என்பவர் குறிப்பிட்டுள்ளார். எனவே கல்விச் செயற்பாடுகள் அனைத்தும் வழிகாட்டல் எனக் கருதலாம்.

1920ல் அமெரிக்கக் கல்விச் சபையால் வெளியிடப்பட்ட இடைநிலைக் கல்வியின் முக்கிய கோட்பாடுகள் என்னும் நூலில் கல்விக்கான ஏழு இலக்குகளாக மனித செயற்பாடுகளின் வினைத்திறன் சுகாதாரம் சுமுகமான குடும்ப அங்கத்துவம் வேலை வாய்ப்பு பூரண பிரஜையாதல் ஓய்வு நேரத்தைப் பயன்பாடுடையதாகக் கழித்தல், ஒழுக்க விருத்தி என்பன கூறப்பட்டுள்ளன.

தொழிந்துறை வழிகாட்டற் சேவை மூலம் மேற்கூறிய ஏழு இலக்குகளையும் நிறைவேற்றலாம். என புருணர் கூறுகின்றார். மேலும் வழிகாட்டல் என்பது இவ்விதம் ஒழுக்க வேண்டும் எனக் கூறாது முகாமைத்துவம் செய்யாது கட்டுப்படுத்தாது ஒருவருக்காகப் பொறுப்பேற்காது எனக் குறிப்பிட்டார்.

வேகமாக வளர்ச்சி கண்டுள்ள நவ யுகத்தில் வழிகாட்டல் பற்றிய எண்ணக்கரு மேலும் வளர்ச்சியடைந்துள்ளது. வழிகாட்டலும் ஆலோசனை வழங்கலுமான சேவையானது ஒருவர் தம் வாழ்வில் உச்சப் பயனை அடைய உதவும் வகையில் ஒன்றிணைந்த சேவையாக உள்ளதாக கெனத் ஹெயிட் என்பவர் கருதுகின்றார்.

தற்கால வழிகாட்டல் துறையோடு தொடர்புடையவர்களான ஹெபாட்மத்தியூசன் வில்சன் லிற்றில் என்போர் பின்வருமாறு விளக்கமளிக்கின்றனர். “வழிகாட்டல் என்பது மாணவ வாழ்க்கையின் போது சகல வயது மட்ட மாணவர்களினதும் கல்வி ஆளுமை வளர்ச்சி சமூக மனவெழுச்சி வளர்ச்சி தொழில் அனுபவங்கள் என்பனவற்றோடு நல்ல விருத்திக்குத் துணை செய்யும்தொழிற்பாடாக அமைகின்றது”

வழிகாட்டலானது உளவியல் கல்வியாக விருத்தியடைந்து வருகின்றது. தற்காலத்தில் நடைபெறும் வழிகாட்டல் வேலைத்திட்டங்களுக்குப் பதிலாக பாடசாலைகளில் உளவியல் கல்விக்கு முக்கியத்துவம் அளிக்கப்பட வேண்டும் என வலியுறுத்தப்படுகின்றது.

B. மெலிசன் றாகல்  
2<sup>nd</sup> year

## அறிக்கைப்படுத்துவதற்கும் தொடர்பாடலுக்கும் பயன்படுத்தக்க பலவேறு மாதிரிகள்

### 1. முன்னேற்ற அறிக்கை

ஆசிரியருக்குத் தமது வகுப்பறையில் மாணவரது அடைவை அறிக்கைப்படுத்துவதற்காக பயன்படுத்தக்க ஒரு மாதிரி என்ற வகையில் முன்னேற்ற அறிக்கை முக்கியத்துவம் பெறுகின்றது. ஒரு தொகுதி மாணவர்கள் ஒரு குறித்த பாடத்தில் பெற்ற அடைவை அறிகைப்படுத்துவதற்கும் ஒரு மாணவன் ஒரு பாடத்தில் பெற்ற அடைவை அறிகைப்படுத்தவதற்கும் முன்னேற்ற அறிக்கை பயன்படுத்தலாம்.

## 2. மாணவர் பக்கப்பார்வை அல்லது சிறு வாழ்க்கைக் குறிப்பேடு

மாணவர் ஒருவர் யாதேனும் பாடத்தில் ஒரு குறித்த காலப் பகுதியில் காட்டியுள்ள அடைவு எவ்வாறானது எனக் காட்டுவதற்கு இம் மாதிரியைப் பயன்படுத்தலாம். இதைத் தயாரிக்கையில் நிலைக்குத்து அச்சில் மாணவர் வெளிக்காட்டும் அடைவு மட்டமும் கிடை அச்சில் பாடத்தின் வெவ்வேறு அலகுகளுள் மதிப்பீட்டு அலகுகளும் காட்டப்படும்.

## 3. முனைவு வரைபடம்

முனைவு வரைபடம் என்பது யாதாயினும் பாடத்தில் ஒரு தொகுதி மாணவர்கள் காட்டியுள்ள ஒட்டு மொத்த அடைவு மட்டத்தைக் காட்டுவதற்காக அல்லது ஒரு மாணவன் யாதேனும் பாடத்தின் சில அலகுகளில் அல்லது சில பாடங்களில் காட்டியுள்ள அடைவைக் காட்டுவதற்காகப் பயன்படுத்தத்தக்க ஒரு சித்தரிப்பாகும்.

## 4. சலாகை வரைபு

தகவல்களை பதிவு செய்வதற்கும் தொடர்புபடுத்துவதற்குமாக சலாகை வரைபுகளைப் பல்வேறு சந்தர்ப்பங்களில் பயன்படுத்தலாம். குறித்த பாடத்தின் சில அலகுகளில் நடத்தப்பட்ட சோதனைகள் தொடர்பாக மாணவரின் ஆர்வத்தை முன்வைப்பதற்கும் மாணவரது ஒட்டு மொத்த அடைவைக் காட்டுவதற்கும் ஆசிரியர் சலாகை வரைபைப் பயன்படுத்தலாம்.

S.NAFLA  
COMMERCE  
02 nd YEAR

## ஆசிரியருக்கான சமூக ரீதியான ஏற்புடைமை

பாடசாலைக்குள் செயற்படுத்தப்படும் கல்விச் செயன்முறை மாணவரிடம் நடத்தை விருத்தியை ஏற்படுத்துமொன்று எனவும், முன்மாதிரியான நடத்தைப்பாங்கு அல்லது சமூகத்துக்கு பொருத்தமானது என ஏற்றுக் கொள்ளப்படுபவற்றை விருத்தி செய்ய உகந்த இடம் பாடசாலை எனவும் கூறலாம். பாடசாலை சமூகத்தினால் உருவாக்கப்பட்ட நிறுவனம் எனவும், அதனை வழிநடத்தும் பொறுப்பை ஏற்று கடமையாற்றும் ஆசிரியர் தன்னை முன்னுதாரணமாகக் கொண்டு பின்பற்றக்கூடிய நடத்தைகளையும் கொண்ட ஒருவராக இருப்பது மிகமுக்கியமாகும்.

சமூகத்திலே நிலவும் நீதி நியாயங்கள், சமூக விழுமியங்கள், கலாசாரப் பெறுமானங்கள் ஆகியவற்றை தற்கால சமூகத்திற்குப் பொருத்தமான விதத்தில் தர்க்க ரீதியாகவும், விமர்சன ரீதியாகவும் இளந்தலைமுறையினருக்குச் சமர்ப்பிக்கும் திறனும், மனப்பாங்கும் கொண்ட ஒருவராக ஆசிரியர் சமூகத்தை பிரதிநிதித்துவப்படுத்த வேண்டும். ஆகையினால் ஏனைய தொழில்களில் ஈடுபட்டிருப்பதனை விட சமூக பழக்கவழக்கம் பற்றியும், கலாசார பாங்கு பற்றி சிறந்த விளக்கமுள்ள, அத்துடன் ஏற்றுக் கொள்ளப்பட்ட சமூக நடத்தைப் பாங்கை மட்டும் வெளிக்காட்டுகின்றவராக ஆசிரியர் இருத்தல் வேண்டும். மாணவரின் சமூக மற்றும் சுய முன்னேற்றத்தின் மீது ஆர்வமுள்ள ஒருவராக ஆசிரியர் அமைய வேண்டும்.

B.T.M.DALIMA  
COMMERCE  
02nd YEAR



## MEANING OF COLLEGE

C	→	Collabrative to learn
O	→	Orderliness in work
L	→	Liberate to say something
L	→	Learn in lessons
E	→	Eager to know everything
G	→	Genourousity in habit
E	→	evaluvate to ourself

M.FENASEEFA  
COMMERCE  
02<sup>nd</sup> YEAR

### பில் கொட்லர் Philip Kotler 1931

1931<sup>o</sup> ஆண்டு மேமாதம் 27<sup>o</sup> திகதி சிக்காகோவில் பிறந்த இவர் ஒரு உக்ரேனிய நாட்டவராவார். இவரது தந்தை அமெரிக்காவுக்கு இடம் பெயர்ந்ததன் காரணமாக இவர் அமெரிக்கனாவார். சிறுவயதிலிருந்து புத்தாக்கங்கள், படைப்புத்திறன், வெளிப்படுத்தும் திறன் என்பவற்றில் ஆர்வம் கொண்டிருந்த இவர் வணிகத்துறையில் மிகுந்த ஆர்வத்தை கொண்டவராவார்.

உலகில் சந்தைப்படுத்தல் என்றாலே அதற்கான அடிப்படையை இவரது நூலில் இருந்தே கட்டாயம் பெற்றாக வேண்டும் என்ற நிலை தோற்றம் பெற்றுள்ளது. சந்தைப்படுத்தல் சிறப்பு பெற வேண்டுமெனில் சந்தைப்படுத்தல் ஆனது விலைக் கோட்பாடு, நிறுவனக் கட்டப்பாடுகள் புத்தாக்கங்கள், சிறந்த பங்கீடு என்பவற்றோடு இணைந்து மேற்கொள்ளப்படும் போதே அது வெற்றியளிக்கும் என்பது இவரது ஆழமான கருத்தாகும். உலகில் பல்வேறு சந்தைப்படுத்தல் அறிஞர்களும் இவரது கோட்பாடுகளை விமர்சிக்காது ஏற்றுக்கொள்ளப்படுகின்றமை இவரது அத்துறைசார்ந்த நிபுணத்துவத்தினை வெளிப்படுத்துகின்றது. ஆனாலும் இவர் உலகில் பல்வேறு முன்னணி ஸ்தாபனங்களுக்கு தனது சந்தைப்படுத்தல் ஆலோசனைகளை வழங்கியுள்ளமை குறிப்பிடத்தக்கது.

IBM, Michelim, Bonk of America, Merck, Honey well, Samsung, Cocacola, Motorola ஆகிய முன்னணி நிறுவனங்களுக்கு இன்று சிறந்த சந்தைப்படுத்தல் வலையமைப்பைக் கொண்டு செயற்படுவதற்கு இவரது ஆலோசனைகள் பிரதான பங்கு வகிக்கின்றது. உலகில் எம்முலையில் இருக்கும் எவரும் எத்தகைய பொருட்களையும் நுகரமுடியும். இதற்கு எவ்வித தடையுமில்லை இதற்கான ஊடகமே சந்தைப்படுத்தல் என்பது இவரது கருத்தாகும்.

TUKENTHIRA  
COMMERCE  
02<sup>nd</sup> YEAR

### நன்மையை நினை - தீமையை வெறு

அரசன் ஒருவர் மாறுவேடத்தில் காட்டிற்கு வேவு பார்க்கச்சென்றார். தனது ஆட்சியில் கொள்ளை, கடத்தல் நடப்பதாகவும் அதைக்கண்டுபிடித்து கள்வர்களைத் தண்டிக்கும் நோக்கில் சென்றார். காட்டிற்குச் சென்ற அரசனை கொள்ளையர்கள் மறைந்து நின்று தாக்கி அவரைக் குற்றுயிராய் விட்டுச்சென்றனர். அரசன் உயிருக்குப் போராடிக்கொண்டிருந்தார். அந்த வேளையில் காட்டிற்கு வேட்டையாட வந்த வேடுவன் ஒருவன் யாரோ அடிபட்டு தாக்கப்பட்டு உயிருக்குப் போராடுவதைக்கண்டு ஓடிவந்து அரசனைத் தூக்கிக்கொண்டு தன் இடத்திற்குச்சென்று மருந்து கொடுத்து அரசனை உயிர்பிழைக்கச் செய்தான்.

ஆனால் வேடுவன் அரசனை மாறுவேடத்தில் இருந்ததால் இனங்கண்டுகொள்ளவில்லை. ஆனால் அரசன் அந்த வேடுவனை இனங்கண்டுகொண்டார்.

பின்பு ஒரு நாள் வழக்கொன்றிற்காக அந்த வேடுவனை அரசனிடம் கொண்டு வந்தனர். அரசன் விசாரித்ததில் அந்த வேடுவன் தன் குடும்ப நிலை காரணமாக திருடி இருப்பதாக அறிந்து கொண்டார். சபையில் இருந்தவர்கள் அந்த வேடுவனுக்கு மரண தண்டனை கொடுக்கும்படி வேண்டினர். ஆனால் அரசனோ “நான் இவனை மன்னித்து விடுகிறேன்” என்று கூறினார். சபையில் இருந்தவர்கள் சற்றுக் குழம்பினார்கள். பின்பு “நான் காட்டிற்கு வேடிபார்க்கச் சென்றபோது கள்வர்கள் என்னைத் தாக்கி நான் குற்றுயிராய் கிடந்த போது இந்த வேடுவனே என்னைக் காப்பாற்றினான். ஓர் உயிரின் பெறுமதி எவ்வளவு என்பதை இவன் எனக்கு காண்பித்தான். இவன் செய்த நன்மையை நான் நினைக்கும் போது இவன் செய்த களவு பெரிதாக எனக்குத் தெரியவில்லை.” என அரசன் கூறினான்.

எனவே எமது வாழ்விலும் பிறருக்கு எதிராக நாங்கள் சிந்திக்கும் போது அவர்கள் செய்த நன்மையை நினைத்துப்பார்த்தால் எம் உள்ளத்தில் தீமை இல்லாது போய்விடும். ஒருவர் செய்த நன்மையை நினைத்து அவர் செய்த தீமையை மறந்தால் மனித மாண்பு எம்மிடையே குடிக்கொள்ளும்.

க.மோகனராஜ்  
கிறிஸ்தவ பிரிவு  
2ஆம் வருடம்

## மாறு, மாற்று!

உலகில் இதுவரை மாறாத வார்த்தை “மாற்றம்” ஆனால் இந்த மாற்றத்தை விரும்பாத மனிதர்கள் உலகில் இல்லையென்றே கூறிவிட முடியும். இருந்தபோதிலும் சில பழமைவாதிகள் மாற்றத்தை விரும்பாமலேயே இருக்கின்றார்கள் என்பதும் குறிப்பிடத்தக்கதே. நாம் மாற்றத்திற்காக மாறுவோம். கல்விப் புலத்தில் இருக்கும் நாம் நிச்சயமாக மாறியே தீர் வேண்டும். ஆகவே முதலில் நாம் மாற வேண்டும். எம்மில் மாற்றத்தை விரும்பாமல் அடுத்தவர் மீது திணிப்பது மிருகச்செயல் என்றே கருதிவிட முடியும்.

மேடைப் பேச்சுக்களும் கட்டுரை எழுத்துக்களும் மிகவும் கவர்ச்சியானவை தான். மேடைக்கு கீழே இருப்போர் கேட்பதற்கும் வாசிப்போர் இரசிப்பதற்கும் மிக மிக சுவாரசியமாகவும் உணர்வுகளைத் தூண்டக்கூடியவையாகவும் இருக்கும். ஆனால் பேச்சு பேசுவரும் கட்டுரை எழுதுபவரும் வலிந்து திணித்து மாற்றத்தை விதைப்பார். அவரது வாழ்வில் எதுவித மாற்றமும் நிகழ்ந்திருக்காது. அத்துடன் அவரது வாழ்க்கை முறை, தேசிய பேச்சுக்கும் எழுத்துகளுக்கும் முரணானவையே. இதை எமது அன்றாட வாழ்வில் பல தடவைகள் நன்றாக அவதானித்திருப்போம்.

வலிந்து விதைக்கப்பட்ட மாற்றம் அடக்குமுறையால் ஏற்பட்டதாகும். அடக்குமுறைகள் அதிக காலம் நீடிக்காது. ஏதோ ஒரு காலத்தில் மிகவும் பூதாகரமாகவே வெடித்துச் சிதறும். இது பாரிய தாக்கங்களை ஏற்படுத்தும் என்பதில் எவ்வித ஐயமுமில்லை. நாம் பல இடங்களிற்குச் சென்றிருப்போம். பல மனிதர்களைச் சந்தித்திருப்போம். பல்வேறு விதமான அனுபவங்களைப் பெற்றிருப்போம். அவற்றில் சில எமக்கு உதாரணங்களாகவும் முன்மாதிரிகைகளாகவும் எமது வாழ்வின் மாற்றத்திற்கு காரணமாகவும் அமைந்திருக்கும். ஆனால் சில இடங்களிலிருந்து பெற்ற அனுபவங்களும் பார்த்த சம்பவங்களும் “நாங்கள் எப்படி இருக்கக் கூடாது” என்பதை எமது மனத்துள் ஆழமாக விதைத்திருக்கும்.

ஆகவே மாற்றத்தை விரும்பும் நாம் மாறுவோம். பின் மாற்றத்தை ஏற்படுத்துவோம். வார்த்தைக் குவியல்களை அள்ளி வீசாமல் வாழ்க்கை நடைமுறைகளை மாற்றியமைப்போம்.

மாறு, மாற்ற முயற்சி செய்!

ஜெயதாஸ் ஸ்ரீபன்  
கிறிஸ்தவ பிரிவு  
2ஆம் வருடம்

## பாரதி தலைவனா? புலவனா?

பாரதியைக் கவிஞனாக - புலவனாக பார்த்தார்களே தவிர அவன் அவற்றிற்கெல்லாம் அப்பாற்பட்ட பெருஞ்சக்தி கொண்டவன் என்பதை கண்டுகொள்ள மக்கள் தவறிவிட்டனர்.

உண்மையில் பாரதி ஒரு தலைவன். ஒரு யுகத்தையே நெறிப்படுத்தி வழிநடத்திச் செல்லும் ஆற்றல் சார் பெருந்தலைவன் அவன். அவனுக்கு கவிதை என்பது ஒரு சிறப்பம்சமாக இருந்ததே தவிர கவிதை மட்டுமே பாரதியின் பெருமைக்குக் காரணமாகிவிடமுடியாது.

அவனது கவிதைகளைத் தேசம் கொண்டாடியதே தவிர தலைமைத்துவப் பண்புகளைப் பார்க்கவில்லை. அதனால் தான் இத்தமிழ் தேசம் ஒரு தங்கத் தலைவனை, தகுதி கொண்ட பெருமகனைப் பயன்படுத்தத் தவறிவிட்டது. ஓர் இனத்தை இழுத்துச் செல்லக் கூடிய சகல சக்தியும் பாரதிக்குள் அடங்கியிருந்தது. ஒரு மண்ணை வளப்படுத்தி, ஒரு மொழியை வலுப்படுத்தி, ஓர் இனத்தை நெறிப்படுத்தி அழைத்துச் செல்லக் கூடிய தலைமைத்துவப் பண்பு முழுவதும் அவன் தலைப்பாகைக்குள் ஒளிந்திருந்தது.

பாரதியின் கவிதைகளில் “அச்சமில்லை அச்சமில்லை அச்சமென்மதில்லையே...” எனும் பாடல் மிகவும் பிரசித்தி பெற்றது. தோல்வி கண்டு துவண்டு கிடப்பவர்களுக்கும் அச்சப்பட்டு அடங்கி நடப்பவர்களுக்கும், ஓர் உற்சாகமுட்டும் பாடலாக இமையத்தையே அசைத்துப்பார்க்க ஆவேசத்துடிப்பூட்டும் பாடலாக அலைமோதுகிறது.

இத்தகைய தன்னம்பிக்கையூட்டும் வரிகளை, தைரியமூட்டும் கவிதைகளை பிற கவிஞர்கள் கூடப் பாடியிருக்கலாம். ஆனால் அவர்களைக்காட்டிலும் பாரதிக்கு மட்டும் ஏன் இந்தச் தனிச் சிறப்பு? ஏன் இப்பெரிய புகழ் மகுடம்? காரணம் பாரதியின் கருத்துக்கள் வெறும் வார்த்தையில் மட்டும் கூறவில்லை. வாழ்க்கையிலும் கூறினான். அவனது வாழ்க்கையும் வார்த்தையும் ஒரு போதும் எதிரெதிராகத் திரும்பிநின்றதில்லை.

எலும்பும் தசையுமாக வாழும் சாதாரண கவிஞனைப் போல பாரதியும் வாழ்ந்திருப்பானேயானால் சுதந்திர ஏட்டின் புகழ்ப் பக்கங்களில் அவனது சுவடே பதிந்திருக்க முடியாது. பத்தோடு பதினொன்றாக போயிருப்பான். அவன் எலும்பும் தசையுமாக வாழவில்லை. எண்ணமும் கருத்துமாக வாழ்ந்தான். அதனால் தான் அவன் மகா கவிபானான். இன்றளவும் மக்களின் இதய சிம்மாசனத்தில் வீற்றிருக்கின்றான். உலகம் உள்ளவரைக்கும் தமிழ் மக்களின் உள்ளத்தில் அவனுக்கென்று ஓரிடம் உண்டு.

பாரதியிடமிருந்தது தமிழின் மிடுக்கு. கவிதையின் கம்பீரம். தேச அடிமைவிலங்கு அகற்றப்பட எவ்வளவு ஆர்வம் காட்டினானோ அவ்வளவு ஆர்வம் சமுதாயத்தின் அவலங்களை அழித்தொழிப்பதிலும் காட்டினான்.

தாய் மண்ணுக்கு ஒருதவப்புதல்வன் இப்படியல்லவா கடமையாற்ற வேண்டும். பாரதி ஒரு வேதாந்தி. வேதாந்தியின் ஞான வீரமே பாரதியின் சாரம். அவன் தன்னிகரில்லாத் தலைவன். புதுமைகள் பல படைத்த புலவன்.

தர்மலிங்கம் சாந்தகுமார்

கிறிஸ்தவ பிரிவு

2ஆம் வருடம்

## இலக்குகள் - Goals

இன்னும் கொஞ்ச நேரம் கிடைத்தால் நல்லாயிருக்கும் என அங்கலாய்ப்பதால் ஒரு பிரயோசனமும் இல்லை. இருக்கின்ற 24 மணி நேரத்தை எப்படி செலவழிக்கின்றோம் என்பதைப் பொறுத்தே நம் வாழ்வின் வெற்றி அமைந்துள்ளது.

**நேரம் வீணாவதைக் கண்டுபிடியுங்கள்:**

அநேகருக்கு நேரம் எப்படி வீணாகிறது என்பதே தெரிவதில்லை. ஒரு நாள் முழுவதும் நீங்கள் செய்கின்ற வேலைகளை நேரப்படி ஒரு வாரம் எழுதி வையுங்கள். இப்படிச் செய்த பின்பு அதைக் கவனிப்பீர்களானால் எப்படி நேரத்தைச் செலவு செய்தோம் என்பதையும் எதில் நேரம் வீணாகிறது என்பதையும் கண்டுபிடிக்கலாம்.

ஒரு வேலைலையைச் செய்யும் போது:

- இதை ஏன் செய்கிறேன்?
- எப்பொழுதெல்லாம் செய்கிறேன்?
- எவ்வளவு நேரம் எடுத்துக்கொள்கிறேன்?
- இதனால் உண்டாகும் பயன் என்ன?

என்பது போன்ற கேள்விகளுக்கு விடை கண்டுபிடித்துச் செயற்படுங்கள். திட்டமிட்டு வேலைசெய்யும் போது நேரம் வீணாகமாட்டாது.

“காலமும் கடலையும் யாருக்காகவும் காத்திருப்பதில்லை” நேற்றைய நிகழ்வுகள் புதைந்துவிட்டன. அதை நினைத்துப் பயனில்லை. நாளைய தினம் இன்னும் பிறக்கவில்லை. நாளை வரும் சவால்களை குறித்து எனக்கு பயனில்லை. இன்றுதான் என்னுடைய நாள். இயன்றவரை அதில் உழைப்பேன். ஒவ்வொரு நிமிடத்தையும் முழுமையாகப் பயன்படுத்துவேன். ஒத்திப்போடுதலைத் தவிர்த்து, சோம்பேறித்தனத்தைத் துறந்து, வீண் பேச்சுக்களைக் களைந்து இன்றைய வேலைகளை இன்றே செய்வேன் என்று மனதில் தீர்மானங்களை எடுங்கள். நெற்றி வெகுதூரமில்லை. இறையாசி உங்களுடன் இருப்பதாக.

மா.பிரிசில்லா  
கிறிஸ்தவ பிரிவு  
2ஆம் வருடம்

## சுவாமி விவேகானந்தர்

இன்றைய இந்தியாவை உருவாக்குவதில் ஒரு மாபெரும் திருப்பு முனையாக அமைந்தவர் விவேகானந்தர். இவர் வீரமும் வேகமும் அன்பும் அறிவும் கலந்து உருவாகிய ஓர் அற்புத ஆற்றலாகத் திகழ்ந்தார்.

பண்டைய வேதகால ரிஷிகளின் ஆன்மீகப் பாரம்பரியத்தில் நின்று விவேகானந்தர், சமுதாயம் வளம் பெற்று விளங்க ஏராளமான கருத்துக்களை மக்களுக்கு எடுத்துச் சொன்னார். வாழ்க்கையில் நேரக்கூடிய பிரச்சினைகளை ஆண்மையுடன் எதிர்த்து நிற்கும் வலிமையைத் தருவதாக அமைந்த அவரது இடிமுடிக்கம், புதிய இந்தியாவின் மறுமலர்ச்சிக்கு எல்லா விதத்திலும் ஒரு விடிவெள்ளியாக அமைந்தது.

தனிமனிதனின் முன்னேற்றத்திற்கும் தமது தாய் நாட்டின் முன்னேற்றத்திற்கும் அவர் கூறிய ஆண்மை தரும் கருத்துக்கள் அன்று போல் இன்றும் பொருத்தமாக இருக்கின்றன. “சுவாமி விவேகானந்தரின் அறிவுரைகள்” என்ற நூலில் தெரிவிக்கப்படும் கருத்துக்களை நினைவிற்கொண்டு வாழ்க்கைக்கு ஊன்றுகோலாகப் பயன்படுத்திக்கொள்ளும் எவரும் வாழ்க்கைப்பாதையில் தட்டுத்தடுமாறும் நிலைக்கு ஒரு போதும் ஆளாகமாட்டார்கள் என்பது நிச்சயம். **இவரின் அறிவுரைகள் சில:**

- மனிதனுக்குள் ஏற்கனவே புதைந்திருக்கும் பரிபூரணத் தன்மையை வெளிப்படுத்துவதும், எத்தகைய பயிற்சியின் மூலம் மனவறுதியின் வேகமும் அதன் வெளிப்படும் தன்மையும் கட்டுப்பாட்டிற்கு உட்பட்டு, பயன் தரும் வகையில் அமைகிறதோ, அந்தப் பயிற்சி தான் கல்வியாகும்.
- நீதி நூல்கள் எப்போதும் “நான் அல்லேன், நீயே” என்று சொல்லுகின்றன. அவற்றின் இலட்சியம் “சுயநலம்” அல்ல, “சுயநலமின்மை” என்பதேயாகும்.
- சுயநலமே ஒழுக்கக்கேடு. சுயநலமின்மையே நல்லொழுக்கம். இது தான் ஒழுக்கத்திற்கு நாம் கொடுக்கக்கூடிய ஒரே இலக்கணமாகும்.
- ஆசிரியரின் வாழ்க்கை ஒரு முன்மாதிரிகையாக அமையாமல் எந்தவிதக் கல்வியையும் பெறமுடியாது.
- ஒவ்வொருவனும் கட்டளையிடவே விரும்புகிறான். கீழ்ப்படிவதற்கு ஒருவரும் தயாராக இல்லை.

ஐ.ஸ்டெலாகிறேஸ்  
கிறிஸ்தவ பிரிவு  
2ஆம் வருடம்  
வீதியா தீபம் 2012

## எல்களுக்கு ஏற்படும் கவலைகளை நீக்க சில வழிகள்

- போதும் என்ற மனம் பொன் செய்யும் மருந்து.
- உன்னையே நீ அறிந்து கொள்.
- இனியதை நினைப்போம், இனியதைப் பேசுவோம், இனியதைச் செய்வோம்.
- தீமையானதை இன்றே மறந்துவிடு.
- பிறரை விரோதிக்காதே, பகைவரை நேசி.
- காலம் கவலையைத் தீர்க்கும் முக்கிய கருவி என்பதை மறந்துவிடாதே.
- இன்றைய நாளை வாழ்ந்து மகிழ், இன்று மகிழ்ச்சி நாளை கவலை.
- எதிர்பார்க்கும் துன்பமும் துயரமும் பல நேரங்களில் நமக்கு வருவதில்லை என்பதை மறக்காதே
- ஓரளவு ஒய்வெடுத்துக்கொள்வதும் மனதை சிந்தனைகள் ஆக்கிரமிக்காமல் பார்த்துக்கொள்வதும் இன்றியமையாதவை.
- பிரச்சினைகளை உன்னால் சமாளிக்க இயலவில்லையெனில் பிரச்சினைகள் தங்களைத் தாங்களே சமாளித்துக்கொள்ளட்டும் என்று விட்டுவிடு.
- பிரச்சினையை தெளிவுபடுத்திக் கொண்டால் தீர்வு காண்பது சுலபம்.
- சூழ்நிலையையும் கசப்பான நிகழ்ச்சிகளையும் ஏற்றுக்கொள்ள மனதைப் பக்குவப்படுத்த வேண்டும்.
- “கவலைகள் கிடக்கட்டும் மறந்துவிடு காரியம் நடக்கட்டும் துணிந்துவிடு” இது ஒரு சினிமா பாடல் வரி. இதன் கருத்து என்னவெனில் மனிதர்களாகிய நாம் கவலைகளை மறந்துவிட்டு எமது காரியத்தில் துணிச்சலோடு ஈடுபட்டால் எம்மில் வளர்ச்சி ஏற்படும் என்பது உறுதி.
- நீங்கள் சாப்பிடும் எந்த உணவும் உங்களுக்கு குடற்புண்ணைக் கொண்டு வருவதில்லை மாறாக உங்களை உண்ணும் கவலை தான் குடற்புண்ணைக் கொண்டு வருகின்றது.

அருட்சகோதரி. சி.மேரி நோசி  
கிறிஸ்தவ பிரிவு  
2ஆம் வருடம்

## கட்டுரை எழுதுதல்

உரைநடை வளர்ச்சியடைந்த பின்னர் கட்டுரை எழுதுதல் தனிச்சிறப்பு பெறுகின்றது. கருத்துக்களை ஒழுங்காகவும் தெளிவாகவும் கோவைப்படவும் கூறுதல் கட்டுரையினுடைய முக்கிய இயல்பாகவும் உள்ளது. கட்டுரைகள் பொதுவாக முகவுரை, உடல் அல்லது உள்ளீடு, முடிவுரை என மூன்று முக்கியமான பகுதிகளைக் கொண்டிருக்கும்.

### கட்டுரை எழுதுவதற்குரிய ஆயத்தங்கள்:

எழுதப்படும் பொருள் பற்றிய அறிவும் தெளிவும் எழுதுவோருக்கு இருத்தல் அவசியம். நல்ல விடயங்களைச் சேர்த்தும் தொகுத்தும் வைக்க வேண்டும். கற்ற விடயங்கள் பற்றி ஆசிரியருடனும் பிற பெரியாருடனும் கலந்தாலோசிக்க வேண்டும். அவ்வவதுறைகளில் அனுபவமுள்ளவர்களிடம் சென்று தகவல்களையும் ஆலோசனைகளையும் பெறலாம். பொருத்தமான விடயங்களைச் சீர்தூக்கி கட்டுரை எழுதுவதற்கான சட்டகமொன்றை அமைக்க வேண்டும்.

### சட்டகம் அமைத்தல்:

தெரிவுசெய்யப்பட்ட கருத்துக்களைச் சிறு தலைப்புக்களாகத் தொடர்புபடுத்தி நிரைப்படுத்தல் வேண்டும். ஒவ்வொரு சிறு தலைப்பும் கட்டுரையின் ஒவ்வொரு பந்தியாக அமையும்.

### கட்டுரை வகைகள்

வருணனைக் கட்டுரை

கண்ட காட்சிகளையும் சென்ற இடங்களையும் வருணித்துக் கூறும் கட்டுரைகள்.

**தற்சார்புக் கட்டுரை:**

ஒருவருடைய அனுபவங்கள், மறக்கமுடியாத நிகழ்ச்சிகள் சம்மந்தப்பட்ட விடயங்களைத் தன்கூற்றாகக் கூறும் கட்டுரைகள்.

**விளக்கக் கட்டுரை:**

கொடுத்த அல்லது எடுத்துக்கொண்ட பொருளை விளக்கி எழுதும் கட்டுரைகள்.

**வரலாற்றுக் கட்டுரை:**

ஏதேனும் ஒன்றின் அல்லது ஒருவரது வரலாற்றைக் கூறுவது வரலாற்றுக் கட்டுரை. தானே தன் கதையினைக் கூறும் சுயசரிதையும் வரலாற்றுக் கட்டுரையினுள் அடங்கும்.

**கற்பனைக் கட்டுரை:**

இயல்பாக அன்றி தாமே கற்பனை செய்து எழுதும் கட்டுரைகள் கற்பனைக் கட்டுரை ஆகும்.

**விமர்சனக் கட்டுரை:**

நூல் அல்லது நிகழ்வு ஒன்றினைப் பற்றிய குறை நிறைகளைச் சீர்தாக்கி ஆராய்ந்து எழுதுதல் விமர்சனக் கட்டுரை ஆகும்.

**நகைச்சுவைக் கட்டுரை:**

சிரித்து மகிழக் கூடிய சம்பவங்களைத் தொகுத்து எழுதுவது நகைச்சுவைக் கட்டுரை ஆகும்.

ச.றதீபன்

கிறிஸ்தவ பிரிவு

2ஆம் வருடம்

## சொற்பொழிவு

கேட்போரை முன்னிலைப்படுத்தி செந்தமிழால் ஆற்றப்படும் நீண்ட உரை சொற்பொழிவாகும்.

சொற்பொழிவில் காணப்படவேண்டிய பிரதான அம்சங்கள்:

1. அவையறிந்து பேசுதல் - கேட்பவர்களை இனங்கண்டு பேசுதல்
2. விளிப்பு - கூட்டத்தில் தலைமை தாங்குபவரை, மேடையில் அமர்த்திப்போரை, சபையிலிருப்போரை அவர்களின் பதவிப் பெயரையோ, சொந்தப் பெயரையோ குறிப்பிட்டு விளித்தல்.
3. முன்னிலைப்படுத்தல் - கேட்போரை முன்னிலைப்படுத்துதல். உதாரணமாக அன்பர்களே,
4. ஆரம்பம் - ஆரம்பமானது கவர்ச்சிகரமாக ஆரம்பிக்கப்படவேண்டும்.
5. உள்ளடக்கம் - குறிப்பிட்ட தலைப்பிற்கு பொருத்தமானதாக விடயச் செறிவுடையதாக அமைய வேண்டும்.
6. சொற்களில் இனிமை, எளிமை, சொல்லாட்சிகள் காணப்படவேண்டும்.
7. சுருங்கச்சொல்லி விளங்க வைத்தல் வேண்டும்.
8. நகைச்சுவை கலந்த பேச்சு - இது அவையோரை அலுப்பவையாது உற்சாகத்துடன் செவிமடுக்க உதவும்.
9. உச்சரிப்பு - லகர, ளகர, முகர, ரகர, றகர, னகர, ணகர, நகர பேதங்களை பொருள்பட உச்சரிக்கவேண்டும்.
10. தொனி - இனிமை, கம்பீரம், ஏற்ற இறக்கம் பொருந்தியதாக அமைய வேண்டும்.
11. நாவன்மை - பிறர் மனங்கொள்ளத்தக்கதாக உரைத்தல்
12. கேட்போரை ஈர்க்கும் தன்மை - வேறு சிந்தனைகள் எதுவுமின்றி சொற்பொழிவில் கட்டுண்டிருக்கச் செய்தல்.
13. மெய்ப்பாடு - பேச்சின் தன்மைக்கு ஏற்றவாறு அங்க அசைவுகள் அமைதல்.
14. நேரம் - தரப்பட்ட நேரத்திற்குள் சொற்பொழிவினை நிகழ்த்தி முடித்தல் மிக மிக இன்றியமையாதது.

க.லிடியா ஜெயராஜினி

கிறிஸ்தவ பிரிவு

2ஆம் வருடம்

## பேச்சு மொழியும் எழுத்து மொழியும்

ஒரு மொழியின் இரு வேறுபட்ட வடிவங்களே பேச்சு மொழியும் எழுத்து மொழியும். பேச்சு மொழி முந்தியது. எழுத்து மொழி பிந்தியது. ஒன்றிலிருந்து ஒன்று பிறந்தது. ஒன்றையொன்று அனுசரித்தே செல்வது. பேச்சு மொழி முந்தியது எனும் போது, ஒரு மொழி தோன்றும் பொழுது முதலில் தோன்றுவதும் பேச்சு வழக்குத்தான். மனிதன் மொழி பழகத் தொடங்கும் பொழுது முதலில் பழகுவதும் பேச்சு வழக்குத் தான்.

பேச்சு மொழியிலேயே மிகப் பழைய நாட்டார் பாடல்கள் தோன்றின. அதன் பின்வரே செய்யுள் இலக்கணத்திற்கமைய செய்யுள் தோன்றின. இந்த இலக்கியங்கள் பிறந்த பின்பே இலக்கண ஆசிரியர்கள் மொழிக்கு இலக்கணம் வகுத்தனர். இலக்கண விதிக்கு அமையச் சுத்தமாக எழுதுவதே எழுத்து மொழி.

மொழி அன்றாட வாழ்விலே பலதரப்பட்டவர்களாலும் கையாளப்படுவது. இவ்வாறு கையாளப்படும் போது தமது வசதிக்காக மொழியின் இலக்கண இயக்கத்தை கைவிடத்தொடங்கினர். இவ்வாறு பேசப்பட்ட மொழி வடிவமே பேச்சு மொழி எனலாம். பேச்சு மொழியா எழுத்து மொழியா சிறந்தது என்ற வாதம் நீண்ட காலமாக இருந்து வருவது. பேச்சு மொழியை விட எழுத்து மொழியே உண்மையான மொழி. தரமுயர்ந்த மொழி என்ற கருத்து ஒரு காலத்தில் நிலவியது. இன்றும் நிலவுகின்றது. இது தேவையற்ற வாதம்.

இரண்டுமே சிறந்தவைதாம். இரண்டு மொழி வடிவங்களையும் அதன் தேவை, இடமறிந்து பயன்படுத்தும் தெளிவு பிறந்திருக்குமாயின் இரண்டையும் பிரித்துப் பார்க்கும் எண்ணம் வராது.

எழுத்து மொழி ஒருவருடைய புகைப்படம் என்றால், அவருடைய உண்மையான உருவம் பேச்சு மொழி. இலக்கணமெல்லாம் எழுத்து மொழிக்கே சொல்லப்பட்டவை. ஆனால் இன்றைய மொழியிலோ பேச்சு மொழியை அடிப்படையாகக் கொண்டே எழுதப்படுகிறது.

எழுத்து மொழியை விட பேச்சு மொழியே வலிமையும் உயிர்ப்பும் உடையது என்பது பலரது கருத்து. உரையாடல், நாடகம், சிறுகதை போன்றவற்றில் அதிகம் பயன்படுவது பேச்சு மொழியே. எழுத்து மொழி நியம மொழியாக இருக்கும். பேச்சு மொழி நாட்டுக்கு நாடும், பிரதேசத்திற்குப் பிரதேசமும் வேறுபட்டதாகக் காணலாம்.

எமது தாய் மொழியை எடுத்துக்கொண்டால் இந்தியப் பேச்சு வழக்கிற்கும் இலங்கைப் பேச்சு வழக்கிற்குமிடையில் வேறுபாடு காணப்படுவதோடு, இலங்கைக்குள்ளும் யாழ்ப்பாணத்தில் ஒரு வகைப் பேச்சு வழக்கும் மட்டக்களப்பில் இன்னொரு வகைப் பேச்சு வழக்கும் தென்னிலங்கையில் பிறிதொரு வகைப் பேச்சு வழக்கும் நிலவுவதைக் கண்டு கொள்ளலாம். இவ்வாறு பேச்சு வழக்குகள் வேறுபட்டமைவதால் மொழிக்கு பாதிப்புக்கள் கிடையா.

மொழி கற்றுக் கொள்ளும் நாம் பேச்சு - எழுத்து இவ்விரண்டு வழக்குகளுக்கிடையிலான வேறுபாட்டை நன்கறிந்து ஏற்ற இடத்தில் ஏற்ற வடிவத்தை பயன்படுத்தும் ஆற்றல் கைவரப் பெற்றோமானால் இவை பற்றிய மயக்கம் ஏதும் எழமாட்டா.

அ. அகிலா  
கிறிஸ்தவ பிரிவு  
2ஆம் வருடம்

## கல்வியின் பல்வேறு துறைகள்

கல்வியானது தாயின் கருவறையிலிருந்து மரணம் வரையில் தொடரும் செயற்பாடுகளுள் ஒன்றாகும். அதற்கிணங்க மேற்படி செயன்முறையின் அடிப்படை அம்சங்கள் மூன்றின் ஊடாக செயற்படுகின்றது.

1. முறைசார்ந்த கல்வி
2. முறைசாராக் கல்வி
3. முறையில் கல்வி

**முறைசார்ந்த கல்வி**

முறைசார்ந்த கல்வி என்பது குறித்தவொரு படிமுறைக் கட்டமைப்புக்கு ஏற்ப தரங்களின் அடிப்படையில் ஆரம்ப பாடசாலையில் தொடங்கி பல்கலைக்கழகம் வரையிலான பல்வேறு வகையிலான விசேட திட்டமிடல்களுடனும் கைத்தொழில், தொழில் சார் துறைகளையும் உள்ளடக்கிய முழுநேரக் கல்வி முறையாகும். முறைசார்ந்த கல்வியானது நாட்டிற்கு நாடும், ஒரே நாட்டிற்குள்ளும், காலத்துக்கு காலமும் வேறுபடும்.

உதாரணம்:

- போட்டித் தன்மை வாய்ந்தது
- தேசிய மற்றும் தனியாள் தேவைகளுக்கு பொருத்தமற்றது
- பரீட்சையை மையமாகக் கொண்டது
- ஏட்டுக் கல்விச் சார்பை அதிகம் கொண்டது

**முறைசாராக் கல்வி**

முறைசார்ந்த கல்வியை இட்டு நிரப்புவதற்காக உருவானது. சனத்தொகையின் உபகுழுவாகிய வயது வந்தோர் மற்றும் பிள்ளைகளுக்காக முறைசார்ந்த கல்விமுறைக்குப் புறம்பான வகையில் தெரிவுசெய்யப்பட்ட யாதேனும் கற்றலை விசேடமாக வழங்குவதற்காக நடைமுறைப்படுத்தப்பட்டதும் முறைப்படுத்தப்பட்ட ஒழுங்கமைப்பின் கல்விச் செயன்முறைகளைத்தும் முறைசாராக் கல்வியாகும்.

**முறைசாராக் கல்வியின் விசேட பண்புகள்:**

பாடசாலை முறைமைக்கு புறம்பாகச் செயற்படல்  
பாடசாலையிலிருந்து விலகியோர்/பாடசாலையை பூர்த்திசெய்தோர்/பல்வேறு தொழில்களில் ஈடுபடுவோர் போன்ற அனைவருக்குமாக நடைமுறைப்படுத்தல்.

- கல்வி பொறுவோரின் தேவைக்கேற்ப தயாரிக்கப்படல்
- குறுங்காலத்தைக் கொண்டது
- நுட்ப முறைகளைப் பயன்படுத்தல்
- நெகிழ்வுப்போக்கு

பல்வேறு நிறுவனங்களின் மூலம் நடைமுறைப்படுத்தப்படும்

உதாரணம்:

- அரச நிறுவனம்
- அரசோடு இணைந்த நிறுவனம்
- அரசுசாரா நிறுவனம்

**முறையில் கல்வி**

மனிதனுக்கு பிறப்பிலிருந்து இறப்பு வரை ஒரு முறைசார்ந்த முறையிலுமன்றி பெறும் அனைத்துக் கற்றலும் முறையில் கல்வியாகும். இது பாடசாலைக் கல்விக்கு அனுமதிக்கும் முன்/பாடசாலைக் கல்வியைப் பெறும் காலத்துள்/பாடசாலைக் கல்வியின் பின்னர் உலகிலும்/சமூக வாழ்க்கையின் போதும் பெறும் அனுபவங்கள்.

உதாரணம்:

குடும்பம், அயலவர், சமய அமைப்புக்கள், தொடர்பாடல் சாதனங்கள், சமவயதுக் குழுவினர் போன்றோர் இங்கு முக்கியமாகும். இது வாழ்நாள் செயற்பாடாகும்.

வேனிற்றா ரொசலின்  
கிறிஸ்தவ பிரிவு  
2ஆம் வருடம்



## வீரமாமுனீசர்

1680 நவம்பர் 08 இல் இத்தாலியில் வெனிஸ்லோ மாகாணத்தில் காஸ்திக்கிளியோன் என்னும் சிற்றூரில் பிறந்தார். இவரின் தந்தையார் பெயர் கெண்டல்.போ.பெஸ்கி.தாய் எலிசெபேத் இவருடைய இயற் பெயர் கொண்ஸ்டன் சியூஸ்ஜோசப் பெஸ்கி இவர் 18ஆவது வயதில் இயேசு சபை சூறவியாளர் இவரின் மொழி புலமை கிரேக்கம் எட்ரேயம், இலத்தீன், பிரஞ் போர்த்துக்கீசம், தமிழ், தெலுங்கு பாரசீகம், கிந்துஸ்தானா, ஆங்கிலம், ஜேர்மனி, மலையாளம், சமஸ்கிருதம், என்பவற்றைக் குறிப்பிடலாம். 1711இல் இந்தியாவில் உள்ள மேற்குக்கரையோரமான கோவாதுறை முகத்தை அடைந்தார்.

அவர் சுப்ரதீக் கவிராயரிடம் தமிழைக் கற்றார். தன்னுடைய பெயரை தைரியநாதசுவாமியாக பெயர் மாற்றம் செய்துதமிழ் பண்பாட்டுடன் வாழ்ந்தார். 1716 ஏலாக் குறிஞ்சியில் உள்ள கோயில் குருவாக நியமனம் பெற்றார். அங்கு அழகிய மாதா கோயில் நிறுவி திருக்காவலூர் என்னும் கிராமத்தை நிறுவினார். கோணன் குப்பத்தில் கோவில் அமைத்து மரியாளின் உருவத்தை தமிழ் நாட்டு பெண்கள் உருவத்தில் அமைத்து பெரியநாயகி எனப் போற்றினார்.

மாதாவின் அருளோடு 1726இல் தேம்பாவணி என்ற நூலை எழுதினார். 1747இல் இவர் ஏலாக் குறிஞ்சியில் இறைவனடி சேர்ந்தார். இவர் தமிழ் உலகிற்கு செய்த சேவைகள் பல இவரது.

### உரைநடை நூல்கள்

- பரமார்த்த குரு கதைகள்
- வேதியார்ஒழுக்கம்
- வேத ஒழுக்கம்
- பேதகம் மறுத்தல்

### அகராதி

- சதுரகராதி

திருக்குறளில் அறத்துப்பால், பொருட்பால் என்ற இரண்டையும் இலத்தீன் மொழியில் மொழி பெயர்த்தார்.

அருட்சகோதரி பிரியதர்சினி குருள்  
கிறிஸ்தவ பிரிவு  
2ஆம் வருடம்

## நற்கருணை தகவல் துளிகள்

1. நீங்கள் இயேசுவின் உடலுக்கு மரியாதை கொடுக்க விரும்புகிறீர்கள். ஆடையின்றி இருக்க அவரை உதறித் தள்ளிவிடாதீர்கள். வெளியே குளிரும் நடுங்கும் அவரைப் புறக்கணித்து விட்டு கோவிலின் நடுவில் பட்டாடையால் அவருக்கு மரியாதை செய்ய வேண்டாம்.  
தாய ஜோன் கிறிஸ்தோஸ்டர்ம்
2. திருச்சபை நற்கருணையிலிருந்து தமது வாழ்வை பெறுகின்றது.  
திருத்தந்தை 2ம் அருளப்பர் சின்னப்பர்.
3. பிறர் வாழ நாம் இறக்கும் போது தான் உண்மையான நற்கருணை என்ன என்பதை உணர முடியும்.  
மோனிக்கா கால்விக்
4. கிறிஸ்துவை ஏழை எளியவர் காண வேண்டும் என்றால் அவரை முதலில் நற்கருணையில் காண வேண்டும்.  
அன்னை தெரேசா
5. திவ்விய நற்கருணை அன்பின் திருவருட்சாதனம். கடவுள் தரும் மேலான அன்பின் அடையாளம், அறிகுறி.  
தாமஸ் அக்குவின்
6. என் முன்னால் ஒரு வானதாதரும் பாவப்பட்ட ஒரு குருவும் வந்தால் முதலில் குருவின் கையை முத்தமிடுவேன். காரணம் அவை இறைவன் யேசுவைத் தொட்ட கரங்களுக்கு உரியவர் குரு. என் ஆன்மாவின் ஒவ்வொரு துளியிலும் நற்கருணை நாதருக்கான அன்பு பொங்கி வழிகிறது.  
பிரான்சிஸ் அசிசி

7. உருகிய இரு மெழுகு துண்டுகள் ஒன்றோடு ஒன்று ஐக்கியப்படுவதைப்போல் நற்கருணை உட்கொள்ளுபவரும், நற்கருணை நாதரும் சங்கமித்து விடுகின்றார்கள்.  
அலெக்ஸாண்டிரியாவின் சிரில்
8. ஆன்ம உணவாகும் அளவுக்குத் தம்மை அழித்துக் கொண்ட கிறிஸ்து விசுவாசமுள்ள கிறிஸ்தவரில் இரண்டற இணைந்து கலந்து விடுகின்றார்.  
பிரான்சிஸ் சலேசியயர்
9. கி.பி 1246இல் லீயேஜ் நகரில் முதன் முதலாக கிறிஸ்துவின் திருவுடல் திரு இரத்தம் பெரு விழா கொண்டாடப்பட்டது.
10. மனித இதயத்தில் உருகிப்போவதே அர்ச்சிக்கப் பெற்ற ஒவ்வொரு அப்பத்தின் இலக்காகின்றது.(Destiny)  
ஜான் மரிய வியான்னி
11. “எடுத்து உண்ணுங்கள் இது என் உடல்” என்ற போது என்னை உண்ணுங்கள் அப்போது எனக்குள்ளும் உயர்ந்த சங்கமம் (union) ஏற்படுகின்றது.  
ஜான் கிறிசோஸ்தம்
12. நாக்கை நீட்டி நன்மைவாங்கினால் மட்டும் போதாது கையை நீட்டி பிறருக்கு உதவி செய்ய வேண்டும்  
அருட்திரு. ப.இருதயராஜ்
13. தொடக்க காலத்தில் திருப்பலி கிரேக்க மொழியில் தான் நடந்தேறியது. கி.பி 217 - 222 வரை ஆண்ட பாப்பிறை புனித கலிஸ்டஸ் திருப்பலியின் மொழியை இலத்தினாக மாற்றினார்.
14. கி.பி 11ஆம் நூற்றாண்டில் நற்கருணைக்கு முன் முழந்தாழ்ப்படியும் வழக்கம் தொடங்கியது.
15. கி.பி 17ஆம் நூற்றாண்டில் கோவிலில் நற்கருணைப் பெட்டி வைக்கும் வழக்கம் தொடங்கியது.
16. கி.பி 12ஆம் நூற்றாண்டில் நற்கருணைக்கு முன் அணையா விளக்கு வைக்கும் வழக்கம் தொடங்கியது.
17. திருத்தந்தை 6ஆம் சின்னப்பர் (2ஆம் வத்திக்கான் சங்கத்திற்கு பிறகு) குழந்தைகளுக்கு நற்கருணை கொடுக்கக்கூடாது என்று திட்டவட்டமாகக் கூறினார்.

அருட்சகோதரி கு.செல்வி குலஸ்  
கிறிஸ்தவ பிரிவு  
2ஆம் வரும்

## மாக்ஸீயக் கோட்பாடு

கார்ல் மாக்ஸ், ஏங்கெல்ஸ் ஆகிய இரு சிந்தனையாளர்களால் ஸ்தாபிக்கப்பட்ட கம்யூனிஸ்ட் கொள்கைகளே காலப்போக்கில் மாக்ஸிசம் எனப் பெயர் பெறலாயிற்று. இக்கொள்கை பின்னைய காலங்களில் லெனின் போன்ற சிந்தனையாளர்களினால் வளர்த்தெடுக்கப்பட்டது. மாக்ஸிசம் “கம்யூனிஸ்ட் அறிக்கை” எனும் நூலில் மிகச்சுருக்கமான முறையிலும் “முலதனம்” எனும் நூலில் மிக விரிவான முறையிலும் இடம் பெற்றுள்ளது.

மாக்ஸிச கோட்பாட்டின் முழுச்சிந்தனைக்கும் அடித்தளமாக விளங்குவது சடம் முதல் நிலை, வளர்ச்சித் தத்துவம், முரண்பாட்டுத்தத்துவம் என்பனவாகும் மேலும் மாக்ஸியக் கோட்பாட்டில் வரலாற்றுப் பொருள் முதல் வாதம், இயக்கவியல் பொருள் முதல் வாதம் ஆகிய இரு தத்துவப் போக்குகள் பிரதான இடத்தினை பிடித்துள்ளது.

உற்பத்திச் சாதனங்கள் தனியார் சொத்துடைமையாகக் காணப்படும் சமுதாயத்தில் சுரண்டும் வர்க்கம், சுரண்டப்படும் வர்க்கம் என இரு பிரிவுகள் காணப்படுகின்றன. சமுதாயத்தில் சொத்துடைமை ஆதிக்கம் செலுத்தும் போதெல்லாம் வர்க்கப் போராட்டமே சமுதாயத்தை கீழ் மட்டத்திலிருந்து மேல்மட்டத்திற்கு கொண்டு சென்றிருப்பதை வரலாறு காட்டுகின்றது. எல்லா வரலாறுகளும் வர்க்கப் போராட்டத்தின் வரலாறுகளே என மாக்ஸிசம் எடுத்துக் காட்டுகின்றது.

அரசு என்பது பொருளாதாரச் செழிப்பும் செல்வாக்கும் மிக்க சுரண்டும் வர்க்கத்தினர் தமது நலன்களைப் பாதுகாத்துக் கொள்ளுவதற்காக உருவாக்கிய ஒரு சக்தியாகும். இத்தகைய ஒரு அரசினைத் தூக்கியெறிவதற்கு பாட்டாளி வர்க்கப் புரட்சியைத் தவிர வேறெந்த மார்க்கமும் கிடையாது என விளக்கும் மாக்ஸிசம் இப்புரட்சியின் விணையாக அரசு அற்றுப் போய் சுரண்டலும், வர்க்கப் பேதமும் இல்லாத சோசலிச சமுதாயம் ஒன்று உருவாகும் என எடுத்துக்காட்டுகின்றது.

த.ஜெருஷா  
கிறிஸ்தவ பிரிவு  
2ஆம் வருடம்

## அசாதாரண நடத்தை.....

அசாதாரண நடத்தை என்பது நியம நடத்தையில் இருந்து சற்று விலகியிருப்பது ஆகும். அதாவது சாதாரணமான நடத்தையில் இருந்து விலகியது இது சாதாரண நடத்தையின் மிகையான செயற்பாடாகவும் இருக்கலாம். அதாவது சிரித்தல், அழுதல், கோபம் கொள்ளல் என்பவை சாதாரண நடத்தைகள் இவை சந்தர்ப்பத்திற்கு ஏற்றவாறு இல்லாமல் தொடர்ச்சியாக இடம் பெறுதல் அசாதாரண நடத்தையாக கணிக்கப்படுகின்றது. இது தவிர முரண்பாடுகள், ஒழுங்கற்ற வார்த்தைப் பிரயோகங்கள் என்பனவும் அசாதாரண நடத்தையே இவ் அசாதாரண நடத்தை கொண்டவர்களிடத்தில் காணப்படும் அறிகுறிகளாக இவர்களுடைய சிந்தனை, உணர்ச்சி, புலக்காட்சி என்பனவற்றில் குழம்பிய நிலை காணப்படும் சமூக உறவுகளில் விலகி இருப்பர். ஆளுமை விருத்தியில் குறைபாடு, பேச்சிலும், எழுத்திலும் தொடர்பற்ற குழப்பநிலை, உணர்வற்ற நிலை என்பவை காணப்படும்.

உளக்கோளாறுகள் ஏற்படுவதற்கான காரணிகள் இரண்டு காணப்படுகின்றன. ஒன்று உயிரியல் காரணி மற்றையது உளவியல் சமூகக்காரணி இங்கு உயிரியற் காரணி என்பது பரம்பரையோடு தொடர்பு பட்டதாகும். அதாவது பரம்பரை உடல் நோயினால் பாதிக்கப்படுவதாகும். இப்பரம்பரைக்காரணிகள் மூளை, நரம்புத்தொகுதி உடல் கூற்றியல் என்பவற்றில் செல்வாக்கு செலுத்தும்.

உளவியல் சமூகக் காரணி என்பது பொருளாதார நிலை, இனம், கல்வித்தரம், சமூகமயமாக்கம், நகரமயமாக்கம், பூர்த்தியடையாத தேவைகள், சமய நம்பிக்கை, தொழிநுட்பம், மனவெழுச்சிக் குழப்பம், குழப்பமான சிந்தனை என்பவை செல்வாக்கு செலுத்துகின்றன.

செ.சுதர்சன்  
கிறிஸ்தவ பிரிவு  
2ஆம் வருடம்

## ஆசிரியர் வாண்மை

குறித்த துறை தொடர்பான சிறப்பான அறிவையும் சுதந்திரமாக செயற்படும் தன்மையையும் பொறுப்பேற்கும் திறனையும் கொண்டது வாண்மை ஆகும். கற்போனை எதிர்கால அபிவிருத்திக்குப் பங்களிப்பு செய்யும் வகையில் உருவாக்குவதோடு உலகமயமாதலுக்கு முகங்கொடுக்கும் வகையில் தயார்படுத்துவதும் சமூக இசைவாக்கத்திற்கு வேண்டிய திறன்களை பெற்றுக் கொடுப்பதற்கான தேர்ச்சியையும், திறனையும் பெற்றிருத்தல் ஆசிரிய வாண்மை. ஆசிரிய வாண்மையின் வெற்றியானது ஆசிரியர்களின் நியமனம், பயிற்சி, முறைமை, சமூக அந்தஸ்து, பாடசாலை நிலைமை, பெற்றோரினதும், நலன் விரும்பிகளினதும் ஆசிரிய கல்விதொடர்பான மனப்பாங்கு ஆகியவற்றில் தங்கியுள்ளது. ஆசிரிய வாண்மைக்கு பங்களிப்பு செய்பவை என நோக்கும் போது அறிவுடன் கூடிய திறன்கள், ஊக்குவிப்பு, தொழில் தொடர்பான எதிர்பார்ப்பும் ஊக்குவிப்பும், நடத்தை பண்புகள், ஆசிரியர் பயிற்சி நெறி, சான்றிதழ், ஆசிரியர் ஒழுக்கக் கோவை என்பன குறிப்பிடத் தக்கவையாகும்.

அருட்சகோதரி மனோரமா  
கிறிஸ்தவ பிரிவு  
2ஆம் வருடம்

## கற்றதை எவ்வாறு நினைவில் கொள்கின்றோம்?

கற்றலும் மனனம் செய்தலும் நினைவாற்றலைப் பொறுத்ததாகும் படிப்பையும் அனுபவ அறிவையும் நினைவில் நிறுத்த ஞாபக சக்தி அவசியம் கல்வி அறிவையும், பட்ட அறிவையும் நினைவில் நிறுத்தும் ஆற்றல்மனித மூளைக்குண்டு. வாழ்வில் நடக்கும் ஒவ்வொரு நிகழ்ச்சியையும் மூளை பதிவு செய்து கொள்கின்றது. காலம் போகப்போக மூளையில் பதிந்தவை சிறுகச்சிறுக மங்கலாகி மறைகின்றன. இதைத்தான் மறதி என்கின்றோம். கற்றவற்றை மீண்டும் மீண்டும் சொல்லிப் பயின்று வந்தால் இவற்றை நினைவில் நிறுத்தலாம்.

நாம் கற்றவிடயங்களையோ அல்லது முக்கியமான நிகழ்வுகளையோ எவ்வாறு நினைவில் வைத்திருப்பது என்பது ஒரு கேள்விக்குறியாகவே எமக்கு காணப்படுகின்றது. ஆகவே நாம் எவ்வாறு இந்த நினைவாற்றலை விருத்தி செய்து கொள்ளலாம் என்று நோக்கும் போது:

- கற்பதற்கு நோக்கம் இருத்தல் வேண்டும்.
- கற்ற விடயங்களை அனுபவங்களுடன் இணைத்துப்பார்த்தல் அல்லது ஒப்பிட்டுப் பார்த்தல்
- நீண்ட காலம் ஞாபகத்தில் வைத்திருக்க நீண்ட கால இடைவெளி விட்டுப் படித்தல்
- கற்றவற்றை மீட்டுக்கூறிப் பார்த்தல்
- கற்ற பின்னர் ஓய்வு எடுத்தல்

இவ்வாறான விடயங்களை நாம் கவனத்தில் கொண்டு கற்கும் போது அவற்றை நினைவில் நிறுத்தவும் அதனை மனதில் உருவகப்படுத்திக் கொள்ளவும் நெடு நாளைக்கு அது மறக்காது கேள்வியறிவு நினைவாற்றலை வளர்க்க உதவுகிறது.

சூ. ஜீவந்தி  
கிறிஸ்தவ பிரிவு  
2ஆம் வருடம்

## எம்மில் மறைந்துறவுக்கும் ஆற்றல்கள்

மனிதர்களாகிய எம்மிலே மறைந்திருக்கும் ஆற்றல்கள் எண்ணற்றவை, வரையறுக்கப்பட முடியாதவை, முழுமையற்ற வாழ்வு. பயன்படுத்தப்படாத பலம், கூர்மையாக்கப்படாத சிந்தனைகள், வளர்க்கப்படாத கற்பனைகள், வெளிப்படாத திறமைகள் என மனிதன் தனது சிறைக்குள் பூட்டி வைத்திருக்கும் ஆற்றல்களை நாம் காண முடியும். உளவியலாளர்கள் பலரினதும் ஆய்வுக் கணிப்புக்களின்படி மனிதன் தனது ஆற்றல்களின் பத்து வீதத்தையே பயன்படுத்துகிறான் என்பது தெளிவாகிறது. அழகு நிறைந்த உலகில் அழகின் பத்து வீதத்தையே ரசிக்கின்றான் பாடும் பாடல்களிலும், கவி நயங்களிலும், வீசும் நறுமணங்களிலும், ருசிக்கும் உணவிலும், பத்து வீதத்தையே நுகர்கின்றான். இதனால் அவன் ஒரு முழுமையை உட்பட முடியாத நிலையில் அமைதி இழந்து தவிப்பது புலனாகின்றது.

இன்று எங்கள் சமூகத்தில் கூடப் பெரும் பாலானவர்கள் தங்களில் உள்ள ஆற்றல்களை இனங்கண்டு அவற்றை வளர்ப்பதை விட்டு என்னிடம் போதிய ஆற்றல்கள் இல்லை என தன்னைத்தானே சிறுமைப்படுத்தி தன்னம்பிக்கை இழந்து தனது இயலாமைகளை பிறரின் இயலாமைகளுடன் ஒப்பிட்டு தன்னை குறைவாக மதிப்பிட்டு தம் ஆற்றல்களைப்புகைத்து விடுவதையே காணமுடிகின்றது ஒவ்வொரு மனிதனின் இயலுமையும் தனித்தன்மை வாய்ந்தவை அவற்றை தன்னிலே வளர்த்துக் கொள்ள ஒவ்வொருவரும் தத்தமது திறமைகளுக்கேற்றாற் போல் தங்களில் பலதரப்பட்ட திருப்பங்களை கையாள வேண்டும் இதன் மூலமாக தானுணரும் இயலாமைகளைக் களைந்து தன்னார்வத்தை தன்னிலே சுமந்து, நெருக்கடிகளைக் கடந்து, உணர்ச்சிகளை நேர்க்கணிய முறையில் கையாண்டு திட்டமிடப்பட்ட சிந்தனைகளுக்கு செயலூக்கம் கொடுக்க முனையும் போது அவை வலிமையும் ஆக்கமும் பெறுவது மட்டுமல்லாது ஆற்றல்களும் வளர்ச்சி பெறும்.

அருட்சகோதரி அஞ்சலிக்கா ஜோசப்  
கிறிஸ்தவ பிரிவு  
2ஆம் வருடம்

## தேவைகள் பற்றிய கொள்கை

மாஸ்லோ தனது ஆய்வுகளின் ஊடாக மானிட தேவைகளைப் பற்றிய ஒரு கொள்கையை வெளியிட்டுள்ளார். அவர் அத்தேவைகளை ஒரு படிமுறை அமைப்பில் நிரப்படுத்தியுள்ளார்.

இவரது கொள்கையின்படி ஒரு தேவை நிறைவேற்றப்பட்ட பின்னரே அடுத்த தேவையைப் பற்றிய உந்துதல் எழும். ஆகவே தேவைகள் பூர்த்தியாகாத நிலையில் ஆளுமைவிருத்தியில் சிக்கல்கள் எழலாம் எனக் குறிப்பிடுகின்றார்.

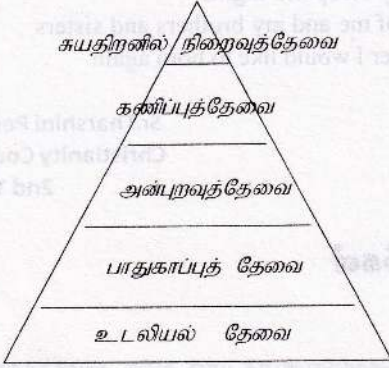

**உடலியல் தேவை:** பசி, தாகம், உறக்கம், கழிவுகற்றல், பாலியல் நாட்டம்

**பாதுகாப்புத் தேவை:** வசிக்க வீடு, நிரந்தர தொழில், சமய வாழ்வு, அமைதியான சூழல்

**அன்புறுத்தேவை:** ஏற்றுக்கொள்ளப்படல், குடும்ப வாழ்க்கை, பிறரது ஏற்பு

**கணிப்புத்தேவை:** சுய கணிப்பு, பிறர் கணிப்பு, சுதந்திர உணர்வு, பாராட்டுப்பெறல்

**சுயதிறனில் நிறைவுத்தேவை:** மனவெழுச்சி முதிர்ச்சி, சமூக முதிர்ச்சி, இசைவான வாழ்க்கை, ஆக்கத்திறமை, பிரச்சினைக்கு தீர்வுகாணல்

ம. தவரஞ்சினி  
கிறிஸ்தவ பிரிவு  
2ஆம் வருடம்

## 11 Tips to consider managing your time well

- Make lists: to do list is often a huge help to anyone.
- Make use of Down Time: using walking, driving showering or otherwise “dead” times to plan. Think about what your goals are for that day or the next.
- Reward yourself: whenever you accomplish something, especially the important things, make sure to take the time to reward yourself.
- Concentrate on one thing: multitasking is actually a disadvantage to productivity. Focus on one thing and get it done.
- Avoid procrastination at all costs: when trying to save time, procrastination should be avoided like nothing else. It is the ultimate productivity – Killer.
- Set personal deadlines: Set your own earlier deadlines. Be realistic but demanding of yourself.
- Delegate responsibilities: do not feel bad about delegating tasks.
- Set up a long term planner: It will help you envision your long term goals and rationalize your current objectives.
- Employ a program like rescue time: Rescue time will allow you to see exactly how you spent your time.
- Work in a team: Give tasks to those who are best suited for them and things will get done faster.
- Be careful to avoid Burn out: Don't try to force yourself to do the impossible. Delegate time for important tasks, but always be sure to leave time for relaxation and reflection.

Sr.Oska Lambert  
Christianity Course  
2nd Year.

வந்தியா தீபம் 2012

## My Mother

A symbol of love a flame of sacrifice  
A bridge of unity my hope in distress  
A comfort in suffering peace in trouble  
Oh! how can I describe my mother?

She is my strength in my weakness  
Her tears are my nourishment  
Her heart is full of love  
Oh! My mom you are indeed great

I am living today because of you  
I am happy today because of you  
I am full of peace because of your prayer  
Oh! Dear how can I pay back to you?

She bear all the pain in her heart  
How many sleepless nights  
Because of me and my brothers and sisters  
Oh! Mother I would like to born again



Sr.Tharshini Perera  
Christianity Course  
2nd Year

## வியத்தகு தகவல்கள்

### கொதிநீருற்று

புவியின் பாறைக்குழம்புபடையை அண்டி நிறு கொதித்து கொதிநீராவியாக மாறி அதிக அழுக்கத்துடன் மோல்நோக்கி வீசப்படும். இது கொதிநீருற்று எனப்படும். கொதிநீர் இடையிடையே வெளியே வீசப்படும் ஓரிரு மீட்டர் தொடக்கம் 100m வரை கொதிநீர் வெளியே வீசப்படும் பிரபல்யம் வாய்ந்த கொதிநீருற்றுக்கள் நியூசிலாந்து, ஐஸ்லாந்து, ஐக்கிய அமெரிக்க குடியரசு ஆகிய நாடுகளில் அமைந்துள்ளன.

### விண்வீழ் கற்குழி

விண் கல் விழுந்தமையால் தோன்றிய ஒரு குழி அமெரிக்காவில் அரிசோனா மானிலத்தின் லினிஸ்கோ பிரதேசத்தில் காணப்படுகின்றது. இற்றைக்கு 50,000 வருடங்களுக்கு முன் இங்கு விண்கல் வீழ்திருக்கக்கூடும் எனக் கருதப்படுகின்றது. இந்த விண்கல் ஏறத்தாழ 50m விட்டமுடையது. இக்கல் வீழ்ந்தால் 1.2km விட்டமும் 180m ஆழமும் உடைய அக்குழி தோன்றியுள்ளது.

### சாக்கடல்

இது உங்களுக்கு தீங்கு விளைவிக்காது, நீங்கள் அதில் மல்லாந்து படுத்து மிதந்து சென்றவாறு குழலில் அழகை காணலாம் மிதந்தவாறு பத்திரிகை படிக்கலாம். இது கடல் மட்டத்தில் இருந்து ஏறத்தாழ 408m கீழே உள்ளது. 399m ஆழமானது. உயர் நிலங்களினால் சூழப்பட்டுள்ளது. சாக்கடலின் நீர் பொதுவாக கடல் நீரின் உப்புச் செறிவை விட 7 மடங்கு உப்புச்செறிவு கூடுதலானது. எனவே இந்நீர்தான் தாவரங்களேர், விவங்குகளோ இல்லை. உயிர்களற்ற நீர்நிலை இது ஜோர்தானாக்கும் இடையில் காணப்படும்.

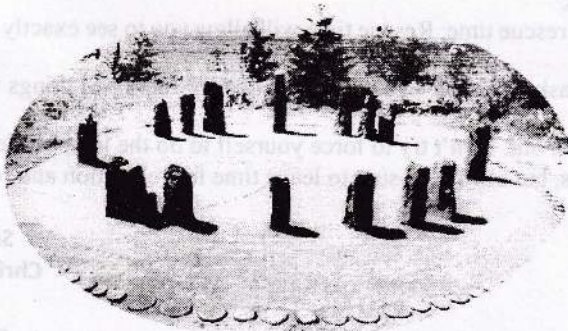

A.SUGANYA  
AGRICULTURE

## அட்டகாசம்

கல்விக்கு மைல்கல்லாய்  
கல்லூரி நாட்கள்  
நகைச்சுவைக்கும் நேரம்  
தந்து  
விழியில் வியர்வையாய்  
நகைப்புடனே  
சிந்திக்கவும் வைக்கும்

தோளில் புத்தகப்பை  
கையிலோ சவர்க்கடிகாரம்  
வகுப்பறைக்குள் நுழைந்தவனிடம்  
விசாரித்தனர் நண்பர்கள்  
நேற்றல்லவா அதிபர் சொன்னவர்  
நேரத்தோடு வரும்படி?  
விடை கொடுத்தான்.

ஏன்? திரு திரு வென  
முழிக்கிறாய்  
கேள்வி கொடுத்தார்  
வகுப்பில் நுழைந்த ஆசிரியர்  
ஆமா நான் திருமதி அல்லவே  
பதில் நீட்டினான் மாணவன்  
சொல்லியும் பயிற்சி  
செய்யாமல் வந்தது ஏனடா?

செல்லியஸ் ஏறிய கேள்வி அது  
சொல்லாமல் செய்வார் பெரியார்  
சொல்லிச் செய்வார் சிறியார்  
சொல்லித் தந்ததே நீர்  
சொல்லியும் பயிற்சி  
செய்யாமல் வந்தேன்  
பெரியார் ஆனேன்!  
கொழுப்பேறிய பதிலாய்  
மாணவன்

பாவம்!  
கரங்களை  
பிரம்பு முத்தமிட்டது.  
கண்ணீர்ப் பிசின்  
கசிந்து வந்தது.  
ஏனடா? இன்று மட்டும்  
அழுகின்றாய்  
பக்கத்தில் சகபாடி முனங்கினான்.  
எத்தனை நாளைக்குத்தான்  
சிரிப்பது போல் நடிப்பது  
தோய்ந்த குரலில்  
பதில் வந்தது.

நியூட்டனின் விதிகள்  
மூன்றையும் சொல்  
ஆசிரியரின் கேள்விக்கணை

கனாமி வந்தது  
சுழன்றுடித்தது  
சுற்றத்தார் யாருமின்றி  
நான் அழுதேன்  
மேசை மீது கனவுப் பாடம்  
கற்று விழித்து  
கண்களைக் கசக்கிச்  
சொன்னான் மாணவன்.

கல்லூரிக் கன்டீனில்  
கடைசிப் பாடம் off எடுத்து  
B.D party கொடுத்த  
விடயம்  
அதிபரிடம் விசாரணை  
முடிந்தது.  
அவரும் வாழ்த்துச் சொன்னார்  
happy birthday என்றே

பெறுபேறு பார்த்த  
தந்தை மகனிடம்  
தமிழ் ஓடுமா? ஆமா  
கணிதம்? ஆமா  
விஞ்ஞானம்? ஆமா  
அப்படியென்றால் ஏனடா?  
ஓல் w எடுத்தாய்  
மகனின் பதில் இவ்வாறு.....?  
அத்தனையும் ஓடும்  
என்னை விட்டல்லவா?

தாமதித்து வகுப்பறைக்குள் வந்து  
வசமாய் மாட்டியவளிடம் காரணம் கேட்கவே  
சிந்திக்காது  
தப்பிக்க பதிலாய்  
பொதுச் சொத்துக்களை  
மதித்துப் பழக  
கல்லூரியை மதித்து தாமதித்து வந்தேன்  
என்றோர்  
பனிக்கட்டி வைத்தாள்.

பரீட்சை என்னும்  
பாதாளச் சுரங்கம்தான்  
சிகரத்தை தொடும்  
சுருக்க வழி  
என்பது மறந்த  
சில சும்பகர்ண  
மகாராஜாக்களுக்கு  
கல்லூரியில் பிடித்த  
இடம்

நூலகம் தான்  
விசாரித்தால்  
ஆழ்ந்து தூங்க  
அமைதியான இடம்  
அது என்பது தான்

காமடிக்கவி பார்த்து  
களைத்த நீங்கள்  
முடிந்த வரை சிந்தியுங்கள்  
முடிந்தால் சிந்தியுங்கள்  
முடியாவிட்டால்  
மனதால் சிரியுங்கள்  
மூன்றுமே இல்லாவிட்டால்  
உங்களைப் பற்றி  
கொஞ்சம் விசாரியுங்கள்

JEZEELA FAROOK  
AGRICULTURE

## பிரபஞ்சக் கலண்டர்

கால் சாக்ஸ் என்ற விண்வெளி வீரர் "காஸ்மிக் கலண்டர்" என்ற புதுமையான கலண்டரை அறிமுகப்படுத்தினாராம். பிரபஞ்சத்தின் வரலாற்றையே அப்படியே ஒரு வருடத்துக்குள் அடைத்து எளிமையாக எல்லோருக்கும் புரிய வைக்கச் செய்த முயற்சி இது. விண்வெளி ஆராய்ச்சி பற்றிய அமெரிக்க(மவி) தொலைக்காட்சித் தொடர் ஒன்றில் வெளிப்பாடுப் பிரபல்யமானது. பிரபஞ்சத்தின் இரண்டாயிரம் கோடி வரலாற்றை இப்படியே ஒரு வருஷத்தில் அடைந்தால் ஒரு மாதம் என்பது கிட்டத்தட்ட 167 கோடி ஆண்டுகள்.

- |                     |   |
|---------------------|---|
| ஜனவரி முதல் திகதி   | - புத்தாண்டு தினம் பெரு வெடிப்பில் பிரபஞ்சம் உருவாகும்.   |
| மார்ச் மாதம்        | - பால் வீதி அண்டம் தோன்றுகின்றது.   |
| ஆகஸ்ட் மாதம்        | - சூரியனும் பூமியும் உள்ளிட்ட ஒன்பது கோள்களும் உருவாகின்றன.   |
| செப்டம்பர் மாதம்    | - கடலில் முதல் உயிரினம் தோன்றின.  |
| டிசம்பர் 18ம் திகதி | - நிலத்தின் முதல் உயிரினம் தோற்றம்.   |
| டிசம்பர் 20ம் திகதி | - நான்கு கால் உயிரினங்கள் தோன்றின.  |
| டிசம்பர் 24ம் திகதி | - டைனோசர்களின் தோற்றம்.   |
| டிசம்பர் 27ம் திகதி | - பறவைகள் தோன்றின.  |
| டிசம்பர் 29ம் திகதி | - விண்கல தாக்குதலில் ஏற்பட்ட அழிவில் டைனோசர்கள் தோன்றின.  |
| டிசம்பர் 31ம் திகதி | - காலை 10.15 - மனிதக் குரங்குகள் தோற்றம்.<br>இரவு 9.24 - மனிதர்களின் மூதாதையர் நிமிர்ந்து இரண்டு கால்களால் நடக்க ஆரம்பித்தனர்.<br>இரவு 11.54 - நவீன மனிதனின் தோற்றம்.<br>இரவு 11.59:45 - மனிதன் எழுதுவதற்கு கற்கிறான்.<br>இரவு 11.50:50 - எகிப்தில் பிரமிட்டுக்கள் கட்டப்பட்டன. |

நள்ளிரவுக்கு ஒரு நொடிக்கு முன்னதாக - கொலம்பஸ் கடலில் பயணம் தொடங்கினான். ஒரு வருடக்கடைசியில் ஆறு நிமிடம் மட்டுமே நமக்கு சொந்தம். மனிதன் இங்கே கடைக்குட்டி செல்லக் குழந்தை என்பது முரண்பாடு?

கௌதமி வசந்தகுமார்  
விவசாயப் பிரிவு(2ம் வகுடம்)

## பச்சை இல்ல லீளைவு

பூமி சூரியனில் இருந்து வரும் சில கதிர்களை பிரதிபலித்து விண்வெளிக்கு அனுப்பி விடுகின்றது. இருப்பினும் சில கதிர்கள் வளி மண்டலத்திலுள்ள வாயுக்களால் சிதறப்பிடிக்கப்படுகின்றன. இந்த வாயுக்கள் பிடித்த வெப்பத்தைத் தக்க வைத்துக் கொள்கின்றன. இவ் வாயுக்கள் பச்சை இல்ல வாயுக்களாக தொழிற்படுகின்றன.

நீராவி மற்றும் CO<sub>2</sub> போன்ற வாயுக்கள்(பச்சை இல்ல) இயற்கையில் காணப்படுகின்றன. CFC போன்ற பிற வாயுக்கள் மனிதனால் தயாரிக்கப்படுகின்றன. விசிறி குவளைகளுக்குள் அடைக்கப்பட்ட வரும் CFC விசிறப்படும் போது வெளியேறி வளி மண்டலத்தில் சேர்கின்றது.

எண்ணெய், நிலக்கரி, எரிவாயு போன்ற சுஷ்டு எரி பொருளை எரிக்கும் போது பச்சை இல்ல வாயு மட்டம் அதிகரிக்கின்றது. பச்சை இல்ல வாயுக்களே பூமியில் உயிரினம் வாழக்கூடிய வெப்பநிலையை பேணி வருகின்றது. இருப்பினும் வளிமண்டலத்தில் அதிகளவு பச்சை இல்ல வாயுக்கள் சேர்ந்துள்ளதால்



புவி மேற்பரப்பில் சமீபமான கதிர்கள் தங்குகின்றன. பச்சை இல்ல விளைவு என அழைக்கப்படும் இந்நிகழ்வால் வெப்பம் உயர்வடைகின்றது.

பச்சை இல்ல விளைவு முற்றாக கெடுதியான விளைவு அல்ல வளிமண்டலத்தில் பெரும்பாலும் நீராவி உள்ளது. அங்கு நீர்,காபனீரொட்சைட் மற்றும், பச்சை இல்ல வாயுக்கள் இல்லாது போனால் சராசரி பூகோள வெப்பம் 0°F ந்கு தாழ்ந்து போய் பூமி முழுவதும் பனியால் மூடப்பட்டு விடும். இருப்பினும் கடந்த நூறு வருடங்களில் பூமியின் வெப்பம் 1°F(0.6°C)யினால் உயர்வடைகின்றது.

CO<sub>2</sub> வாயுவை வெளிவிடும் அளவை குறைப்பதற்காக 1992<sup>ம்</sup> மொன்றியாஸ் எனும் இடத்தில் montreal protocol உருவாக்கப்பட்டது.

V.JANANI  
AGRICULTURE

## TIPS ON HOW TO FACE AN INTERVIEW

1. Plan to arrive 10 minutes early. This will give you ample time to catch your breath, gather your thoughts and makes a quick trip to the washroom to give your appearance one final check. To avoid unnecessary stress choose your interview attire the night before .
2. Greet the interviewer by the his or her last name. if you are unsure of the pronunciation, do ask the employer to repeat it. Or better still, check it with the front desk personnel or receptionist before walking into the interview room.
3. Let the interviewer lead the conversation but try to get him/her to describe the position and duties to you early in the interview. This will allow you to apply your back ground, skills and achievements to the position.
4. When asked "Tell me about your self," Focus your answers on your back ground, and a few professional and personal accomplishment.
5. Stress on your achievement, For example: your sales records, the processes you have developed or systems installed, projects that you initiated, etc.
6. show enthusiasm this can be demonstrated through verbal and non-Verbal cues (for Eg, appropriate body language like nodding can be used to support your interest) Enthusiastic feed back can enhance your chances of being further considered.
7. Bring an extra copy of your resume.
8. Explain whenever possible; don't answer with a simple "yes " or "no":

S.Kirija  
Agriculture

## உயிரியின் சிறப்பாக்கம்

உயிரியின் பிறப்பாக்கத்திற்கு அடிப்படைக் காரணமாக அமைவது சூரியத்தொகுதியின் தோற்றமாகும். 10 பில்லியன் ஆண்டுகளுக்கு முன்பு அண்டத்தில் ஏற்பட்ட பாரிய வெடிப்புக்களால் வாயுக்களும், தூசிகளும் தோன்றின. இவற்றிலிருந்து சூரியத்தொகுதி தோன்றியது. இத் தூசுக்களும், வாயுக்களும் இறுக்கமடைந்து கோள்களாக மாற்றமடைந்தன.

Oparin and Haldane ஆகியயோர் 1923 இல் உயிரியல் பிறப்பாக்கத்திற்கான உயிர இரசாயனக் சார்புக் கொள்கை or சேதனக் கூப்புக் கொள்கையை வெளியிட்டனர். இக் கொள்கை Stanley miller and urey ஆகியோரால் பரிசோதனை மூலமாகவும் சரி எனவும் உறுதிப்படுத்தப்பட்டுள்ளது. இக் கொள்கையே உயிர உற்பத்தி பற்றித் தற்போது ஏற்றுக்கொள்ளப்பட்ட கொள்கையாகும்.

ஆரம்பகால வளிமண்டலத்தில் CO<sub>2</sub>, H<sub>2</sub>S, நீராவி, அமோனியா, H<sub>2</sub>CH<sub>4</sub> போன்ற வாயுக்கள் காணப்பட்டன. இவ் வளிமண்டலம் தாழ்த்தும் வளிமண்டலம் எனப்பட்டது. இக்காலத்தில் சூழல் வெப்பநிலை மிக உயர்வாகக் காணப்பட்டது. உயர் வெப்பநிலையில் காணப்பட்ட பூமி படிப்படியாகக் குளிர்ச்சி அடைந்தது. இதனால் வளிமண்டலத்தில் உள்ள நீராவி ஒடுக்கமடைய பல்லாபிரம் ஆண்டுகளாக மழை பெய்தது. இம் மழைநீர் பூமியின் மேற்பரப்பில் காணப்பட்ட தாழ்ந்த பகுதிகளில் சேமிக்கப்பட்டதால் சமுத்திரம் உருவாகியது. மழைநீரில் வளிமண்டல வாயுக்களும், மண்ணின் கலியுப்புகளும் கரைந்து காணப்பட்டதால் சமுத்திரநீர் உப்பாகக் காணப்பட்டது.

மின்னல். மின்னிறக்கம் UV கதிர் போன்ற சக்திமூலகங்களை கொண்டு சமுத்திரத்தில் எளிய மூலக்கூறுகளான Amino Acid, வெல்லம், உப்பு மூலகங்கள் தோன்றின. இச் சேர்வைகள் ஒன்று சேர்ந்ததால் புரதம், பலசுக்கரட், Nuclio acid போன்றன உருவாக்கப்பட்டன. இச் சேர்வைகளைக் கொண்ட ஆதிச்சமுத்திரம் ஆதிக்கூழ் எனப்பட்டது. இம் மூலக்கூறுகள் ஒன்று சேர்ந்து உருவான முதல் உயிரியான நுண் கோளங்கள் கலமென்சவ்வால் சூழப்பட்டது.

புவியில் தோன்றிய இம்முதல் உயிரி காற்றின்றிய வாழ் பிறபோசனை Bacteria. இவ் உயிரி 3.5x10<sup>9</sup> ஆண்டுகளுக்கு முன் தோன்றியது. இவ் உயிரி சமுத்திரங்களில் காணப்பட்ட பதார்த்தங்களை உணவாகப் பயன்படுத்தி இனப்பெருக்கத்தை மேற்கொண்டதால் சமுத்திரங்களில் கோசவேற்றுக்களின் எண்ணிக்கை அதிகரித்ததால் உணவுப் போட்டி, வாழிடப்போட்டி ஏற்பட்டன.

இதனைத் தவிர்க்க இரசாயனத் தற்போசனை Bacteria கூர்ப்படைந்தது. இவ் Bacteria வளிமண்டல CO<sub>2</sub>, H<sub>2</sub>O, இரசாயன சக்தியை பயன்படுத்தி தமக்கான உணவைத் தாமே தயாரித்தன. பின் ஒளித்தொகுப்பு Bacteria கூர்ப்பு அடைந்தது. இவ் Bacteria வளிமண்டல CO<sub>2</sub>, H<sub>2</sub>O, சூரியசக்தி, பச்சையம் என்பவற்றைப் பயன்படுத்தி ஒளித்தொகுப்பை மேற்கொண்டன. இதன் மூலம் O<sub>2</sub> விடுவிக்கப்பட்டதால் தாழ்த்தும் வளிமண்டலம், ஒட்சியேற்றும் வளிமண்டலமாக உருவானது. இவ் O<sub>2</sub> ஆனது UV கதிருடன் தாக்கமடைந்து ஒசோன்படை உருவானது. சூரியனிலிருந்து வரும் UV கதிர்கள் பூமிக்கு வருதல் தடுக்கப்பட்ட அங்கிகள் சமுத்திரத்திலிருந்து படிப்படியாக தரைக்கு குடியேறின. இங்கு விடுவிக்கப்பட்ட O<sub>2</sub> வை அங்கிகள் காற்றுச் சுவாசத்திற்கு பயன்படுத்தியதால் காற்றுச் சுவாச அங்கிகள் உருவாகின.

தேவேந்திரன் மயறா  
விவசாயம் (02ம் வருடம்)

## Computer

**வினா:-** Laptop கணினிகளைப் பயன்படுத்தும் போது அவை ஆரம்பத்தில் வெப்பமடையாத போதிலும் நாளடைவில் சிறிது நேரத்திலேயே சில வெப்பமடையும் நிலை ஏற்படுகின்றது இவ்வாறான கணினிகளைப் பயன்படுத்துவது உகந்ததா?

**விடை:-** Laptop கணினியானது அளவில் சிறியதாக இருப்பதனால் அது குறுகியதகட்டு கவசத்தினைக் கொண்டுள்ளது. அதன் காரணமாக ஏனைய கணினிகளை விட விரைவாக வெப்பமடையும் இது இயல்பானதாகும். நீண்ட நேரத்துக்கு இக்கோளாறு காணப்படுவன் குளிர்ண்டும் கூட்டமைப்பின் கோளாறாகும் சிறிது காலத்திற்கு Laptop களை பயன்படுத்தும் போது அதன் Cooling Fan வெப்பம் வெளியேற்றும் கருவி தூசி or நுண்துகள் படிந்தோ கோளாறு ஏற்பட்டு செயற்படாத நிலைக்கு தள்ளப்படும் இச்சந்தர்ப்பத்திலே கணினியானது வெப்பமடையும். அது மட்டுமல்லாது கோளாறுகளைக் கொண்ட உதிர்பாகங்களைக்கொண்டிருந்தாலும் கணினியானது வெப்பமடையும் எனவே இவற்றை சரி செய்ய உரிய திருத்துணர்களிடம் கொடுத்து கொள்ள வேண்டும்.

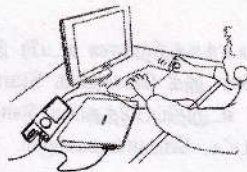

J. Neeluja  
84/11/AG/08

## அறிந்து கொள்ளோம்

1. சமூகவியலின் தந்தை - ஓ கொஸ்ட்மித்
2. அறிதல் ஆட்சிக் கொள்கையை முன்வைத்தவர் - Bloom (புளும்)
3. மனவெழுச்சி கொள்கையை முன்வைத்தவர் - கிராத்வெல்
4. உள இயக்க ஆட்சி கொள்கையை முன்வைத்தவர் - சிம்சன்
5. உளவியலின் தந்தை - அரிஸ்ரோட்டில்
6. கல்வி உளவியலின் தந்தை - டேகாட்
7. நடத்தைவாத பள்ளியை நிறுவியவர் - ஜே. பி. வொட்சன்
8. அறிவுவிருத்திக் கொள்கையை முன்வைத்தவர் - ஜீன் பியாஜே
9. கற்றலில் அறிவுறுத்தல் கொள்கை - ஜேரோம் புறாணர்
10. கற்றல் தூண்டி துலங்கல் கொள்கை - தோண்டைக், பவ்லோ ,பி எப் ஸ்கின்னர்
11. தொழிலை நிபந்தனைபாட்டு கொள்கை - பி.எவ்.ஸ்கின்னர்.
12. கெஸ்ரால்ட் வாதிகள் - கொலர், கொவ்கா, வேதிமர் (அகக்காட்சி கொள்கை)

ஆர் .ஏ. சியாட்  
விவசாயப்பிரிவு

## கண்டறிமுறை

இதனை H.E ஆம்ஸ்ரோங் 19ம் நூற்றாண்டின் இறுதிப்பகுதியில் அறிமுகம் செய்தார் ஆசிரியர்கள் நேரடியாக விடயங்களைக் கூறாது மாணவர்களே விடயங்களைக் கண்டு பிடித்துக் கூறல் or கற்றல் ஆய்வாளரின் நிலையில் மாணவரை வைத்தல் இதனை 2 விதங்களில் மேற்கொள்ளல்

1. விதி விளக்கமுறை
2. விதி வருமுறை

### 1. விதிவிளக்கமுறை

பொதுவிதியில் இருந்து சிந்தித்தல் விதியைக் கூறி உதாரணங்களைக் கூறலாம் இது வளர்ந்தோர் கற்றலுக்கும் மீட்டலுக்கும் உகந்தது.

விதிவிளக்க முறையின் படிக்கள்

1. பிரச்சினை இனங்காணல்
2. பிரச்சினையை தீர்க்க தகுந்த கருதுகோளை உருவாக்குதல்
3. பிரச்சினையை தீர்க்க தகுந்த பயன்தரு கருதுகோள் தெரிவு செய்தல்
4. ஆராய்ந்து அமைத்தாக் கொண்ட கருதுகோளை மீண்டும் சரிபார்த்தல்

### 2. விதிவருமுறை

தனிப்பட்ட செய்தி உண்மைகள் பலவற்றிலிருந்து சிந்தனையானது பொதுமைப்படுத்தலுக்கு செல்லுதல் உதாரணம் மூலம் விதியை அமைத்தல் இலக்கணம் விஞ்ஞானப் பாடங்களுக்கு உகந்தது.

இதன் படிமுறைகள்

- பிரச்சினை இனங்காணல்
- பிரச்சனை தீர்க்க விபரம் திரட்டல்
- திரட்டிய விபரத்தை ஆராய்தல்
- பொதுமையாக்கல்



R.Manimehalai  
Agriculture

வந்தியூர் நீபம் 2012

## ஆளுமை

ஆளுமை என்பது ஒருவருடைய வெளித்தோற்றம் பற்றியதாகவே கருதப்படுகின்றது அதாவது ஒருவரின் உடற்தோற்றம் வசீகரம், நடை, உடை, பேச்சு போன்ற பண்புகளும் சமூகத்தில் மற்றவர்களின் கவனத்தை ஈர்க்கும் திறன்களுமே ஆளுமை என்று பொதுவாகக் கருதப்படுகின்றது ஆனால் உளவியயாளரின் ஆளுமை என்பதனை விரிந்த கருத்துடன் நோக்குகின்றனர். ஒருவனது நடத்தை அனுபவம் என்பவற்றில் காணப்படும் தனியாள் வேறுபாடுகளின் நிரந்தரமான ஒழுங்கமைப்பு முறையினை ஆளுமை எனலாம்.

“ஒருவர் தனக்கேயுரிய முறையில் சூழலுக்கு ஏற்ற முறையில் சூழலுக்கு ஏற்றவாறு பொருத்தப்பாடு அடைகிறான் என்பதை தீர்மானிக்கும் அவனது உள பௌதீக அமைப்பின் அப்போதைய ஒழுங்கமைப்பு ஆளுமை எனப்படும். என ஆளுமை பற்றிய ஆய்வினை மேற்கொண்ட “ஒல்போட்” என்பார் கூறியுள்ளார். ஆளுமை என்று ஏதோ ஒரு சமுதாய சந்தர்ப்பங்களின் சூழ்நிலையில் ஒருவர் துலங்கும் போது அவர் வெளிப்படுத்தும் உடல், உள செயற்பாடுகளின் குறிப்பிட்ட ஒரு வளர்ச்சி நிலையில் ஒரு மனிதனிடம் உள்ள எல்லா பண்புகளின் ஒழுங்கமைப்பு அவனது அப்போதைய ஆளுமையாகும். மேலும் ஆளுமையானது ஒருவருடைய பரம்பரை வழிவந்த திறன்களையும் அவர் எதிர் கொள்ளும் சூழலின் தாக்கங்களையும் கொண்ட ஒன்றிணைந்த நடத்தையாகும். எனவே உடலைமைப்பு நடத்தைக் கோலங்கள், கவர்ச்சிகள், மனப்பான்மைகள், மனவெழுச்சிகள், சமூக நடத்தைகள், திறமைகள் மற்றும் பல்வேறு இயல்புகள் ஆகியவற்றின் ஒன்றிணைந்த அமைப்பே ஆளுமை எனலாம்.

செ.இ.மு. அனூஸ்  
விவசாயப்பிரிவு

## நிலைத்திருக்கும் அபிவிருத்தி

“வருங்கால சந்ததியினர் தமது தேவைகளைக் பூர்த்தி செய்யும் திறன்களை பாதிக்காத வகையில் இன்றைய தேவைகளை பூர்த்தி செய்யும் அபிவிருத்தி” நிலைத்திருக்கவல்ல அபிவிருத்தியாகும். அபிவிருத்தி நடவடிக்கைகள் யாவும் இயற்கை வளங்களில் உபயோகங்களுடன் சம்பந்தப்பட்டவை. இதனை புதுப்பிக்கத்தக்கவை, புதுப்பிக்கமுடியாதவை என்று இரு தொகுதியினுள் அடக்கலாம் புதுப்பிக்கத்தக்கவைகளாக பனி, மண், நீர், உலகின் எல்லாப் பொருள்களும் அடங்கும் புதுப்பிக்க முடியாதவை செம்பு, இரும்பு, தங்கம், ஈயம் உயிரற்ற பொருட்களும் இதனுள் அடங்கும்.

திட்டமான கணியத்தைக் கொண்ட பதார்த்தங்களைச் சமூகத்திற்கு உச்சநதன்மை பயக்கத்தக்க வகையின் சிக்கனமாக உபயோகித்தலை நிலைத்திருக்கவல்ல உபயோகம் என அழைப்பர். சக்திவளங்கள் நிலைத்திருக்க வேண்டுமாயின் உயிர்ச்சுவட்டு வளங்கள் உபயோகத்திறனை அதிகரிக்க வேண்டும் அத்துடன் மாற்றுசக்தி வளங்களைக் கண்டுபிடித்துப் பயன்படுத்த வேண்டும். அந்த வகையில் காற்றுப் பண்ணைகளும் சூரியக் கலங்களும் பயன்படுத்தப்படுகின்றன.

பொருளாதார அபிவிருத்தி முயற்சிகள் இயற்கை வளங்களை பாதிப்பது போன்றே இயற்கை சூழற்தொகுதிகளையும் பாதிக்கின்றன காடுவெட்டி களனியாக்கும் போது காடுகளை அழித்து தேயிலை ரப்பர் தென்னந்தோட்டங்களாக்கும் போதும் வீடமைப்புத்திட்டங்கள் தீர்மானிக்கப்படும் போதும் இயற்கைச் சூழற்றொகுதிகள் பாதிக்கப்படுகின்றன, மாற்றமும் அடைகின்றன. இவ்வாறே அபிவிருத்தித்திட்டங்கள் யாவும் இயற்கை சூழற்றொகுதிகளை பாதிக்கவே செய்கின்றன.

ஆகையினால் இயற்கைச் சூழற்றொகுதிகளை பாதுகாப்பதற்கு நாம் ஒன்றுபட வேண்டும். மாணவர் மட்டங்களிலும் தொழில் வல்லுநர்கள் மட்டங்களிலும் இது தொடர்பான விழிப்புணர்வினை ஏற்படுத்தவது ஆசிரியர்களாகிய அனைவரினதும் பொறுப்பும் கடமைப்பாகும்.

K. K. அமிர்தவர்ஷினி  
விவசாயப்பிரிவு

வந்தியா தீபம் 2012

## இயற்கை வளங்களின் பராமரிப்பும் நிலைபேறான விவசாயமும்.

இன்று இயற்கைச்சூழலின் அழிவும், இயற்கை மூலவளங்களின் வினைத்திறன்றற கண்முடித்தனமான பாவனையும் உலகம் எதிர்நோக்கும் முக்கிய பிரச்சினையாக உள்ளன. மனிதன் தன் கண்முடித்தனமான செயற்பாடுகள் வாயிலாக சூழலையும் இயற்கை மூலகங்களையும் மாசுபடுத்தி கிடைக்கவேண்டிய நன்மைகளை இடர்பாட்டுக்கு உள்ளாக்குகின்றான்

மனிதனுடைய நடவடிக்கைகள் பின்வரும் தாக்கங்களை ஏற்படுத்துவதன் மூலம் சூழலையும் அதன் வளங்களையும் பெருமளவில் பாதிக்கின்றன இத்தாக்கங்களாவன

1. கனிப்பொருள் வளங்களின் மிதமிஞ்சிய பாவனை
2. நிலம், வனவளம், நீர்வளம் போன்றவற்றின் உறுதிப்படுத்தாத பராமரிப்பு
3. நீர், வளி என்பவற்றினை மாசுபடுத்தி அழிவுக்குட்படுத்துவதன் மூலம் மனிதனது உடல் நலத்தை சேதப்படுத்தல் வளி முதலான வளங்கள் போதியளவு பேணப்படாதவிடத்து தற்போதைய அனைத்து வசதிகளும் நிறைந்த வாழ்க்கையை வாழக்கூடிய நிலையை எதிர்காலத்தில் அதிகரித்துவரும் சனத்தொகைக்கு வழங்கமுடியாத சூழ்நிலை உருவாகும்.

விவசாயத்தைப் பொறுத்தவரையில் நிலவளம் மிக முக்கியமான மூலதனமாக உள்ளது நிலைபேறான விவசாய உற்பத்தியை நிலைநாட்டுவதற்கு நிலத்தினுடைய வளம் குன்றாத பராமரிப்பு (Sustainable manegement) அவசியமாகும்

இன்று பயிரினங்களுக்கு அளவுக்கதிகமான இரசாயனப்பசளைகள், கிருமிநாசினிகள் பீடைக்கொல்லிகள் என்பவற்றைப் பிரயோகிப்பதன் மூலம் மண்ணிலும், நீர்நிலையிலும் தாவரங்கள் விவங்குள் மனிதினம் அனைத்துக்கும் தீய விளைவுகளை ஏற்படுத்துகின்றன மேலும் இதே மண்ணைப் பயிர்ச்செய்கைக்கு உட்படுத்த முடியாத நிலைக்குஇட்டுச் செல்கிறது. எனவே எதிர்கால சந்தியினர் பாதிக்கப்படாத வகையில் உற்பத்தித்திறனானது நிலையானதாகப் பேணப்படுவதற்கு மண்வளம், நீர்வளம், என்பன பேணப்பட வேண்டியது அவசியமாகும்

த. தனுஸ்வரன்  
Agriculture

## ஒற்றுமை என்னும் கயிர்கைப் பிடிப்போம்

சரித்திரம் படைத்து  
சமத்துவம் உலவ  
மகத்துவம் நிலவி  
மனிதம் சிறக்க - ஒற்றுமை  
என்னும் கயிற்றை பிடிப்போம்.

வேற்றுமை களைய  
ஒற்றுமை உறைய  
சுயநலம் மறைய  
பிறர் நலம் விளைய- ஒற்றுமை  
என்னும் கயிற்றைப் பிடிப்போம்

பேதங்கள் மாற  
வேதங்கள் ஆக  
ஜாதிகள் புதைக்கப்பட்டு  
மனித நியதிகள் விதைக்கப்பட - ஒற்றுமை  
என்னும் கயிற்றைப் பிடிப்போம்

எம் தரணியிலே -இன்று  
மனிதக் குருதிகள்  
குடும்பங்களிலே கண்ணீர்  
அருவிகள்  
இது காலத்தின் கோலமா?  
இல்லை  
இது மனிதத்தின் சாபம்  
மொழிகளைக் காட்டி  
பிரிப்பு  
நிலங்களைச்சாட்டி  
அழிப்பு

இனங்களைக் கொண்டு  
புதைப்பு  
புனிதமாக பயணிக்க மனிதம்- மறந்து  
இம்மண்ணிலே தன்னிலே  
மரணித்துக் கிடக்கிறது  
நீதிக்குரல் முடக்கப்பட்டு  
நேர்மை நசுக்கப்பட்டு  
மனிதம் சிதைக்கப்பட்டு  
மடிந்தல்லவா கிடக்கிறது  
மண்ணிலே

எழவேண்டும் சேற்றில் முளைக்கும்  
செந்தாமரை போல  
முட்ட செடியில் பூக்கும் ரோஜாவைப் போல  
களைய வேண்டும்  
அடம்பன் கொடியோல

அன்று பேதங்கள் மாறும்  
வேதங்கள் ஈடேறும்  
மாண்பு மதிக்கப்படும்  
மனிதம் சிறக்கப்படும் -ஒற்றுமை  
என்னும் கயிற்றைப் பிடித்தால்

உறவுகள் உயிர பெறும்  
உண்மைகள் ஒளிதரும்  
நேர்மை வெளிவரும்  
நீதி ஆழியாகும் - ஒற்றுமை  
என்னும் கயிற்றைப் பிடித்தால்

அ.ச.நியாஸ்  
விவசாயப்பிரிவு  
யிந்தியா தீபம் 2012

## உணர்வுகளைப் பகிர்ந்து மன மகிழ்வோம்

உணர்வு என்பது உயிரினங்களை வாழ வைத்திட உதவுகிறது ஆற்றிவு படைத்த மானிட இனமானது ஏனைய உயிரினங்களுக்கெல்லாம் உயர்வாகக் காணப்படுகிறது.

இந்த உணர்வானது உணர்வு நரம்புத் தொகுதி செயற்பாட்டு நரம்புத் தொகுதி என இருவகைப்படும். இதில் உணர்வு நரம்புத் தொகுதிகளின் தூண்டலூடாகவே செயற்பாட்டு நரம்புகள் செயற்படுகின்றன. இவ் உணர்வானது மனிதனின் நாளாந்த செயற்பாட்டை தேவைக்கேற்ப செயற்பட வைக்கின்றது பசி என்ற உணர்வுகள் ஏற்படுவதனாலேயே நாம் விருத்தியடைகின்றோம்.

உணர்வுகளை கட்டுப்படுத்தி வாழ வேண்டும் என்பது தவறான கூற்று எனினும் உணர்வுகளை நாம் கட்டி ஆளக்கூடியவர்களாக இருக்க வேண்டும் காத்தல், சோகம், விரக்தி, கோபம் என்பன மனித வாழ்வில் வருவது வழமையே இவ் உணர்வுகள் உள்ளத்தை பாதிப்பதையச் செய்யக் கூடிய சக்தி கொண்டவை. மனதில் அடக்கி வைக்கப்படும் எந்த உணர்வும் ஒரு நாளில் வெளிவரும். இவ்வாறு வெளிவரும் போது மனித மனமானது மிகவும் பாதிப்புக்குள்ளாகும் எனவே உணர்வுகளை அடக்கி வைத்திருப்பது ஆபத்தானது.

மனிதன் தனித்து வாழாது கூட்டுக்குடும்பமாக வீடு சமூகம் கணவன் மனைவி தாய்- பிள்ளை, நண்பன்நண்பி, காதலன் காதலி என்ற உணர்வுகளுடன் வாழும் போது மனப்பிரிவுகளுக்கு சந்தர்ப்பங்களை ஏற்படுத்துகின்றான். இதனால் உணர்வுகள் வெளிக்காட்டப்படுகின்றது.

நாம் மனமிட்டு கதைக்கக் கூடியவர்கள் எமது அன்புக்குரியவர்களுக்கே நமது உணர்வுகளை எவருடனும் பகிர்ந்து கொள்ள முடியாது ஏன் சில நேரங்களில் சில விடயங்களை அன்புக்குரியவர்களிடம் பகிர்ந்து கொள்ள கஸ்டப்படுகிறோம்.

வயது வேறுபாடு உறவு முறைகள் ஆகியன பகிர்விற்கு தடைகளாக இருக்கின்றன. உதாரணமாக நாம் நமது நண்பர்களுடன் பகிர்ந்து கொள்ளும் மன உணர்வுகளை பெற்றோர்களுடன் பகிர்ந்து கொள்ள முடிவதில்லை.

சிறு வயதில் பெற்றோரின் பாதுகாப்பு உணர்வும் பகிர்விற்கும் உள வளர்ச்சிக்கும் இன்றியமையாததே அவ்வாறே இளமைப்பருவம் நண்பர்களின் உறவு உணர்வுப் பகிர்விற்கும் உள வளர்ச்சிக்கும் முக்கியமானது எனவேதான் “நண்பர்கள் இல்லாதவனின் வாழ்வு பாலைவனம் போன்றது” எனப்படுகிறது. எனவே எமது வாழ்வை பாலைவனம் போல் அன்றி சோலைவனமாக மாற்றுவதற்கு எமது குடும்பம் மட்டுமன்றி சமூகத்துடன் உறவை வளர்க்க வேண்டும்.

உணர்வுகளின் தாக்கத்தினால் உடல், உள நோய்கள் ஏற்படுகின்றன மகிழ்வான உணர்வுகளை விட சோகமும், பிறபக்தியும் கூடிய உணர்வே எம்மைப் பாதிப்புக்குள்ளாக்கி ஒளிமயமான வாழ்விலிருந்து இருண்டு போன வாழ்விற்கு தள்ளுகின்றது. இதனால் வாழ்வதா? சாவதா? என்ற கேள்விகளுடன் மனம் அலைகிறது. எனவே நம்பிக்கைக்குரிய நல்ல நண்பர்களுடன் உறவாடி உங்கள் உள்ளத்து உணர்வுகளை பகிர்ந்து கொள்வதன் ஊடாக மனக்கஷ்டங்களை நீக்கி நல்லதொரு ஒளிமயமான இடத்தை நோக்கி உங்கள் வாழ்வை வழிநடாத்திச் செல்லுங்கள், செல்வோம்.

H.E.கனைய  
விவசாயப்பிரிவு

## Empowering 8 முறையில் பிரச்சினை தீர்த்தல்

மாணவர்கள் ஏதாவது கற்றல் கருமத்தை மேற்கொள்ளும் போது பின்வரும் படிகளினூடாக கற்பதற்கு வழிவகுக்க வேண்டும். இதனால் அவர்களுக்கு ஏற்படுகின்ற பிரச்சினைகளை இலகுவான முறையில் தீர்த்துக் கொள்வார்.

1. அடையாளம் காணல்- Identify  
தலைப்பை வரையறுத்தல். யாருக்காக உருவாக்கப்படுகிறது என்பதை புரிதல். இறுதி வடிவத்தை தீர்மானித்தல் பிரதான சொற்களை அடையாளம் காணல் தேடும் முறை, தகவல் காணப்படும் வேறுபட்ட மூலங்களை அடையாளம் காணல்.
2. கண்டறிதல்- Explore  
தகவல்கள் காணப்படுகின்ற வளங்களை கண்டறிதல் பொருத்தப்பாடு தேவையெனில் நோக்காணல் களப்பயணம் என்பவற்றை மேற் கொள்ளல்.

3. தெரிதல் - Select  
தகவல் மூலங்களிலிருந்து இலகுவானது கடினமானது என்பதை தெரிவு செய்தல், பதிவு செய்தல்.
4. ஒழுங்குபடுத்தல்- Organize  
தகவல்களை வரிசைப்படுத்தல் உண்மை அபிப்பிராயம் கதைகள் என்பவற்றை வேறுபடுத்தல் ஏற்றுக் கொள்ளக்கூடிய வகையில் ஒழுங்குபடுத்தல்.
5. உருவாக்குதல்- Create  
சொந்த மொழிநடையில் அர்த்தமுள்ளதாக மாற்றுதல். மீள் ஒழுங்கமைத்தல் இறுதி வடிவத்தை உறுதிப்படுத்தல்.
6. முன்வைத்தல்- Present  
முன்வைப்பிற்கான பயிற்சி பெறல்  
ஏற்படையவர்களுடன் தகவல்களை பரிமாறிக் கொள்ளல் உபகரணம் அமைத்தல்.
7. கணிப்பீடு- Assess  
ஏனையோரின் பின்னூட்டலை ஏற்றல். சுயமதிப்பீடு புதிதாக கற்ற விடயத்தை உறுதிசெய்தல்.
8. பிரயோகித்தல் - Apply  
கணிப்பீட்டையும் பின்னூட்டலையும் பகுப்பாய்வு செய்தல்  
பெற்ற அறிவை புதிய சூழலில் பிரயோகித்தல் portfolio வில் சேர்த்தல்.

A.கேதீஸ்வரி  
விவசாயப்பிரிவு

## திறந்த கல்வியும் திறந்த பாடசாலையும்

பல்வேறு தடைகள் குறைபாடுகள், கஸ்டங்கள் காரணமாக பாடசாலைக் கல்வி பெற முடியாத அல்லது இடைவிலகிய நபர்களுக்கு மீண்டும் தாம் விரும்பும் வகையில் எளிமையான முறைகள் ஊடாக கல்வியைப் பொற்றுக் கொள்ள வாய்ப்பு வழங்குதல் திறந்த கல்வி எனப்படும்.

உ+ம் - திறந்த பாடசாலை, திறந்த பல்கலைக்கழகம்.

திறந்த கல்வி நிறுவனங்களில் நடைமுறைப்படுத்தப்படும் கல்வி முறைகள்

- இடைக்காலப் பாடநெறி
- விடுமுறை பாடநெறி
- தொலை நிலைப் பாடநெறி
- தபால் மூலப் பாடநெறி



திறந்த கல்வி முறையின் பாடநெறி

- பாடநெறி நோக்கங்களை விளக்குவதற்கு வழிகாட்டல்.
- சம்பிரதாய பூர்வமான வயதெல்லைக்கு உட்படாது இருத்தல்.
- சம்பிரதாய பூர்வமான தகைமைகளுக்கு உட்படாது இருத்தல்.
- தொடர்பாடல் ஊடகத்தை பயன்படுத்தல்.
- பல்வேறு கற்றல் முறைகளைப் பயன்படுத்தல்.
- எளிமையான மதிப்பீட்டு முறையைப் பயன்படுத்தல்.
- சுயகற்றலுக்கும் வேகத்திற்கும் ஏற்ப கற்பித்தல்.
- தேவை உள்ள அனைத்து நபர்களுக்கும் விரிவுபடுத்தல்.

அ.ஜோன்  
விவசாயப்பிரிவு

## கற்றல் ஊடகங்கள்

தற்காலத்தில் audio-visual aids, audio- visual meterials, audio- visual media, teaching Aids என பல பெயர்களில் அழைக்கப்பட்டாலும் கற்றல்- கற்பித்தல் செயற்பாடுகளை அர்த்தமுள்ள செயற்பாடாக்க பயன்படுத்தப்படும் சாதனங்கள் இவையாகும்.

Eric Ashby (1967) இன் கருத்துப்படி கல்வியில் 4 புரட்சிக்கட்டங்கள் ஏற்பட்டுள்ளன.

- 1) From home to school
- 2) Oral to written words
- 3) Invention of printing books.
- 4) Using educatiopn technology

இதனடிப்படையில் தற்கால தொழில்நுட்ப வகுப்பறையில் கற்றல் கற்பித்தல் சிறப்பாக நடைபெறுகின்றது. கற்றல் சாதனங்களைப் பயன் படுத்துவதிலுள்ள முக்கியத்துவம்.

- வாய் மொழி மூல அறிவுறுத்தல் குறைவு.
- நேரடி பார்த்தல்,கேட்டல்,தொடுதல்,மணத்தல் மூலமான தெளிவான உட்படம் தோன்றும்.
- பொருட்களைப் பயன்படுத்த கையாள சந்தர்ப்பம் அளித்தல்
- முழுமையான தூண்டல் பெறப்படும்.
- நேரமும் சக்தியும் சேமிக்கப்படும், ஞாபகம் கூடும்.

S. ASRA.  
Agriculture

## என் பார்வையில்

சூரிய ஒளிக்கு  
மறைத்துளி  
இட்ட சாயம் - வானவில்

நெருப்பில் தோன்றி  
கறுப்பில் படியும் - ஓடு  
வெள்ளைத்தியாகி - வெண்கட்டி

நார் எனும்  
தூக்குக் கயிற்றில்  
சுருக்கிடப்பட்ட கைதிகளாய்  
பூக்கள் - பூமாலை

மண்ணுக்கு  
விண்விடும் தூது - மழை

J.ABIRAM  
AGRICULTURE  
02<sup>nd</sup> YEAR

### சனாம்

தண்ணீருக்கு ஏற்பட்ட  
தாகத்தால்  
பல உயிரைக் குடித்து  
ஆடங்கிப் போனது

### மனம்

கசப்பான நினைவுகளுக்கும்  
எதிரகாலக் கனவுகளுக்கும்  
இடைப்பட்ட  
சமாதானத் தூதுவர்

### மரணம்

இன்றுதான்  
உயிருக்கும்  
உடலுக்கும்  
விவாகரத்து

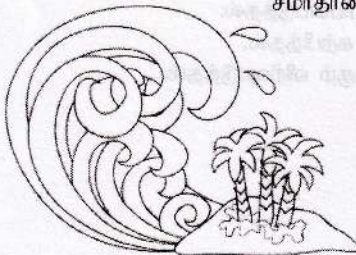

A.M. IRSATH  
AGRICULTURE  
02<sup>nd</sup> YEAR



## OH! Peace Why don't you join us?

*Lovely leaves blooming  
Beautiful flowers blooming  
Wonderful birds are chirping  
But, I cannot find you any where*

*I admire the lovely leaves  
I smell the sweet fragrance of flower.  
I feel happy by the chirping of birds  
I am very sad of missing you.*

*I wander in search of you  
In a rainy day, in a sunny day,  
In a windy day and in a warm day.  
But, I can not find you any where.*

*I tried to find out you  
During summer, during spring,  
During winter and in during autumn  
But, I cannot find you anywhere.*

*I become very tired of searching you  
I come to know that you are not with us  
But, still I don't lose the hope*

*Oh, peace! Where are you  
I am searching you everywhere,*

**FAYASAABDULHAMEED**  
**AGRICULTURE**  
**2nd YEAR**

## Humanistic Theory

Humanistic theory is perhaps the most well known theory of motivation. According to this theory, humans are driven to achieve their maximum potential and will always do so, unless obstacles are placed in their way. These obstacles include hunger, thirst, financial problems, safety issues, or anything else that takes our focus away from maximum psychological growth.

The best way to describe this theory is to utilize the famous pyramid developed by Abraham Maslow (1970) called the Hierarchy of needs. Maslow believed that humans have specific needs that must be met and that if lower level needs go unmet, we can't possibly strive for higher level needs. The Hierarchy of needs shows that at the lower level, we must focus on basic issues such as food, sleep and safety. Without food, without sleep how could we possibly focus on the higher level needs such as respect, education and recognition.

Throughout our lives, we work toward achieving the top of the pyramid, self actualization, or the realization of all our potential. As we move up the pyramid, however, things get in the way which slow us down and often knock us backward. Imagine working toward the respect and recognition of your colleges and suddenly finding yourself out of work and homeless. suddenly you are forced backward and can no longer focus your attention on your work due to the need for finding food and shelter for and your family.

According to Maslow, nobody has ever reached the peak of his pyramid. We all may strive for it and some may even get close, but no one has achieved full self-actualization. Self-actualization means a complete understanding of who you are, a sense of completeness of being the best person you could possibly be. To have achieved this goal is to stop living, for what is there to strive for if you have experienced all that you can and if there is no way left for you to grow emotionally, intellectually or spiritually.

**P.Thojuna.**  
**Agriculture.(2<sup>nd</sup> year)**

## கற்பித்தல் பயிற்சியின் முடிவில் எய்தப்படவேண்டும் என எதிர்பார்க்கப்படும் இலக்குகள் சில

- பயிற்சி பெறும் ஆசிரியரின் கற்பித்தற் திறன்களை விருத்தி செய்தல்.
- மாணவர்களின் உடல் சார்ந்த உளம் சார்ந்த மனவெழுச்சி சார்ந்த இயல்புகளை அறிந்து கொள்ளல்.
- பாட உள்ளடக்கம் தொடர்பான தேர்ச்சியை எய்துதல்.
- கற்பித்தல் நிலைகளுக்குப் பொருந்தும் வண்ணம் பல்வேறு கற்பித்தல் நுட்பமுறைகளைப் பிரயோகிக்கும் ஆற்றலையும் கற்பித்தலுக்குகந்த பௌதீகச் சூழலை அமைத்துக் கொள்ளும் ஆற்றலையும் பெறுதல்.
- தேவைக்கேற்ப பொருத்தமான கற்பித்தல் உபகரணங்களைத் தெரிவு செய்தல், தயாரித்தல் என்பன தொடர்பான ஆற்றலையும் அவற்றைப் பயன் படுத்தும் வல்லமையையும் பெறுதல்.
- கற்பித்தல் நோக்கங்களை தீர்மானித்த பின்னர் பாடங்களைத் திட்டமிடும் ஆற்றலையும் செயற்படுத்தக்கூடிய பாடக் குறிப்புகளை தயாரிக்கும் வல்லமையையும் விருத்தி செய்து கொள்ளல்.
- கற்பித்தலிலும் இடைவிடாது தொடர்ந்து கற்றலில் ஆர்வம் காட்டுதல்.
- மாணவர்களை மதிப்பீடு செய்யும் பொழுது பயன்படுத்தப்படும் அளவுகோல்களை விருத்தி செய்து கொள்ளல்.
- பாடசாலையில் ஒழுக்காரும் மாணவர்களிடையே குணப்பண்புகளும் இடம்பெறுவதற்குகந்த சமூகச் சூழ்நிலையை ஏற்படுத்துவதற்கு உதவும்.
- பாடசாலை முகாமை தொடர்பான சேவைகளில் பங்கு பற்றுதல்.
- வெளித்தோற்றம், சுயநடத்தைப்பாங்கு என்பவற்றை ஆசிரிய தர்மத்திற்குகந்த விதத்தில் அமைத்துக்கொள்ளல்.
- முதிர்ச்சி பெற்ற ஆளுமையை விருத்தி செய்து கொள்வதற்கு முயலுதல்.
- சகல சமூகவகுப்புக்களைச் சேர்ந்தவர்களையும் பல்வேறு அறிவு மட்டங்களைக் கொண்ட மாணாக்கர்களையும் சமமாகக் கருதி மனிதத்தன்மையுடனும் கருணையுடனும் நடத்துவதுடன் அவர்களுடைய அடைவை உச்ச மட்டத்திற்கு உயர்த்துவதற்கு உதவுதல்.
- கல்வி முகாமையில் தனக்கென ஒதுக்கப்பட்ட கடமைக் கூறை விளங்கிக் கொண்டு அதில் ஈடுபடல்.

க. அகிலன்  
ஆரம்பக் கல்வி- A

### நுண்முறைக் கற்பித்தல்.

மிகக் குறுகிய நேர அவகாசத்தினுள் சிறு குழு ஒன்றிற்கு குறிப்பிட்ட ஒரு திறனை வழங்குவதற்காகச் செயற்படுத்தும் நடவடிக்கையை நுண்முறைக் கற்பித்தல் எனலாம். நுண்ணிய கற்பித்தல் என்று குறிப்பிடப்படும் இவ்வாறான கற்பித்தல் முறையில் இடம் பெறும் குழு அங்கத்தவர்களின் எண்ணிக்கை சராசரியாக 4 முதல் 5 வரையாகும். கற்பிப்பதற்குச் செலவிடும் நேரம் 5 முதல் 6 நிமிடங்களாகவோ அதற்கு அண்மியதாகவோ இருக்கும்.

ஆசிரியரின் பயிற்சியினை மேலும் விருத்தியாக்கி சீராக்கும் நோக்குடன் 1960 ஆம் ஆண்டில் ஸ்டன்பரில்லுள்ள ஆராய்ச்சி மற்றும் அபிவிருத்தி நிலையத்தில் முதன் முறையாக இம் முறை பரிட்சித்துப்பார்க்கப்பட்டது. இந்நுண்முறைக் கற்பித்தலை உதாரணமொன்றின் மூலம் அறியலாம்.

செங்கோண முக்கோணி ஒன்றின் செங்கோணம் தவிர்ந்த இரு கோணங்களின் கூட்டுத்தொகை 90° ஆகும், எனும் எண்ணக்கருவே அன்றைய நாளின் பாடத்தின் குறிக்கோள் ஆகும். தாம் விரும்பிய அளவிலான ABC முக்கோணம் ஒன்றைத் தமது கொப்பிகளில் வரைந்து கொள்ளுமாறு மாணவர்களுக்கு அறிவுறுத்தல் வழங்கினார். பின்னர் செய்க்கமொன்றின் தொகையை அளந்து எழுதிக் கொள்ளச் செய்தார். பெரும்பாலான மாணவர்கள் 45° ஐப் பெறுமானமாக பெற்றனர். சிலர் 45° ஐ சரியாகப் பெறவில்லை. ஏனெனில் அவர்கள் பாகைமாயையை பயன்படுத்தி சரியாக கோணங்களை அளவிடத் தெரியாதோர் ஆவர் என்பதை அப்பியாசக் கொப்பியை பார்த்த ஆசிரியர் விளங்கிக்கொண்டார். சரியாக அளந்த

மாணவர்களுக்கு வேறோர் வேலையைக் கொடுத்த பின்னர் பாகைமானியால் அளக்கத் தெரியாத 4 / 5 மாணவர்களைத் தனியாக அழைத்து அவர்களுக்குத் அத்திறனை வழங்கும் வகையில் 5, 6 நிமிடங்கள் அவர்களுடன் செலவிட்டு அவர்களுக்குத் தேவையான ஆற்றலை வழங்கினார்.

மேற்படி கற்பித்தல் முறையையே நுண்முறைக் கற்பித்தல் என்கிறோம். ஆசிரியமாணவர் ஒருவர் பாடத்தைக் கற்பிக்கும் போது அதனை விடியோ படம் பிடித்து அவரை பார்க்கச் செய்வதன் மூலம் அவ்வா ஆசிரியமாணவரின் கற்பித்தலில் காணப்பட்ட குறைபாடுகளை நிவர்த்தி செய்து கற்பித்தல் திறன்களை மேலும் மேம்படுத்திக் கொள்ளலாம் என்பது இக் கற்பித்தலின் கருத்தாகும்.

எனினும் தொழிநுட்பக் கருவிகளின் உதவியின்றியும் விரிவுரைகள், செய்து காட்டல்கள், உரையாடல்கள் மூலமும் இக் கற்பித்தலை மேற்கொள்ளலாம். ஒரு பாடத்தில் அடங்கும் ஆரம்பித்தல், ஊக்குவித்தல், பாடவிடயங்களை கற்பித்தல், வினாவுதல், கலந்துரையாடுதல், உபகரணங்கள், கருவிகளை சமர்ப்பித்தல், செயலாக்கமளித்தல் போன்ற பல்வேறு படிமுறைகளில் ஒன்றிலேனும் நுண்முறைக் கற்பித்தலை பயன்படுத்தலாம்.

இது பாடத்தின் ஆரம்பம், இடை, இறுதி போன்ற எச்சந்தர்ப்பத்திலும் நுண்முறைக் கற்பித்தலை கையாளலாம். ஒரு பாடத்தை சுவாரசியமானதொன்றாக மாற்றவும் நெடுங்காலம் நிலைத்து நிற்கக்கூடிய உறுதியான அறிவை வழங்கவும் இந் நுண்முறைக் கற்பித்தல் முறை பூரணமாக உதவும்.

ஞா.பெட்ரிக் சுகிர்தராஜ்  
ஆரம்பக் கல்வி - A

## ஒருவரது ஆளுமை விருத்தியில் சுய எண்ணக்கரு

ஒருவனது ஆளுமை விருத்திக்கும் சாதனையின் எல்லைக்கும் அடிப்படையாக அமைவது அவன் தன்னைப் பற்றிக் கொண்டுள்ள கருத்தாகும். அதாவது ஒருவர் தன்னைப் பற்றிக் கொண்டுள்ள சுய எண்ணக்கருவே அவனது ஆளுமையின் மையமாக அமைகின்றது. நான் யார்? நான் எப்படிப்பட்டவன்? என்பதைப்பற்றித் தனியாள் கொண்டுள்ள சிந்தனை உணர்ச்சி ஆகியவையே ஒருவரின் சுய எண்ணக்கருவியில் பிரதிபலிக்கின்றது என்பதை “கார்ள் ரோஜர்ஸ்” விளக்கிக் கூறியுள்ளார்.

ஆக்க நிலையிலான சுய எண்ணக்கருவினை (Positive Self Concept) கொண்டுள்ள மனிதனின், கல்வி, தொழில் என்பவற்றில் சிறந்து விளங்குவதோடு வாழ்க்கையிலும் நல்ல பொருத்தப்பாட்டினை பெற்று வெற்றியுடன் திகழ்வார்கள். எதிர்மறையான எண்ணக்கருவினை (Negative Self Concept) கொண்டுள்ள மனிதன் வாழ்க்கையில் தன்மைபிக்கை அற்றவனாகவும், பொருத்தப்பாடு அற்றவனாகவும் காணப்படுகின்றான். ஓர் உடன்பாடான சூழலில் (Positive Environment) ஒரு சாதாரண சாதனையாளரின் திறமையைக் கூட உயர்த்தி விடுகின்றது. ஆனால் உடன்பாடற்ற சூழலில் (Negative Environment) ஒரு நல்ல சாதனையாளரின் திறமையைக் கூட குறைத்து விடுகின்றது.

சுய எண்ணக்கரு மேம்பாட்டிற்கு சமூகச் சூழலின் பொருத்தப்பாடு முக்கிய காரணியாகும். இதற்கு ஒவ்வொரு மனிதனும் உண்மையான (Genuine) போலித்தன்மையற்ற வெளிப்படையான ஒளிவுமறைவற்ற இயல்பைக் கொண்டிருத்தல், அத்தோடு பாகுபாடு இன்றி ஏற்றுக் கொள்ளல் (Acceptance) நிபந்தனைகள் எதுவுமின்றி ஏற்றுக்கொள்ளல், ஒருவரை குறை குற்றங்கள் தாழ்வு உயர்வைக் கருதாமல் ஏற்றுக் கொள்ளல் வேண்டும்.

அதுமட்டுமல்லாமல் ஒட்டுணர்தல் (Empathy) மற்றவரின் நிலையில் தன்னை வைத்து அவரின் சிந்தனை உணர்ச்சி ஆகியவற்றைப் புரிந்துகொள்ளல் இவற்றின் மூலம் நமது சுய எண்ணக்கருவை விருத்தி செய்யலாம்.



இ.ராகுலன்  
ஆரம்பப்பிரிவு - A

## 19 ஆம் நூற்றாண்டின் பத்திரிகை வளர்ச்சி

19 ஆம் நூற்றாண்டில் தமிழிலே புதிதாகத் தோன்றி வளர்ச்சி பெற்ற வடிவங்களில் முதன்மையான ஒன்றாக கொள்ளப்படுவது பத்திரிகை இலக்கியமாகும். இந் நூற்றாண்டில் ஆங்கிலேயரது வருகை சுதேசிகள் அச்ச இயந்திரத்தைப் பயன்படுத்தும் வாய்ப்பு, உரைநடை இலக்கிய வளர்ச்சி ஆகியவற்றால் பத்திரிகை இலக்கியங்கள் பல்கிப் பெரும் வளர்ச்சியுறத் தொடங்கின.

இந்த வகையில் இக்காலத்தின் ஆரம்பத்தில் தோற்றம் பெற்ற பத்திரிகைகள் மதப் பிரச்சாரத்தை நோக்கமாகக் கொண்டு தோற்றம் பெற்றன. ஆனாலும் காலப்போக்கில் சமய, சமூக, இலக்கிய, இலக்கண விடயங்கள், சிறுகதைகள், கவிதைகள், விளம்பரங்கள், மதிப்புரைகள் என்பவற்றை உள்ளடக்கியதாக வளர்சியுறத் தொடங்கின. உரைநடை இலக்கிய விருத்தியின் ஒரு பகுதியே பத்திரிகை வளர்ச்சி எனலாம். அந்த ரீதியில் அதன் ஆரம்ப வளர்ச்சியை நோக்குவோமாயின் கிறிஸ்தவ மத பிரசார நோக்கில் அமெரிக்க மிஷனரிமரால் ஆரம்பித்த முதல் பத்திரிகை “உதயதாரகை” (Morning Star) ஆகும். 1841 இல் இது தமிழிலும், ஆங்கிலத்திலும் வெளிவரத் தொடங்கியது. இதனைத் தொடர்ந்து கத்தோலிக்க மத பிரசார நோக்கில் “கத்தோலிக்க பாதுகாவலன், இலங்காபிமாணி” முதலிய பத்திரிகைகளும் வெளிவரத் தொடங்கின.

மேற்கூறப்பட்ட கிறிஸ்தவ மதப் பத்திரிகைகளுக்கு எதிராக சைவ சமயத்தவர்களும் இலங்கை நேசன், சைவமிமாணி, சைவ உதயாபலு, இந்து சாதனம் ஆகிய பத்திரிகைகளை வெளியிட்டனர். இவ்வாறு கிறிஸ்தவமும், சைவமும் மதப்பிரசார நோக்கில் பத்திரிகைகளை வளர்த்தெடுத்தது போல இஸ்லாமியரும் தங்களது மதக்கருத்துக்களை சீரிய முறையில் வளர்த்தெடுக்கும் நோக்கில் சில பத்திரிகைகளை வெளியிட்டனர். முஸ்லிம்நேசன், சைபுல் இஸ்லாம், மட்டக்களப்பில் மாணவன் முதலிய பத்திரிகைகளை குறிப்பிடலாம்.

ஐரோப்பியர் வருகையுடன் கட்டுண்டு கிடந்த தமிழ் உரைநடை புதிய வளப்புடன் வளர்ச்சிபெற பத்திரிகைகள் காரணமாக அமைந்தன. அதாவது இப் பத்திரிகைகளினால் வசன நடை வேகமாக வளர்ச்சியுறத் தொடங்கின. எளிமையான வசன நடை மக்களைக் கவர்ந்ததால் வளர்ச்சியுறக் காரணமாயிற்று. நாவல் சிறுகதை முதலிய புனைகதை இலக்கியங்கள் வளர்ச்சியுறவும் இப் பத்திரிகை இலக்கியங்கள் காரணமாயின. இவை படித்த உயர்நிலை மக்களை மட்டுமன்றி ஓரளவு அறிவுள்ள சாதாரண மக்களையும் இலக்கியம், அறிவியல், சமூகம் சார்ந்த நற்கருத்துக்கள் சென்றடையக் கூடிய வாய்ப்பை இப்பத்திரிகை இலக்கியங்கள் ஏற்படுத்தியமையும் நற்பணியாகும். அத்துடன் 20 ஆம் நூற்றாண்டு ஈழத்தவர்கள் பத்திரிகைத் துறையில் சாதனையை நிலைநாட்டுவதற்கும் இப் 19 ஆம் நூற்றாண்டு பத்திரிகை இலக்கியங்கள் காரணம் எனலாம்.

த.கீதாசுரன்

ஆரம்பப்பிரிவு - A

## நிறை கல்வி

- ❖ வாழ்கையின் எல்லாப் பருவங்களுக்கும் ஏற்ற முழு மனிதனை தரக்கூடிய வாழ்நாள் முழுவதும் நிகழக்கூடிய கல்வி.
- ❖ பொதுவாக கல்வி என்பது
  1. அனுபவமாகும்.
  2. இவ் அனுபவத்தில் அறிவு, திறன், மனப்பாங்கு, விழுமியம் காணப்படும்.
  3. வாழ்நாள் முழுவதும் தொடரும்.
  4. தனி மனிதனினதும் சமூகத்தினதும் முன்னேற்றத்திற்கு உதவும் செயற்பாடு எனலாம்.
- ❖ மனிதன் ஏனைய அங்கிகளிலிருந்து நுண்ணறிவு ரீதியாக வேறுபடுகின்றான்.
- ❖ மனிதனை முழு மனிதனாக்குவதற்கு பல தத்துவஞானிகள் நீண்ட காலமாய் முயன்று வருகின்றனர்.
- ❖ R.M.HAVINGHURST ன் கருத்துப்படி மனிதன் தனது வளர்ச்சிப் பருவங்கள் அனைத்திலும் கற்க எதிர் பார்க்கும் சகலவற்றையும் கற்று அவற்றை வாழ்க்கையில் கடைப்பிடிப்பவர் முழு மனிதன் ஆவார் எனக் குறிப்பிடுகின்றார்.

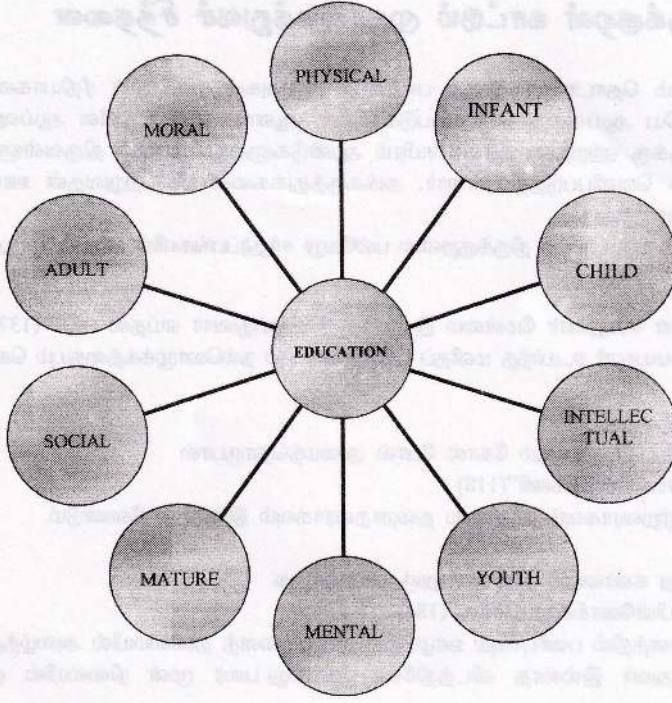

R.M.HAVINGHURST ன் கருத்துப்படி மனிதனின் வெவ்வேறு பருவங்களாகிய

01. INFANT STAGE
02. CHILDHOOD
03. YOUTH
04. ADULTHOOD
05. OLD STAGE என்பவற்றில் வழங்க வேண்டிய கல்வியின் குறிக்கோள்கள் பின்வருமாறு

ex:- 06 - பிறப்பில் இருந்து  
 03 - 12  
 12 - 18  
 18 - 40

40இன் மேல் வயது அடிப்படையில் மேற்கூறிய அறிஞர் வகைப்படுத்தியுள்ளார்.

❖ பிறப்பு - 06 வரை பிரதான கல்வி முகவராக குடும்பமும், 03-12 வரை பௌதீகத்தின், சமவயதுக் குழு தொடர்பாடல் விருத்தியும் 12-18 வரை சமூகத்திற்கான தமது பங்கை உணர்ச்சி செய்தல் 18-40வரை தனது முழு வாழ்வையும் வாழ ஏற்ற கல்வி வழங்கப்படும். 40ன் மேல் சமூகத்தினதும் நாட்டினதும் எதிர்பார்ப்புகளுக்கு அமைய நடவடிக்கையில் ஈடுபடக்கற்றல் என TOTAL EDUCATION கல்வியின் குறிக்கோளை வரையறுத்துள்ளார்.

S. விமல்  
 ஆரம்பப்பிரிவு - A  
 2ம் வருடம்

## திருக்குறள் காட்டும் முகாமைத்துவச் சிந்தனை

முகாமைத்துவம் தொடர்பாக இன்று பல்வேறு ஆய்வுகள் தனி நபர் ரீதியாகவும், நிறுவன ரீதியாகவும் புதிய புதிய ஆய்வுகள் செய்யப்படுகின்றன. ஆனால் இன்று நவீன ஆய்வுகள் ஊடாக பெறப்படும் முடிவுகளுக்கு ஏற்றதாக இரண்டாயிரம் ஆண்டுகளுக்கு முன்னர் திருவள்ளுவர் இரண்டு அடிக்குறளின் ஊடாக வெளிப்படுத்தியுள்ளார். அக்கருத்துக்களை பின்பற்றுவதன் ஊடாக சிறந்த முகாமையாளராக திகழ முடியும்.

முகாமைத்துவம் தொடர்பாக திருக்குறளில் பல்வேறு சந்தர்ப்பங்களில் கூறப்பட்டாலும் அவற்றுள் சில பின்வருமாறு

- 1) “ஒழுக்கத்தின் எய்துவார் மேன்மை இழுக்கத்தின் எய்துவார் எய்தல் பழி” (137)  
ஒரு முகாமையாளர் உயர்ந்த மனிதப் பண்புகளையும் நல்லொழுக்கத்தையும் கொண்டிருத்தல் வேண்டும்.
- 2) “சமன் செய்து சீர் தூக்கும் கோல் போல் அமைந்தொருபால்  
கோடாமை சான்றோர்க்கணி” (118)  
பக்கச் சார்பற்றவராகவும் நடுநிலை தவறாதவராகவும் இருத்தல் வேண்டும்.
- 3) “கண்ணின்னு கண்ணறச் சொல்லினுஞ் சொல்லற்க  
முன்னின்று பின்னோக்காச் சொல்” (184)  
தனது நிறுவனத்தில் பணிபுரியும் ஊழியரின் தவறுகளைத் தனிமையில் அழைத்து உணர்தல் வேண்டும். அவர் இல்லாத விடத்திலோ அல்லது பலர் முன் நிலையில் குறைகளைக் கூறுதல் கூடாது.
- 4) “பயன் துக்கார் செய்த உதவி நயன் தூக்கின்  
நன்மை கடலிற் பெரிது” (103)  
தன் பணியாளர்களுக்கு தன்னை நாடி வருவோருக்கும் காலமறிந்து பிரதியுபகாரம் எதுவும் எதிர்பார்க்காது உதவி புரியும் மனப்பாங்கை முகாமையாளர் கொண்டிருத்தல் வேண்டும்.
- 5) “யாகாவராயினும் நாகாக்க காவாக்கால்  
சோகாப்பார் சொல்லிழுக்கப் பட்டு” (127)  
ஒரு முகாமையாளர் ஏனைய பணிகளுடன் அளவறிந்து பேசுபவராகவும் வாய்க்கு வந்தபடி வார்த்தைகளை பிரயோகிக்காதவராகவும் இருத்தல் வேண்டும்.

தி.ருசாந்த சற்குணம்

12/11/PT/12

ஆரம்பக்கல்வி A

## முயற்சி திருவினையாக்கும்

எந்த ஒரு செயலும் வெற்றி பெற வேண்டுமாயின் முயற்சி செய்ய வேண்டும். முயன்றால் முடியாதது எதுவுமில்லை வெற்றியின் நுழைவாயில் முயற்சி என்பர். முயற்சி செய்தால் அதற்குரிய பயன் கட்டாயம் கிடைத்தே தீரும் “முயற்சி திருவினையாக்கும்”, “முயற்சி உடையோர் இகழ்ச்சி அடையார்.” “முயலாதவர் வாழ்க்கை திருந்துதல் இல்லை” என்பன போன்ற முது மொழிகள் முயற்சியின் அவசியத்தை நன்கு விளக்குகின்றன.

சிலந்தி பல முறை முயன்று தன் வலையைப் பின்னித்தன்னைக் காத்துக் கொள்ள எண்ணுகின்றது. ஆனால் நாம் மட்டும் ஏன் சோம்பி இருக்க வேண்டும். முயற்சி உயர்ச்சி தரும் என்பது உறுதி. கடலில் மூழ்கி முத்தெடுப்போரையும், கடலில் வலைவீசி மீன் பிடிப்போரையும், வயலில் நெற்றி வியர்வை நிலத்திற் சிந்தி பாடுபடும் விவசாயிகளையும் எண்ணிப்பாருங்கள் விளையாட்டு வீரர்கள்,

விண்வெளி வீரர்கள், கலைஞர்கள் போன்றோர் ஓயாது முயன்று உன்னத நிலையை அடைகின்றனர். நாம் கொண்டுள்ள இலட்சியத்தை எய்த வேண்டுமாயின் தொடர்ந்து சோர்வின்றி உழைக்க வேண்டும். தோல்வியை கண்டு மனம் சோர்ந்து விடக்கூடாது. பயம் கொள்ளல் ஆகாது. தோல்வியே வெற்றியின் முதற்படி எனக் கருத வேண்டும். ஓயாத கருமம் கைகூடும்வரை தொடர்ந்து முயற்சிக்க வேண்டும். அறிவியல் துறையில் அற்புதம் நிகழ்த்திய விஞ்ஞானிகள், அரசியல் துறையில் அகிலம் போற்றும்வண்ணம் சாதனைகள் நிகழ்த்திய தலைவர்கள் எல்லாம் முயற்சியின் மூலமே முன்னணிக்கு வந்தனர் என்பதை நாம் மறந்து விடக்கூடாது.

மேலும் விதி என்று ஒன்று இருந்தது அது உனக்கு தோல்வியைத் தருமானாலும் கடுமையான உழைப்பின் மூலம் அதனையும் வெல்ல முடியும் என்பதை வள்ளுவர், வாக்கு எமக்கு ஞாபகத்துக்கு வருகிறது.

“உழையும் உப்பக்கம் காண்பர் உலையின்றி  
தாழாது உஞ்றுபவர்”

தெய்வம் கொடுக்க முடியாத வெற்றியைக்கூட உடல் வருத்தும் முயற்சி கொடுக்கும். உழைப்பே உயர்வு தரும் இதனையே வள்ளுவரும்

“தெய்வத்தான் ஆகதெனினும் முயற்சி தன்  
மெய்வருந்தக் கூலி தரும்” என்கிறார்.

எனவே வள்ளுவர் தம் வாக்கை மனதிற் கொண்டு உயர்ச்சி காண முயற்சி செய்வோம். முயன்றால் வெற்றி நிச்சயம் என்ற மன உறுதியுடன் முயற்சி செய்வோம். முன்னேறுவோம். இதுவே நம் தரக மந்திரமாக இருத்தல் வேண்டும்.

“முயன்றால் முடியும்”

P.பாலச்சத்திரன்  
ஆரம்பப்பிரிவு - A

## பாடசாலை தர வட்டம்

ஒரு பாடசாலையில் பணியாற்றும் ஆசிரியர்கள் சுய ஆர்வத்தோடு தாமாகவே முன்வந்து ஒரு குழுவாக சேர்ந்து வாரத்தின் ஒரு நாளில் சில மணிநேரங்கள் ஒன்றுசூடி கற்றல்-கற்பித்தலில் தரம் சிக்கல்கள் என்பவற்றை கலந்தரையாடி தீர்வுகளை கண்டறியும் ஒரு நுட்பமாகும்.

தரவட்டத்தின் அடிப்படைக் கொள்கைகள்

1. மாணுட ஆக்கம்
2. ஒன்றுபட்டால் உண்டு வாழ்வு
3. குறைகூறாப் பண்பு
4. சுய ஆர்வம்
5. சொந்த உணர்வு

தரவட்டத்தின் பயன்கள்

1. ஊக்கம் உயரும்
2. மானிடத் தொடர்பு விருத்தியாகும்
3. பிரச்சினைகளைத் தீர்க்கும் திறன் விருத்தியாகும்
4. சிக்கல்களைத் தடுக்கும் சூழ்நிலை உருவாகும்
5. பணியாற்றுவதில் மகிழ்ச்சி ஏற்படும்
6. அறிவுமத்திறமையும் வளரும்
7. பாதுகாப்பு விழிப்புணர்வு ஏற்படும்
8. பணி செய்வதில் தவறுகள் குறையும்
9. குழு மனப்பான்மை உருவாகும்
10. தொடர்புகள் ஒழுங்குபடுத்தப்படும்

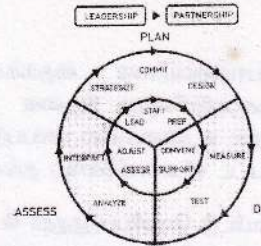

சி.கார்த்திகா  
15/11/PT/15

ஆரம்பப்பிரிவு - A

வந்தியா தீபம் 2012

## பண்ணூராவின் சமூகக் கற்றல் கொள்கை

அவதானிப்புக் கற்றலுக்கான நியமங்களும் அவற்றின் தாக்க விளைவுகளையும் அல்பேட் பண்ணூராவின் ஆய்வு விளக்குகின்றது.

இவர் தனது ஆய்விற்கு 5 நடைமுறைகளைக் கையாண்டு பாலர் பாடசாலைப் பிள்ளைகளை 1/5 முறைக்கு உட்படுத்தினார்.

1. முழுவளர்ச்சியடைந்த மனிதனின் மாதிரியாய் இருந்த ஒருவர் மனித அளவிலான பிளாஸ்டிக் பொம்மை ஒன்றின் உடலையும் பேச்சால் உள்ளத்தையும் பிள்ளைகள் பார்த்தனர்.
2. இதே நிகழ்ச்சியை கொண்ட திரைப்படத்தை பிள்ளைகள் பார்த்தனர்.
3. அதே வன்செயல் நடத்தையை வெளிப்படும் கேள்விப் பத்திர வெளிப்பாட்டை பிள்ளைகள் பார்த்தனர்.
4. பிள்ளைகள் இவ்வாறான அனுபவங்களுக்கு உட்படுத்தப்படவில்லை.
5. உணவு வகைகளை பக்குவப்படுத்திக் கொண்ட ஒரு மாதிரி மனிதன், அமைதியாக இருப்பதை பிள்ளைகள் பார்த்தனர்.

இவற்றை பார்வையிட்ட ஒவ்வோர் பிள்ளையையும் மாதிரியான மனிதன் நடத்த ஒவ்வோர் நிலைமையைப் போன்ற சந்தர்ப்பங்களுக்கு உட்படுத்தப்பட்டனர். வன்செயல் நடத்தையை பார்வையிட்ட சகல குழுக்களும் கட்டுப்பாட்டுக் குழுக்களிலும் பார்க்க வலுவான துலங்களை வெளிக்காட்டினர்.

உ-ம் :- 1ஆம், 2ஆம் குழு

3ஆம் குழு வன்சொற்களால்தாக்கின.

வன்செயலற்ற மாதிரியை பார்த்த குழு கட்டுப்பாட்டுக் குழுவிலும் பார்க்க குறைவான துலங்களை வெளிப்படுத்தினர்.

“மாதிரியைப் பார்வையிடல் நடத்தையில் தாக்கத்தை உண்டு பண்ணும்” என்பது இதிலிருந்து தெளிவாகின்றது. இதுவே அவதானிப்புக் கற்றலாகும்.

இங்கு கற்பிக்க வேண்டும் என்ற எண்ணம் அல்லது திட்டமிடல் அல்லது விளைவுகளை ஏற்படுத்தும் சிந்தனை மாதிரிக்கு இல்லாதபோதும் கற்றல் தன்னிச்சையாகவே நிகழ்கின்றது.

மக்கள் அவதானிதல் மூலம் நடத்தையை பெற்றுக் கொள்வது புலக்காட்சி குறியீடு வாயிலாகவே ஆகும்.

உ-ம் :- மாதிரி பொம்மையினை உதைக்க்கும் நடத்தை அல்லது பேச்சுக்கள் அல்லது சொல் சார்ந்த குறியீடாக்கப்படுகின்றது. இதனை அவதானிப்போன் களஞ்சியப்படுத்துகிறார். பிள்ளையின் நடத்தையில் கற்றல் உண்மையில் புலப்படுவது (பின்பற்றப்படுவது) மாதிரிக்கும் பிள்ளைக்கும் நடத்தையில் ஏற்பட்ட விளைவிலேயே தங்கியுள்ளது.

மாதிரியைப்பார்வையிட்டு வெளிப்படுத்தும் போது அது மீளவலியுறுத்தப்படுவதனால் இந் நடத்தை இந்த விளைவுகளுடன் தொடர்புடையது என்ற கருதுகோளை பிள்ளை உருவாக்குகின்றது.

இது தற்போது பின்பற்றும் முயற்சிக்கு வழிகாட்டியாக அமைகின்றது. புறமீளவலியுறுத்தல் அவதானிப்பினாலும் பின்பற்றுதலாலும் கற்கப்பட்டவற்றை நிலைநிறுத்த உதவும் என பண்ணூராவலியுறுத்துகின்றார்.

பிள்ளை ஒரு நடத்தையைக் கற்பதற்கு ஊக்கம் பெறுவான். இங்கு மீளவலியுறுத்தல் ஊக்கம் கருவியாக தொழிற்படுகின்றது.

கற்றல் படிமுறையானது மிகவும் சிக்கலானது எனவும் சிந்தனையின் தலையீட்டால் பிறக்கும் விளைவு எனவும் அவர் குறிப்பிடுகின்றார்.



## அவதானிப்புக் கற்றலின் பகுப்பாய்வு



1. கவன நிலை :- கவனமின்றி ஒரு கற்றலும் நிகழாது. கற்போன் தூண்டல் நிலையிலுள்ள முக்கிய சாலைகளை கவனிக்க வேண்டும். அத்துடன் மாதிரிகளிடம் தான் தேடும் செயற்பாடுகளுக்கு ஏற்றதாக காணப்படாதவற்றை கவனியாதிருத்தல் வேண்டும். கற்கும் போது கவனம் சரியாக வழிப்படுத்தப்படாமையே பெரும்பாலும் ஒரு நடத்தையை சரியாக பின்பற்ற முடியாதுள்ளது.
2. நிலைநிறுத்தும் நிலை / ஞாபகத்தில் பதித்தல் :- இங்கு தான் பார்த்தவற்றை அல்லது கேட்டவற்றை கற்போன் களஞ்சியம் படுத்துகின்றான். தான் பார்த்தவற்றை அல்லது கேட்டவற்றை சொல்சார்ந்த குறியீடாக்கிக் கொள்கின்றான். சிந்தனையின்றி பார்வையிடல் அல்லது பார்வையிடும் போது வேறு கருமங்களை மனதில் கொள்ளல் போன்ற சத்தர்ப்பங்களில் பார்வைகள் சொல் சார்ந்த குறியீடாக்கப்படுவது குறைவு.
3. பின்பற்றும் முறை / வெளிப்படுத்தும் நிலை :- இது அவதானித்தவற்றை உடலியக்கம் மூலம் திரும்ப செயலாற்றுவதை குறிக்கும். அப்பொழுதே ஒருவன் சிக்கலான உடலியக்கத் திறன்களை மாதிரியுடன் ஒத்துநோக்கக் கூடியதாக அமைப்பதன் சிரமத்தை உணர்ந்து கொள்வான். உ-ம் :- உடற்பயிற்சி வல்லுனரிடமிருந்து உடற்பயிற்சி கற்கும் போது பனிக்கட்டி மீது சறுக்குபவரிடமிருந்து கற்கும் போது இங்கு பயிற்சியின் முக்கியத்துவம் பிரகாசிக்கின்றது.
4. ஊக்கல் நிலை :- இங்கு பிறரை அவதானிப்பதனால் பெறப்படும் நடத்தை மீளவலியுறுத்தப்பட்டால், தண்டனைக்குப்பட்டால் அந்நடத்தை மீண்டும் தொழிற்படாது.

எனவே சமூகக் கற்றல் கொள்ளையில் மீளவலியுறுத்தல், தண்டனை கற்போனின் செயற்பாட்டில் ஊக்கங்களுக்கு செல்வாக்களிக்கின்றன.

உ-ம் :- ஓர் அக்கா அல்லது அண்ணா சிறந்த பெறுபேற்றினைப் பெறும் போது அங்குள்ள இளையவர்களுக்கும் அது அவர்களுக்கான மீளவலியுறுத்தலென கருதி நன்கு படிப்பார்.

ந. கலைச்செல்வன்  
ஆரம்பப்பிரிவு - A

## சமூக ஆதரவும் அதனை தனியாள் ஒருவர் பெறுவதில் உள்ள தடைகளும்

“மனிதன் ஒரு சமூக விலங்கு” என அரிஸ்டோட்டில் கூறுகிறார். மனிதன் எப்போதுமே கூட்டாக வாழ்கின்றான். ஒரு தனியாள் சமூக உறவின்றி தனித்து வாழமுடியாதாறு அவனது மனிதச் செயற்பாடு சமூகத்தோடு பின்னிப்பிணைந்திருக்கிறது. இந்த வகையில் ஒருதனிப்பாளருக்கு பல்வேறு வகையிலும் உதவி புரிவதாக சமூகம் அமைகின்றது.

குழுவியற் காரணிகளின் அழுத்தங்களின் விளைவாக ஏற்படும் ஆரோக்கியமற்ற பௌதீக மற்றும் உணர்வுரீதியான தாக்கங்களுக்கு எதிராக செயற்படத்தாண்டும் பிரதான மூலம் சமூக ஆதரவாகும்”

என கௌஸ் (House) என்ற உளவியல் அறிஞர் குறிப்பிடுகின்றார். சமூக ஆதரவானது அதலில் தனி மனிதனுக்கு ஆரோக்கியத்தினை ஏற்படுத்துவதனுடாக சமூக ஆரோக்கியத்தினை ஏற்படுத்த முனைகின்றது.

தற்கால போட்டிப் பொருளாதாரம் நவீன தொழிநுட்பயுகம் போன்றவற்றால் மனிதனுக்கு ஓய்விற்கான நேரம் குறுகி முன்னேற வேண்டும் என்ற எண்ணமே மேலோங்கி உள்ளது. எதற்கும் போட்டி என்ற நிலை வருகின்றது. “வல்லவன் வாழ்வான்” என்ற நிலை மேல் எழுகிறது. இதன் காரணமாக பாரம்பரிய சமூகத்தில் இருந்த ஓய்வு நேரங்கள், கலைகலாசாரம், சமயச்சடங்குகள் புறம்தள்ளப்பட்ட தனிமனிதன் பல்வேறு உள்ப் பாதிப்புக்குட்படுகிறான்.

ஒரு தனியானுக்கு சமூக ஆதரவு தேவைப்படும் சந்தர்ப்பங்களாவன :-

- ❖ குடும்ப உறுப்பினர்களிடையே விரிசல் நிலைமை காணப்படும் போது அதாவது பிளவுபட்ட குடும்ப அமைப்புக்களின் தன்மையால் ஆதரவு தரும் உறவில் குறைபாடு தோன்றும் போது தனியாள் ஒருவருக்கு சமூக ஆதரவு தேவைப்படுகிறது.
- ❖ யுத்தம், குடும்பப்பிரிவினை போன்ற காரணங்களினால் மன அழுத்தம், உள்பாதிப்பு ஏற்படும் போதும் அன்பை வெளிப்படுத்துவதில் தேக்கம் ஏற்படும் போது ஒரு தனியானுக்கு சமூக ஆதரவு தேவைப்படுகிறது.

இவ்வாறான நிலைமைகளில் தனியாள்கள் சிலர் தாமாகவே தமது பிரச்சினைகளைத் தீர்த்துக் கொள்கின்றனர். இவர்கள் Self Reliant எனப்படுவர். சில தனியாட்களுக்கு சமூக ஆதரவு பெற விருப்பம் இருந்தும் சமூக ஆதரவைப் பெறுவதில் காணப்படும் தடை காரணமாக இதனைப் பெற முடியாது இருப்பர். இவர்கள் Self Reluctant எனப்படுவர்.

தனியாள் ஒருவரின் சமூக ஆதரவை பாதிக்கும் காரணிகள்

தனியாள் ஒருவரின் சமூக ஆதரவை பாதிக்கும் காரணிகளை இரண்டு வகையில் நோக்கலாம்.

1. பொதுவான காரணிகள்
2. உதவி நாடி சார் காரணிகள்

1) பொதுவான காரணிகள் :-

i) நலிவுற்ற குடும்பம் (Sick Family)

சாதாரண குடும்பங்களில் குடும்ப அங்கத்தவர்களிடையே நெருக்கமான உறவு காணப்படும் போது அங்கு ஆதரவு தரும் உறவு காணப்படும். ஆனால் குடும்பத்தலைவரின் மதுபாவனை, கணவன் மனைவிக்கிடையே சீரான உறவினமை, விவாகரத்து, சகோதரர்களுக்கிடையிலான பிணக்கு போன்றவற்றால் நலிவுற்ற குடும்பம் காணப்படும் போது ஆதரவு காணப்படமாட்டாது.

ii) குரோதம் கொண்ட சகபாடிகள்

சில நண்பர்கள் கூட்டம் மூலம் தனியாள் ஒருவருக்கு பிரச்சினை ஏற்படலாம். அதாவது சிலர் வெளிப்படையாக நண்பர்கள் போல தம்மைக் காட்டிக்கொண்டு உள்ளார்ந்தமாக குறித்த தனியாளர் மீது குரோதம் உடையவராக இருப்பர்.

2) உதவி நாடி சார் காரணிகள்:-

இதில் பிரச்சினைக்குரியவரின் மனநிலை, நம்பிக்கையால் ஏற்படும் தடைகளை நோக்கின் உதவி நாடி மற்றவர்களிடமிருந்து உதவி பெற மறுப்பதற்கு உள்வளத்துறை மற்றும் ஏனைய உள்வளத்துறை வழங்கும் நிறுவனங்கள் போன்றவற்றால் பல காரணங்கள் கூறப்படுகின்றன. அவையாவன :-

- a) கீழ்மட்ட சுயகணிப்பு (Low Self Esteem)
- b) மற்றவர்கள் மீதான பயமும் சந்தேகமும் (Fear & Suspicion)
- c) மற்றவர் மீது தங்கியிருத்தல் சார் பயம் (Fear of Dependency)

போன்றனவாகும்

உசாத்துணை நூல்கள் :-

தமிழ் சமுதாயத்தின் உள்நலம் : சோமசுந்தலம், த. சிவயோகம் : (2000) பண்பாடுகளினுடாக உள் சமூக நிலையம்.

வி.நித்தியா  
ஆரம்பப்பிரிவு- A

## உயிரியல் குற்றம்

- ❖ உலகில் தரைக்குரிய மிக அரிய முலையூட்டியாக ஜாவா காண்டா மிருகம் காணப்படுகின்றது. இது ஒற்றைக் கொம்புடையது. தனியாக வாழும் ஒரு காலத்தில் இவை தென்கிழக்காசியாவில் நன்கு பரந்து காணப்பட்டிருப்பினும் தற்போது இவற்றின் எண்ணிக்கை 60 மட்டுமே. இவற்றில் 50, ஜாவாவின் மேற்குப் பகுதியிலும் ஏனையவை வியட்நாமிலும் காணப்படுகின்றது.
- ❖ உலகின் மிகப் பழமையான பூக்கும் தாவரம் *Archaeofructus sinensis* எனப் பெயரிடப்பட்டுள்ளது. இதன் உயிர்ச்சுவட்டு மீதிகள் 03.05.2002 இல் விஞ்ஞானிகளால் சீனாவில் கண்டுபிடிக்கப்பட்டுள்ளதாக அறியப்பட்டுள்ளது. இதுவே தற்போதுள்ள அனைத்துப் பூக்கும் தாவரங்களினதும் மூதாதை என கருதப்படுகின்றது. இதனுடன் மிக நெருங்கிய தொடர்புடையது அல்லி ஆகும்.
- ❖ ஆபிரிக்கத் தேனீயின் (*Apis mellifera scutellata*) விஷம் நச்சுத் தன்மை மிகக்கூடியது இத் தேனீ சினமூட்டுகையில் கொடுக்கினால் தாக்க ஆரம்பிக்கும் ஏனைய தேனீக்களை விட இது மிகவும் ஆபத்தானது ஏனெனில் இதனால் தாக்கப்படிவ் மரணம் சம்பவிக்கலாம்.
- ❖ தரைப் பாலூட்டி வகைகளில் மிக வேகமாக ஓடக்கூடியது சிறுத்தைப் புலியாகும். சமதளத்தில் குறுகிய தூரத்திற்கு இதன் உறுதியான கூடிய வேகம் ஏறக்குறைய  $100\text{Kmh}^{-1}$  ஆகக் காணப்படும்.
- ❖ *Amanita phalloides* என்பது பங்குகக்களினால் மிக அதிக நச்சுத்தன்மையுடையது. இது உலகம் முழுவதும் பரந்து காணப்படுகின்றது. பங்குகக்களினால் ஏற்படும் நஞ்சாதலில் 90 வீதமான மரணத்திற்கு இது காரணமாக அமையும். இதன் நஞ்சு ஈரல், சிறுநீரகம் என்பவற்றைப் பாதிக்கும். உட்கொள்ளப்பட்டு 6 – 15 மணித்தியாலங்களில் சத்தி, சன்னி, மயக்கம் போன்ற அறிகுறிகள் தோன்ற ஆரம்பிக்கும் இறுதியில் மரணம் சம்பவிக்கலாம்.

T.சுபாஜினி  
ஆரம்பப்பிரிவு - A

## எதிர்காலம்

துணிந்திடுவோம் எழுந்திடுவோம் - செயலை  
ஒழுங்காய் செய்திடுவோம்  
நாளை உலகம் உணைப்போற்ற  
நல்லபடியாய் வாழ்ந்திடுவோம்

ஒற்றுமையுடனே ஒன்றுசேர்ந்து  
புதிய உலகம் படைத்திடுவோம்  
இன்றைய சிறுவர்கள் நாளைய தலைவர்கள்  
என்றே நல்வழி வாழ்ந்திடுவோம். (2)

இனமதசாதி பேதங்களை  
இந்நொடியே நாம் தகர்த்தெறிவோம்  
எல்லோரும் ஒன்றிணைந்து  
புதிய கொள்கை வகுத்திடுவோம். (2)



மு.சுலோசனா  
ஆரம்பப்பிரிவு - A

## நினைவுச் சுவடிகள் - சிறுகதை

நிலா இரவு வேளையில் தூரத்தில் அழகாய்த்தெரிந்த வெண்ணிலாவை வெறுமையுடன் நோக்கிக் கொண்டிருந்தாள். அந்த வெண்ணிலாவின் தூரத்தைப் போல் அவளுடைய தாயின் நினைவுகளும் எங்கோ சென்றுகொண்டிருந்தன. அவள் தாயும் எத்தனையோ நாட்கள் அந்த நிலவினைக் காட்டித்தான் அவளுக்கு உணவு ஊட்டிவிட்டிருக்கிறாள். அந்த நிலவினை ஆசையோடு பார்த்துக் கொண்டே எத்தனையோ இரவுகள் அவள் தாயின் மடியில் தலை வைத்து தூங்கியிருக்கின்றாள். ஆனால் இன்று அவை யாவும் வெறும் கனவுகளாக வண்ணிச் சண்டையில் இடம்பெயர்ந்த போது... அவளால் மேற்கொண்டு எதனையும் யோசிக்க முடியாது போய்விட்டது. குண்டடிப்பட்டு அம்மா நடு வீதியில் விழுந்து கிடந்த போது கடைசியாக கூறிய வசனங்கள் நிலாவின் காதில் இப்பொழுதும் எதிரொலித்தது. அவளது கண்களிலிருந்து இரு சொட்டுக் கண்ணீர் எட்டிப்பார்த்தது. “என்னங்க என்னால இனி தப்ப முடியாது என்ற பிள்ளைகளையாவது காப்பாற்றுங்க, அவங்களாவது வாழட்டும். நிலா நல்லா படியம்மா... தம்பியை நீதான் பார்க்கணும்...”. இவ்வாறு கூறிக் கொண்டே நிலாவின் கையை பற்றிய வண்ணம் தாய் ஆழ்ந்த உறக்கத்திற்கு சென்றது நிலாவால் மறக்க முடியுமா? அப்பா கூலி வேலைக்கு போய்விட்டார், வர நேரமாகும். வேலைகளை முடித்து தனிமையில் யோசித்துக் கொண்டிருந்தவளுக்கு அக்கா... அக்கா... என அழைக்கும் குரல் கேட்டு திரும்பிப்பார்க்கின்றாள். தம்பி அரைத்தாக்கத்தில் கண்ணைக் கசக்கிய வண்ணம் “அக்கா எனக்கு பயமா இருக்கு உள்ளே வா அக்கா” என்றான். என்ன பயம் வா உள்ளே போவோம் என அவனை அழைத்து வந்து தாயைப் போல் அணைத்தபடி அவனருகில் படுக்கின்றாள். தனது அன்றைய வகுப்பில் ஆசிரியர் கூறிய பாடங்களை அசைபோட்டபடி அவள் அருகிலிருந்த குத்து விளக்கும் அவள் மனதைப் போல் அமைதியாக சீராக எரிந்துகொண்டிருந்தது.

எ.ஜெயதர்சினி

21/11/PT/21

ஆரம்பப்பிரிவு - A

## எண்ணங்கள்

நமது எண்ணங்கள் எப்போதும் சிறந்தனவாகவும் நேரான சிந்தனைகளை உடையனவாகவும் அமைதல் வேண்டும். எண்ணங்கள் ஒவ்வொன்றும் ஒரு விதை போன்றது. (Each Thought is Like a Seed) எண்ணங்களை நாம் 4 வகையாக நோக்க முடியும். அவை யாவன:-

1. சாதாரண எண்ணங்கள்
2. சாதகமான எண்ணங்கள்
3. எதிர்மறையான எண்ணங்கள்
4. வீணான எண்ணங்கள்

எமது உள்ளத்தில் பல வகையான எண்ணங்களும் தோன்றுவது வழமையானதாகும். ஆனால் சாதகமான சாதாரண எண்ணங்களையே நாம் மனதில் எண்ணிக்கொள்ளுதல் வேண்டும். உதாரணமாக நான் சிறந்தவனல்ல, என்னால் பரீட்சையில் சித்தியடையமுடியாது என்ற எதிர்மறையான எண்ணத்தினை விடுத்து நான் தகுதியானவன் என்னால் பரீட்சையில் சித்தியடைய முடியும் என்ற சாதகமான எண்ணங்களையே மனதில் எண்ணிக்கொள்ள வேண்டும். ஏனெனில் சாதகமான எண்ணங்களை நினைக்கும் போது எமக்கு சக்தி அதிகரிக்கின்றது.

சாதகமான சிந்தனை என்றால் என்ன?

1. ஒவ்வொரு பிரச்சினையும் ஒரு வாய்ப்பாக கருதுதல்.
2. ஒவ்வொரு பிரச்சினையும் சவாலாக கருதுதல்.
3. அனைத்தும் நன்மைக்கே என நினைத்தல்.
4. மக்களையும் சந்தர்ப்பங்களையும் எதிர்ப்பதற்கு பதிலாக தக்கவாறு நடத்தல்.

நம் எண்ணங்களை கொண்டு செல்லும் விதம்

1. நிதானி Stand Back
2. அவதானி Observe
3. மாற்று Steer

மனிதனிடத்தே பின்வரும் இயற்கையான குணங்கள் காணப்படுகின்றன

1. அமைதி - Peace
2. அன்பு - Love
3. சந்தோஷம் - Happiness
4. சக்தியும் ஞானமும் - Strength & Wisdom

இவ்வாறான இயற்கையான குணங்களை மேலும் விரிவுபடுத்துவதற்கும் அக்குணங்களை அழியாமல் பாதுகாப்பதற்கும் மனிதனானவன் எப்போதும் சாதகமான நேரான சிந்தனையை கொண்டிருக்க வேண்டும். எந்தச் சூழ்நிலையிலும் நாம் விரும்பியதை நினைக்கும் வல்லமை நமக்கு இருக்கின்றது. இதனையே தங்க விதி என்று அழைப்பர். அத்தகைய வல்லமையை சிறந்த முறையில் பயன்படுத்த வேண்டியது அவசியமாகும். எதிர்மறையான எண்ணங்களை விடுத்து நேரான சாதகமான எண்ணங்களை நமது மனதிலே விதைப்போமானால் வாழ்விலே என்றுமே எமக்கு வெற்றி என்பதில் எவ்வித ஐயமுமில்லை.

### Golden Rule

“You have the power to think what you want, no matter what the circumstance.”

N.Thananseny  
Primary –A, 2<sup>nd</sup> Year

## உட்படுத்தற் கல்வி

உட்படுத்தற் கல்வி என்பது ஒவ்வொரு பிள்ளையினதும் இயலுமை, இயலாமை கருத்திற்கொள்ளப்படாமல், பொருட்படுத்தற்படாமல் ஒவ்வொரு பிள்ளையும் வரவேற்கப்படும். ஒவ்வொரு பிள்ளையும் மதிக்கப்படும், உட்படுத்தற்கல்வி உலகலாவிய ரீதியாக ஏற்றுக்கொள்ளப்பட்ட ஓர் எண்ணக்கருவாகும்.

1. உட்படுத்தற் கல்வி மனித உரிமைகளைப் பெற்றுக்கொடுக்கின்றது.
2. உட்படுத்தற் கல்வி சிறந்த கல்வி முறையாகும்.
3. உட்படுத்தற் கல்வியின் மூலம் சிறந்த சமூக விளக்கம் கிடைக்கின்றது.
4. 1960 களில் குடியரிமைகள் பற்றிப் பேசப்பட்ட காலம் தொடரே உட்படுத்தற் கல்வி பற்றிய கருத்துகள் வெளியிடப்பட்டன.
5. விசேட தேவையுடைய பிள்ளைகளைத் தனிமைப்படுத்திக் கழித்தல் பொருத்தமற்றது என்ற முற்போக்குச் சிந்தனையின் வெளிப்பாடே உட்படுத்தற் கல்வியாகும்.

உட்படுத்தற் கல்வி என்பது ஒரு மனப்பாங்காகும்.

- இங்கு மனித உரிமைகள் கருத்தில் ஏற்றுக்கொள்ளப்படுகின்றன.
- சமவாய்ப்பு/சமசந்தர்ப்பம் வழங்கப்படுகின்றது.
- தடையான காரணிகள் இனங்காணப்பட்டு முன்னேற்றகரமான செயல் முன்வைக்கப்படுகிறது.

உட்படுத்தற் கல்வியின் பயன்கள்:

1. பொதுக்கலைத்திட்டத்துடன் இணைந்து கொள்ளலாம்.
2. அறிவைப் பொதுமைப்படுத்த முடியும்.
3. எதிர்பார்ப்புக்கள் இருக்கும்.
4. சுகபாடி மாதிரிகளுடன் நல்ல உறவு ஏற்படும்.
5. பெற்றோர்கள், சமூகத்துடன் நல்ல தொடர்பு ஏற்படும்.

உட்படுத்தற் கல்வியின் அவசியம்:

1997 ஆம் ஆண்டு பிரித்தானிய அரசால் சமர்ப்பிக்கப்பட்ட Green Paper உட்படுத்தற் கல்வியின்பால் அவர்கள் கொண்ட அக்கறையை இவ்விதம் வெளிப்பாடு செய்கிறது.

அதிகளவிலான விசேட கல்வித் தேவையுள்ள மாணவர்களைச் சாதாரண பாடசாலையில் அனுமதிக்கும் தேவை உணரப்பட்டுள்ளது.

1994 ஆம் ஆண்டு சமர்ப்பிக்கப்பட்ட UNESCO சலமன்கா சர்வதேச பிரகடனங்களுக்கு மதிப்பளித்தல். அதன்படி சகல பிள்ளைகளும் சாதாரண பாடசாலைகளில் அனுமதிபெறக்கூடியதாக உட்படுத்தற் கல்விக் கோட்பாட்டைச் சாதகமாக்கிக் கொள்ளுதல்.

1. பிள்ளைகளுக்கிடையே வேறுபாடுகளைவிட ஒற்றுமைகளே அதிகமாகக் காணப்படுகின்றன.
2. பிள்ளைகளுக்கிடையே காணப்படும் இயலாமைகள் அவர்களுடைய கற்றல் செயற்பாடுகளில் அதிக பாதிப்புகளை ஏற்படுத்துவதில்லை.
3. பங்குபற்றுவதிலும் தேர்ச்சியும் கொண்ட ஒத்த வயதுக் குழுவினர்களைப் பின்பற்றும் போது சிறந்த கற்றல் இடம் பெறும்.
4. சாதாரண வகுப்பறைகளில் மேற்கொள்ளப்படும் கற்றல் - கற்பித்தல் செயற்பாடுகள் பிள்ளைகளின் இயலாமை குறைவடைவதற்கு ஏதுவாக இருத்தல்.
5. வித்தியாசமான கற்றல் பாங்குகள், வித்தியாசமான நடத்தைக் கோலங்கள் என்பவற்றைக் கொண்டவர்கள் ஒருங்கிணைக்கப்படுகின்றனர்.

சரண்யா ஜெயசீலன்

ஆரம்பப் பிரிவு - A

2ஆம் வருடம்

## மாணவர்களை முரண்பாடுகளிலிருந்து மீண்டெழுச் செய்வதில் ஆசிரியரின் பங்கு

மனித வாழ்வு என்பது ஒருவரோடு ஒருவர் கொண்ட எதிரான சக்திகளின் போர்க்களம் எனவும் அங்கு நாகரிகம் இயல்புக்கங்களோடு மோதும், சமூக இணக்கம் சமூக விவாதங்களோடு மோதும், தர்க்க ரீதியான விவேகம் தர்க்க ரீதியற்றதோடு மோதும் எனவும் உளவியலாளர் சிக்மன்டிராய்ட் விபரித்துள்ளார். முரண்பாடுகள் வயது வேறுபாடின்றி எந்நிலையிலும் ஏற்படக்கூடியன. குடும்பம், பாடசாலை, வேலைத்தளம், சமூகம் என அவை விரிவடைந்து செல்கின்றன.

மேற்கூறப்பட்ட முரண்பாடுகளைத் தவிர்க்கும் அல்லது குறைக்கும் செயற்பாடுகளை மாணவர் மத்தியில் மேற்கொள்வதன் மூலம் எதிர்காலத்தில் சிறந்த மாணவ சமுதாயத்தை உருவாக்க முடியும். இதில் பெரும் பங்காற்ற வேண்டியவர்கள் ஆசிரியர்களே. ஆசிரியர்கள் பின்வரும் வகையிலான நடிப்புகளை வகிப்பதன் மூலம் மாணவர்களில் பெருமபாலானோரை முரண்பாடுகளிலிருந்து மீண்டெழுச்செய்ய முடியும்.

**அவர் கற்பிப்பதை விட கற்றலுக்கு உதவுவதாகச் செயற்படல்**

நேரடியான பாடவிடயம், மனப்பாங்குகள், சிறப்புகள் என்பவற்றை கற்பிப்பதற்கு பதில் அவற்றைப் பிள்ளைகளில் இருந்து தோற்றுவித்துக்கொள்ள பல்வேறு செயற்பாடுகளைக் கருவியாக கொள்ளலும், சுதந்திரமான நிலையை ஏற்படுத்தவும் அவர்களின் கருத்துகளுக்கு செவிமடுத்து ஒழுங்குபடுத்தி பின்னூட்டல் செய்வது சிறப்பானவையாகும்.

**பிள்ளைகளின் கற்றல் திறன்களை நம்பிக்கையோடு நோக்குபவராக செயற்படல்**

பிள்ளைகள் வெற்றுப்பாத்திரங்கள் அல்லர். பொருத்தமான ஆர்வத்தை உருவாக்கினால் அவர்களுக்கு தம்மில் நம்பிக்கை ஏற்படும். ஆசிரியர் மாணவர்களை தூண்டுபவராகவும் வழிகாட்டுபவராகவும் செயற்படுதல் சிறப்பானது.

**உலகளாவிய கண்ணோட்டத்துடன் மானிய பிரச்சினையை நோக்குபவராகச் செயற்படல்**

ஆசிரியர் உலகளாவிய தொடர்பை நாம் கற்பிக்கும்போது எந்தவொரு பாடத்தின் வாயிலாகவும் வெளிப்படுத்தி காண்பிக்கும் திறன் படைத்தவர்களாக செயற்படுதல் அவசியமாகிறது.

இவ்வாறு பாடத்தை நடத்திச்செல்வதால் பிள்ளைகளை குறுகிய வர்க்கம், மொழி, இனம் போன்ற வேறுபாடுகளுக்கு ஆளாகாது தடுக்க முடியும்.

### தொழிலுக்கான வழிகாட்டியாக செயற்படல்

வேலையற்ற பட்டதாரிகள்கூட முரண்பாடு காரணமாக வன்முறைகளில் ஈடுபடுவதற்கான சந்தர்ப்பங்கள் இன்று பரவலாக அதிகரித்து வருகின்றன. இதற்கு காரணம் தொழிலுக்கான கல்வி வழங்கப்படாமையே ஆகும். மாணவர்களின் கற்றல் தொழில் நோக்கம் கருதியதாக அமையுமாயின் எதிர்காலத்தில் விரக்தி மனப்பான்மையில் இருந்து விட முடியும். ஆதலால் மாணவர்களின் பாடத்தெரிவானது கற்று முடிந்ததும் வேலையடல்கில் பிரவேசிப்பதற்கான படிக்கல்லாக அமைவதற்கு ஆசிரியர் வழிகாட்டுவது அவசியமாகும்.

நிறைவாக, முரண்பாடுகள் வன்முறைகளைத் தோற்றுவிக்கும் காரணிகளாக இருப்பதனால் அவற்றிலிருந்து சிறுவர்களை மீண்டெழுச்செய்வது பெரியோர்களின் கடமையாக உள்ளது. சிறுவர்களின் கட்டாயக் கல்வி முறையானது பாடசாலைகளில் அவர்களை ஒன்றுகூடச் செய்கின்றது. மாணவர்களை வழிநடத்துவதற்கேற்ற களமாக பாடசாலைகள் அமைவதால் முரண்பாடுகளில் இருந்து அவர்களை மீண்டெழுச்செய்வது சாத்தியமாகின்றது.

நிரோஜா பூபாலசிங்கம்  
ஆரம்பப் பிரிவு - A  
2ஆம் வருடம்

## தலைமைத்துவம்

ஒற்றுமையும் இலட்சியப் பற்றுறுதியும் இல்லாது பல பொருளாதார, சமூக இன்னல்களுக்குள் கட்டுப்பட்டுச் சிதறுண்டு வாழும் மக்கள் கூட்டத்தை அறிவினாலும் ஆற்றலினாலும் ஒற்றுமைப்படுத்தி, இலட்சியமயப்படுத்தி அவர்களுக்கு அறிவையும் பயிற்சியையும் ஆலோசனைகளையும் போதிய மட்டத்தில் வழங்கி தலைமை தாங்கி குறித்த இலட்சியங்களை மிக இலகுவிலும் சிக்கனமாகவும் நிறைவுசெய்யுமொரு 'மனித வலுவே' தலைமைத்துவமாகும்.

### தலைமைத்துவத்தின் வகைகள் - The Kinds of Leadership

1. மன்னர் தலைமைத்துவம் - King Leadership or monarchy
2. கட்டுப்படுத்த முடியாத / வரம்பில்லாத மன்னர் தலைமைத்துவம்
3. சர்வதிகார தலைமைத்துவம் - Dictatorship Leadership
4. ஜனநாயகத் தலைமைத்துவம் - Democracy Leadership
5. அரசியல் தலைமைத்துவம் - Political Leadership
6. ஏகாதிபத்திய தலைமைத்துவம் - Imperialist Leadership
7. உண்மைத்தலைமைத்துவம் - Real Leadership
8. சமூகத் தலைமைத்துவம் - Social Leadership
9. முகாமைத்துவ தலைமைத்துவம் - Management Leadership
10. குடும்பத் தலைமைத்துவம் - Family Leadership
11. தொழிலாளர் தலைமைத்துவம் - Labourer Leadership
12. கூட்டுறவுத் தலைமைத்துவம் - Co-operative Leadership
13. சாதாரண தலைமைத்துவம் - Ordinary Leadership
14. இராணுவத் தலைமைத்துவம் - Military Leadership
15. அமைக்கப்பட்ட முடியரசு / கட்டுப்படுத்தக் கூடிய வரம்புள்ள மன்னர் தலைமைத்துவம் - Constitutional monarchy or Controllable king Leadership

க.மணிவதனி  
ஆரம்பப் பிரிவு - A  
2ஆம் வருடம்

## சிறு விளையாட்டுக்களை அறிவேம்.

விளையாட்டுக்களை நாம் கற்பதற்கு முன்னர், அதில் உள்ள பிரிவுகளை அறிந்து கொள்வோம்.

1. பெரு விளையாட்டுக்கள்
2. சிறு விளையாட்டுக்கள்
3. களைப்புக் குறைந்த விளையாட்டுக்கள்
4. உள்ளக விளையாட்டுக்கள்
5. வழி விளையாட்டுக்கள்

எனத் தரம் பிரித்துக் கொள்வது சிறந்தது. இவற்றில் நாம் சிறுவிளையாட்டுக்கள் சிலவற்றை பார்ப்போம்.

### 01. காகம் கடை :-

- \* இவ்விளையாட்டில் எத்தனை பேர் பங்கு பற்றுகின்றார்களோ அவர்களை இரு சமகுழுவாக பிரித்தல்.
- \* இரு குழுக்களையும் ஒன்றையொன்று பார்த்த வண்ணம் மைதானத்தில் சம இடைவெளியுடன் நிரற்படுத்தல்.
- \* மைதானத்தின் நடுப்பகுதியில் கோடு ஒன்றை வரைந்து கொள்ளல்
- \* நடுவரை நியமித்தல்
- \* ஒரு அணிக்கு காகம் எனவும் மற்றைய அணிக்கு கடை எனவும் பெயரிடல்.
- \* நடுவரால் அழைக்கப்படும் அணியினர் ஓட மற்ற அணியினர் அவர்களைத் தூரத்தி அடிக்க வேண்டும். அவ்வாறு அடிபட்டவர்கள் அணியிலிருந்து வெளியேறுவர்.
- \* குறிப்பிட்ட எல்லை வரை மாத்திரமே ஓட முடியும்.

### 02. கரடிக் குடும்பம் :-

- \* இவ்விளையாட்டில் மூவர் மூவராக சேர்ந்து கொள்ளப் பணித்தல். பெயரிடல், இவர்கள் மூவரையும் ஒரு குடும்பமாக கொள்ளல், இவ்வாறு ஒரு பெரிய வட்டமொன்றில் குடும்பங்களை சேர்ந்து நிற்கவைத்தல். குடும்பத்தில் யாராவது இருவர் கையை வீடுபோல் சேர்ந்து நிற்க மற்றவர் நடுவில் நிற்க வேண்டும்.
- \* வட்டத்தின் நடுவில் ஒரு பொருள் வைக்கப்படும்.
- \* நடுவரால் அழைக்கப்படும் கரடி வட்டத்தை சுற்ற வேண்டும் அப்போது பாட்டு நிறுத்தப்பட்டவுடன் கரடிகள் குடும்பத்தினூடாக மாத்திரமே புகுந்து வந்து மைதானத்தின் நடுப்பகுதியில் உள்ள பொருளை எடுக்க வேண்டும். அவ்வாறு எடுக்கும் அக்குடும்பம், வெற்றி பெற்றதாக கருதப்படும்.

சிறு விளையாட்டுக்களால் கிடைக்கப்பெறும் நன்மைகள்.

- \* உற்சாகம் கிடைக்கும்
- \* மகிழ்ச்சி உண்டாகும்
- \* வேகத்திற்கான பயிற்சியாக இருக்கும்
- \* புலனுணர்வுக்களின் செயற்பாட்டை கூட்டும்
- \* மனதை ஒரு நிலைப்படுத்த உதவும்
- \* குழு ஒற்றுமை தோன்றும்
- \* உடற்பயிற்சியாக இருக்கும்
- \* தலைமைத்துவ பண்பு வளரும்.



டி.ஹயாளினி  
உடற்கல்வி பிரிவு  
02ம் வருடம்.



## கற்றல் இடமாற்றத்தில் வகுப்பறைச் செயற்பாடும் ஆசிரியர் பணியும்

- ◆ கற்றல் இடமாற்றம் பற்றிய விளக்கத்தை கிரகித்து மாணவரிடம் கற்றல் இடமாற்றம் நிகழ்த்தக்க வகையில் தமது கற்பித்தலை ஒழுங்கமைத்தல்.
- ◆ மாணவரிடம் விடயப்பரப்பிலும், பண்பு அடிப்படையிலும் பெறுபேறுகளை அதிகரிக்கத்தக்கவாறு ஒவ்வொரு பாட உள்ளடக்கங்களையும் பொருத்தமாக தெரிவு செய்தல்.
- ◆ மாணவர்கள் பாடசாலையில் கற்கும் விடயங்கள் நன்கு விளங்கி அவற்றை அவர்கள் வாழும் சமூகப் பிரச்சினைகளுக்குப் பொதுமைப்படுத்தும் ஆற்றல் அவர்களிடம் விருத்திசெய்தல்.
- ◆ மாணவரிடம் சிறந்த கற்றல் இடமாற்றம் நிகழ்த்தக்க முக்கிய விடயங்களை மீளவலியுறுத்தல்.
- ◆ மாணவரிடம் பண்பாட்டு அம்சங்களை விருத்தியுற் செய்யும் வகையில் முன்மாதிரியாக நடத்தல்.
- ◆ மாணவர் பாடசாலையில் கற்கின்ற விடயங்கள் சமூக அனுபவங்களுக்கு பொருத்த வேண்டும் என்பதை மாணவர்களுக்கு உணர்த்தல்.
- ◆ பணியிலே போதிய தேர்ச்சி மாணவரின் பயிற்சி பெறும் பணியில் அவர்களுக்கு கிடைக்கக்கூடிய பயிற்சியின் அளவைப் பொறுத்து இடமாற்றத்தின் அளவு அதிகரிக்கும்.
- ◆ எதனை சிந்திப்பது என்பதிலும் பார்க்க எப்படி சிந்திப்பது என்பிள்ளைகளுக்கு கற்பித்தல்.

எம்.எஸ்.நௌசாத்  
உடற்கல்வி பிரிவு  
02ம் வருடம்.

## 2012 ஆம் ஆண்டு ஒலிம்பிக் போட்டியின் உகை சாதனை வீரம்.

01. பெண்களுக்கான 20KM நடைப்போட்டியில்  
பெயர் :- எலினா லாஸ்மனோவா  
இடம் :- ரசியா  
சாதனை நேரம் :- 1:25.02 வினாடிகள்
02. 4x100M ஆண்களுக்கான அஞ்சல் ஓட்டப்போட்டியில் வெற்றியீட்டிய நாளும் அவர்களுடைய பெயர் பட்டியலும் சாதனை நேரமும்.  
நாடு :- ஜமைக்கா  
பெயர் :- 1.உசைன் போல்ட்டு, யோகான் பிளேக், நெஸ்டா கார்டர், மைக்கேல் பரீட்டர்  
சாதனை நேரம் :- 36.80 வினாடிகள்
03. 4x100M பெண்களுக்கான அஞ்சல் ஓட்டப்போட்டியில் வெற்றியீட்டிய நாளும் அவர்களுடைய பெயர் பட்டியலும் சாதனை நேரமும்.  
நாடு :- ஐக்கிய அமெரிக்கா  
பெயர்கள் :- 1.தியன்னா மாடிசன், ஜிவிசன் பெலிசு, பியான்கா நைட், கார் மெலிட்டப ஜேடர்  
சாதனை நேரம் :- 40.82 வினாடிகள் (இறுதிப்போட்டியில்)
04. ஆண்களுக்கான 800M ஓட்டப்போட்டியில்  
பெயர் :- டேவிட் ரூடிஸா  
நாடு :- கென்யா  
சாதனை நேரம் :- 1:40.91 வினாடிகள்
05. 56Kg எடைப்பிரிவில் ஆண்களுக்கான பளுதூக்கல் போட்டியில்  
பெயர் :- ஒம் யான் சோல்  
நாடு :- வட கொரியா  
சாதனை :- 293 Kg தூக்கி சாதனை

P.பிரதீபன்  
Physical Educatin  
2nd Year

## ஆசிரிய ஜாண்மை

இன்றைய உலகில் ஆசிரியர்கள் வேறுபட்ட வகிபாகங்களை கொண்டவர்களாக விளங்குங்குகின்றனர். உதாரணமாக ஆலோசகர், வழிகாட்டுபவர், முகாமையாளர், நண்பர், ஒழுங்கமைப்பவர் போன்றன.

அதே போன்று வகுப்பறை, பாடசாலை, சமூகம் ஆகிய கல்விச்சூழலில் இத்தகைய வகிபாகங்களை ஆற்ற வேண்டிய தேவைபுள்ள ஆசிரியர் தனது தொழில் வாண்மையுடையவராக இருக்க வேண்டியது அவசியமானது.

வாண்மை என்பது ஆற்றப்படுகின்ற தொழில் தொடர்பான உயர்நிலைத் தேர்ச்சியாகும். சிறப்பான கல்வியினாலும் பயிற்சினாலும் இந்த உயர்நிலைத் தேர்ச்சி ஏற்பட முடியும். மக்களின் மகிழ்ச்சியான வாழ்க்கைக்கு அடிப்படையாக அமையும் சேவை ஒன்றினை வழங்கும் தொழில்களே வாண்மைத் தொழில் எனப்படுகின்றது. உதாரணம் :- மருத்துவம், சட்டம், பொறியியல்.

வாண்மைத் தொழிலின் பண்புகள்

- \* தொழில் வரையறைகள், எல்லைகள் மிகவும் தெளிவானவை
- \* தொழில் பற்றிய நிபுணத்துவக் கோட்பாடு அறிவைப் பெற்றிருத்தல்
- \* தொழில் தொடர்பான எழக்கூடிய பிரச்சினைக்கு தானே தீர்வு காணல்
- \* தொடர்ச்சியான சுய முன்னேற்றத்தை பெற வாய்ப்பு

M.H.M.Rizan

122/11/PE/16

உடற்கல்வ

## சமூகமயமாக்கலில் தொலைத்தொடர்பு சாதனங்களின் பங்களிப்பு

மக்களுக்கான ஊடகமாகவும் அறிவை மாணுடவியலுக்கு நகர்த்தும் கருவியாகவும் இருந்து செயற்படுகின்றது. செவிப்புல சாதனங்களாக இவை நின்று செயற்படினும் தொலைக்கல்வி வானொலி, திரைப்படம், பத்திரிகை, தொலைபேசி, தொலைநகல் என்ற வண்ணம் இவற்றை நகர்த்திச் செல்லாம். அடிப்படையில் அவை மனித சமூகத்தின் விழுமியங்களை மனிதனில் நிலைக்க சிந்திக்க, நிறுத்த முயல்கின்றது என்று கொள்ள வேண்டும். ஆகையினால் இவை சமூக உருவாக்கத்தனாலும் சமூகமயமாக்கத்திலும் பிரதான பங்கு வகிக்கின்றது.

இந்த வகையில் தொலைக்காட்சி இதில் முதல் இடம்பிடிக்கின்றது. காரணம் ஒரு பிரதான செய்தியூடாக இது செயற்படுவதே கற்புல, செவிப்புல சிந்தனையைத் தூண்டும் முதல்படியாக உள்ளது. சமூகத்தின் எந்த மூலையில் நிகழும் சம்பவங்களை உடனுக்குடன் அக்கண்ணில் நிறுத்துகின்றது. சஞ்சிகை, பத்திரிகை எழுத்துருவில் மட்டும் அமைந்ததால் இது ஓரளவு கற்றவர்களுக்கு மட்டுமே பயன்படுகின்றது. மற்றவர்கள் துணைநாடி நிற்கின்றனர்.

இதேபோல் காலத்தால் முந்திய சாதனமாக வானொலிசூட இன்றும் மக்கள் மத்தியில் பிரபல்யம் அடைந்த ஒரு ஊடகமாகவே காணப்படுகின்றது. பாமர மக்கள் வரை இது சமூக விழுமியங்களை காவிச்செல்ல உதவும் ஒரு சாதனமாக இருப்பது இதற்கு இன்னொரு சிறப்பம்சம் எனலாம். இதன் நிகழ்ச்சிகள் எல்லோரையும் கவரக்கூடிய வகையில் வழங்கப்படுவதுடன் பொழுதுபோக்கு சாதனமாகவும் செயற்படுகின்றது. சமயம் ஆசிரியர் சமூக சிந்தனைகளைத் தூண்டுகின்றது. மாணவர்களின் கல்வி வீருத்திக்கு சில நாடுகளில் பிரதானமாக பயன்படுகின்றது. திரைப்படங்கள் தக்கவை. தகாதவை என வகைப்படுத்தினாலும் இவையும் குடும்ப வாழ்வியல் பற்றிய படிப்பினைகளை உணர்த்துவதன் மூலம் சமூகமயமாக்கலில் முக்கிய பங்கு வகித்தது.

இவை தவிர E-Book, E-Mail, Internet என்று எல்லாம் நவீனத்துவம் வளர்த்துக் கொண்டே செல்கின்றது. இவை அறிவியல் சார்ந்ததாக இருந்தாலும் மற்றொரு வகையில் சமூகமயமாக்கலில் முக்கியம் இடம் பெற்றே நிற்கின்றது.

மா.சதீஸ்

உடற்கல்விப் பிரிவு

02ம் வகுடம்

## கிரிக்கெட்டில் புதிய விதிகள்.

01. பவர் பிளே (ஒரு நாள் போட்டி) :-

ஒருநாள் சர்வதேச போட்டிகளில் 15 ஓவர்களின் பின்னர் அணிகளின் முடிவில் அணிகள் பந்து வீச்சு மற்றும் துடுப்பாட்ட பவர் பிளேக்களை எடுத்துக் கொள்ளலாம். 40வது ஓவருக்கு முன் நிறைவடைய வேண்டும். முதல் 10ஓவர்களுக்கு கட்டாய பவர் பிளே அமுல்படுத்தப்படும்.

02. ரண்ணர் முறை நீக்கம் (அனைத்துவகை போட்டிகளிலும்) :-

வீரர் ஒருவர் உபாதைக்கு உள்ளானால் ரண்ணர் ஒருவரின் உதவியை நாடமுடியாது. தற்காலிக ஓய்வை பெற்று மீண்டும் விளையாடலாம்.

03. இவ்வொரு இனிங்ஸிலும் இரு புதிய பந்துகள் (ஒரு நாள் போட்டிகளில் மாத்திரம்) :-

களத்தடுப்பு செய்யும் இரு அணிகளுக்கும் இரு புதிய பந்துகள் வழங்கப்படும். ஒவ்வொரு ஓவருக்கும் இப்பந்துகள் மாற்றி பயன்படுத்த வேண்டும். அதாவது ஒரு முனையிலிருந்து ஒரு பந்து வீசப்படும், மற்ற முனையிலிருந்து ஒரு பந்து வீசப்படும். 34 வது பந்தை கட்டாயமாக மாற்றும் விதி இனி இருக்காது.

S.Subashini  
Physical Education

## குண்டு போடுதல்

01. குண்டு போடுதலில் காணப்படும் முறைகள் யாது?

1. உடலை வளைத்து திருப்பி எறிதல் (Orthotax)
2. ஒபிரியன் முறை (Oberian Method)
3. நின்று போடுதல் (Standing Throw)

02. ஆண்களுக்கான குண்டின் எடை? 7.26Kg

03. பெண்களுக்கான குண்டின் எடை? 4Kg

04. குண்டு போடும் மைதான விட்டம்? 2.135M

05. குண்டு எறியும் பரப்பின் கோணம்? 34.92

06. குண்டு எறியும் விட்டத்தின் முன் வைக்கப்படும் தடுப்பக் கட்டையின் உயரம்?  
10Cm

07. குண்டு எறிதலின் காணப்படும் தவறுகள்?

1. தோள்பட்டைக்கு பின்னால் குண்டை கொண்டு சென்று வீசுதல்
2. எறியும் போது வட்டத்திற்கு வெளியேயோ, நிறுத்தப்படல்கையின் மேல்பக்கத்திலோ கால் அல்லது எந்தப் பகுதியிலும் தொட்டு விடுதல்
3. குண்டு எறியும் பகுதிக்கு வெளியிலோ மற்றும் 34.92 கோணக் கோடுகளின் மீதோ குண்டு விழுதல்
4. குண்டு எறிய அமைதியின் 1 நிமிடத்திற்குள் எறிய வராமல் விடுதல்.



M.R.Johnson  
Physical Education  
02nd Year.

## மேசைப்பந்தாட்ட வரலாறு ஒரு பார்வை...

1930 ஆம் ஆண்டு இம் மேசைப் பந்தாட்ட விளையாட்டு ஆரம்பமானது. இது முதன் முதலில் உள்ளராங்கு டெனிஸ் எனவும் அழைக்கப்பட்டது. சர்வதேச மேசைப்பந்தாட்ட சம்மேளனம் 1926 ஆம் ஆண்டு தாபிக்கப்பட்டது. இச்சம்மேளனத்தை கலாநிதி ஜோர்ஜ் லெகமான் ஆரம்பித்து வைத்தார். இவர் ஜேர்மனி நாட்டைச் சேர்ந்தவர் ஆவார். முதலாவது மேசைப் பந்தாட்டப் போட்டியில் ஒஸ்ரியா, டென்மார்க், இங்கிலாந்து, ஜேர்மனி, ஹங்கேரி, இந்தியா, சுவீடன் மற்றும் வேல்ஸ் என்னும் நாடுகள் பங்குகொண்டன. இவ் விளையாட்டுப் போட்டி 1952 இல் மும்பாயில் இடம்பெற்றது. இம் மேசைப்பந்தாட்ட மேசையின் நீளம் 2.74M, அகலம் 1.525M இனையும் மேசையின் உயரம் 76CM ஐயும் கொண்டு காணப்படுகிறது. மேசையின் மீது வரையப்பட்டுள்ள எல்லைக் கோடுகளின் அகலம் 2CM இனையும் வலையின் உயரம் 15.25CM இனையும், பந்தின் எடை 2.7kg ஐயும் கொண்டு காணப்படுகிறது.

“எத்துறையிலும் கஷ்டப்பட்டு உழைப்பவன் ஆட்சியுரிவான்”

S.H.M.தாஹீர்  
உடற்கல்வி பிரிவு  
2ஆம் வருடம்

## ஆசிய விளையாட்டில் ஒரு பார்வை...

ஆசியாவில் நாடாத்தப்படும் போட்டிகளை ஏசியட் என்று அழைப்பர். இவ் ஆசிய விளையாட்டுப் போட்டிகளை நாடாத்துவதற்கு முன்னின்று உழைத்தவர்களாக பண்டிற் ஜவகர்லால் மற்றும் ஜீ.டி. சொண்டி என்போர் ஆவார். இவ் ஆசிய விளையாட்டுச் சம்மேளனம் 13.02.1949 ஆம் ஆண்டு ஆரம்பிக்கப்பட்டது. இதனுடைய முதற் தலைவராக மகாராஜா ஜாடவேந்திரா சிங் என்பவர் குறிப்பிடப்படுகின்றார். இவர் பற்றியாவா எனும் இடத்தைச் சேர்ந்தவர் ஆவார். இவ் ஆசிய விளையாட்டுச் சம்மேளனத்தின் குறிக்கோளாக “எப்பொழுதும் முன்செல்லல்” என்பதாகும். இவ் ஆசிய விளையாட்டுப்போட்டியின் போது முதலாவது தீபத்தை ஏற்றியவராக பிரிகேடியர் டிலிப் சங் என்பவர் குறிப்பிடப்படுகின்றார். இவருக்கு இக்கௌரவம் வழங்கப்பட்டதன் நோக்கமாக 1924, 1928 ஒலிம்பிக் போட்டிகளில் இந்தியா சார்பில் பங்குபற்றியமைக்காக கிடைத்தது. ஆசிய விளையாட்டுச் சம்மேளன கீதம் பண்டிதர் நரேந்திர சர்மா என்பவரால் எழுதப்பட்டு பண்டிதர் ரவி சங்கரினால் இசையமைப்புச் செய்யப்பட்டது.

M.வேனுஜா  
உடற்கல்வி பிரிவு  
2ஆம் வருடம்

## ஈழத்தில் எழுந்த பள்ளுப் பிரபந்தங்கள்

தமிழிலக்கிய மரபில் விதந்து பேசப்படும் முக்கியமான பிரபந்தங்களில் ஒன்றாகப் பள்ளுப் பிரபந்தம் விளங்குகின்றது. ஈழத்துத் தமிழிலக்கியப் பரப்பில் பள்ளுப் பிரபந்தங்களின் தோற்றமும் தொடர்ச்சியும் சிறப்பித்துப் பேசத்தக்கன என்ற வகையில் ஈழத்தில் தோன்றிய பள்ளுப் பிரபந்தங்கள் பற்றிய பார்வைவைக் கொண்டமைகின்றது இக்கட்டுரை.

பள்ளு என்னும் பிரபந்த வடிவத்தின் இலக்கிய ஊற்றுக் காவலாக “உழுத்திப்பாட்டு” என்னும் வடிவம் திகழ்கின்றது. பள்ளு இலக்கியங்களின் பெயர் பொதுவாக பாட்டுடைத் தலைவனின் பெயராகவோ அல்லது அவன் வாழுகின்ற இடத்தின் பெயராகவோ அல்லது அவனது குணங்களின் தன்மையாலேதான் அமைவது வழக்கம்.

ஈழத்து இலக்கிய வரலாற்று நீட்சியில் கதிரைமலைப் பள்ளு, ஞானப்பள்ளு, தண்டிகைக்கனகராயன் பள்ளு, பறாணை விநாயகர் பள்ளு ஆகிய பள்ளு இலக்கியங்கள் தோற்றம் பெற்றிருப்பதனைக் காணமுடிகின்றது.

கதிரைமலைப் பள்ளு யாழ்ப்பாணத் தமிழ் மன்னர் காலத்தில் பாடப்பட்டது. இதனைப் பாடிய புலவரின் பெயர் அறியுமாறில்லை. எனினும் கதிரைமலைப் பள்ளுவின் ஆசிரியர் முல்லைத்தீவு மாவட்டம், முள்ளியவளையில் வாழ்ந்தவராக இருக்கலாம் என்பதனை

“முன்புபோல் என்னை அன்பு வைத்தாலும்  
முள்ளியவளை மூத்த நயித்தை”

என்றும் பாயிரவரிகள் உணர்த்தும் பள்ளு இலக்கிய வடிவம் விவசாயச் சூழலை மையமாகக் கொண்டமைவது என்ற வகையில் கதிரைமலைப்பள்ளு, கதிர்காம வேலைவரைப் பாட்டுடைத்தலைவராகவும் விவசாய நிலவுடைமைப் பண்பின் அடிப்படையில் நிலவுடைமையாளர், பள்ளன், பள்ளனின் இரு மனைவியர் ஆகியோரை கதையின் மாந்தராகவும் கொண்டு அவர்கள் உணர்ச்சி வெளிப்பாடுகளை நாடக உத்தியுடன் வெளிப்படுத்தி நிற்கின்றது.

ஈழத்தில் முதலாவது பள்ளுப் பிரபந்தமாக கதிரைமலைப் பள்ளுவைக் கணிப்பர். கலாநிதி பொ.பூலோகசீங்கம் அவர்கள் முல்லை மாவட்டத்தில் இன்றும் பிரபந்த இலக்கணங்களுக்கு உட்படாத பண்டிப் பள்ளு, குருவிப் பள்ளு போன்ற பெயர்களில் வழங்கி வருகின்ற வாய்மொழிப் பாடல்களின் தொடர்ச்சி நிலை வெளிப்பாடாகவே கதிரைமலைப் பள்ளுவை கருத முடிகின்றது.

இலங்கையில் போர்த்துக்கேயரின் ஆதிக்கம் வலுப்பெற்றிருந்த கி.பி 1644 தொடக்கம் 1658 காலப்பகுதில் எழுந்தது ஞானப்பள்ளு ஆகும். கிறிஸ்துவின் சாந்தப் பண்டம் அறிவுப் பண்டம் கவறிய பொருள் மரபை கொண்டிருப்பதனால் அது ஞானப் பள்ளு எனப் பெயர்பெற்றிருக்கலாம். ஞானப் பள்ளுவின் ஆசிரியர் பெயரும் எமக்கு கிடைக்கப்பெறவில்லை. ஞானப்பள்ளு அக்காலத்தில் வேதப்பள்ளு என்னும் அழைக்கப்பட்டிருக்கின்றது என்பதை நூலின் அகச்சான்றுகள் மூலம் அறியமுடிகின்றது. போர்த்துக்கேயர் காலத்தில் வாழ்ந்த ஞானப்பள்ளுவின் ஆசிரியர் ஆளும் வர்க்கத்தை துதி பாடும் தமிழ் இலக்கிய மரபிலிருந் தாமும் விலகியவர் அல்லர் என்பதை

“பேரான பாரளும் பிடு துக்கால் மணுவென்றன்  
பிறதானம் வீசவே சுவாய் குயிலே”

எனும் குயில் சுவல் பாடல் பகுதியில் உணர்த்துவார். இப்பள்ளுப் பிரபந்தம் யேசு சபையைச் சேர்ந்த செபஸ்தியான் பொஞ்சேசா சுவாமிகளின் ஆதரவுடன் பாடப்பட்டது என்பர்.

ஞானப்பள்ளு ஏனைய பள்ளுப் பிரபந்தங்களில் பேணப்படுகின்ற சிங்காரச் சுவையை சுறாவிடாத செய்யுள்களுடன் நடக்கின்றது. சிறந்த ஓசை வளமும் கவிச்சிற்பும் கொண்ட ஞானப்பள்ளுவின் பாடுபொருளும் பின்னணியும் நாட்டு வர்ணனையும் ஈழத்தது தமிழ் மரபிற்கு அப்பாற்பட்டே அமைகின்றது.

ஞானப் பள்ளுவில் குறிப்பிடத்தக்க மற்றொரு பண்பு அதன் அறிவுறுத்தல் பகுதியாகும். கல்வி அறிவற்ற பொது மக்களுக்கு கிறிஸ்தவத்தைப் பரப்ப விளைந்த இப்பள்ளு பிரபந்தத்தில் அமைந்துள்ள அறிவுறுத்தல் பகுதி கற்றவர்களை மனங்கொண்டு எழுதப்பட்டது போலத் தெரிகின்றது. இப்பகுதி வெண்பா, விருத்தம், கட்டளைக் கலிப்பா ஆகிய யாப்பு வடிவங்களைக் கையாண்டு பாடப்பட்டுள்ளது.

பள்ளுப் பிரபந்தங்களுக்கூரிய இசைப்பண்புகளை கொண்டமைந்ததாக ஞானப் பள்ளு ஈழத்து தமிழ் இலக்கிய மரபில் சிறப்பிடம் பெற்றுத் திகழ்கிறது எனலாம்.

ஈழத்தில் எழுந்த பள்ளுப் பிரபந்த வரிசையில் தண்டிகைக்கனகராஜன் பள்ளு, பறாணை விநாயகர் பள்ளு என்பனவும் குறிப்பிடத்தக்கவை. கனகராய முதலியின் சந்ததியினரான கனகராயன் பெயரால் அமைந்த தண்டிகைக் கனகராயன் பள்ளு, மாதகல் சின்னக் குட்டிப் புலவரால் பாடப்பட்டது. பாட்டுடைத் தலைவனாக கனகராயன் மட்டுமன்றி அவனுடைய உற்றார் உறவினரும் இப்பள்ளுவில் போற்றப்பட்டுள்ளனர். பாட்டுடைத் தலைவனையும் அவனுடைய குடும்பத்தினரையும் தவிர பிறரைப்

பாடுதல் பள்ளும் பிரபந்த மரபன்று. இந்த வகையில் தண்டிக்கக்கனகராயன் பள்ளும் பிரபந்த மரபை மீறி நடக்கின்றது எனலாம். ஒல்லாந்தர் காலத்தைச் சேர்ந்த மற்றொரு பள்ளும்பிரபந்தம் பறாணைவிநாயர் பள்ளு ஆகும். சின்னத்தம்பி புலவரால் பாடப்பட்ட இப் பள்ளு பக்தி சார் பொருள் மரபோடு அமைகின்றது. கதிரைமலைப் பள்ளுவை போலவே தல மகிமை சார்ந்த பள்ளும்பிரபந்தமாக பறாணை விநாயர் பள்ளுவும் அமைகின்றது எனலாம்.

N.மேர்சி  
உடற்கல்வி பிரிவு  
2ஆம் வருடம்

## ஆண்டுத்திட்டம்

மெய்வல்லுனர் வீரனின் பயிற்சி ஆண்டு மூன்று பருவ காலங்களையும் உள்ளடக்கியதாக இருக்கும். இப்பருவ காலங்களுக்கான நேர ஒதுக்கீடு பின்வருமாறு அமையலாம்.

பருவ காலம் கிழமைகள்

1.1 அடிப்படை ஆயத்தமாகும் காலம் (Basic preparation period)	6 - 14
1.2 விசேட ஆயத்தமாகும் காலம் (Specific preparation period)	8 - 20
2.1 முன் போட்டிக்காலம் (Precompetition period)	4 - 6
2.2 போட்டிக்காலம் (Competition period)	4 - 6
3.0 மாற்றீட்டுக் காலம் (Transition period)	4 - 6

மெய்வல்லுனர் வீரன் ஓர் ஆண்டில் எத்தனை போட்டிகளில் பங்கு பற்றுகிறான் என்பதைப் பொறுத்து அந்த வீரனின் பயிற்சி ஆண்டு ஒற்றைப் பருவகாலம், இரட்டைப் பருவகாலம், பல்பருவகால ஆண்டுத் திட்டம் என அழைக்கப்படும்.

**ஒற்றைப் பருவகால ஆண்டு (Single Periodised Year)**

இது ஒரு ஆயத்தமாகும் பருவகாலத்தையும், ஒரு போட்டி பருவகாலத்தையும் ஒரு மாற்றீட்டு பருவகாலத்தையும் உள்ளடக்கியதாகவும் இருக்கும்.

Month	Jan	Feb	Mar	Apr	May	Jun	Jul	Aug	Sep	Oct	Nov	Dec
Week	14			20				6		6		
Period	அடிப்படை (Basic)			விசேட (Specific)				முன் போட்டிக் காலம் (Precompetition)		போட்டிக் காலம் (Competition)		
	ஆயத்தமாகும் பருவகாலம் (Preparation Period)							போட்டிப் பருவகாலம் (Competition Period)			மாற்றீட்டு பருவகாலம் (Transition Period)	

## இரட்டைப் பருவகால ஆண்டு (Double Periodised Year)

இது இரண்டு ஆயத்தமாகும் காலத்தையும் இரண்டு போட்டி பருவகாலத்தையும் ஒரு மாற்றீட்டுப் பருவகாலத்தையும் உள்ளடக்கியதாக இருக்கும்.

Month	Jan	Feb	Mar	Apr	May	Jun	Jul	Aug	Sep	Oct	Nov	Dec
Week	6	12	4	4	4	8	4	4	4	6		
Period	அடிப்படை (Basic) I	விசேட (Specific) I	முன்போட்டிக் காலம் I	போட்டிக் காலம்	அடிப்படை (Basic) II	விசேட (Specific) II	முன்போட்டிக் காலம் II	போட்டிக் காலம் II				
	ஆயத்தமாகும் பருவகாலம் I			போட்டிப் பருவகாலம் I		ஆயத்தமாகும் பருவகாலம் II			போட்டிப் பருவகாலம் II			மாற்றீட்டுக் காலம்

## பல்பருவகாலம் (Multiple Periodised Year)

பல்பருவகால ஆண்டு பல ஆயத்தமாகும் பருவகாலங்களையும் பல போட்டிபருவ காலங்களையும் ஒரு மாற்றீட்டு பருவகாலத்தையும் உள்ளடக்கியதாக இருக்கும். சில சர்வதேச மெய்வல்லுனர் வீரர்கள் குறித்த ஆண்டில் பல போட்டிகளில் பங்குபற்றும் போது இப் பயிற்சி பருவ காலத்திட்டம் உபயோகமானதாக இருக்கும்.

ஒற்றைப்பருவ காலத்திற்கும் இரட்டைப்பருவகால / பல்பருவகாலத்திட்டத்திற்கும் இடையிலுள்ள அனுகூலமும் பிரதிகூலமும்.

### ஒற்றைப்பருவ காலம்

அனுகூலம்

❖ அதிக காலம் அடிப்படைத் திறன்களை பயிற்றுவிக்கலாம்.

பிரதிகூலம்

❖ போட்டி அனுபவம் மிகக் குறைவு.

### இரட்டைப் பருவகாலம்

அனுகூலம்

❖ அதிக போட்டிகளில் பங்குபற்றுவதால் வீரனின் திறமை அதிகரிக்கும்.

பிரதிகூலம்

❖ குறுகிய கால அவகாசமே அடிப்படைத்திறன்களை பயிற்றுவிக்கவுள்ளது.

“More competition less preparation. Less competition more preparation.”

**K.Mohamed Akram**  
Physical Education  
2<sup>nd</sup> Year

## நேரமுகாமைத்துவம்

விஞ்ஞானமானது வியத்தகு வகையில் வளர்ச்சியடைந்த உலகிலே நாம் இன்று சஞ்சரித்துக்கொண்டிருக்கின்றோம். கடிதங்கள் மூலம் தகவல்களைப் பரிமாறிய



காலம் கடந்து கணனி வலைப்பின்னல்கள் மூலம் தகவல்களைப்பரிமாறும் காலம் கணிந்து விட்டது. சுறு சுறுப்பாக சுழன்று கொண்டிருக்கும் உலகில் வளர்ச்சியடைந்து வரும் கற்கை நெறிகளில் முகாமைத்துவ கற்கையில் இன்று உன்னத நிலையில் காணப்படுகிறது. இதற்குக்

காரணம் இன்றைய உலகில் ஒவ்வொரு அம்சங்களிலும் முகாமைத்துவம் முக்கிய இடம் வகிக்கின்றது. அதேபோல் முகாமைத்துவம் முகாமையாளர்களும் பல்வேறு சவால்களை எதிர்நோக்கவேண்டிய சூழல் உவாகியிருக்கின்றது என்பதை மறுப்பதற்கில்லை. அவர்கள் எதிர்கொள்ளும் சவால்களில் "நேரத்தை உரியமுறையில் பயன்படுத்தல்" பிரதான இடம் வகிக்கின்றது. எனவே இச் சவாலை சமாளித்து உரிய இலக்கை வினைத்திறனுடன் அடைய "நேரமுகாமைத்துவம்" பற்றிய அறிவைக் கொண்டிருத்தல் அவசியமானதாகும்.

நேரம் முடிவற்றதொன்றாகும். ஆனால் நாம் ஒவ்வொருவரும் அதனை முடிவுள்ளதாக பங்கிட்டுக்கொள்ள முனைகின்றோம். உலகில் உள்ள திறமைசாலிகள், புத்திசாலிகள், செல்வந்தர்கள், முயற்சியாளர்கள், அறிவுற்றவர்கள் போன்ற அனைத்து தரப்பினரும் ஒரு நாளில் 24 மணித்தியாலம், 1440 நிமிடங்கள், 86440 விநாடிகள் அனுபவிக்கலாமே தவிர கூடதலாகவோ குறைவாகவோ அனுபவிக்க முடியாது. நேரம் என்பது எல்லோருக்கும் சமமாகவேகிடைக்கின்றது. எம்மால் நேரத்தை கட்டுப்படுத்தவோ, அதிகரிக்கவோ, குறைவாகவோ, வேகப்படுத்தவோ, வேகத்தைக்குறைக்கவோ அல்லது விரிவுபடுத்தவோ முடியாது.

**"I Wasted time now time waster me" (Richard)** நான் நேரத்தை விரயமாக்கினேன். இப்பொழுது நேரம் என்னை விரயமாக்குகின்றது.

**ச.சீவரமணன்**  
**வர்த்தகம்**  
**02ம் வகுடம்**  
**எந்தியா தீபம் 2012**



## என் அன்னைக்கு

கருவில் நானிருந்து நீ வடித்த கற்பனையை  
கலக்கமின்றி கற்றுக் கொண்டேன்  
பத்துமாதம் நான் தான் நீ என்று இருந்தவேளை  
பிரசவத்தின் வேதனையால் பிரித்து விட்டார்  
-அன்றொரு நாள்.

காலங்கள் ஓடிய போதும்  
கலங்காமல் நின்று என் வாழ்வில்  
வசந்த காலத்தை தந்தாயே  
சர்ப்பு கூடியது சூரியன் என அறிந்தேன்  
அதை விட சர்ப்பு கூடியது உன் பாசம் தாயே.

பரீட்சை எழுதிய பேனா இன்று முதல்  
கவிதை எழுத ஆசைப்படுகின்றது  
சோகங்கள் என்னைச் சூழ்ந்த போதும்  
சந்தோசம் சமாதியான போதும்  
துணையாக நின்றாயே தாயே



கரையில்லா கடலாகவும்  
முடிவில்லா வானமாகவும்  
உன் அன்பை நான் உணர்ந்தேன்  
கல்வி கற்க வைத்த தாயே  
நீ பல்லாண்டு காலம் என்னோடு வாழ்வாயாக!

ந.கஜேந்தின்  
ஆரம்பக்கல்வி  
முதலாம் வருடம்

## ஆசிரியருக்கு மொழிப்பாண்டித்தியம் ஏன் அவசியம்

மனித குலத்தின் அற்புதமான ஒரு கண்டுபிடிப்பு மொழியாகும். எத்தனையோ பல கருவிகள் கண்டுபிடிக்கப்பட்ட போதிலும் மொழி எனும் கருவியின் பயன்போல வேறு எதுவும் இல்லையெனலாம் அத்தகைய மொழியை பயிலுதல் என்பது ஓர் அவசியம் தான்.

நாம் பிறந்தது முதல் எம்மால் மொழிக்கையாட்சி மேற்கொள்ளப்படுகின்றது. அதாவது வாயில் அல்லது எழுத்து மூலம் வார்த்தைகளைப் பரிமாறிக் கொள்வது மட்டும் மொழி என்பதல்ல கருத்துப் பரிமாற்றத்திற்கு உகந்த எமது வினைத்திறன்கள் அனைத்துமே மொழி என்னும் கலையில் உள்ளடங்கும்.

அந்த வகையில் எமது பிறப்பிலிருந்து எம்மை எமது சூழலிற் காணத்தகுந்த, உணரத்தகுந்த, கேட்கத்தகுந்த அனைத்துமே பாதிப்புக்குட்படுத்தப்படுகின்றன. அந்தப் பாதிப்பின் வெளிப்பாடே மொழி வடிவில் எம்மால் பிரதிபலிக்கப்படுகின்றது. இருப்பினும் நாம் கவனத்திற்கொள்ள வேண்டியது என்னவெனில் நாம் உள்வாங்கும் சூழல் எமது சிந்தனையில் பாதிப்பை ஏற்படுத்தும் அதேவேளை அவை அனைத்துமே மொழி மூலம் பிரதிபலிக்கப்படுவதில்லை. அதற்குரிய பிரதானமான பலவீனம் ஒன்றுண்டு. அது தான் போதியளவு மொழிக்கையாட்சி புலமை இன்மையாகும். இது மொழிக்கையாட்சி வரலாற்றின் ஆதிகாலம் தொடக்கம் உள்ள ஓர் பிரச்சினையே.

இன்றும் கூட மிகச்சிறந்த சிந்தனை வளமும், வினைத்திறனும், கிரகித்தற் சக்தியும் கொண்டுள்ள ஒரு மாணவனோ, மாணவியோ மொழி மூலம் அதனை வெளிப்படுத்தும் அளவுக்கு ஆற்றலற்றவர்களாக இருப்பதனை அவதானிக்கலாம். இது ஒரு அடிப்படை பிரச்சினை அடிப்படையில் மொழி தொடர்பான போதனையில் குறிப்பிட்ட வகை மாணவர்களுக்குப் போதித்தமையால் ஏற்பட்ட தவறு அல்லது முறையற்ற வழி நடத்தல் இதற்குக் காரணமாகலாம். இதனால் தனியே பாதிக்கப்படுவது மொழியறிவு மட்டும்ல்ல அம் மொழியை அடிப்படையாகக் கொண்ட ஏனைய எல்லாத்துறைகளும் தான்.

மொழியைப் பயிலும் ஒவ்வொரு மாணவர்களுக்கும், ஆரம்பக்கல்வியில் சிறந்த அத்திவாரம் இடப்படுதல் வேண்டும். அதுவுமின்றி அம்மாணவர்களுக்கு மொழியை உள்வாங்கி பிரதிபலிப்பதற்கான வாய்ப்பை பாட விதானத்தோடு இணைத்து ஆசிரியர்கள் வழங்க வேண்டும் ஆகவே ஒரு மாணவரை சிறந்த மொழித்திறனுடையவராக உருவாக்குவது ஆசிரியரின் கையில் தான் உண்டு ஆகவே ஆசிரியருக்கு சிறந்த மொழிப்பாண்டித்தியம் அவசியமாகும்.

க.தரண்யா  
ஆரம்பப்பிரிவு  
முதலாம் வருடம்.

எத்தியா நீம் 2012

## நல்னை வேண்டும்



பாடசாலை செல்ல வேண்டும்  
பாடங்கள் கற்க வேண்டும்  
பட்டங்கள் பெற வேண்டும்  
பண்புடனே வாழ வேண்டும்!

ஒன்று பட்டு வாழவேண்டும்  
அன்பு எங்கும் பெருக வேண்டும்  
பட்டினி ஒழிய வேண்டும்  
பாரெங்கும் செழித்திட வேண்டும்!

பாரினிலே உயர வேண்டும்  
நம்பிக்கை வளர வேண்டும்  
நல்லதையே செய்ய வேண்டும்  
ஏழைகளுக்கு உதவ வேண்டும்

பாகுபாடு நீங்க வேண்டும்  
பிரதேசவாதம் அகல வேண்டும்  
ஒரு குலமாக இருக்க வேண்டும்  
என்றும் இனிதே வாழ வேண்டும்!

S.Anusha  
01st Year  
Primary.

## கல்லூரி

வரலாற்றுப் பதிவுகளை  
வாழ்க்கையில் சுமந்து நிற்கும்  
கலைக்கூட அன்னையே!  
வானுயர வளர்ந்து ஓங்க  
வாழ்த்துகின்றேன் உன்னையே!

புதுப் பொலிவோடு காட்சி தரும்  
பூந்தோட்ட நாயகியே! - ஆயிரம்  
பொக்கிசுமாய் நல்மானவ ஆசிரியரை  
உன் அகத்தே சமப்பவளே!  
பொலிவூட்டும் வல்லவர்களை  
பிரசவிக் வாழ்த்துகின்றேன்.

அன்னையே உன்னில் நான் கண்டதெல்லாம்  
ஆரவாரமற்ற அமைதி, ஆளுமை மிக்க பீடாதிபதி  
அரவணைக்கும் கல்வியியலாளர்கள்  
அன்பான மாணவ ஆசிரியர்கள்  
அத்தனையும் பெற்றிட்ட உத்தம புத்திரியே!  
அரவணைக்கும் உன் அன்புக்கரம் அகிலத்தில் ஓங்க  
நான் அகமகிழுகின்றேன் நீயோ ஆனந்தக்களிப்படைவாய்

க. தபாஞ்சலீ  
ஆரம்பப் பிரிவு  
1ம் வருடம்



ஆசிரிய பணியின் ஆரம்பம் - நீ  
ஆதலால் நான் உன்னை நேசித்தேன் - நீயோ  
அறிவுரையால் என்னைப் போசித்தாய்  
ஆதலால் என் இதயவானில் நீ என்றும் அகல் விளக்கு

## தாயரம்

வரலாறு கண் விழக்கும் போதிலவள் விழித்தாள்  
தருவாசி மணமீது அன்று அவள் தளிர்ந்தாள்  
தாவரம் என்று ஒரு பெருகைய பெண்ணவள் - அவள்  
யாவரும் மகிழ்வாக வாழ்ந்திருப்பாள் இன்னாள்.

நெல் எனும் வடிவெடுத்து தந்திடுவாள் சோறு  
நற்பசியாற்ற இவளை விட்டால் யாருண்டு கூறு?  
ஆனாலும் அழிக்கின்றோமே தாவரத்தைப்பாரு  
இந்நிலை தொடர்ந்தாலே துன்பம் வரும் பலநூறு  
ஞாலமெனும் புவியினுக்கு அழகான சேயவள் -  
ஆனாலும்  
காலமெல்லாம் புவியினுள்ளோர் அனைவருக்கும்  
தாயவள்  
தாவரப் பெண் தாயே நீ காலமெல்லாம் வாழ்க  
உன் பசுமை எம்மண்ணை என்றென்றும் ஆழ்க.

குருத்தெறிந்து நின்று குலை வாழை தருவாள்  
மருத்துவத்திற்கேற்ற மூல்கையை தருவாள்  
பருத்தியுடை தந்து மானமதை காப்பாள் - எம்  
வருத்தமதை எல்லாம் மழை தந்து தீர்ப்பாள்

இவள் நிறைந்து நிற்குமிடம் அழகான சோலை  
தொகை குறைந்து நின்றாலோ அந்த இடம் பாலை  
இறைவனுக்கும் இவள் தருவாள் அழகிய பூமாலை  
இவள் அருமை தெரியவரும் வெம்மையான வேளை

தயாளினி வையாயுதம்  
ஆரம்பப்பிரிவு

வந்தியா தீபம் 2012

## முயற்சி (சிறுகதை)

பாரதி எனும் கிராமத்தில் முருகன் தனது மனைவியும் மூன்று பிள்ளைகளுடனும் மிக வசதியாக வசித்து வந்தான்.

மிகவும் மகிழ்ச்சியுடனும், சந்தோசத்துடனும் வாழ்ந்த முருகனின் குடும்பத்தில் எங்கிருந்தோ ஒரு பேரிடிவிழுந்தது போல் இப்படி ஒரு நிகழ்வு ஊர் மக்களால் நம்பவே முடியவில்லை.

முருகனும் மனைவி கிருஸ்ணவேணியும் பிள்ளைகள் மூத்தவன் ரகு இரண்டாவது பெண்பிள்ளை மீனா மூன்றாவது பெண்பிள்ளை மீனா மூவரும் கல்வியில் மிகவும் ஆர்வமுடையவர்கள் முருகன் தோட்ட முதலாளி முருகனின் மனைவி கிருஸ்ணவேணி வீட்டு வேலைகளையும் பிள்ளைகளையும் பார்த்துக் கொண்டு வீட்டிலேயே உலாவித்திரிவாள் பிள்ளைகள் மூவரும் மிகவும் செல்லமாக வளர்க்கப்பட்டார்கள். ரகுவுக்கு வயது பதினைந்து தங்கைகள் மீனாவுக்கு ஏழு வயது மீனாவுக்கு ஆறு வயது இவர்கள் பாடசாலை சென்று வருவதுண்டு. தந்தையின் காரிலேயே பாடசாலை சென்று வருவதுண்டு. இவ்வாறு மகிழ்ச்சியாக வாழ்ந்து வந்தது முருகனின் குடும்பம்.

அன்று ஞாயிற்று கிழமை விடுமுறைநாள் வீடு ஒரே அமளியாக காணப்பட்டது. காரணம் முருகனின் தங்கை நதியாவும் பிள்ளைகளும் வருகை தந்திருந்ததால் அவர்களை வீட்டில் விட்டுவிட்டு முருகனின் குடும்பம் மட்டும் மதியவேளையில் கிருஸ்ணவேணியின் உறவினர் ஒருவரின் வீட்டிற்கு சென்று மாலை வருவதாக கூறி ஐயரும் காரில் புறப்பட்டனர். புறப்பட்டு சென்று கொண்டிருக்கும் போது ஒரு லொறியுடன் மோதி கார் விபத்திற்கு உள்ளாகியது இதில் முருகனும் கிருஸ்ணவேணியும் அந்த இடத்திலேயே உயிரிழந்தனர் பிள்ளைகள் மூவரும் சிறு சிறு காயங்களுடன் உயிர்தப்பினர் செய்வதறியாது திகைத்த பிள்ளைகள் மூவரும் அத்தையிடம் ஓடிவந்து நடந்தவற்றை கூறினார்கள். முருகனின் தங்கை நதியா செய்ய வேண்டிய காரியங்களை செய்து முடித்தாள். ஊர் மக்கள் இந்த செய்தியை கேட்டு ஜீரணிக்க முடியாமல் மலைத்து நின்றனர். மகிழ்ச்சியாக வாழ்ந்த முருகனின் குடும்பத்திலா இந்த பேரிடி? என்று புலம்பினார்.

இவ்வாறாக முருகனின் குடும்பத்தில் விழுந்த பேரிடிச்சியின் பின்னர் ஒருவராக வழமைக்கு திரும்பிய மகன் ரகு, தங்கைகளுடன் வீட்டிலே வசித்தான் அத்தையும் மாமாவும் பிள்ளைகளும் அங்கேயே தங்கிவிட்டனர். கொடுமை காரியான அத்தை அண்ணனின் சொத்தை கைப்பற்றி ரகு, மீனா, மீனா மூவரையும் அனாதையாக்கினாள் ஆரம்பத்தில் பள்ளி சென்று வந்த பிள்ளைகள் இப்போது போக வேண்டாம். படித்தது போதும் என்று மிரட்டினாள் இதனைகேட்ட ரகு அதிர்ந்தே போனான் அத்தை நாங்கள் நன்றாக படிப்போம் என்று இரந்து கேட்டான்.

அத்தை நதியா விட மறுத்தாள் அவன் ஒருவராக தன்னை சுதாகரித்துக் கொண்டு நான் உங்களுக்கு உழைத்து தருகிறேன் தங்கைகள் இருவரையும் பள்ளி விடும்படி கெஞ்சி கேட்டான் அதற்கு ஒருவாறாகசம்மதித்தாள் பிள்ளைகள் இருவரும் நன்றாக படித்தனர். ரகு உழைத்துவரும் ஊதியத்தில் அனைத்தையும் வாங்கி விடுவான். மீனா புலமை பரீட்சை பரிலிசில் கொடுப்பானவு கிடைத்தது. இது இவளுடைய கல்விக்கு போதுமானதாக இருந்தது.

இவ்வாறாக மூன்று வருடங்கள் உருண்டோடியது. ரகு உழைத்து உழைத்து கஷ்டப்பட்டான். மீனாவின் வகுப்பாசிரியை ரகுவை அழைத்து. அறிவுரை கூறினார். அத்தையுடன் இருந்தால் உழைப்பை சுரண்டி விடுவான். தங்கைகளை படிப்பிக்க முடியாது. நீ எனக்கு தெரிந்த விடுதி ஒன்று இருக்கிறது நான் கதைத்து சேர்த்து விடுகிறேன் என கூறினார்.

மீனாவும், மீனாவும் விடுதியில் சேர்க்கப்பட்டார்கள் ரகு அத்தை வீட்டை விட்டு வந்து தனியாக தங்கி வேலை செய்தான் விடுமுறை நாட்களில் தங்கைகளை பார்த்து வருவதுண்டு.

இவ்வாறாக சில வருடங்கள் கழிந்தன மீனாவும், மீனுவும் பெரியவர்களானார்கள். மீனா கா.பொ.த உயர்தர பரீட்சை எழுதி விட்டு முடிவுக்காக காத்திருந்தான் அவள் கலைப்பிரிவில் கற்றதனால் நல்ல பெறுபேறு கிடைத்தது. பல்கலைக்கழகத்திற்கு தெரிவு செய்யப்பட்டாள். வறுமை அவளை தடுத்தது ஆசிரியர் ஒருவரின் ஆலோசனையில் கல்வியற் கல்லூரியில் அனுமதிக்கப்பட்டு ஆரம்பப்பிரிவில் கற்று நல்ல ஆரம்ப பிரிவு ஆசிரியையாக வெளியேறினாள் ரகுவும் மீனாவும் வாடகை வீட்டில் குடிபிடுந்தனர் மீனூ விடுதியில் தங்கி கா.பொ.த உயர்தரத்தில் விஞ்ஞான துறையில் கற்றாள் பரீட்சை எழுதி முடிவுக்காக காத்திருந்த போது விஞ்ஞான பீடத்தில் மருத்துவ துறைக்கு தெரிவு செய்யப்பட்டாள். வறுமை காரணமாக போக மறுத்த மீனுவை ரகுவும், மீனாவும் பல்கலைக்கழகத்திற்கு அனுப்பினார்கள் நாங்கள் துணையாக இருப்போம் என்று கூறினார்கள்.

சில காலங்களில் பின் மீனுவும் பல்கலைக்கழக பாடிப்பை முடித்து ஒரு சிறந்த வைத்தியராக வெளியேறினாள். மீண்டும் தாங்கள் பிறந்த ஊரிற்கு வந்தனர். அதே ஊரில் மீனா ஆசிரியராக பணிபுரிந்தாள் மீனூ வைத்தியராக பணிபுரிந்தாள் இருவரும் இணைந்து அண்ணா இனி நீங்கள் கூலி வேலைக்கு போக வேண்டாம் உழைத்தது போதும் வீட்டில் இருங்கள் என்று கூறினார்கள். அவன் அதனை ஏற்க மறுத்தான் மீனாவும், மீனுவும் ரகுவை நிறுத்தி ஒரு கடை அமைத்து அந்த பெரிய கடைக்கு முதலாளி ஆக்கி பார்த்தனர். இதனை பார்த்து ஆச்சரியப்பட்ட அதை நதியா தான் செய்த தவறுக்கு மன்னிப்புக்கேட்டு அவர்களை வீட்டிற்கு அழைத்தாள். தான் செய்த பிழைக்கு தனது மகள் ரதியை அவள் ஓர் தமிழ்ப்பாட ஆசிரியை திருமணம் செய்யுமாறு கேட்டாள். அதற்கு ரகு மறுத்தான். தங்கைகள் இருவரும் சம்மதம் தெரிவித்தனர். ரகுவையும் ஒருவராக சம்மதிக்க வைத்தனர். ரகுவும் அத்தையின் பிழையை மன்னித்து ரதியை திருமணம் செய்து கொண்டான் முருகனின் குடும்பம் மீண்டும் மகிழ்ச்சி வெள்ளத்தில்.....

வீ. நஞ்சீனி

ஆரம்பபிரிவு

முதலாம் வருடம்

## ஆசிரியரும் தகவல் தொழில்நுட்பமும்

உலகம் இன்று ஒரு குக்கிராமமாக மாறி உள்ளங்கைக்குள் உள்ளடங்கியிருக்கின்ற இருபத்திராம் இணையயுகத்தில் சஞ்சரித்துக் கொண்டிருக்கின்றோம். மாறிவரும் உலகில் நாம் மாற்றத்திற்கு உட்பட்டவராக வேண்டியது காலத்தின் தேவையாகும். இவ்வகையில் கூறலும் உலகின் வேகத்தினை எதிர் கொண்டு அதில் மாணவர்களை எதிர் நீச்சல் போடவைத்து பல்வேறு துறைகளில் மிளிர்வதற்கும் சமுதாய நிரோட்டத்தில் இணைந்து நல்ல நாட்டை கட்டியெழுப்புவதற்கும் ஆசிரியருக்கு தகவல் தொழில் நுட்பம் அவசியமாகின்றது.

எண்ணும் எழுத்தும் கண்ணெனத் தகும் என்ற வாக்கு மறைந்து. கணினியும் ஆங்கிலமும் கண்ணெனத் தகும் என்ற புதிய வாக்கு உருவெடுத்துள்ளது. இவ்வாறு மனித வாழ்வியலோடு பின்னிப்பிணைந்ததாக கணினியும், ஆங்கிலமும் விளங்குகின்றன. முற்கால ஆசிரியர்கள் (1990ற்கு முன்) கணினி என்ற பதத்தை அறிந்தவர்களாக மட்டுமே இருந்தனர். ஆனால் இன்றோ நிலைமை வேறு கணினி என்பதை இயக்கத் தெரியாமல் இருப்பவர்கள் ஆசிரியர்கள் அல்ல என்ற கருத்தோங்கியுள்ளது.

மாணவர்கள் கற்றலில் வெறுமனே செவிமடுத்தல் மூலம் கற்பதை விட கட்டபுலக்காட்சிகள் மூலம் கற்பது மாணவர்கள் மனதில் இலகுவில் பதிந்து விடும் இதன் மூலம் மாணவர்களின் அடைவு மட்டத்தை உயர்த்தலாம். அவ்வகையில் கல்வியில் துடம்பதிக்கும் தகவல் தொழில்நுட்ப சாதனங்களாக கணினி இணையம் என்பவற்றை குறிப்பிடலாம்.

இவற்றில் கணினி, பரீட்சை வினாத்தாள்கள், முன்வைப்புக்கள், புள்ளிகளின் மொத்த கூட்டுத் தொகை, சராசரி, பாடக்கையேடு, படங்கள் வடிவமைத்தல், செயற்திட்டங்கள் முதலான இன்னோரன்ன பயன்கள் கிடைக்கின்றன.

இணையம் மனித குலத்தின் ஓர் இமாலயப் பாய்ச்சல் எனலாம். ஆசிரியருக்கு இணையம் ஆற்றும் பங்களிப்பாக பாடசாலை பற்றிய தகவல்கள் அறிதல், ஆசிரியர் தொடர்பான பிரச்சினைகளை வெளிக்கொணரல், புதிய புதிய கல்விச் சிந்தனைகளை, புத்தாக்கங்களை வெளியிடல், பாடக்குறிப்புக்களை அறிதல் கற்றல் கற்பித்தல் நுட்பங்கள் இவ்வாறு பலவற்றைத் தேடித் தரும் ஒரு நூலகமாக இணையம் தொழிற் படுகின்ற தென்றால் அது மிகையல்ல.

இவ்வகையில் கணினி பற்றிய ஒரு தெளிவான அறிவுத்தகவல் ஆசிரியருக்கு இருக்க வேண்டும். அத்துடன் இணையத்தில் எந்நேரமும் தேடிக் கொண்டிருப்பவராகவும் மாணவர்களுக்கு பரிமாற்றும் ஓர் ஊடகமாகவும் ஆசிரியர் இருக்க வேண்டியது அவசியமாகின்றது.

இவ்வகையில் சுற்றும் உலகில் நாமும் தகவல் தொழில்நுட்பத்திற்கு ஈடுகொடுத்து வளரும் மாணவர் சமுதாயத்திற்கு சிறந்த அறிவை வழங்குபவராகவும், இணையத்தோடு இணைந்து சஞ்சரிப்பவராகவும், ஏனையோருக்கும் ஒரு வழிகாட்டியாகவும் திகழ்வோம் என்பது வெள்ளிட, மலையாகும்.

கி. அபிராம்  
ஆரம்பப்பீர்வு  
முதலாம் வருடம்.

## சமர்ப்பணம்

குழந்தைப் பருவத்தில் குதாகலித்து குளிக்கும் நேரம் குண்டு மழையில் குளித்து குமுறிய மலர்கள் அம்மா என்றழைக்கும் வயதில் அநாதை என்று பெயரெடுத்த காலங்களும்

பிள்ளைப் பருவத்தில் பள்ளி செல்லும் வேளை வெள்ளை உடையின்றி வெளியேறிய போதும் முல்லை இவள் முகம் வாடக் கூடாதென தன் சொல்லை நிறுத்தி தந்தை சோர்ந்த காலங்களும்

அடுத்தவர் கதை கேட்க நம்நாட்டை கெடுத்தவர் கதை கூறி முடிக்கையில் - கண்ணை தொடுத்தவர் கரம் மடிக்க - சிறு கதை தொகுத்தவர் சிரம் துடித்த காலங்களும்

கல்வியில் களிப்புறும் வயதில் கைகளில் கவசம் ஏந்தி ஏதிலியாய் நின்று எதிர்ப்பவனை தன் வசம் தாங்கி பெற்றவரை பிரிந்து உற்றவரை மறந்து மற்றவரை தஞ்சம் என்று இருந்த காலங்களும்

உயர்ந்து விட வேண்டுமென்று உன்னதமாய் கற்று உயர்தரம் தொடர உருவெடுத்த வேளையில் சுற்றுலாப் பயணமதை அகதிகளாய் தொடர பற்றில்லா வாழ்க்கையது முகாம்களில் முகவரியை தொலைத்த அந்தக் காலங்களும் நான் வாழப்போகும் மீதி வாழ்வின் முதற்படிக்குச் சமர்ப்பணம்.....



ப. வீனோஜின்  
ஆரம்பக்கல்வி  
முதலாம் வருடம்.

## ஆரம்பக்கல்வி

அ.தொடக்கி வைத்த கல்வி  
ஆசை வளர்ந்த கல்வி  
இன்னல் களைந்து கல்வி  
ஈசனைக் காட்டிய கல்வி  
உண்மை உரைத்த கல்வி  
ஊக்கம் ஏற்றிய கல்வி  
எண்ணம் கொள்ள வைத்த கல்வி  
ஏக்கம் குறைத்த கல்வி  
ஐயம் போக்கிய கல்வி  
ஒற்றுமை கற்பித்த கல்வி  
ஒவியம் தீட்டிய கல்வி  
ஒளவியம் போதித்த கல்வி

அக்கல்வி,  
மனிதனின் அத்திவாரக்கல்வி  
ஆனந்தக்கல்வி அற்புதக்கல்வி - என்றும்  
அழியா நிற்கும் ஏட்டுக்கல்வி  
அதுதான் ஆரம்பக்கல்வி



**கி. தர்ஷன்**  
**ஆரம்பக்கல்வி**  
**முதலாம் வருடம்**

### கற்றல் கற்பித்தல் செயற்பாட்டில் ஆசிரியர் பின்பற்ற வேண்டியவை

- ◆ சகலவற்றிற்கும் திருப்திகரமான அனுபவங்களைப் பெற்றுக்கொள்வதற்குப் பிள்ளைகளிற்கு இடமளிக்க வேண்டியதோடு அதற்குப் போதியளவு திட்டமும் ஆயத்தமும் செய்து கொள்ளல்.
- ◆ கருத்துக்களிற்கேற்ப அறிமுகங்களையும், கற்றல் முறைகளையும் பிரயோகித்து பாடங்களைத் திட்டமிடுதல்.
- ◆ சகல வேலைகளையும் முயற்சிகளையும் மதித்தல்
- ◆ பிள்ளைகளை குழுக்களாக வேலைகளில் ஈடுபடுத்தல். ஆரம்ப சந்தர்ப்பங்களில் குழுவொன்றில் ஒருவர் செயலாற்ற வேண்டிய முறை தொடர்பாக பிள்ளைகளுக்கு வழிகாட்டுதலும், உதவுதலும் அவசியம்.
- ◆ கற்றல் கற்பித்தல் நிகழ்ந்து கொண்டிருக்கும் போது படிப்படியாக சேகரிக்கப்படும் தகவல்களையும் பொருட்களையும் முறையாகக் கட்டியெழுப்பப்படும் கண்காட்சியாக மாற்றுவதல்.
- ◆ பொருத்தமான வேளையில் கருப் பொருளைத் தெரிவிசெய்து வளங்களைப் பயன்படுத்தக்கூடியதாக இருத்தல்.
- ◆ புதிய பாடத்திட்டத்திற்கேற்ப ஆக்கம் அழகியல், உடற்கல்வி என்பவற்றில் உரிய தேர்ச்சிகளை அடைவதற்கான விரிந்த வீச்சுள்ள கற்றல் - கற்பித்தல் அனுபவங்களை வழங்குவதற்கு வசதிகள் அழித்தல்.
- ◆ சுற்றாடல் சார் செயற்பாடுகளை மதிப்பீடு செய்யும் போது அறிவு, திறன், மனப்பாங்கு, பழக்கவழக்கங்கள் என்பவற்றை கவனத்திற் கொள்ளல்.
- ◆ உரிய கணிப்பீட்டுச் சந்தர்ப்பங்களை ஏற்படுத்தி அதனை கணிப்பீட்டுப் படிவத்தில் அறிக்கைப்படுத்தி வைத்து மேற்குறிப்பிட்ட விடயங்களில் அக்கறை செலுத்துவதன் மூலம் மாணவர்களின் கற்றலில் தொடர்ச்சியான ஆர்வம் ஏற்படுத்த முடியும்.

**துசாந்தன்**  
**ஆரம்பப்பிரிவு**  
**முதலாம் வருடம்**

## ஆரம்பக்கல்வி மாணவர்களுக்கான கற்றல் கற்பித்தல் முறைகள்

ஆரம்பப்பிரிவு மாணவர்களிற்கு கற்பிக்கின்ற போது அம் மாணவர்கள் கற்கின்றனர் என்று தெரியாமலே கல்வியினை பல்வேறு முறைகளில் ஆசிரியர்களாகிய நாம் கற்பிக்க வேண்டும். அந்த வகையில் மாணவர்களை எந்த நேரமும் வகுப்பறைக்குள்ளேயே வைத்துக் கற்பிக்காமல் வகுப்பறைக்கு வெளியில் அழைத்துச் சென்று கற்பிக்க வேண்டும் விளையாட்டு மைதானம் பூங்கா என்பவற்றிற்கு அழைத்துச் சென்று கற்பித்தல் செயற்பாட்டை மேற்கொள்ளமுடியும்.

செயற்பாடுகள் சார்ந்த கற்பித்தல்  
பிரச்சினை தழுவிய கற்பித்தல்  
வெளிக்களக் கற்றல், கற்பித்தல்  
விளையாட்டு முறைக் கற்றல் கற்பித்தல்  
இடைத் தொடர்புகளைப் பேணி கற்றல் கற்பித்தல்  
போட்டி முறைக் கற்றல் கற்பித்தல் போன்ற பலவகைகளில் கற்பித்தல் முறைகள் உள்ளன.

மேலும் ஆசிரியர் மையக் கற்பித்தலிற்கு பதிலாக மாணவக் மையக் கற்றல் செயற்பாட்டுக்கு இடமளிக்கும் கற்றல் கற்பித்தல் முறை நடைமுறைப்படுத்தப்பட வேண்டும்.

தனிப்பட்ட ஒவ்வொரு மாணவரதும் கற்றலுக்கான தயார்நிலையினை அறிந்து அவர்களுக்கு பொருத்தமான வகையிற் கற்றலுக்கான வளங்களை வழங்கி கற்றலில் ஈடுபடுத்த வேண்டும்.

ஆசிரியர்கள் நிலைமாற்று வகிபாகத்தில் இயங்க வேண்டும் (Transformation Role) மரபு ரீதியாக கற்பித்தலுக்கு அப்பால் மாணவர்களது சிந்தனைத் திறன் விருத்தி, சமூகத்திறன் விருத்தி, தனியாள் திறன் விருத்தி, என்பவற்றை இறுதி விளைவாக கொண்ட கற்றல் கற்பித்தல் முறைகள் நடைமுறைப் படுத்தப்படவேண்டும்.

சகாபுக்கற்றல் (PEER Learning)  
கூட்டாகக் கற்றல் (Co-Operative Learning)  
புலன்களைப் பயிற்றுதல், புலனாய்வுக் கற்றல்  
பிரச்சினை தீர்க்கும் முறை, கண்டறிமுறை

போன்ற பல கற்றல் கற்பித்தல் முறைகளை நடைமுறைப் படுத்த வேண்டும்.

கு.துசிபநாதன்  
ஆரம்பக்கல்வி  
முதலாம் வருடம்

## சிறுவர் துஷ்பிரயோகம்

சிறுவர் துஷ்பிரயோகம் பெற்றோரால், பாதுகாவலரால், பராமரிப்பாளரால், அவர்களுடன் நானுக்கு நாள் வாழ்வில் ஈடுபாடு கொள்ளும் ஏனையோரால், தொழில் அதிபர்களால், அமைப்பு நிர்வாகிகளால் என பல தரப்பட்டவர்களாலும் பாதுகாப்பு இல்லாதவிடத்து ஒரு பிள்ளை தீமையை அனுபவிக்கின்றது. இது பொதுவாக நான்கு முக்கிய பகுதிகளாக நோக்க முடியும்.

உடல் ரீதியானது  
பாலியல் ரீதியானது  
உணர்வு ரீதியானது  
கவனிப்பின்மை ரீதியானது



இக்காரணிகளால் பிள்ளைகளின் மேம்பாடும் நல் வாழ்வும் பாதுகாக்க அமைவதோடு அப்பாதிப்பை வாழ்நாள் முழுவதும் பிள்ளைகள் சுமக்கின்றனர்

உடல் ரீதியான துஷ்பிரயோகம் எனின் ஒரு நபரால் தன்பாதுகாப்பில் இருக்கும் சிறுவருக்கு தீங்கு விளைவித்தல் அல்லது தீங்கு வரப்போவது தெரிந்தும் தடுக்காமல் விடல், உடல் ரீதியான காயமோ அன்றேல் துன்பமோ வருவதை தடுக்க தவறுதல் என்பன உடல்ரீதியான துஷ்பிரயோகம் எனப்படும்.

பாலியல் ரீதியான துஷ்பிரயோகம் எனின் பாலியல் நடவடிக்கையில் இளம்பிள்ளைகளையோ அல்லது சிறுவர்களையோ பாலியல் ரீதியாக சுரண்டுதல் பாலியல் வன்முறை, தகாப்புணர்ச்சி மற்றும் எல்லா வகையான சிறுவர்களுடன் ஈடுபடும் பாலியல் நடவடிக்கை மற்றும் ஆபாசப்படங்கள் என்பவற்றை இதில் உள்ளடக்கலாம்.

உணர்வு ரீதியான துஷ்பிரயோகம் எனின் சிறுவர்களின் உணர்ச்சிகளை முடக்குதல், அதாவது அவர்களது உரிமையை மறுத்தல் அல்லது பாரதூரமாக முறையற்ற விதத்தில் நடாத்துதல், மற்றும் துன்புறுத்துதல் என்பன அடங்கும்.

கவனிப்பின்மை என்பது ஒரு பிள்ளையை இடைவிடாது வேண்டுமென்றே குளிர், பட்டினி போன்ற ஆபத்துக்களில் இருந்து பாதுகாக்க தவறுதல் அல்லது உடலுறுப்புச்சார்ந்த வளர்ச்சிக்கறைபாடு உட்பட பிள்ளையின் ஆரோக்கியத்திற்கு, அபிவிருத்திக்கு குறிப்பிடத்தக்க ஊறு விளைவிக்கின்றதான முக்கிய விளைவை கவனிக்க தவறுதல் என்பதே கவனிக்காமை அல்லது புறக்கணிப்பு என்று வரைவிலக்கணப்படுத்தலாம்.

இத்தகைய துஷ்பிரயோகம் இடம் பெறும் இடங்களாக குடும்பம், அரசு, அரசசார்பற்ற நிறுவனங்கள், வேலைத்தளங்கள், வீதி, யுத்தபிரதேசம் என்பன குறிப்பிடத்தக்கது.

இத்தகைய சிறுவர் துஷ்பிரயோகம் காரணமாக சிறுவர்களின் உடல், உள சமூக ரீதியாக சிறுவர்கள் பாதிக்கப்படுகின்றனர். அத்துடன் மரணம், மன அமைதியின்மை மற்றும் உடல் ரீதியாகவும், அறிவியல் ரீதியாகவும் சிறுவர்கள் பாதிக்கப்படுகின்றனர்.

இத்தகைய பாதிப்பில் இருந்து சிறுவர்களை பாதுகாப்பதற்கு சிறுவர் துஷ்பிரயோகம் சார்ந்த விழிப்புணர்வுகளை மாணவ ஆசிரியர்களாகிய நாமும் சமூகத்துடன் இணைந்து மேற்கொள்வோமாக.

க.ஜீவப்பிரபு  
ஆரம்பக்கல்வி  
1ம் வருடம்

## மாணவர் உயர்ச்சியில் ஊன்றுகொலாக ஆசிரியர்கள்

எந்தக் குழந்தையும் நல்ல குழந்தைதான் மண்ணில் பிறக்கையிலே அவன் நல்லவனாவதும் தீயவனாவதும் அன்னை வளர்ப்பினிலே என்ற கருத்திற்கிணங்க குழந்தையின் எதிர்காலத்தை தீர்மானிக்கும் உரிமை பெற்ற தாய்க்கு அடுத்தபடியாக ஆசிரியர்களுக்கே உரிமையாகும். அரசன் எவ்வழியோ குடிகளும் அவ்வழியே என்பதைப் போன்று ஆசிரியர் எவ்வாறு செயற்படுகின்றாரோ அவ்வாறே மாணவர்களும் செயற்படுகின்றனர்.

சில மாணவர்கள் கல்வி கற்கும் காலத்தில் மட்டுமே ஆசிரியரைப் பின்பற்றினாலும் பலர் தமது இறுதிக்காலம் வரை பின்பற்றுகின்றனர் என்பது அனைவரும் அறிந்ததே. தொடர்ந்த பழக்கம் சுகூடு வரைக்கும் என்ற முது மொழிக்கிணங்க நாம் பாடசாலையில் கற்கும் போது கடைப்பிடிக்கும் பழக்க வழக்கங்களைத் தமது எதிர்காலத்தில் கடைப்பிடிப்பதால் பலர் உயர்ந்த இடத்தில் உள்ளனர்

பொதுவாக மாணவர்கள் ஆசிரியர் கூறுகின்ற அனைத்து விடயங்களையும் நம்புவதுடன் அதன்படியே செயற்பட முனைகின்றனர் மாணவர்கள் எவ்வழியில் செல்கின்றனர் என்பதை தீர்மானிப்பதில் ஆசிரியரின் பங்கு மிக அதிகமாகும். பாடசாலையில் பரிசைக்கான கல்வியை மட்டும் கற்பிக்கப்படுவதில்லை மாறாக வாழ்க்கைக்கு தேவையான கல்வியே கற்பிக்கப்படுகின்றது. அதாவது கலாசாரம், பண்பாடு, பழக்கவழக்கம், தொழில்நுட்பம் போன்ற அனைத்தும் கற்பிக்கப்படுகின்றன. ஆரம்ப காலத்தில் ஆசிரியர்கள் சமூக முன்னோடியாக மதிக்கப்பட்ட போதும் தற்போது அதன் தன்மை குறைவடைந்து வருவதை காணலாம் இதற்கு காரணம் ஒரு சில ஆசிரியர்களின் அசாதாரண நடவடிக்கையாக இருந்தாலும்



முழுமையாக ஆசிரியர்கள் மீதே பழி சுமத்த முடியாது. பெற்றோர்களுது அறியாமை, உலகமயமாதல் தொழில்நுட்பத்தின் அதீத வளர்ச்சி சினிமா போன்ற பலவற்றைக் கூறலாம்.

இவ்வாறு ஆசிரியர்களின் செல்வாக்குறைவதற்கு மேலே கூறிய காரணிகள் தூண்டு கோலாக அமைந்தாலும் இக்காரணிகளால் ஆசிரியர்களின் இடத்தை பிடித்து விடமுடியாது. அதாவது மாணவர்கள் கற்றல் செயற்பாட்டின் போது எவ்வளவு தான் தொழில்நுட்பக் கருவிகளைப் பயன்படுத்தினாலும் அவற்றில் உள்ள தகவல்களை உரியமுறையில் எடுத்துச் சொல்வதும் அவைபற்றிய பூரண அறிவை ஊட்டுவதும் ஆசிரியர்களே. எவ்வளவு தான் தொழில்நுட்பம் வளர்ச்சி கண்டாலும் ஆசிரியர்களின் தேவை மாணவர்களுக்கு கட்டாயம் தேவையாகும். அதாவது, தேருக்கு அச்சாணி எவ்வளவு முக்கியமானதோ அந்த அளவிற்கு ஒரு மாணவரின் முன்னேற்றத்திற்கு ஆசிரியரின் வழிகாட்டல் அவசியமாகும்.

K.Sharmila  
123/12/PT/29  
Primary

## சிறுவர் பாடல்கள்

### நட்பு

ஆபத்தில் உதவும் நட்பே  
உண்மை நட்பாகும்  
அன்பில் மலரும் நட்பே  
அருமை நட்பாகும்

தேவைக்கு நாடும் நட்பு  
தீய நட்பாகும்  
கோபத்தில் விலகும் நட்பு  
வேண்டா நட்பாகும்

காரியம் சாதிக்கும் நட்பு  
நறிப்புத்தி நட்பாகும்  
நேர்மை மிகுந்த நட்பு  
நேசம்மிக்க நட்பாகும்



### நட்சத்திரப் பூக்கள்

சின்னச் சின்ன பூக்களாம்  
சிங்காரப் பூக்களாம்  
வானில் மலரும் பூக்களாம்  
வாடி உதிர்வது இல்லையாம்!

கொட்டிக் கவிழ்ந்த பூக்களாம்  
கொள்ளை அழகுப் பூக்களாம்  
பார்த்துப் பார்த்து ரசிக்கலாம்  
பறிக்க எவரும் இல்லையாம்!

இரவும் நிலவும் கூடியே  
ஈன்றெடுத்த பூக்களாம்  
வெண்மை நிறப் பூக்களாம்  
விடிந்தால் எல்லாம் மாயமாம்!



### முயற்சி செய்

கல்விகற்க முயற்சி செய்  
கவிதை எழுத முயற்சிசெய்  
அறிவைப் பெற முயற்சி செய்  
அன்பாய் வாழ முயற்சி செய்  
பட்டம் பெற முயற்சி செய்  
பதவி பெற முயற்சி செய்  
நல்லது செய்ய முயற்சிசெய்  
நன்மை தேட முயற்சி செய்  
நல்லதை நினைக்க முயற்சி செய்  
நலமாக வாழ முயற்சி செய்



### தென்னை மரம்

ஒற்றைக்காலில் ஊன்றி மண்ணில்  
உயர்ந்து நிற்கும் அன்னை  
பெற்றுப் பேளை வளர்த்த பிள்ளை  
பிறருக்கும் அளிப்பார் தன்னை!

பற்றி நாமும் தலையைச் சீவின  
பருகுவதற்குப் பானம்  
வற்றி நாவும் வரளும் போது  
விளங்கிடுவார் தானம்!

சுற்றும் சூழப் பந்தி, பழம்  
சுகந்த பாக்கும், முல்லை  
வெற்றிலையோடு இவரில்லாது  
விழாக்கள் ஏதும் இல்லை!



V.டயானா  
ஆரம்பப் பிரிவு  
முதலாம் வருடம்

## இலங்கையின் கல்வித்துறை

1. 1931 இலங்கை மக்களுக்கு சர்வஜன வாக்குரிமை வழங்கப் பட்டதைத் தொடர்ந்து இலவசக்கல்வி வழங்கும் முயற்சிகள் ஆரம்பம்.
2. 1943ம் ஆண்டு 26ம் இலக்க அறிக்கையில் இலவசக்கல்வி ஆலோசனை முன்வைக்கப்பட்டது.
3. 1945 இல் இலவசக் கல்வித் திட்டம் அறிமுகப்படுத்தப்பட்டது.
4. 1952 இல் வறுமையான திறமையற்ற மாணவர்களின் நலன் கருதி புலமைப்பரிசில் திட்டம் நடைமுறைக்கு வந்தது.
5. 1956 இல் சுயமொழிகள் போதனை மொழிகளாக மாற்றப்பட்டன.
6. 1966 இல் பாடசாலைகள் தேசிய மயமாக்கப்பட்டது.
7. 1979இல் இலவசப்பாடநூல்கள் வழங்கப்பட்டது
8. 1880இல் கல்விச் சீர்திருத்தம் வெள்ளை அறிக்கை வெளியிடப்பட்டது.
9. 1887இல் தேசிய பாடசாலைகள் உருவாக்கும் நடைமுறை ஆரம்பமானது.
10. 1989இல் இலவச மதிய உணவுத்திட்டம் ஆரம்பமானது
11. 1993இல் இலவசச் சீருடை விநியோகம் ஆரம்பமானது.
12. 1998இல் க.பொ.த உயர்தரப் பரீட்சைக்கான பாடங்களில் எண்ணிக்கை நான்கிலிருந்து மூன்றாகக் குறைக்கப்பட்டது. பல்கலைக்கழக அனுமதிக்காகப் பொதுச்சாதாரண பரீட்சை எனும் விசேட பரீட்சை அறிமுகமானது. இது 2000ம் ஆண்டில் நடைமுறைப்படுத்தப்பட்டது.
13. 1998இல் பாடசாலை மட்டக் கணிப்பீடு முறை (SBA) அறிமுகமானது.
14. 2001இல் பாடசாலைக் கல்வி அமைச்சு உருவாக்கப்பட்டது.
15. 2002இல் SBA புள்ளிகள் க.பொ.த சாதாரண பெறுபேற்றுடன் சேர்க்கப்பட்டது.
16. 2007இல் பாடக்குறிப்பு 5E முறையில் கொண்டுவரப்பட்டது. 5E என்பதன் கருத்து E-Engagment, E2 - Explanation E3 - Exploration, E4 - Elaporation, E5 - Evaluation
17. உலக ஆசிரியர் தினத்தை சிபார்சு செய்த இலங்கையா M.G. மென்டிஸ் ஆவார்.
18. 1986இல் இலங்கை ரூபவாழினி கல்விச் சேவை ஆரம்பிக்கப்பட்டது.
19. இலங்கையிலுள்ள பாடசாலைகளின் எண்ணிக்கை 10650.
20. இலங்கையின் கட்டாயக்கல்வி வயதெல்லை 5-14 வரை.
21. இலங்கைப் பாடசாலைகளின் வகைகள் IAB, IC வகை II வகை III ஆகும்.
22. இலங்கையின் கல்விச் சேவைப் பிரிவுகளாவன ஆசிரியர் சேவை, அதிபர் சேவை, கல்வி நிர்வாக சேவை, கல்வியலாளர் சேவை, ஆசிரிய ஆலோசகர் சேவை.
23. ஆசிரியர்களுக்கான வாண்மை, விருத்திப் பயிற்சிகளினை வழங்கும் நிறுவனங்கள் தேசிய கல்வியியல் கல்லூரி, ஆசிரியர் பயிற்சிக் கலாசாலை, தேசிய கல்வி நிறுவகம்.
24. இலங்கையின் தேசிய கல்வி நிறுவகம் 1980 இல் கொடும்பு மகரகம என்னும் இடத்தில் உருவாக்கப்பட்டது.
25. இலங்கையின் அதிபர் சேவை பின்வரும் தரங்களின் அடிப்படையில் காணப்படுகின்றது. தரம் 1, தரம் 3, தரம் 2:1, தரம் 2:11 என்பனவாகும்.
26. இலங்கை ஆசிரியர் சேவை 1994ம் ஆண்டு சர்வதேச ஆசிரியர் தினத்தன்று அங்குராபணம் செய்து கொள்ளப்பட்டது ஆசிரியர் சேவையின் தரங்கள் வருமாறு.  
வகுப்பு 3 தரம் 11  
வகுப்பு 3 தரம் 1  
வகுப்பு 2 தரம் 11  
வகுப்பு 2 தரம் 1  
வகுப்பு 4 1

**N.Pushpamenan**

கணிதப்பிரிவு  
முதலாம் வருடம்.

## கருவில் இருந்து உன் தாயாகம்

தாயே.....  
கருவறைத் தொட்டிலில்  
முளையாக மூடி வைத்து  
முத்தமிழை பொழிந்து  
பெற்றவளே....

கரங்களில் ஏந்தி  
கனிவோடு பேணி  
கண்களும் காத்து  
கடவுளாய், மகளாய்  
தாயாய் எத்தனையோ  
உறவாக கழன்று  
கொண்டிருக்கின்ற  
உலகமே....

அன்பையும் அறிவையும்  
அழகோடு அளிப்பவளே  
மடிமீது மலராக  
மனதிலே தென்றலாக  
தாலாட்டிச் சீராட்டும்  
ஆதி முதல் நீ...

அம்மா என்னும்  
முன்றெழுத்தின் அகிலமே  
உயிர் வாழும் தெய்வமாய் இருந்  
அணைத்துக் கொள்ளும்  
ஒரே ஒரு  
உலக அதியமே....

உனக்கென இந்தப்  
பிள்ளை நான்  
இதுவரை செய்தது என்ன?  
தலை சாய்கிறேன்  
அன்பால்  
தாயே உன் முகம் கண்டு.....



க.விஸ்ணுப் பிரகாஷ்  
கணித பிரிவு  
முதலாம் வருடம்

## IMPROVE YOUR ENGLISH WRITING TIPS

- ◆ Alliteration should be avoided
- ◆ Never use a long word when a diminutive one will do
- ◆ Employ the vernacular.
- ◆ Parenthetical remarks (however relevant) are unnecessary
- ◆ Remember to never split an infinitive.
- ◆ Contractions aren't necessary.
- ◆ One should never Generales.
- ◆ Eliminate quotations. as Ralph waldo Emerson said  
"I hate Quotations. tell me what you know"
- ◆ Be more or less specific
- ◆ Understatement is always best.
- ◆ One word sentences? Eliminate
- ◆ The passive voice is to be avoided
- ◆ Go around the barn at high noon to avoid colloquialisms
- ◆ Exaggeration is a billion times worse than understatement
- ◆ Dont never use a double negation
- ◆ Capitalize every sentences and remember to always end it with a point.
- ◆ Proof read carefully to see if you words out.



M.M.Nifrul Muzeena  
Agriculture  
1st year

வந்தியா தீபம் 2012

## சீந்தனைக்குரியவை

- ◆ The two greatest days of your life are the day you are born and the day you discover why you wereborn  
உனது வாழ்க்கையின் இரண்டு உயர்வான தினங்கள் நீ பிறந்தநாளும் நீ எதற்காக பிறந்திருக்கின்றாய் என்பதை கண்டுபிடிக்கும் நாளுமே ஆகும்.
- ◆ A young man charles dickens had everything going against him until one day a man's praise turned his life around.  
So be generous with your praise to encourage others.  
சார்ல்சு டிக்கன்ஸ் என்ற வாலிபனுக்கு வாழ்வில் எல்லாமே எதிராக நடந்து வந்தன. ஒருநாள் வேறொருவர் அவரைப் பாராட்டியது டிக்கன்ஸின் வாழ்க்கையை மாற்றி அமைத்தது. ஆகவே மற்றவர்களுக்கு உற்சாகம் ஊட்டுவதற்கு உனது பாராட்டுக்களை தராமலாக வழங்கு.
- ◆ Great occasions for changing the world seldom come but little opportunities surround us daily So make use of every opportunity today.  
உலகை மாற்றக்கூடிய பெரும் சந்தர்ப்பங்கள் அபூர்வமாகவே வருகின்றன. ஆனால் சிறிய சந்தர்ப்பங்கள் எம்மை அன்றாடம் சுற்றி நிற்கின்றன. எனவே ஒவ்வொரு சந்தர்ப்பத்தையும் இன்றே பயன்படுத்து.
- ◆ The world doesn't care about your self esteem. But it expects you to accomplish something while you live.  
இந்த உலகம் உனது சுயகௌரவத்தைப்பற்றி கவலைப்படுவதில்லை. ஆனால் நீ வாழும் காலத்தில் எதையாவது சாதிக்க வேண்டும் என்பதை எதிர்பார்க்கின்றது.
- ◆ Don't let your life slip through by living in the past or future By living your life one day meaning fully, you live all days of your life.  
உனது கடந்த காலத்திலோ எதிர்காலத்திலோ வாழ்வதன் மூலம் உனது வாழ்க்கையை நழுவிப் போகவிடாதே. ஒரேயொரு நாள் உனது வாழ்க்கையை அர்த்தமுள்ளதாக வாழ்ந்தால் அது உனது முழுவாழ்க்கையும் சிறப்பாக வாழ்வதற்கு ஒப்பாகும்.

M.Malarmathy  
Agriculture  
01st Year

## The Value of Schools

A school is a place of paramount importance in a country because it is where the future generation is produced. It is the place where the children are provided an education, protection discipline and taught everything that they need to know to build their characters and personalities.

The school has become an interesting place because children associate people from different walks of life and then form a friendship with them. They also learn unity by being with other students, they learn and play together and share ideas with others.

At school children have the opportunity to learn a wide range of interesting books. When sports meets are held they have an opportunity to participate in various events, build their skills and abilities in sports and win awards. There are so many associations in schools that are help us improve our knowledge and talents and also give us the ability to face society in the future so I think there is no other place like school for children to make their future bright. The school is a place of great significance in our lives.

S.Pavithira  
Agriculture  
01st Year

## கல்லூரி

பல கோடி ஆசையுடன்  
நுழைவாயிலில் நுழைந்தேன்  
உயரமாக இருந்தவர் பதிவு செய்தார்  
பதினெட்டு முத்துக்களுடன்  
புன்முறுவலுடன் இணைந்தேனடி  
பொதுவான எண்ணங்கள் என்னுள்ளே

பலவருடம் கடாத சூரியனின் சுடுகின்றது  
ஒரு பார்வையில் பல நிறங்கள்  
கறுப்பு வெள்ளை அணிந்த திருவள்ளுவராய்  
சுத்தமே குறியாய் ஈர்க்கு  
கூட்டுதலே விடியல் என்று  
கல்லூரி முன்வளைவை சுற்றுவோம்.

மூளையில் சில மடிப்புகளை  
பல மடிப்புகளாக்கி  
விண்மேகம் தொட கற்று தரும்  
சிந்தனையின் சிகரங்கள் ஏராளம்  
இக்கல்லூரியை அலங்கரிக்கும்  
எரியும் மகனீசிய நாடாக்கள்

கற்றல் எனும் கிண்ணம் ஏந்தி  
கல்லூரி சென்று  
எட்டுமணி நேரம்  
எண் திசைகளுடன் இணைந்து  
எண்ணில் அடங்காதவைகளை கதைப்பேனடி  
என்றுமே நிஜங்களுடன்....

ந.பிநர்மதா  
விவசாயப்பிரிவு  
முதலாம் வருடம்

### FASCINATING BODY FACTS

..... What I learnt.....

The fastest human muscle can make  
Our eyelids blink at about five  
times a second.

The nails on the right hand of a right  
handed person grow faster than nails  
on the left hand, and vice versa.

Each red blood cell travels round the  
body 172,000 times before it dies  
after about four months.

Your hand and wrist contains 27 bones.

If you could lay all your veins  
and arteries out they would  
stretch 22 times round the world!

M.R.F.Irfana  
Agriculture  
1st year.

### IF YOU ARE A FRIEND.....

Friendship is a silent gift  
on nature, you know  
Life is full of blessings...  
And one of them is you

Just open your eyes  
The one I'm proud to call my friend...  
I never knew what wonders  
A friend can do...  
Yes, it's unbelievable

Surely they can changer things around,  
Into smiles, sunshine and happiness  
Just the way you keep doing always

What can you do for me?  
If you are a friend of mine now  
You will change things around

I am always thankful to 'Allah'  
you know, what this is...  
This is the silent gift of nature.

A.F. சப்னாஸ்  
வர்த்தகம்  
முதலாம் வருடம்

# ஆசிரியர் நடிபல்குகள்

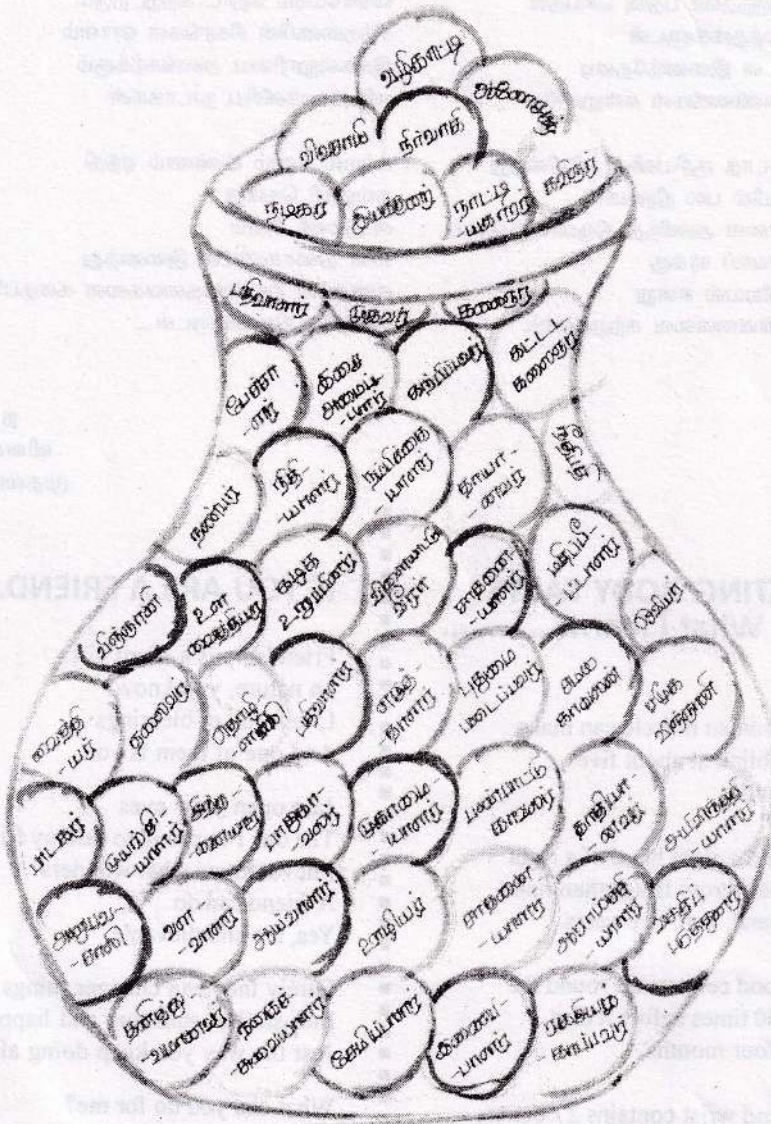

M.S. அனீஷா  
வந்தககம்  
முதலாம் வருடம்

## கல்வியில் வெற்றி கண்டிட, நேரத்தை திட்டமிட்டு பயன்படுத்தல்

கற்றல் என்பது கடினமான ஒன்றாகத் தோன்றுவதற்கு ஒரு முக்கிய காரணம் நாம் கிரமமாக ஓரிடத்தில் உட்கார்ந்து கற்காமை என்பதாக இருக்கலாம். இதை வெல்வதற்கு நாம் படிப்பதற்கென்று நமக்கே ஒரு நேரகூசியை வகுத்து அதன்படி ஒழுக தொடர்ந்து முயற்சிக்க வேண்டும். எல்லாப்பாடங்களையும் கற்க வேண்டும். ஆனால் கடினமான பாடங்களுக்கு கூடிய நேரம் ஒதுக்க வேண்டும்.

படிப்பதற்கென்று ஒரு நேரகூசியை கடைப்பிடிப்பதால் நாம் நமது நேரத்தையும் சக்தியையும் சிறந்த முறையில் பயன்படுத்துவோம். நேரத்தை வீணடிப்பதைத் தவிர்ப்போம். கடினமான பாடங்களை புறக்கணிக்க மாட்டோம். பரீட்சை நெருங்கும்போது விழுந்து விழுந்து படிக்கத் தேவையில்லை. எனவே பின்வரும் குறிப்புக்களை மனதில் கொண்டு நமக்கே நேரகூசியை அமைத்து அதைப்பின்பற்ற வேண்டும்.

- நீண்டகாலத்திட்டம் ஒன்றை ஆண்டு முழுவதற்கும் அமைத்துக் கொள்ளுங்கள்.
- வாரநேரகூசியை ஒவ்வொரு வாரமும் புதிதாக அமைத்துக் கொள்ளுங்கள்.
- வீட்டில் படிக்கத் தொடங்கும்போது, முதலில் கடினமான ஒரு பாடத்தைப் படியுங்கள். பின்பு இலகுவான பாடத்தையும் இவ்வாறு மாறிமாறிப் படியுங்கள்.
- ஒரு மணிநேரம் படித்த பின்பு ஐந்து நிமிடம் ஓய்வு எடுங்கள் பின்பு படிப்பதற்குத் திரும்புங்கள்.
- இரவிரவாக படிக்காதீர்கள். ஐந்து, ஆறு மணித்தாக்கம் அவசியமாகும். பொழுதுசாயும் நேரமும், விடியற்காலை நேரமும், படிப்பதற்கு மிக உகந்த நேரங்களாகும்.
- செயல்திட்டங்கள், ஒப்படைகள் என்பவற்றை நீங்கள் சமர்ப்பிக்க வேண்டுமானால் நேரகாலத்தோடு வேலையைத் தொடங்குங்கள்.
- மற்றவர்களோடு ஏதாவது பேச வேண்டுமென்றால் படிப்பு நேரத்தை குழப்ப வேண்டாம். மாறாக ஒரு தாளில் அந்த விடயத்தைக் குறித்துவிட்டு படிப்பு நேரம் முடிந்த பின்பு அவர்களோடு பேசுங்கள்.

சீ. நிரோஜின்  
வர்த்தகம்  
முதலாம் வருடம்

## மாணவர் கல்வியில் செல்வாக்கு செலுத்தும் ஆசிரியர் மாணவர் தொடர்பு

கல்வி என்பது அறிவோடு சேர்ந்து ஒழுக்கத்தையும் கற்றுக்கொடுக்கும் ஓர் அம்சமாகும். கல்வியைக்கற்ற ஒவ்வொரு மாணவரும் தாம் கற்ற விடயத்தை செயற்படுத்துபோல் ஒழுக்கத்தையும் நடைமுறைச் செயற்பாடாக்க வேண்டும்.

இதற்கமைய ஆசிரியர்களோடு அன்புடனும் பணிவுடனும் மரியாதையுடனும் நடந்து கொள்வது ஒவ்வொரு மாணவனையும் சார்ந்த கடமையாகும். ஆசிரியர்கள் எமது கல்விக்கு மட்டுமன்றி எமது வாழ்க்கைக்குத் தேவையான உரிய வழிகாட்டல்களை வழங்கக்கூடியவர்கள். உயர் வழிகாட்டல்கள் ஒருபோதும் தீயனவாக அமையா மாறாக அவை எமது வாழ்வின் நெற்றிக்குத் தேவையான கூறுகளாகவே அமையும். எனவே ஆசிரியர்களின் போதனைகளையும் ஆலோசனைகளையும் கடமைக்காகக் கேட்டுக்கொண்டிருப்பதைத் தவிர்த்து நல்ல நோக்கத்தோடு கேட்டு அவற்றை செயற்படுத்த ஒவ்வொரு மாணவரும் முனைய வேண்டும்.

நாம் ஆசிரியர்களுக்கு மரியாதை செலுத்துவன் மூலம் எமது நற்பண்புகள் வெளிப்படுத்தப்படுவதுடன் எமது கல்வியில் சிறந்த பயனையும் பெற்றுக்கொள்ள முடியும். அத்துடன் நாம் ஆசிரியர்களுடன் வலுவான தொடர்பை ஏற்படுத்துவதானது எமது கல்விக்கு சிறந்த ஊன்றுகோலாக அமையும்.

“கல்வி எனும் கோட்டையைக் கட்டியெழுப்புபவர்கள் மாணவர்களாவர் அதனைக்கட்ட உறுதுணையாக இருப்பவர்கள் ஆசிரியர்களே” ஆகவே ஆசிரியர் - மாணவர் தொடர்பு இன்றியமையாததாகும்.

வ. திவ்யா  
வர்த்தகம்  
முதலாம் வருடம்

வந்தியா தீபம் 2012

## முயற்சியாளனே உனக்காய்

விதையாய் பிறந்த மனிதன்  
 விருட்சமாய் வளர  
 விருப்பமாய், வியத்தகு விந்தையில்  
 விருத்தி பெற, முயற்சி முழுதாய் வேண்டும்

பிறப்புமுதல் பின் வாங்காமல்  
 பிறருக்கு முன்னுதாரணமாய்  
 பிறந்திடும் மனிதன்  
 மண்ணிலே மறைந்தாலும்  
 மறவாத மானிடர்களிடையே  
 மங்கா ஒளிபெற  
 மறவாமல் முயற்சி செய்யலாம்.

முயற்சியை முழுதாய் கொண்டு  
 முன்னேறிய முத்தான மூதாதையர்கள்  
 முதலில் பிறந்தாலும்  
 முயற்சியாலேயே முயற்சியாளராகிறார்.

முன்னுதாரணமாய் முழு உலகிற்கும்  
 முத்தாக திகழும் "பில்கேட்ஸ்"  
 முயற்சியின் முத்திரையே  
 முயற்சி செய் முன்னேறுவாய்  
 முழு உலகிலும் முத்தாகத் திகழ்வாய்

முட்டுக்கட்டைகள் முடக்காய்  
 முட்டினாலும், தட்டினாலும் எட்டென எட்டிப்பிடித்து  
 பட்டென சிட்டாய் வளர முயற்சிசெய்

முத்தாக்கமெனும் புனிதத்தை  
 புனிதமாய்க் கொண்டு  
 முயற்சிசெய் மானுடா!

**ம.ப.ந்ரூபா**  
**வர்த்தகம்**  
**1ம் வருடம்.**

## மாணவரின் கற்றலை இலகுபடுத்துபவர் - ஆசிரியர்

ஒரு குழந்தையானது பிறந்தது முதல் ஐந்து வருடங்கள் வரை கட்டுப்பாடற்ற குடும்பச் சூழலில் வாழ்ந்து வருகிறது. பழக்கப்படாத புதியதொரு கட்டுப்பாடான சூழலுக்குள் நுழைகிறது இவ்வாறு பல்வேறு சூழல்களில் வாழ்ந்து பழக்கப்பட்ட பல்வேறு குணாதிசயங்களைக் கொண்ட பிள்ளைகளிடம் பழக நேரிடுகின்றது. பரந்து விரிந்த உலகில் வாழ்வதற்கு தயாராவதற்காகவே இப்பிள்ளைகள் வகுப்பறைச் சூழலிலுள்ள இணைக்கப்படுகின்றனர். இவ்வாறு சவாலை எதிர்நோக்கி வரும் பிள்ளைகளிடம் மறைந்து கிடக்கின்ற உள்ளார்ந்த ஆற்றல்களை இனங்கண்டு, அவற்றை வெளிக்கொணரவும், விருத்தி செய்யவும் வேண்டிய வாய்ப்புக்களை ஏற்படுத்தி கற்றலை இலகுவாக்கி வழங்குவது ஆசிரியரின் கடமையாகும்.

இதனை கீழ்வரும் எண்ணக்கருப்படம் மூலம் தெளிவுபடுத்தலாம்.

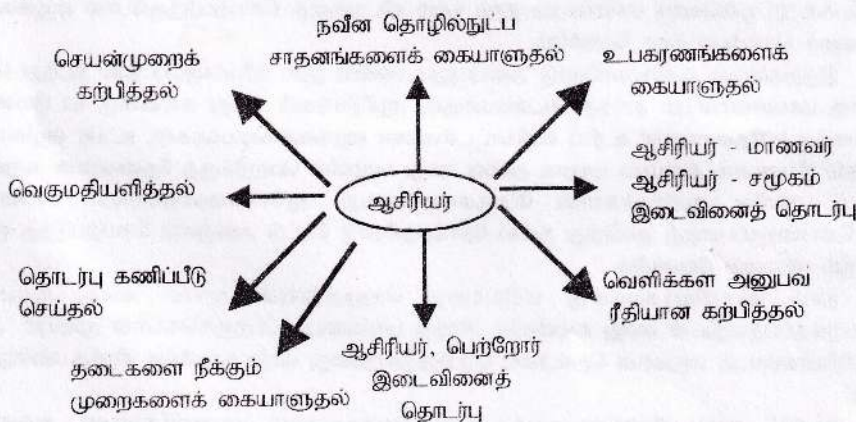

இவ்வாறான செயற்பாடுகளை மேற்கொள்ளும் போது மாணவரின் கற்றல் மிகவும் இலகுவாக்கப்படுகின்றது.

**ச.பிருந்தா**  
**வர்த்தகம்**  
**முதலாம் வருடம்.**

மீள்தீயா தீயம் (2012)



## பீள்ளையின் ஆளுமையில் கற்றலின் வகிப்பீது

கற்றலில் ஓர் சிறந்த ஊக்கியாக செயற்படுவது அக் கற்றலுக்கான தெளிவான ஓர் இலக்கினை மாணாக்கர் ஏற்று அதனை அடைய விளைவதாகும். ஊக்கிகளுக்கு அடிப்படையாகத் தேவைகள் உள்ளன. ஒரு தேவை நிறைவுற அதற்கேற்ற ஓர் இலக்கினை நோக்கிச் செயற்பட்டு அதனை அடைவது செயலுக்கு உந்துதலாக அமைகிறது.

வகுப்பறைக் கற்றலின் இலக்குகள் பலதரப்பட்டவை ஆராய்தல், கைப்பணி செயல்கள், உடல் திறன், விளையாட்டுக்கள் போன்ற பலவும் இலக்குகளாகப் பயன்படுத்தலாம். பொதுவாக உடனடி இலக்குகள் சிறு குழந்தைகளது கற்றலில் மிக பயனுள்ளவை தொலைநோக்குடன் ஒரு தூர இலக்கை அடையச் செயற்படுவது இவர்களுக்குச் சிரமானது மற்றும் இலக்கை வெற்றியுடன் அடைந்தது பற்றிய உடனடி அறிவும் அளிக்கப் படுவது கற்றலை மேலும் தூண்டும்.

ஒரளவு முதிர்ச்சி பெற்ற மாணவர்கள் எதிர்காலத் தொலைதூர இலக்குகளை அடைவதில் ஆர்வம் காட்டுவர். இரண்டு ஆண்டுகளுக்குப் பின்னர் சிறந்த தொழில்நுட்பப் படிப்பை தேர்ந்தெடுத்த தொழில்நுட்பக் கல்லூரி மாணவன் இன்றிலிருந்தே ஆர்வத்துடன் அதற்கேற்ற பயிற்சிகளை மேற்கொள்வது, இதனால் தான் ஊக்குவித்தல் தேவை. அதற்கேற்ற இலக்குகள் ஆகியவனவும் தொடர்பாடலை கற்றலுக்கேற்ற ஆயத்த நிலையின் கூறுகளாக இவை உள்ளன.

பொதுவாகக் கற்றலில் மாணாக்கரை ஊக்குவித்து அவர்களது ஊக்குவிப்புகளுக்குக் கேற்ற கற்றல் இலக்குகளையும் செயல்களையும் அமைத்துத் தருவதில் சில உத்திகள் பெற்றோருக்கும் ஆசிரியர்களுக்கும் உதவும் இவர்களது ஊக்குவிப்பு குழந்தைகள் உற்சாகப்படுத்துகிறது.

குழந்தைகளின் தேவைகள் பற்றிய உளவியல் அறிவு ஆசிரியருக்கும் பெற்றோருக்கும் தேவை. முக்கியமாக ஆசிரியர் ஊக்குவித்தலின் விளைவு, பாடசாலைச் சூழ்நிலை, வகுப்பறைச் சூழ்நிலை, என்பவற்றைக் கருத்தில் கொண்டு ஊக்குவித்தலில் அன்பும் மகிழ்ச்சியும் இணைந்ததான செயற்பாடு சிறந்ததாக அமையும்.

மாணவர்களுக்கு தன்னம்பிக்கை வளர்க்கும் விதத்தில் நடந்து கொள்வதும் அதற்கான கருப்பொருட்கள் அடங்கிய உதாரணங்களைக் கையாளுவதும் கற்றலில் ஊக்குவித்தலுக்கு உதவலாம். மாணவர்களின் கற்றல் திறனை விருத்தி செய்யும் நோக்கில் தேர்ச்சியை அடிப்படையாகக் கொண்ட கற்றல், கற்பித்தல்களுக்கு முதன்மை அளிக்கப்படுகின்றது.

M.F.F.பீக்ரியா  
வர்த்தகம்

## பயனுள்ள இணையத்தளங்கள்

சில இணையத்தளங்கள் பற்றி குறிப்பு இங்கே தரப்பட்டுள்ளன இந்த தளங்கள் அனைவருக்கும் பல விதங்களில் பயன்தரும் தளங்களாகும் [www.photonhead.com](http://www.photonhead.com) டிஜிட்டல் கமரா வாங்கி பயன்படுத்தாதவர்கள் மிகவும் குறைவு என்று கூறலாம். எளிதாக சிறுவர்கள் கூட இவற்றை கையாள தொடங்கிவிட்டனர். ஆனால் முழுமையாக அதனை பயன்படுத்துகின்றனரா என்றால்? இல்லை என்றே கூறவேண்டும். டிஜிட்டல் கமராவின் வசதிகள் என்ன? எதனைப்பயன்படுத்தினால் என்ன கிடைக்கும் என்ற வினாவாரியாக தரும் களம் இது.

அபெர்ச்சர், ஸ்பீட், ரெட்ஜ் எனப் பல விடயங்கள் குறித்து இங்கு தகவல்கள் தரப்படுகின்றன. குழந்தைக்கு சொல்லிக்கொடுப்பது போன்று பல டூட்டாரியல்கள் உள்ளன. சிமுலேட்டர் முறையில் ஒரு கமரா ஒன்லைன்லேயே தரப்பட்டு எப்படி இயக்குவது என்பதைச் சொல்லிக் கொடுக்கிறது. ஆனால் கொஞ்சம் பழமையானது போல சில விடயங்கள் இருக்கின்றன. நவீன தொழில் நுட்பம் தான் எனக்கு வேண்டும். என்று எண்ணுபவர்கள் [www.sirgear.com](http://www.sirgear.com) என்ற தளத்திற்குச் செல்லலாம்.

[www.stopbadware.org](http://www.stopbadware.org) இது பக்கத்துவீட்டு காவல்காரன் போல் செயல்படுகிறது. ஏதேனும் மோசமான விளைவுகளை தருவதற்கென்றே உருவாக்கப்படும் தளங்கள் குறித்து தகவல்களைக் தருகிறது. இதுபோன்ற தகவல்களால் பாதிக்கப்பட்டவர்களிடமிருந்து வரும் தகவல்களைத்திரட்டி அவற்றின் அடிப்படையில் மோசமான தளங்கள் மற்றும் புரோக்சீட்களின் பட்டியலினை அளிக்கிறது.

[www.gmailtips.com](http://www.gmailtips.com) கூகுள் மெயில் பயன்படுத்துபவர்களுக்கான தகவல்களஞ்சியம் அதிகமான எண்ணிக்கையில் குறிப்புகள், டிப்ஸ் மற்றும் ட்ரீக்ஸ் தரப்பட்டுள்ளன.

www.quotedb.com நீங்கள் சிறந்த பேச்சாளராக ஆகவேண்டுமா? உங்கள் உரைவீச்சுகளில் அடிக்கடி பல பெரிய அறிஞர்கள் மற்றும் பெரிய தலைவர்களின் கூற்றுக்கள் கோடிட்டு காட்ட வேண்டுமா? அப்படியானால் அதற்கான சிறந்த தளம் இதுதான். 60 வகையான பொருள்களில் ஏறத்தாழ 4000 புகழ்பெற்ற மேற்கோள் உரைகள் உள்ளன.

சிறந்த போசிரியராக மாணவர்களிடத்தில் நற்பெயர் விரும்பும் ஆசிரியர்களுக்கு இது உகந்த தளம் www.teacerunch.com இன்ட்ர நெட் குறித்த செய்திகள் மற்றும் ஆய்வுகள் குறித்த தகவல்களைத் தருகிறது குறிப்பாக வெப் 2.0 குறித்த அண்மை காலத்திய செய்திகள் ஏராளம்.

www.tweakguides.com உங்கள் சிஸ்டத்தை ட்யூன் செய்து அதன் திறனை அதிகப்படுத்த வேண்டுமா? இதுதான் நீங்கள் செல்ல வேண்டிய தளம் விளையாட்டுகள், பிரெவுஸர்கள், டிரைவர்கள் என அனைத்தையும் இந்த தளம் மூலம் மேம்படுத்தி கணினி இயக்கத்தை மேம்படுத்தலாம்.

**M.M.M. நுஷாக்**  
**வர்த்தகம்**  
**முதலாம் வருடம்.**

## புதிய ஸ்கைப் பதிப்பு

உலகின் எந்த மூலையில் இருப்பவர்களுடனும் தொடர்பு கொண்டு பேச, இலவசமாக நமக்குக் கிடைக்கும் புரோகிராம் ஸ்கைப். ஸ்கைப் பயன்படுத்தும் எவருடனும் இலவசமாக நாம் தொடர்புகொண்டு பேச முடியும். உலகில் பெரும்பாலானவர்கள் இதனையே பயன்படுத்தி வருகின்றனர். இதன் புதிய பதிப்பு சென்ற ஜூன் 14 அன்று வெளியாகியுள்ளது. இதனை <http://www.download.skype.com> என்ற இந் நிறுவனத்தின் இணையத்தளத்திலிருந்து இலவசமாக தரவிறக்கம் செய்து கணினியில் பதிந்து இயக்கிக் கொள்ளலாம்.

புதிய வசதிகளுடன் மேம்படுத்தப்பட்ட இந்த புரோகிராம், புதிதாக இதனைப் பயன்படுத்துபவர்களும் எளிதாகப் பயன்படுத்தும் வகையில் அமைக்கப்பட்டுள்ளது. ஸ்கைப் இயக்கப்பட்டவுடன் கிடைக்கும் “Getting Started Wizard” மூலம், நாம் அடிக்கடி மேற்கொள்ளும் பணிகளை செயற்படுத்தலாம். தொடர்புகளை கண்டறிதல், பெர்சனல் தகவல்களை எடிட் செய்தல், சோதனை அழைப்புக்களை மேற்கொள்ளுதல் போன்றவை இப்போது எளிமையாக்கப்பட்டுள்ளன.

இந்தப் புதிய பதிப்பில், கூடுதல் வசதிகள் பல இணைக்கப்பட்டுள்ளன ஒன்றுக்கு மேற்பட்டபைல்களை இப்போது அனுப்ப முடியும். ஒலி வெளிப்பாடு மேம்படுத்தப்பட்டுள்ளது தனிநபர் செற்றிங்ஸ் அமைப்பதில் கூடுதல் வசதிகள் தரப்பட்டுள்ளன. கொன்பரன்ஸ் முறையில் ஒரே நேரத்தில் ஐந்து பேர்களுடன் உரையாடமுடியும். வெவ்வேறு இயக்கங்களில் இயங்கினாலும் தொடர்பு கொள்ள முடிகிறது. ஸ்கைப் இயக்க கீழ்க்காணும் வகையில் சிஸ்டம் இருக்க வேண்டும். விண்டோஸ் 2000, எக்ஸ்பி மற்றும் பின்னர் வந்த விண்டோஸ் பதிப்புகள் வீடியோ அழைப்புக்கள் எனின் குறைந்தது எக்ஸ்பி அவசியத் தேவையாகும்.

இணைய இணைப்பில் பிரோட் பேண்ட் இணைப்பு இருந்தால் இருந்தால் நல்லது ஸ்பீக்கர் மற்றும் மைக், கணினி உள்ளாகவோ, தனியே இணைக்கப்பட்டோ இருக்கலாம். வீடியோ அழைப்புக்களுக்கு இதே போல வெப் கமரா இருக்க வேண்டும். கணினியின் ப்ரோசசர் குறைந்தது 400 மெகா ஹெர்ட்ஸ் திறனுடன் இருக்க வேண்டும். ரம் நினைவகம் 128 எம்.பி மற்றும் டிஸ்க்கில் 15 எம்.பி இடம் தேவை.

**T. தெய்வபாலா**  
**27/12/COM/27**  
**வர்த்தகம்**



## Sea Morning

There is a ringing  
In the sun,  
A crying in the blue  
Sea reaches  
And mangrove swamps  
A calling of crows and gulls  
Over the nets and golded dunes  
of the dawn

And from the walking huts  
Rubbing the sleep  
from their salty eyes  
The men stumble  
To dry their nets,  
To lay their traps  
for the prawns,  
To smoke, to laugh,  
To lie in the sun

The brown woman  
calls to the scolding hens  
In the yards,  
And turns her eyes  
To the far horizon  
Wondering, Wondering  
How her day will end

- Alfred a de silva

P.நீலானி  
கணித பிரிவு  
முதலாம் வருடம்.

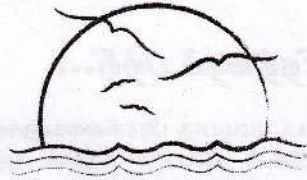

## உன்னைத்தேடு

அன்பில் அமைதியை தேடு  
இளமையில் கல்வியை தேடு  
ஒற்றுமையில் பலத்தை தேடு  
கோபத்தில் பொறுமையை தேடு

பயணத்தில் விவேகத்தை தேடு  
சிந்தையில் அறிவை தேடு  
சிரிப்பில் ஆரோக்கியத்தை தேடு  
தோல்வியில் முயற்சியை தேடு

நட்பில் நம்பிக்கை தேடு  
கற்பனையில் கவிதையை தேடு  
வேதனையில் உறுதியை தேடு  
வாழ்க்கையில் நீ உன்னைத் தேடு

சீ.குளசிதா  
கணித பிரிவு  
முதலாம் வருடம்.



## கண்டுபிடிப்பு

கண்டுபிடிப்பு  
ஜெட் கருவி (Jet Engine)  
குறுக்கெழுத்துப் போட்டி (Jigsaw Puzzle)  
தையல் இயந்திரம் (Knitting Machine)  
லேசர் (Laser)  
பொய்யற் கருவி (Lie Detector)  
லிப்ட் (Lift)  
லித்தோகிராபி (Lithography)  
ஒலிபெருக்கி (Loud Speaker)  
தீப்பெட்டி (Match & Safety)  
மைக்ரோசிப் (Microchip)

கண்டுபிடிப்பாளர்	ஆண்டு
சேர் பிராங்க் விட்டல்	1937
ஜோர்ஜ் ஸ்பில்ஸ்பியர்	1767
வில்லியம் லீ	1989
தியோடர் மைமேன்	1960
ஜோன் லார்சன்	1928
எலீசா ஜி.ஓட்டிஸ்	1852
அலாய்ஸ் செனபெல்டர்	1796
ஹோரேஷ் ஷொர்ட்	1898
லுண்ட்ஸ்ட்ரோம்	1855
ஜொக் செயின், கிளேர் கில்பி	1958

T. தவ்யா  
கணித பிரிவு  
முதலாம் வருடம்.

வந்தியா திபம் 2012

## கணிதப் புதிர்கள்

01. ஒரு கூடையிலுள்ள முட்டைகள் ஒவ்வொரு நிமிடமும் இரட்டிக்கும். ஒரு மணித்தியாலத்தில் அக் கூடை நிரம்பிவிட்டது. அந்த கூடையில் அரைவாசி எப்போது நிரம்பியிருக்கும்.

Answer = 59 நிமிடத்தில்

02. ஒரே வரிசையில் 3 கோயில்களும் ஒவ்வொரு கோயிலுக்கு முன்னாலும் ஒவ்வொரு குளங்களும் காணப்படுகின்றன கோயிலுக்கு செல்லும் போது பூக்கள் எடுத்தும் செல்ல வேண்டும் அந்தப் பூக்களை குளத்திலிட்டு எடுப்பது கடமையாகும். குளித்திலிட்டால் கொண்டு வந்த பூ இரட்டிப்பாகிவிடும். அதில் சில பூவை முதல் கோவிலுக்கு வைத்துவிட்டு மீதியை 2ம் குளத்திலிட்டு எடுத்து 1ம் கோவிலுக்கு வைத்தளவு பூவை 2ம் கோயிலுக்கு வைத்துவிட்டு மீதியை 3ம் குளத்திலிட்ட போது 1ம், 2ம் கோயிலில் வைத்தளவு பூ பெறப்பட்டது. ஆகவே ஆரம்பத்தில் கொண்டு சென்ற பூக்களின் எண்ணிக்கை யாது? 1ம் கோயிலில் வைத்த பூக்களின் எண்ணிக்கை யாது?

Answer = ஆரம்பத்தில் கொண்டு சென்றது 7 பூக்கள்  
1ம் கோவிலுக்கு வைத்தது 8 பூக்கள்.

03. ஒருவன் சுருட்டுப் புகைப்பதற்காக அதன் அடித்துண்டுகளை சேகரித்தான். அவ்வாறு சேகரித்த துண்டுகள் 51 ஆகும். ஒவ்வொரு 7 அடித்துண்டுகளையும் கொண்டு அவன் ஒரு சுருட்டு தயாரித்து புகைக்க முடியுமாயின் எத்தனை சுருட்டுக்களை தயாரித்து புகைக்க முடியும்?

Answer = 8 சுருட்டுக்களை

A.H.பாத்திமா ஹல்னா  
கணித பிரீவு  
முதலாம் வருடம்.

## கணிதத்தைப் பற்றி...

கணிதம் என்பது ஒரு மொழி, தீர்க்கப்பட முடியாத பிரச்சினைகளுக்கு தீர்வு காணும் ஒரு மார்க்கம், சகல கோலங்கள் பற்றி கற்கை குறியீடுகள் மூலமான கற்கை, ஒரு கலை கருத்து செறிவான தொகுதிகள் தொடர்பானது என்று பல்வேறு விதமாக குறிப்பிடலாம்

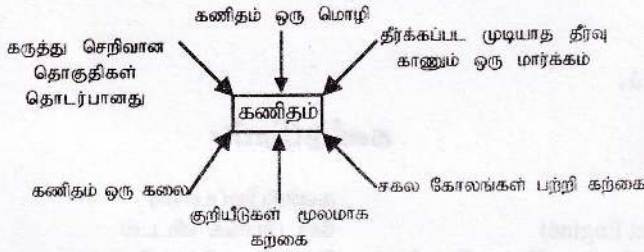

கணிதத்தின் பிரயோகங்கள்

கணிதமானது மனித வாழ்க்கையில் சகல பகுதிகளிலும் முதல் இடத்தையே பிடிக்கிறது.

- ◆ மாணவர்கள் மத்தியில் சிந்தனை கற்றலை தூண்டவும், நினைவாற்றலை அதிகரிக்கவும் கணிதம் உதவுகிறது.
- ◆ தகவல் தொழில்நுட்ப வளர்ச்சிக்கும், அதனை கையாளுதல் போன்ற திறமைக்கும் கணிதம் உதகிறது.
- ◆ விண்வெளி ஆராய்ச்சிகள், ரொக்கற் ஏவுகணை இவற்றின் அசைவுகளுக்கு கணிதம் பயன்படுகிறது.
- ◆ வெளிநாட்டு ஏற்றுமதி, இறக்குமதி செயற்பாட்டிற்கு பயன்படுகிறது.

யோ.நர்மதா  
கணித பிரீவு  
முதலாம் வருடம்.

வீத்தியா நிம் (2012)

## உல்களாலும் முடியும் முயலுல்கள்

5								4
		1	3					5
	8					2		
		4				5		

1-9 வரையான எண்களை பயன்படுத்த வேண்டும். நிரலாகவும் ஒவ்வொரு நிரலிலும் 1-9 வரையான எண்கள் இடப்பட வேண்டும். நிரையாகவும் 1-9 வரையான எண்கள் ஒவ்வொரு நிரையிலும் இடப்படல் வேண்டும். ஒவ்வொரு சதுரத்தினுள்ளும் 1-9 வரையான எண்கள் காணப்படல் வேண்டும்.

2
1
4
5
3
7
9
8
6

1	4	7	5	2	9	8	3	6
---	---	---	---	---	---	---	---	---

1	6	3
7	5	8
4	2	9

N. ஹம்ஷீனி  
கணித பிரிவு  
முதலாம் வருடம்

## கல்வியின் உன்னதத்தை வாய்மில் தேடு

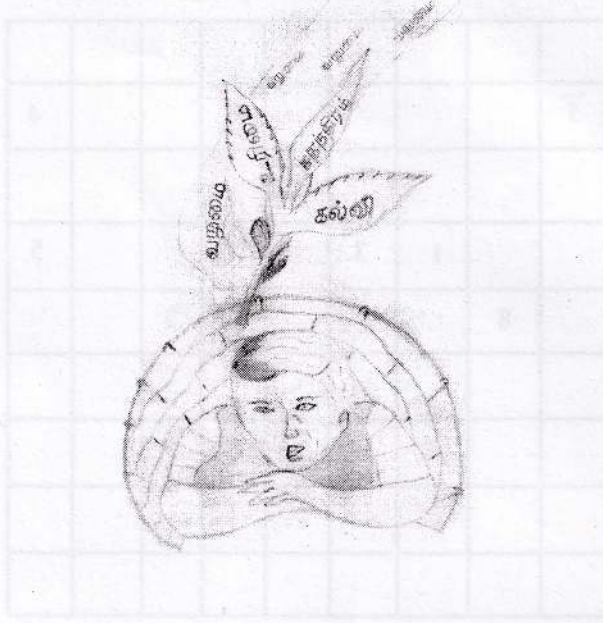

பள்ளத்தில் இருக்கும்  
எம்மை உயர்த்திடுவோம்  
என்று உரைத்து விட்டு  
நீங்கள் அவர்கள் தோள்மீதல்லவா  
ஏறி நிற்கின்றீர்கள்!

V.பிரபதர்ஷினி  
உடற்கல்வி  
முதலாம் வருடம்.

## மெய்வல்லுனர் பயிற்றுனர்

01. பயிற்சி அளித்தல் என்றால் என்ன?

பயிற்சி அளித்தல் என்பது ஓர் செயற்பாடு ஆகும். விளையாட்டில் பயிற்சி அளித்தல் என்பது ஓர் விளையாட்டு வீரனுக்கு அவனது இலக்கை அல்லது திறமையை (Performance) அடைவதற்கு பயிற்றுனரினால் வழங்கப்படும் பயிற்சியை குறிக்கும்.

**மெய்வல்லுனர் பயிற்சி பயிற்றுனர் (Athletic Coach)**

இன்று உலகில் மெய்வல்லுனர் விளையாட்டில் விஞ்ஞான ரீதியான பயிற்சி முறைகளை அறிமுகம் செய்வதன் மூலம் மெய்வல்லுனர் வீரர்களின் திறமை (Performance) உச்சநிலையில் உள்ளது. இதற்கு ஈடுகொடுக்கக்கூடிய பயிற்றுனர்களாக இருக்க வேண்டுமாயின் நீங்களும் மெய்வல்லுனர் விளையாட்டுப் பயிற்சிக் கோட்பாடு, பயிற்சி தத்துவியல், சட்டமும் ஒழுங்கும் ஆகியவற்றை நன்கு அறிந்திருக்க வேண்டும்.

## ஓர் பயிற்சியாளர் வகிக்கும் பதவிகள் (The Role's of A Coasch)

01. ஆசிரியர் (Teacher)
02. பயிற்சியாளர் (Trainer)
03. போதானாசிரியர் (Instructor)
04. ஊக்கப்படுத்துபவர் (Motivator)
05. கட்டுப்பாட்டாளர் (Diciplinarion)
06. முகாமையாளர் (Manager)
07. சமூகத்தை தொண்டர் (Social Worker)
08. நிர்வாக உத்தியோகத்தர் (Administrayor)
09. விளம்பர முகவர் (Publicity)
10. நண்டபர் (Friend)
11. விஞ்ஞானி (Scientist)
12. மாணவன் (Student)

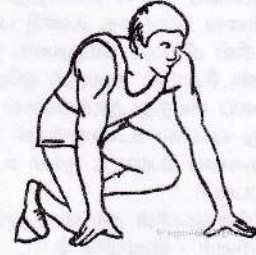

கு.உஷாந்தின்  
உடற்கல்வி  
முதலாம் வருடம்.

## உலகத் தழிழர்கள்

இன்று உலகின் தமிழ் பேசும் மக்களின் மொத்த சனத்தொகை ஏறக்குறைய 08கோடி உலகின் எல்லா நாடுகளிலும் தமிழர்கள் வாழ்ந்தாலும் 42 நாடுகளில் கணிசமான தொகையினர் வாழ்கின்றனர் தமிழர்கள் அதிகம் வாழும் முதல் 14 நாடுகள் குறிப்பிடப்பட்டுள்ளன.

01.	இந்தியா	-	69,000.000
02.	இலங்கை	-	05,000.000
03.	மலேசியா	-	01,800.000
04.	தென்ஆபிரிக்கா	-	650.000
05.	சிங்கப்பூர்	-	380.000
06.	கனடா	-	325.000
07.	நியூஸியன்	-	410.000
08.	மியன்மார்	-	300.000
09.	பிரித்தானியா	-	210.000
10.	ஐக்கிய அமெரிக்கா	-	200.000
11.	பிஜி	-	170.000
12.	மொரிஷியஸ்	-	115.000
13.	சூரினாம்	-	100.000
14.	டிரினிடா டுபேக்கோ	-	100.000



ய.புல்பாதேவி  
உடற்கல்வி  
முதலாம் வருடம்.

## வொது அறிவு

01. ஒரு வருடம் ஆணாகவும் ஒரு வருடம் பெண்ணாகவும் வாழும் உயிரினம் - ஈரிதழ்ச் சிற்பி
02. 27000 சுவை நரம்புள்ள மீனினம் - Cat Fish
03. 640 நாட்கள் கருவில் குட்டியைச் சுமந்து பிரசவிக்கும் உயிரினம் - ஆபிரிக்க யானை
04. கருவுறாத முட்டைகளை இடும் உயிரினம் - குளவி
05. பித்தப்பவை உள்ள ஒரே மான் இனம் - கஸ்தூரி மான்
06. வாழ்நாள் முழுவதும் நீர் அருந்தாத விலங்கு - எலிக்கங்காரு

07. மனிதனைப் போல் நிமிடத்தி 12-20 தடவைகள் மூச்சுவிடும் விலங்கு - ஆடு
08. வெள்ளை நிறத்தை கண்டு பயப்படும் விலங்கு - புலி
09. உலகில் மிகவும் மெதுவாக நடக்கும் பாலூட்டி - கடல் ஆமை (0.17 மைல் வேகம்)
10. மண்டையோடும் அலகும் ஒரே எலும்பால் அமையப் பெற்ற பறவை - மரங்கொத்தி
11. காலைப் பிடித்து தூக்கினால் இறக்கும் பறவை - தாரா
12. தனது வாலில் உணவையும் நீரையும் சேமித்து வைக்கும் உயிரினம் - பல்லி
13. மனிதனைப் போல உருவம் உள்ள விலங்கு, மனிதனுக்கு அடுத்தபடியாக அறிவு கூடிய விலங்கு - சிம்பன்சி
14. உயிரினங்களின் தூங்காததும் தனது எடையைப் போல 50 மடங்கு எடையைத் தூக்கக் கூடிய உயிரினம் - ஹம்மிங் பேர்ட்
15. வெள்ளை நிற நிறத்தையுடைய உயிரினம், தலை இல்லாமல் ஒன்பது நாட்கள் உயிர் வாழும் உயிரினம் - கரப்பான் பூச்சி
16. மிக வேகமாகச் செல்லும் பாம்பினம் - மிளாக்மாம்பா
17. 11 வாரங்கள் கழித்து கண் திறக்கும் விலங்கு - பிளாடிபஸ்
18. மூளையில்லாத மீனினம் - நடசத்திர மீன்
19. தன் குட்டியை வாலில் தூக்கிச் செல்லும் மிருகம் - பென்கோலியன்
20. மூன்று இதயங்கள் உள்ள மீன் இனம் - Cutle fish

**சீ.நீஷாந்தி**  
**உடற்கல்வி**  
**முதலாம் வருடம்.**

## Education is a Treasure

### Teacher - Close to Hearts

Teacher, you lit the light  
To make our future bright  
You are the greatest gift  
That god has given us

Gave loving thoughts to be happy  
And blessings to be healthy  
You made the sweetest remembrance  
Which will lead forever

Have never found a person  
Who have such a kind heart  
Teachers so divine  
Are hard to be found

Side by side or miles apart  
you are the one  
who lives forever  
And stays always close to hearts

**Fasana Fasool**  
**Commerce**  
**1st Year**

Every living being is exposed to the learning process both man and animal learn various things throughout their lives for example, a puppy or a kitten or even a birdling watches its parents and learns how to act and live for them

Human too learn various things by observing people and events around them. There for, we can not say that learning is limited to books.

However, we should pay a lot of attention to what we learn at school.

All children have the right to education from the moment a child is first introduced to the alphabet, he is in the process of learning, to either become a doctor, engineer, teacher, scientist or a qualified person to work in some other field.

We possess many valuable things in life which could be robbed or taken away from us but, no one can rob the knowledge we have gained throughout life. So, open your mind to learning and make the best use of it until you reach your goals.

**Katheerja**  
**Commerce**  
**1st Year**



## எளிமையான கற்பித்தல் மூலமான மொழியாற்றலின் கிருத்தி

மனித எண்ணங்களையும் உணர்வுகளையும் எடுத்துச் சென்று வெளிப்படுத்தும் கருவியாக மொழியமைகிறது. ஆரம்பத்தில் மனிதன் தனது சந்தோஷம், துக்கம், கோபம் என தனது மனவெழுச்சிகள் அனைத்தையும் கூக்குரலிடல் மூலம் வெளிப்படுத்தினான். நாளடைவில் அவனின் மதிநுட்பத்திற்கேற்ப அவனைத் திருத்திக் கொண்டான். இருந்தும் ஒழுங்கில்லாமல் தான் பேசிக்கொண்டிருந்தான். பின்னாளில் மொழி விரிவடைந்து, திரிபடைந்து தூரிதமாக வளர்ச்சியடைந்தது. கற்றல் கற்பித்தலில் மொழியின் அவசியம் தொடர்பான சிந்தனைகள் வேதகாலம் தொடங்கியே ஏற்பட்டுவிட்டது. எந்த எழுத்தை எப்படி உச்சரிப்பது? தவறுதலாக உச்சரித்தால் ஏற்படும் விளைவுகள் என்ன என்பதை நமக்கு வேதங்கள் தெளிவு படுத்துகின்றன. எனவே சிறந்த மொழிபயன்பாட்டால் மாணவர்களின் திறன்களை விருத்தி செய்ய முடியும். மாணவர்களின் திறன் விருத்திக்கு எளிமையான கற்பித்தல் அவசியம். எனவே கற்பித்தலை எளிமையாக்குவதன் மூலம் மொழியாற்றலை விருத்தி செய்து மாணவர்களின் திறன்களை எவ்வாறு வெளிக்கொணர முடியும் என்பதை ஆய்வுப் பொருளாகக் கொண்டு இக் கட்டுரை அமைகிறது.

### கேட்டல் திறன்

கேட்டல் திறனானது மிகவும் இன்றியமையாத திறனாகும். இதனையே திருவள்ளூர் “செல்வத்துட் செல்வம் செவிச்செல்வம் அச்செல்வம், செல்வத்துள் எல்லாம் தலை” என்று குறிப்பிடுகிறார். ஒன்றைப் படித்து தெளிவதை விட கேட்டு தெளிவதே பயனுள்ளதாக இருக்கும். குழந்தை வயிற்றில் இருக்கும் போதே கேட்கும் திறனைப் பெற்று விடுகிறதாம்.

பிறர் படிக்கும் போதும் பேசும் போதும் என்ன என்பதை செவிமடுத்து ஒருவர் கேட்க முற்படும்போது அதுவே அவரின் அறிவு வளர்ச்சிக்கு அடிப்படையாகும். ஆசிரியர்கள் வாசிக்கும் போது மாணவனைத் தன்வயப்படுத்தி எளிமையான சொற்களைச் சொல்லும் போது அவன் செவிமடுத்துக் கேட்பான். மாணவரின் புரிதல் திறனுக்கேற்ப பாடல்கள் பாடியோ அல்லது ஒரு சொல் கூறி அதற்கு எதிர்த்தொல் என்னவாக இருக்கும் என மாணவனை யூகிக்க வைக்க வேண்டும். நல்ல மாணவனாக ஒருவன் திகழ்வதற்கு கேட்டல் திறனே முதல் படியாக அமைகிறது.

சி.திவ்யா-  
வர்த்தகப்பிரிவு  
முதலாம் வகுடம்.

### சுமை தாங்கும் கடல்

மனித குலத்தின் வாழ்வாதாரமே கடல்தான் என்பது அறிவியல் பூர்வமாக நிரூபிக்கப்பட்ட உண்மை. புவிக்கோளத்தின் முக்கால் பகுதியை ஆக்கிரமித்துக்கொண்டிருக்கும் கடல்தான் புவியின் வானிலையைத் தீர்மானிக்கின்றது.

மனித செயற்பாடுகளினால் வளிமண்டலத்தில் வெளியிடப்படும் காபனீரொட்சைட்டின் காப்பகூதியை கடல்நீர் உறிஞ்சிக் கொள்கின்றது. இதனால் புவியெப்பமடைவது தடுக்கப்படுகிறது. எனினும் தற்போதைய மனித செயற்பாடுகளினால் காபனீரொட்சைட்டின் அளவு வளியில் அதிகரித்து வருகின்றது. அந்த வகையில், ஒவ்வொரு ஆண்டிலும் காபனீரொட்சைட்டின் அளவு தொடர்ந்து அதிகரித்துக் கொண்டே செல்வதனால், கடல்நீரில் CO<sub>2</sub> உறிஞ்சு திறன் குறைந்துபோய் இருப்பதாக ஆய்வுகள் தெரிவிக்கின்றன.

கடந்த ஆண்டுகளில் 2.3 பில்லியன் தான் காபனீரொட்சைட்டை கடல்நீர் உறிஞ்சிக் கொண்டுள்ளது. ஆனால் தற்போது கடல்நீரின் CO<sub>2</sub> உறிஞ்சுதிறன் 10 சதவீதம் குறைந்துபோயிருப்பதாக ஆய்வாளர்கள் கணக்கிட்டுள்ளனர். வளியில் காபனீரொட்சைட்டின் அளவு அதிகரிக்கும் போது கடல்நீரின் அமிலத் தன்மையும் அதிகரிக்கின்றது. இதனால் கடல்நீரின் காபனீரொட்சைட் உறிஞ்சுதிறன் குறைகின்றது. என விஞ்ஞானிகள் குறிப்பிடுகின்றனர். எனவே இயற்கைக்கு மாறான எங்களது செயற்பாடுகளை குறைத்துக்கொள்ள ஒவ்வொரு தனிமனிதனும் சிந்திக்க வேண்டும்.

M.M.அஷ்ஹா-  
வர்த்தகப்பிரிவு  
முதலாம் வகுடம்.

## அறிவுப்பாதையில் ஆசான்கள்

கற்பவனாயிரு  
கற்பிப்பவனாயிரு  
கல்விக்கு உதவுபவனாயிரு  
நான்காம் அவனாகி விடாதே இது  
இல்லாம் கூறும் அறிவுரை



பாரினிலே பிறக்கும் யாவர்க்கும்  
அறிவின்றி வாழ முடியாது - அதனால்  
அடிப்படை உரிமையாக்கியது  
ஐ.நா.பிரகடனம் அதனை  
அரசும் இலவசமாய் வழங்குகின்றது

திருட முடியாது பறிக்க முடியாது  
அழிக்க முடியாது தீயீடவும் முடியாது  
கொடுக்க கொடுக்க குறையாதது  
தேடும் தோறும் பெருகுவது இது  
இலக்கியம் கற்பிக்கும் பாடம்

நாம் அனைவரும் கைகோர்த்து  
பயணிப்போம் அறிவுப்பாதையில் எம்  
செல்வத்தை செலவிடுவோம்  
அறிவுலகம் வியக்குமளவிற்கு நாம்  
சாதனைகள் படைத்திருவோம்.

M.M.F.மிஸ்ரா-  
வர்த்தகப்பிரிவு  
முதலாம் வருடம்.

## மூன்றெழுத்து மந்திரம்

அன்னை, தந்தை என்னும் மூன்றெழுத்துக்களால் தரணி என்னும் மூன்றெழுத்தில் விதைக்கப்பட்ட  
பிள்ளை என்னும் மூன்றெழுத்து உயிர் என்னும் மூன்றெழுத்தை பெற்று அழகு என்னும் மூன்றெழுத்தால்  
அனைவராலும் கொஞ்சப்பட்டு பாசம் என்னும் மூன்றெழுத்து பெற்றோரால் மொழியப்பட்டு, வயது  
என்னும் மூன்றெழுத்தை பெற்று கல்வி என்னும் மூன்றெழுத்தில் கால் பதித்து அதில் அன்பு, அறிவு,  
பண்பு, பக்தி, புத்தி போன்ற மூன்றெழுத்து குணங்களை சேமித்து பெருமை என்னும் மூன்றெழுத்தால்  
அனைவராலும் கலவரப்பட்டு பயம் என்னும் மூன்றெழுத்தால் பெற்றோருக்கு கட்டுப்பட்டு....

காலம் என்னும் மூன்றெழுத்து உருண்டோட இளமை என்னும் மூன்றெழுத்து தொட்டுக்கொள்ள  
கனவு என்னும் மூன்றெழுத்தில் வீழ்ந்து காதல் என்னும் மூன்றெழுத்து வலையில் சிக்கி, அதில்  
மனைவி என்னும் மூன்றெழுத்துடன் உலாவி வந்து கடமை என்னும் மூன்றெழுத்தை சிந்திக்கும் போது  
தொழில் என்னும் மூன்றெழுத்தை தேடிச்செல்ல அதில் தோல்வி என்னும் மூன்றெழுத்து கட்டெரிக்க  
அதில் சோகம், வறுமை, கவலை போன்ற மூன்றெழுத்துக்களால் தாக்கப்பட்டு

கற்ற கல்வியால் பதவி என்னும் மூன்றெழுத்தை எட்டி அவனுடைய பொறுமை என்ற  
மூன்றெழுத்துக்களால் தாலாட்டப்பட்டு புகழ், வெற்றி, பணம், வசதி என்னும் மூன்றெழுத்து கனிகளை  
பிள்ளை என்ற மூன்றெழுத்துக்காக அயராது உழைத்து காலம் என்னும் மூன்றெழுத்து உருண்டோட  
முதுமை என்னும் மூன்றெழுத்து தொற்றிக்கொள்ள வியாதி என்னும் மூன்றெழுத்து பற்றிக்கொள்ள துயர்  
என்னும் மூன்றெழுத்தெம்மை வாட்ட நேரம் என்னும் மூன்றெழுத்து மரணத்தை சைகை காட்ட மூச்சு  
என்னும் மூன்றெழுத்து நின்று போக பிணம் என்னும் மூன்றெழுத்தில் இறுதிப்பயணம் சுவம் என்று ஆக  
அதில் சாதனை என்ற மூன்றெழுத்துடன் முடிவு என்னும் மூன்றெழுத்தில் முற்றுப்புள்ளியாகும் எமது  
வாழ்க்கை.

செ.நளாயினி-  
வர்த்தகப்பிரிவு  
முதலாம் வருடம்

## “நம்பிக்கையே வாழ்க்கை...”

“நம்பிக்கையே வாழ்க்கை” என்பது நாம் அறிந்த பெரியோர் வாக்கு. இதன் அடிப்படையில் நம்பிக்கையை நம் வாழ்வின் அஸ்திவாரமாகக் கொண்டோமாயின் நம் வாழ்வில் வெற்றி நிச்சயம். காரணம், நம்பிக்கையின் சக்தி அப்படிப்பட்டது. பிறந்தது முதல் நமக்கு நம்பிக்கை தான் முதலும் முடிவுமாக வேண்டும். எல்லாமே நமது நம்பிக்கையில் தான் ஆரம்பமாகிறது.

நம் அன்றாட வாழ்வில் நாம் எதிர்கொள்ளும். தடைகள் பல எனினும் “நிச்சயம் வெற்றி பெறுவேன்” என்ற நம்பிக்கை யாரிடம் காணப்படுகிறதோ அவரது வெற்றி யாராலும் தடுக்க முடியாதாகி விடுகிறது.

தெளிவான இலட்சியம் இருந்தால் நாம் விரும்பும், நம்பும் அனைத்தும் நமக்கு நிச்சயம் கிடைத்து விடும். தேவையான நம்பிக்கை முழுவதும் நம் உள்ளத்திற்குள் தான் இருக்கின்றன என்பதனை விவகானந்தர் “நம்பிக்கையின் ஊற்று உன் இதயத்தில் தான் இருக்கிறது. அதை வெளியில் தேடி அலைகிறாயா?” என்றார்.

நம்பிக்கை இருந்தால் துணிவுடன் “முடியும்” என்று சிந்திக்கின்றோம். சிந்தித்ததை நிறைவேற்ற “முடியும்” என்ற மாறா உறுதியுடன் செயல்படுகின்றோம். நம்பிக்கையுடன் “முடியும்” என்று செயல்படும் போது நம்முள் நல்லெண்ணங்கள் உதயமாகிறது. இது நாம் சிறப்பாக செயற்பட வழிவகுக்கிறது.

உலக வரலாற்றில் ஆயிரஹாம் விங்கணைப் போல் தொடர்ந்து தோல்வியடைந்தோர் யாருமில்லை எனலாம். தொடர்ந்தெல்லாம் தோல்வி. ஆனாலும் “வெற்றி பெறுவேன்” என்ற அவரது தீவிர நம்பிக்கையே அவரை அடெரிக்க ஐனாதிபதி என்ற நிலைக்கு உயர்த்தியது. எனவே நம்பிக்கை ஒன்றுதான் அனைவருக்கும் ஒரே கயிறு! அதைப் பற்றிப்பிடித்தால் நம் வாழ்வில் வெற்றி, மகிழ்ச்சி நிச்சயம்.

எப்.பஸ்ஹானா  
வர்த்தகப்பிரிவு  
முதலாம் வருடம்.

## அச்சத்தைப் போக்கிக் கொள்ள செய்ய வேண்டியது

அச்சப்படுவது என்பது ஒரு நோயல்ல. மற்றும் வேறு எந்த ஓர் அடிப்படையையும் கொண்டதல்ல, அதனால் அச்ச உணர்வைப் போக்கிக் கொள்வது எளிது. மனதை எமது கட்டுப்பாட்டுக்குள் கொண்டு வருவதன் ஊடாக அச்ச உணர்வைக் கட்டுப்படுத்தலாம். அந்த வகையில் எமக்கு அச்சத்தை ஏற்படுத்தும் வீணான கற்பனைகளைத் தவிர்த்துக் கொள்வதும் நன்று அச்சத்தைப் போக்கிக் கொள்ள இருக்கும் ஒரே வழி அதனை எதிர்கொள்வதாகும். நீங்கள் இருளுக்கு அச்சப்படுவர் எனின் இருட்டில் தனிமையில் செல்ல முயற்சிக்க வேண்டும். அதனால் தன்னம்பிக்கை ஏற்பட்டு அச்ச உணர்வு நீங்கிவிடுகிறது.

முன்னர் குரங்குகளுக்கு நிறக்காட்சி வழங்கிய விதமும்  
பின்னர் குரங்குகளுக்கு நிறக்காட்சி வழங்கப்பட்ட விதமும்.

முன்னர்

கண்களின் பின்பகுதியில் உள்ள நிறங்களை இனங்காணும் கலங்களுக்கு சிவப்பு, பச்சை ஆகிய நிறங்கள் சாம்பல் நிறத்திலேயே தென்படும். ஏனைய நிறங்களோ வெளிர் நிறத்திலேயே தென்படும்.

பின்னர்

மனித மரபணுக்கள் குரங்குகளின் கண்களுக்குள் உட்செலுத்தப்பட்ட பின்னர் அவற்றால் சிவப்பு மற்றும் பச்சை நிறங்களைக் காணமுடியும். பார்வை நரம்புகளே மூளைக்க செய்திகளை அனுப்புகின்றன.

ம.தீபிகா-  
வர்த்தகப்பிரிவு  
முதலாம் வருடம்.

## நிகழ்வுகளின் நிறுல்கள்...

தண்ணீர்ந்த தடாகங்களை வட்டியும்

யின்பட்சிக்கு - இன்ற

ஒரு யினாவது கிடும் என்ற இன்ப நம்பிக்கை...!

கிட்டாத போது நற்புவது நமாற்றிய...!

கற்ற வழி நன்ற ஆசான் சொல் வழி நடந்து

உயர் தரம் சித்தியெய்தியவாள் என்ற

இன்ப அநாக்கு மாணாக்கறுக்க...!

சித்தியடை யாத போது நற்புவது துயரங்களே...!

அன்றையப் பொருளை உணர்ந்தித்

குல்கும் மயங்கித் தனைவறுக்க - என்றோ ஒருநாள்

சொபாக்கியும் நற்பும் என்ற இன்ப மாணாக்க...!

நற்படாதபோது மனாக்கப்பட்டன...!

சக்திவகக்கு சிறந்த ஆக்கங்களை எழுதிவிட்ட

காத்தியுக்கும் வாசகர்களுக்கும் இச் சக்திவகையில்

எனதுமகம் பிரசுரமாகும் எனும் இன்ப எதிர்பார்ப்பு...!

பிரசுரிக்கப்பட்டாத போது சொகங்களே...!

இவற்றின்களக்கிடையிலான நிகழ்வுகளை - எமது

வாழ்க்கை எனும் இனாக்கையிலும்

இன்பங்களும் துன்பங்களும் எய்வெயிடும்

தொலைந்திடாத உறவுகளை...!

ச.கார் த்திகா-

வர் த்தகப்பிரிவு

முதலாம் வருடம்

## Ever Than Never

Never be shy  
As it will never  
Make you to try

So

Ever try  
That will make you  
To fly one day in the sky  
Never become violent  
As it will defeat  
Your patience

So

Ever Keep up your patience  
That will conver bad offection  
In to a conclusion

Never be silent  
As it will defeat  
Your talents like a virus

So

Ever try to be talented  
That will dently lead  
You to achieve the summit

க.பிரியதர் சினி-  
வர் த்தகப்பிரிவு  
முதலாம் வருடம்

## Structure education on latest technology

As a student teacher it is my opinion that the following changes must be made to find solutions to the challenges students face in today's society.

Education is a must but is should be practical. Today teaching in schools is done within a frame or in other words, within a recognized syllabus. This teaching system is very traditional. According to my perspective, this system of education is not practical, since it is bound only to the classroom, note books, pens, and pencils. This system is not applicable to the practical world.

In order to overcome this issue, I propose that, the latest technology should be connected with this traditional methods. of teaching and the entire educational system in the country It's important that an expect or a professional in the relevant subject absence what is taught in the classroom.

For example, think you are an A/L Commerce student following a lesson during the accounts period. As usual your Accounts teacher will be able to teach you the theories and guide you to work on accounts using pen's and papers in the traditional way. But can you handle an account only with this traditional teaching in a bank? No you cannot. Because Accounts of bank are connected with computer system so, students must have it skills.

You may now understand the difference, and be able to select what is beneficial whether to continue only with the traditional system or handle it with modern technology to learn practical capabilities in the world. Here I do not say that the traditional method of teaching should be neglected and done away with. But these theories should be combined with the new technology to reap harvest its benefits.

M.A.Srisobana  
Commerce  
1st Year

## Impact of Communication Technology

Ever since the concept of personal computers (Pcs) was introduced mankind has discovered many ways to keep in touch with people starting with e-mails, instant messaging and even through social networking sites.

Has the new method of communication through computers helped to build better relationship? There are two sides to impact it has made yes this new era of computer added communication has to a great level helped improve relationships between people throughout the world. As a result of it the world has become smaller or as it popularly called, a global village many modern businesses have improved their business activities by using ATM technology, e-commerce, e-cash and so on. This had reduced many significant time costs such as taxes and also reduced consumer time.

This advancement in computer communication has helped us to keep in touch with our friends even if they live half way across the country or world!

There are negative impacts of this technology as well since more and more people uses e-mail facilities, it has given the opportunity for misusers to enter as well. we here of people getting abused by nasty mails even when they are using social network sites since tracing these are not an. Easy task misusers benefit.

It has become a huge threat for children using this facility they often get in touch with unsuitable people who lure them into wrong acts.

Overall computers have contributed for the betterment of human relations but this should be properly controlled and maintained to protect all the users, especially children.

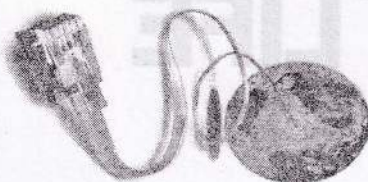

ம.சரண்யா-  
வர்த்தகப்பிரிவு  
முதலாம் வருடம்.

## மாணவர்களுக்கு சுய விழிப்புணர்வு அலகியம்

பொய்களுக்கும் நம்பகத்தன்மை அற்ற விடயங்களுக்கும் இடையில் உண்மையை வெளிக்காட்டி தெளிவை உண்டாக்குவதனூடாக சிறந்த வழியை காட்டுவது தனக்குத்தானே உள்ள சுயவிழிப்புணர்வாகும். அதற்கமைய தான் பெற்றுக்கொண்ட அறிவின் மூலம் ஏற்படுவதே சுயவிழிப்புணர்வாகும்.

சரியானதை சரியாக தெரிவு செய்யவும் செயற்படுத்தவும் சுயவிழிப்புணர்வு அவசியமாகின்றது. சுய விழிப்புணர்வு என்பது மாணவர்களுக்கு இருக்கும் போது அவர்கள் அதன்மூலம் சிறந்த பயனை அடைந்து கொள்ள கூடியதாக இருக்கும். மாணவர்களது அறிவு குறைவினாலும் அனுபவம் போதாமையினாலும் பல்வேறு பிரச்சினைகளை எதிர்கொள்கின்றனர். இதனால் ஒழுக்க சீரழிவு, பெற்றோர் புறக்கணிப்பு போன்ற விளைவுகளை எதிர்நோக்குகின்றனர். எனினும் இவ்வாறான பிரச்சினைகளை சுய விழிப்புணர்வோடு ஆராய்ந்து நோக்குவதனூடாக பிழைகளிலிருந்து விடுபட்டு கொள்ளலாம்.

அந்தவகையில் மாணவர்களை பொறுத்தவரையில் தனக்கென்ற விழிப்புணர்வு கட்டாயம் அவசியமாகும். எந்தவிதமான பிரச்சினைகள் வந்தாலும் பிறரை நாடி செல்ல வேண்டிய நிலை ஏற்படும். இக்காலத்தில் இது சாத்தியப்படமாட்டாது. மாணவர்கள் ஒவ்வொருவரும் தமக்குத்தாமே விழிப்புணர்வை வளர்த்துக்கொள்ள வேண்டும். தமது தேவைகளை பகுத்து ஆராய்ந்து கொள்ளவும், நிறைவேற்றிக் கொள்ளவும், வரையறை செய்து கொள்ளவும் இது துணைபுரிகின்றது.

ஒரு மாணவன் விழிப்புணர்வோடு செயற்படும்போது, சுயநம்பிக்கையையும், மன உறுதியையும் உண்டாக்கி கொள்ளலாம் அதனூடாக தமக்குத்தாமே சுயபாதுகாப்பை ஏற்படுத்தி கொள்ளலாம். ஆகவே, எதையும் விழிப்புணர்வோடு நோக்குங்கள் செயற்படுத்துங்கள். அப்போதுதான் வெற்றி பெறுவீர்கள்.

வ.வினோதினி-  
வர்த்தகப்பிரிவு  
முதலாம் வருடம்.

### வாழ்க்கை

பள்ளி செல்லும் வயதிலே  
பாரம் தாங்கும் தோள்  
பாடித்திரியும் வயதிலே  
பழுவைத் தாங்கும் உள்ளம்

பிஞ்சு வயதிலே எல்லாம்  
பிளவு பட்ட வாழ்க்கை  
கள்ளம் இல்லா எமக்கு  
கண்ணீர் சிந்தும் வாழ்க்கை

கல்வி கற்க கல்லூரி  
கற்றலோடு ஒழுக்கமும்  
கணினி உலகில் உயரும்  
கணிப்பீட்டுத் திட்டங்களும்

வாழ்வில் வசந்தம் வருமோ?  
வாடித்திரியும் உள்ளத்துடன்  
ஏற்றத்தாழ்வில் இங்கு  
ஏமாந்து சோரம் போனோம்

கணினியில் உலகம் ஓடா  
கண் தோண்டும் காலம்து  
கிருமிகள் கணினியில் பரவ  
கிடனி பறிபோகும் பழிநிலை

கேட்க யாரும் இன்றி  
கேளிக்கை ஆனது வாழ்க்கை  
உயிர் போக முன்  
உரிமை பறி போகுதிங்கே!

N.M.ஷியாணி-  
வர்த்தகப்பிரிவு  
முதலாம் வருடம்.

# LIFE

## Idioms மரபுச்சொல்

Better half	-	மனைவி
Black sheep	-	குடும்பத்திற்கு உதவாத உறுப்பினர்
At arm's length	-	அப்பால் வைத்தல்
Once upon a time	-	முன்னொரு காலப்பகுதியில்
A bed of roses	-	வசதியான வாழ்க்கை
By and large	-	பொதுவாக or Generally
Fourth estate	-	வெகுவான ஊடகம்
Blue stocking	-	நன்றாகப் படித்த பெண்
Eat Crow	-	மன்னிப்புக் கேட்டல்
At Sea	-	குழப்பத்தில்
At once	-	திடீரென
Black an white	-	எழுத்துருவில்
As a Matter of fact	-	உண்மையைச் சொல்லப்போனால்
Act of God	-	திருவுளச் செயல்
All for the best	-	எல்லாம் நன்மைக்கே
Apple pie order	-	சீரான ஒழுங்கில் இருத்தல் or ஒழுங்காக அடுக்கி வைத்திருத்தல்

### B.ரஜிதா-

வர்த்தகப்பிரிவு  
முதலாம் வருடம்

## உயிரியல் உண்மைகள்

01. தும்பிச்சிட்டூ (Humming Bird) எனும் பறவை மாத்திரமே பின்னோக்கி பறக்கக்கூடியது.
02. பச்சோந்தியின் நாக்கானது அதன் உடலை விட இரு மடங்கு நீளமானது.
03. ஓட்டகப்பாலானது பசுப்பாலை விட பத்து மடங்கு இரும்புச்சத்து கொண்டது.
04. கண்களைத் திறந்து கொண்டு எம்மால் ஒருபோதும் தும்ம முடியாது.
05. உடலில் வியக்காத பகுதி உதடு.
06. உடலிலுள்ள மிகப்பெரிய சுரப்பி சுரல்.
07. விதை இல்லாத பழம் அன்னாசி.
08. பல ஆண்டுகள் ஆனாலும் கெடாத உணவு தேன்.
09. முதலையின் நாக்கானது அதன் வாயின் கூரையுடன் ஒட்டிக் காணப்படுகின்றது.
10. நோய் எதிர்ப்பு சக்தி உள்ள விற்றமின், விற்றமின் C ஆகும்.



த.ஷந்திரிக்கா-  
விஞ்ஞானப்பிரிவு  
முதலாம் வருடம்.

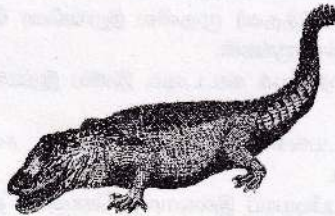

## THE ABC'S OF HAPPYNESS

A Spire to reach your potential.  
 Believe in your self.  
 Create a good life  
 Dream about what you might become  
 Exercise frequently  
 Forgive honest mistakes  
 Glorify the creative spirit  
 Humour your self and others  
 Imagine great things  
 Joyfully live each day  
 Kindly help others  
 Love one another  
 Meditate daily  
 Nurture the environment  
 Organize for harmonious action



Praise performance well done.  
 Question most things  
 Regulate your own behaviour  
 Smile often  
 Think rationally  
 Understand yourself  
 Value life  
 Work for the common good  
 X-ray and carefully examine problems  
 Yearn to improve  
 Zestfully pursue happiness

**NOORDEENLAREEFA**

Science  
 01st Year

### சீந்தனைக்கு சில வரிகள்

01. நாளை பெரியவன், நாளை சிறந்தவன் என்ற அகந்தையை விடுங்கள் (Ego).
02. அர்த்தமில்லாமலும், தேவை இல்லாமலும், பின் விளைவு அறியாமலும் பேசிக்கொண்டேயிருப்பதை விட்டு விடுங்கள். (Loose Talks)
03. எந்த விடயத்தையும் பிரச்சனையையும் நாகுக்காக கையாளுங்கள் (Diplomacy) விட்டுக் கொடுங்கள் (Compromise)
04. சில நேரங்களில் சில விடயங்களைச் சகித்துத்தான் ஆக வேண்டும் என்று உணருங்கள் (Tolerance)
05. நீங்கள் சொன்னதே சரி, செய்ததே சரி என்று கடைசி வரை வாதாடாதீர்கள் (Adament Argument)
06. குறுகிய மனப்பான்மையை விட்டொழியுங்கள் (Narrow Mindedness)
07. உண்மை எது, பொய் எது என்று விசாரிக்காமல் இங்கே கேட்டதை அங்கே சொல்வதையும் அங்கே கேட்டதை இங்கே சொல்வதையும் விடுங்கள் (Carrying Tales)
08. மற்றவர்களை விட உங்களுடைய எப்போதும் உயர்த்தி நினைத்து கர்வப்பாடாதீர்கள் (Superiority Complex)
09. கேள்விப்படுகின்ற எல்லா விடயங்களையும் நம்பி விடாதீர்கள், அற்ப விடயங்களை பெரிதுபடுத்தாதீர்கள்.
10. புன்முறுவல் காட்டவும், சிறுசில அன்புச் சொற்களைச் சொல்லவும் கூட நேரமில்லாதது போல் நடந்து கொள்ளாதீர்கள்.
11. பேச்சிலும் நடத்தையிலும் பண்பில்லாத வார்த்தைகளையும், தேவையில்லாத மிடுக்கையும் காட்டுவதை தவிர்த்து அடக்கத்தையும், பண்பையும் காட்டுங்கள்.
12. பிரச்சினைகள் ஏற்படும் போது அடுத்தவர் முதலில் இறங்கிவர வேண்டும் என்று காத்திருக்காமல் நீங்களே பேச்சைத் துவக்க முன்வாருங்கள்.
13. மற்றவர்களுக்கு உரிய மரியாதையைக் காட்டவும், இனிய இதமான சொற்களைப் பயன்படுத்தவும் தவறாதீர்கள் (Courtesy)
14. எல்லோரிடத்திலும் எல்லா விடயங்களையும், அவர்களுக்கு சம்பந்தம் உண்டோ இல்லையோ சொல்லிக் கொண்டிருக்காதீர்கள்.
15. உங்கள் கருத்துக்களில் உடும்புடியாய் இல்லாமல், கொஞ்சம் தளர்த்திக் கொள்ளுங்கள் (Flexibility)

M.S.F.சமீரா

விஞ்ஞானப்பிரிவு  
 முதலாம் வருடம்.



## விஞ்ஞான புதிர்கள்

01. ரயில் எஞ்சினின் முன் உள்ள விளக்குகளின் ஒளி அதிக தூரம் வரை தெரிகிறது. சாதாரண மின் விளக்குகள் அவ்வளவு தொலைவு வரை தெரிவதில்லை. இது ஏன்?  
ரயில் எஞ்சின் முன் விளக்குகளில் “குழிவாடி” பயன்படுத்தப்படுகிறது. இவ்வகை ஆடிகள் தம்மீது விழும் ஒளியைப் பிரதிபலித்து வெகுதூரம் வரை பாய்ச்சும் தன்மை உடையன.
02. குளங்களில் காணப்படும் நீரின் மேற்பகுதி வெப்பமாக இருக்கும். ஆனால் நீரின் அடிப்பகுதி குளிர்ச்சியாகவே இருக்கும் இது ஏன்?  
நீர் ஓர் வெப்ப அரிதிற கடத்தி. எனவே வெப்பம் நீரின் மேற்பகுதியிலே ஆவியாகிச் சென்று விடுகிறது. இதனால், நீரின் அடிப்பகுதி குளிர்ச்சியாக இருக்கிறது.
03. வானில் ஏற்படும் இடி, மின்னல் பூமியை வந்தடையும் போது, மின்னல் ஒளி முதலாவதாகவும், இடி ஓசை இரண்டாவதாகவும் வந்தடைவது ஏன்?  
ஒலியின் வேகத்தை விட, ஒளியின் வேகம் அதிகம் எனவே மின்னல் முதலாவதாகவும், இடி இரண்டாவதாகவும் பூமியை வந்தடைகின்றன.
04. கடற்குதிரையின் இனப் பெருக்க அமைப்பை விபரிக்க  
பெண் கடற்குதிரை, ஆண்கடற்குதிரையின் ஸ்பயினுள் முட்டைகள் விடுவிக்கும் ஆண்கடற்குதிரை குஞ்சுகளைப் பொரித்து நீரினுள் விடுவிக்கும்.
05. மனித உடலில் உள்ள எலும்புகளின் மொத்த எண்ணிக்கை யாது?  
206
06. மனித உடலில் மிகப்பெரிய அங்கம் எது?  
தோல்.

M.A.Abuha

விஞ்ஞானப்பிரிவு  
முதலாம் வருடம்.

## அறிவின் பொக்கிஷம் அல்-குர்ஆன்

திருக்குர்ஆன் இறைவனால் வழங்கப்பட்ட இறுதி அற்புதங்களுக்கெல்லாம் ஓர் அற்புதம். அல்-குர்ஆன் முழு மனித இனத்திற்கும் ஓர் அருட்கொடை என முஸ்லீம்களாகிய நாம் நம்புகிறோம். தெய்வீக வெளிப்பாடு என்ற வார்த்தை முன்னெடுத்து வைக்கும் எந்தவொரு வேதநூலும் அதன் அறிவான்மை, தர்க்கக்கலை, ஆகியவற்றை ஆதாரமாகக் கொண்டு நின்றால் மட்டுமே மக்கள் அதனை ஏற்றுக்கொள்வர். இதனை அல்-குர்ஆன் முழுமையாகக் கொண்டுள்ளது என்பதற்கு என்னாலான இரண்டு ஆதாரங்களை முன்வைக்கிறேன்.

### 01. விரல் ரேகைகள் (Finger - Prints)

“மரித்து உக்கிப்போன எலும்புகளை நாம் ஒன்று சேர்க்கவே மாட்டோம் என்று மனிதன் எண்ணுகின்றானா? அன்று அவன் நுனி விரல்களையும் (முன்னிருந்தவாறே) செவ்வையாக்க நாம் ஆற்றலுடையோம்”

(குறா அல்கியாமா : வசனங்கள் 3-4)

மரணித்துவிட்ட மனிதனின் எலும்புகள் மட்டுமின்றி, அவனது விரல் நுனிகளையும் கூட சீராகச் செம்மையாக ஒழுங்கமைந்திடும் ஆற்றல் அல்லாஹ்விற்கு உண்டு என்பது எடுத்து பறைசாற்றப்பட்டது. மறுமை நாளின்போது ஒவ்வொரு மனிதனின் தனித்தன்மையும் தீர்மானிக்கப்படும் என்பதை எடுத்துக்கூறும் குர்ஆன், அந்த மனிதனின் விரல் நுனிகள் குறித்து தனியாக பேசிட என்ன காரணம்?

ஸர் பிரான்சிஸ் கோல்ட் (Sir Francis Gold) என்பவர் மேற்கொண்ட ஆராய்ச்சிக்குப்பின், 1880 இல் ஒரு மனிதரை அடையாளம் காணும் விஞ்ஞான முறையான விரல் ரேகை முறை (Finger - Printing) கொண்ட இரு நபர்கள் உலகில் எங்குமே கிடையாது. எனவேதான், குற்றவாளிகளை அடையாளம் காண உலகம் முழுவதும் விரல் அச்சுமுறையை காவல்துறையினர் கையாள்கின்றனர். ஒவ்வொரு மனிதனுடைய விரல் அச்சம் தனித்தன்மை வாய்ந்தது. என்பதை 1400 ஆண்டுகளுக்கு முன்பே பேராற்றலுடைய இறைவன் கூறிவிட்டான்.

02. தோலில் அமைந்திருக்கும் வலி உள்வாங்கிகள் (Pain - Receptors) உடலில் ஏற்படும் வலியை (Pain) உணரும் தன்மை மனித மூளையில்தான் உள்ளது என்று எண்ணினர். ஆனால் அண்மைக்கால கண்டுபிடிப்புகள் வலி உள்வாங்கிகள் தோலில் அமைந்திருப்பதாகக் கூறுகின்றன.

“யார் நம் வேதவசனங்களை நிராகரிக்கிறார்களோ, அவர்களை நாம் நிச்சயமாக நரகத்தில் புகுத்திவிடுவோம். அவர்கள் தோல்கள் கருகிவிடும் போதெல்லாம் அவையல்லா (வேறு) தோல்களை, அவர்கள் வேதனையைப் (பூரணமாக) அனுபவிப்பதற்கென, அவர்களுக்கு நாம் மாற்றிக்கொண்டே இருப்போம் - நிச்சயமாக அல்லாஹ் மிகைத்துவனாகவும் ஞானமுள்ளவனாகவும் இருக்கின்றான்”

(குரான் அன்னிஸா - வசனம் 56)

தாய்லாந்தில் உள்ள சியாங்கமாய் பல்கலைக்கழகத்தல் (Chiang mai University) உடற்கூறு துறையின் (Dep.of Anatomy) தலைவராக இருப்பவர் பேராசிரியர். தகாட்ட தெஜாஸன் (Prof.Tagatat Tejasen) என்பவர். இவர் தோலில் உள்ள வலி உள்வாங்கிகள் குறித்து நீண்ட நெடுங்காலம் ஆய்வு மேற்கொண்டவர்.

1400 ஆண்டுகளுக்கு முன் இந்த அறிவியல் உண்மை திருக்குர்ஆனில் இடம்பெற்றுள்ளதை அவரால் ஆரம்பத்தில் நம்பவே முடியவில்லை. குறிப்பிட்ட இந்த திருக்குர்ஆன் வசனத்தின் மொழிபெயர்ப்பை உண்மையை கண்டறியும் நோக்கோடு அவர் சரிபார்த்தார். இந்த மிகத்துல்லியமான அறிவியல் பேருண்மையை திருக்குர்ஆன் எனும் கருத்துப் பெட்டகத்தில் உட்பொதித்துக் கிடப்பதைக் கண்ட பேராசிரியர் தெஜாசன் ஆச்சரியப்பட்டார். இந்த இறைவசனம் அவருடைய உள்ளத்தில் தன் தாக்கத்தைப் பதிவு செய்துவிட்டது.

சவுதியின் தலைநகர் ரியாதில் திருக்குர்ஆன் மற்றும் சுன்னாஹ்வின் அறிவியல் அத்தாட்சிகள் (Scientific Signs of Quran and Sunnah) எனும் தலைப்பில் நடைபெற்ற 8வது சவுதி மருத்துவ மாநாட்டில் கலந்துகொண்ட பேராசிரியர் தெஜாசன் இஸ்லாத்தின் ஏகத்துவக் கோட்பாட்டை ஏற்று அனைவருக்குமுன் பகிரங்கமாக முழங்கினார்.

“வணக்கத்திற்குரிய அல்லாஹ் ஒருவனைத் தவிர யாரும் கடவுளில் முஹம்மது (ஸல்) அவர்கள் அல்லாஹ்வின் தூதராவார்”

“லா இலாஹ் இல்லல்லாஹ் முஹம்மது ரஸூலல்லாஹ்”

எல்.பாதிமா நுஸ்கியா-  
விஞ்ஞானப்பிரிவு  
முதலாம் வருடம்.

## விஞ்ஞான புதிர்கள்

01. ஆற்றின் ஒரு கரையில் இருந்து ஒலி எழுப்பினால், அது மறுகரையில் இரு முறை ஒலியை ஏற்படுத்துவது ஏன்?

நீர் ஒரு ஒலிக்கடத்தி, காற்றை விட வேகமாக ஒலியைக் கடத்தும் சக்தி வாய்ந்தது. எனவே ஒரு கரையில் எழுப்பப்படும் ஒலி மறுகரையில் நீரின் மூலமாக முதலாவதாகவும் காற்றின் மூலமாக இரண்டாவதாகவும் ஒலிக்கின்றது.

02. நீரை விட அதன் நுரை வெண்மையாகத் தெரிவது ஏன்?

நீரின் மேல் விழும் ஒளிக்கதிர்கள் நீரில் ஊடுருவி உள்ளே சென்றுவிடுகின்றன. ஆனால் நீரின் நுரை

- மீதும் விழும் ஒளிக்கதிர்கள் பிரதிபலிக்கின்றன. எனவே நீரின் நுரை வெண்மையாகத் தெரிகின்றது.
03. கடலின் ஆழம் எவ்வாறு கணக்கிடப்படுகிறது?  
கடலின் அடிப்பகுதியில் வெடிகுண்டொன்றை வெடிக்கச் செய்து அந்த வெடிப்பின் ஒலி கடலில் மேற்பரப்பை வந்ததையும் நேரத்தை “ஹைட்ரோ போன்கள்” என்ற இயந்திரத்தில் பதிவு செய்து அளவிட்டு கடலின் ஆழத்தை அளவிடுகின்றனர்.
04. மயக்கமடைந்தவரை தலை சுற்றுக் கீழாகவும் உடல் சற்று மேலாகவும் கிடத்த வேண்டும் ஏன் இவ்வாறு அறிவுறுத்தப்படுகின்றது?  
தலைப்பகுதிக்கு குருதியோட்டம் அதிகமாக வேண்டும் என்பதற்காக இவ்வாறு சுறுப்படுகின்றது. இதற்கமைய குருதியோட்டம் தலைக்கு அதிகமானால் விரைவில் மயக்கம் தெளிவு பெறும்.
05. நீராவி இயந்திரத்தை கண்டறிந்தவர் யார்?  
சேர்.ஜேம்ஸ் வாட்

யோ.பிரியந்தி-  
விஞ்ஞானப்பிரிவு  
முதலாம் வருடம்.

## ஆளுமைத் தீரன் என்றால் என்ன?

ஒரு மனிதன் அவனது குணநலன்களை வைத்தே அறியப்படுகிறான். அந்த குணநலன்களை வைத்தே ஒருவரின் ஆளுமை தீர்மானிக்கப்படுகிறது. ஆளுமையைத் தான் நாம் Personality என்கிறோம். ஆளுமை என்றாலே ஒரு மனிதனின் வெளிப்புறத் தோற்றம் என்ற தவறாக புரிதல் பலநபர்களுக்கு இருக்கிறது. ஆளுமை என்பது ஒரு தனிமனிதனின் முழுமையான அம்சங்களை உள்ளடக்கியதையொழிய. அவரின் குறிப்பிட்ட தன்மைகளை மட்டுமே கொண்டதல்ல. ஒரு மனிதனின் குணநலன்சார்ந்த மதிப்பீடே ஆளுமை எனப்படும்.

ஒரு மனிதன் தனது ஆளுமையை மாற்றிக் கொள்ள முடியுமா? என்ற மாபெரும் கேள்வி இன்று பலரிடமும் உள்ளது. இந்தக் கேள்விக்கு “நிச்சயம் முடியும்” என்பதுதான் பதில். தன்னைப் பற்றி செருக்குக் கொள்ளாமலும், மாற்றத்தை ஏற்கும் மனப்பான்மையுடனும் இருக்கும் ஒருவர் தனது ஆளுமையை மாற்றிக் கொள்ள முடியும். ஆளுமையை மாற்றும் நோக்கமானது சாதாரண வாழ்க்கை நிலையிலிருந்து ஒரு வெற்றிகரமான வாழ்க்கை நிலைக்கு மாறுவதே ஆகும்.

நமது வாழ்க்கையில் வரும் கஷ்டங்களும், சங்கடங்களும் உண்மையில் தாங்க முடியாதவையாக இருக்கலாம். ஆனால் அந்த சிரமங்களை உங்களின் ஆளுமையை ஆதிக்கம் செலுத்துமளவிற்கு விட்டுவிடலாகாது. அப்படி நடந்துவிட்டால், உங்களின் வாழ்க்கை தோல்வியை நோக்கிச் செல்லும். நடத்தை, தகவல் தொடர்புதிறன், பிறருடனான உறவு, சிறப்பான வகையில் மனித உறவுகளைக் கையாள்தல் போன்றவை ஒரு மனிதன் தன்னை மாற்றிக் கொள்ளும் செயற்பாட்டில் முக்கிய பங்கு வகிப்பவை இதுபோன்ற பலவித பண்புகள் மற்றும் திறன்களை மேம்படுத்துவதுதான் ஆளுமைத்திறன் மேம்பாடு (Personality Development) எனப்படுகிறது.



A.பாதிமா முஸ்பிரா-  
விஞ்ஞானப்பிரிவு  
முதலாம் வருடம்.

## கல்லாதது கடலளவு

இக்கட்டுரை மிகவும் சிறியதாக இருக்கும். நான் அதிகம் எழுதமாட்டேன். ஆனால் நான் எழுதுவதில் அதிகம் இருக்கும். இவன் என்ன கர்வம் பிடித்தவன் என்று என்னை எண்ணிவிட்டீர்களா? எல்லாம் உங்களை வாசிக்கத்தூண்டுவதற்கான ஆரம்பம் தான் அது. இக்கட்டுரையை எல்லோரும் வாசிக்கலாம் என்பதற்காக எழுதவில்லை. எல்லோரும் வாசிக்க வேண்டும் என்பதற்காக எழுதுகிறேன்.

எனக்கு எல்லாம் தெரியும் என்று ஒருவர் நினைத்தால், அவருக்கு எதுவுமே தெரியாது என்பது பொருள். எனக்கு எல்லாம் தெரிய வேண்டும் என்று நினைத்தால் அதில் அர்த்தம் உள்ளது. அதற்காக வாழ்நாள் முழுதும் முயற்சி செய்யலாம்.

“இலக்கணம் படிக்கவில்லை தலைக்கணமும் எனக்கு இல்லை” என சிந்து பைரவியில் ஒரு பாடல் இருக்கிறது. இதனைப்போல தமிழை நன்கு கற்று ஒருவருக்கு “கணித அறிவு” பூச்சியமாக இருக்கலாம். எடுத்துக்காட்டாக பாரதியாருக்கு இளமைக் கல்வியை அவரது தந்தையார் புகட்டும் போது தமிழ் கற்பிக்கும் போது முகம் பிரகாசிக்காமல், கணிதம் கற்பிக்கும் போது முகம் கோணாமல், ஒரு நாள் ஏதோ எழுதிக்கொண்டிருந்தார்,

“கணக்கு மணக்கு கணக்கு  
எனக்கு ஆமணக்கு”

என்று இருந்ததாம்.

கம்பர் எந்தக் கலாசாலையிலும் கற்றதில்லை. அவரே ஒரு கலாசாலை. நாவலர் எந்தப் பல்கலைக்கழகத்திலும் படிக்கவில்லை. அவரே ஒரு பல்கலைக் கழகம். அதே போல முத்தமமிழ் வித்தகர் சுவாமி விபுலானந்தர் ஒரு பயிற்றுப்பட்ட ஆங்கில ஆசிரியர் தான். சுயமுயற்சியால் விஞ்ஞானப் பட்டதாரியாகவும் மதுரைத் தமிழ் சங்கப்பண்டிதரும் ஆகியவர். இது மட்டுமா? யாழ்ப்பாணம், யாழ்ப்பாணம் என்கிறோம் ஆனால் யாழ் பற்றி அறிந்திருக்கவில்லை. மறைந்து போன அவ்வாத்தியக்கருவி பற்றி யாழ்நூல் இயற்றினார். இது இசை வல்லுநர்களால் கூடச் செய்ய இயலாதது.

இதனையே “அறிவார் யார் நல்லாள் பிறக்கும் குடி” என்றார் ஒளவையார். மேலும் இவர் இதற்காகவே இவ் நீதிப்பாடல்களையும் அருளினார் போலும்...

“வான் குருவியின் கூடு வல்லவருக்கு தொல்கரையான்  
தேன் சிலம்பியாவருக்குஞ் செய்யாரிதால் - யாம்பெரிது  
வல்வோமே யென்று வலிமை சொல்ல வேண்டாங்களின்  
எல்லார்க்கு மொவ்வொன்றெளிது”

எனவே இனிமேலாவது “நாம் தான் விண்ணர்கள், மற்றவர்கள் மண்ணர்கள்” என்ற மனப்பாண்மையை விடுத்து, “எல்லாம் தெரிந்தவரும்எவருமில்லை”, “ஒன்றும் தெரியாதவரும் ஒருவருமில்லை” எனும் நோக்குடன் யாவரையும் சமனாக நோக்குவோம்.

**சுரடிக் கவிதைகள் சில... என் சிந்தனைக்கு எட்டியவரை...**

- ◆ தனக்காக அழுபவன் சுயநலவாதி, பிறருக்காக அழுபவன் பொதுநலவாதி.
- ◆ எல்லோரையும் அழைப்பவன் அரசியல்வாதி.
- ◆ தமிழை வளர்த்தவன் புலவன், தமிழால் வளர்ந்தவன் கலைஞன்.
- ◆ நம்புகிறேன் நடக்கட்டும் ஆத்தீகன், நடக்கட்டும் நம்புகிறேன் நாத்தீகன்.
- ◆ உதவிக்கரம் கொடுப்பது ஆதரவு, அதை உதறித்தள்ளுதல் அநாதரவு.
- ◆ அமைதியைக் கொடுப்பது அகிம்சை, அமைதியைக் கெடுப்பது இம்சை.
- ◆ சட்டத்தின் தேவை நீதி, சட்டம் தேவைப்படுவது அநீதிக்கு
- ◆ அன்போடு வாழ்வது கனிவு, பண்போடு வாழ்வது பணிவு
- ◆ தனக்காக உழைப்பது தேவை, பிறருக்காக உழைப்பது சேவை.
- ◆ மண்ணில் மலர்தல் பிறப்பு, விண்ணில் புலர்தல் இறப்பு
- ◆ கடலோரம் ஓடுவது நதி, வீதியோரம் வாழ்வது விதி
- ◆ காவலில்லாத ஜீவன் கண்ணீரிலே, கரையில்லாத ஓடம் தண்ணீரிலே...

சண்முகம் நிபோஜன்  
விவசாயப் பிரிவு  
1ஆம் வகுடம்

## பிறக்கும் குழந்தை ஆணா? பெண்ணா? எனத் தீர்மானிப்பது யார்?

மனிதனது வளர்ச்சியினையும் அதில் உருவாகும் தாக்கத்தினையும் தீர்மானிப்பதில் முக்கிய பங்கெடுக்கும் காரணிகளாக பரம்பரை, சூழல், கற்றல், முதிர்ச்சி என்பனவற்றைக் குறிப்பிடலாம். அதில் பரம்பரை மிக மிக முக்கிய பங்கு வகிக்கிறது.

பூமியில் வாழ்ந்து வருகின்ற ஒவ்வொரு இனமும் தனது இனத்தின் அடையாளத்தைப் பேணும் வகையிலே எச்சங்களை (Off Springs) உருவாக்குகின்றது. இதுவே பரம்பரையாகும்.

மனிதனின் உடல் இயல்புகள் அனைதிற்கும் காரணம் அவனது நிறமூர்த்தங்களாகும். மனிதனின் 23 சோடி நிறமூர்த்தங்கள் காணப்படுகின்றன. இதில் 22 தன்னிறமூர்த்தங்களாகும். இவை உடல் இயல்புக்கு காரணமாகும். மீதி ஒரு கோடி நிறமூர்த்தங்கள் இலிங்க நிறமூர்த்தமாகும்.

ஓர் ஆணின் இலிங்க நிறமூர்த்த சோடி XY எனும் நிறமூர்த்தங்களால் ஆக்கப்பட்டது. பெண்ணின் நிறமூர்த்த சோடி XX எனும் நிறமூர்த்தங்களால் ஆனது. விந்தாக்கம் அல்லது சூலாக்கம் நடைபெறுகையில் இச்சோடி நிறமூர்த்தங்கள் தனியாக்கப்பட்டு ஒவ்வொரு நிறமூர்த்தம் ஒவ்வொரு விந்து அல்லது சூலாகவும் செல்கிறது. அதாவது ஆணின் ஒரு கலத்திலிருந்து விந்து உருவாகும் பொழுது உருவாகும் விந்துகளில் ஒன்றிற்கு X நிறமூர்த்தமும் இன்னுமொன்று Y நிறமூர்த்தமாகும். ஆனால் பெண்ணின் சூல் உருவாகும்போது உருவாகும் சூல் யாவற்றிலும் X நிறமூர்த்தமே காணப்படும். பெண்ணின் நிறமூர்த்தமாக XX ஆக காணப்படும்.

சூலுடன் விந்தானது சேரும் போது கருக்கட்டல் நிகழ்கின்றது. இக் கருக்கட்டப்பட்ட நுகம் கருப்பையில் உட்பதிக்கப்பட்டு முளையமாகிறது. இங்கு உருவாகும் முளையம் ஆணா? பெண்ணா? எனத் தீர்மானிப்பது சூலைச் சேரும் விந்தை ஆகும். X நிறமூர்த்தமுள்ள விந்து சேருமாயின் உருவாவது பெண் குழந்தையாகவும், Y நிறமூர்த்தம் கொண்ட விந்து சேருமாயின் அது ஆண் குழந்தையாக உருவாகிறது.

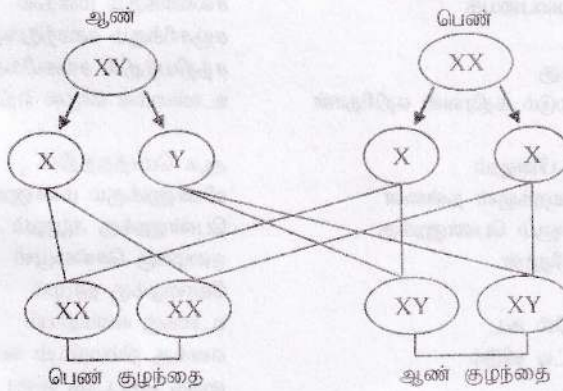

“இன்றும் நிச்சயமாக கர்ப்பக் கோளறையில் செலுத்தப்படும் ஒரு துளி இந்திரியத்தைக் கொண்டு (விந்துக் கலம்) அவனே ஆண், பெண் என்றும் ஜோடிகளைப் படைத்தான்.”

(அல்குர்ஆன் 53:45இ46)

முகமட் நஷீம்  
விவசாயப் பிரிவு  
1ஆம் வருடம்

## அப்துல் கலாம்ன் ஜாழ்கில் இருந்து....

முன்மாதிரி

ஆசிரியர்கள் எப்படி இருக்க வேண்டும்? என்று வினாவிற்கு A.P.J.அப்துல்கலாம் அளித்த பதில் “ஆசிரியர் மாணவர்களுக்கு சிறந்த முன்மாதிரிகளாக இருக்க வேண்டும்.நான் முதலில் ராக்கெட் பரிசோதனை செய்த போது அது தோல்வியில் முடிந்தது. அந்த தோல்வியை எனது பேராசிரியர் ஏற்றுக் கொண்டார். அடுத்து மீண்டும் எனக்கு ராக்கெட் பரிசோதனையில் வெற்றி கிடைத்தது. அப்போது எனது பேராசிரியர் இந்த வெற்றிக்கு அப்துல்கலாம் தான் காரணம் என்றார். இதே போன்ற தான் ஆசிரியர்கள் முன்மாதிரியாக நடந்து கொள்ள வேண்டும்.

வழிகாட்டும் புத்தகம்

உங்களுக்கு பிடித்த புத்தகம் எது? என்று A.P.J.அப்துல்கலாமிடம் கேட்டார் ஒருவர் “வாழ்க்கைக்கு வழிகாட்டும் சிறந்த புத்தகமாக நான் கருதுவது திருக்குறள் தான் இதில் உள்ள 1330 குறட்பாக்களையும் நான் பல தடவை படித்திருக்கின்றேன். அவற்றுள் என் வாழ்க்கைக்கு வழிகாட்டியாகவும் அச்சாணியாகவும் நான் நினைக்கும் குறள் “வெள்ளத் தகையமலர் நீட்டம் மாந்தர் தம் உள்ளத் தகைய துயர்வு என்றார்” இவர் ஜனாதிபதியாகப் பதவியேற்கும் போது A.P.J சொன்ன குறள் “பிணியின்மை செல்வம் வினாவின்பம் ஏமம் அணியென்ப நாட்டிற் கிவ்வைந்து” என்றார்.



நீ. அனிஸ்ரன்  
கிறிஸ்தவம்  
01ம் வருடம்.

## எதிர்தான்...

மேகம் என்னும் கருப்பையைக்  
கிழித்துக் கொண்டு  
வெளியேறும் மழைக்கு  
முத்தமிட்டு முகம் மூடும் கதிரவன் எதிர்தான்

விடுதலை கிடைத்த பின்னும்  
விடுவிக் கப்பலாத சிறைக்குள் தன்னை  
விலங்கிட்டுக் கொள்ளும் பெண்ணுக்கு  
புதுக்கவி பாரதி எதிர்தான்

சுவாசத்தின் வாசத்தில் கூட  
வன்முறையைக் காட்டி விடும்  
வலியோடுக்கு  
பூக்களின் கருவில் பூத்த  
புதுக் குழந்தை எதிர்தான்

சல்லரிக்கும் மனதில்  
சஞ்சரிக்கும் காமத்துக்கு  
சத்தியத்தில் சங்கமிக்கும்  
உண்மைக் காதல் எதிர்தான்

ஆக மொத்தத்தில்  
விண்ணுக்கும் மண்ணும்  
பெண்ணுக்கு ஆணும்  
ஏழைக்கு செல்வமும்  
கோழைக்கு தீரமும்  
உனக்கு என்மதியும்  
எனக்கு நிம்மதியும் கூட எதிர்தான்  
கைக் கெட்டாத வரை.....



சி. மேரிஎமல்டா  
Christianity  
01st Year.

## வாழ்வே செபம்

எப்போது நாம் செபிக்க வேண்டும்? நமக்கு ஏதாவது தேவைப்படும் போது மட்டுமா? இல்லை... நாம் எப்பொழுதும் செபிக்க வேண்டும். செபம் என்பது பசிக்கு சாப்பிடும் உணவ அல்ல. மாறாக, உயிர் வாழ நாம் சுவாசிக்கும் காற்று. எனவே, சிறு வயது முதலே நாம் இறைவனோடு எந்த நேரத்திலும் பேச வேண்டும். இறைவன் எப்பொழுதும் நமது அருகில் உள்ளார். நாம் உறங்கும் போதும், நடக்கும் போதும், பேசும் போதும், சிரிக்கும் போதும், சிந்திக்கும் போதும், நாம் அன்றாட வேலைகளைச் செய்யும் போதும் நம் அருகிலே உள்ளார். அத்தகைய இறைவனிடம் நாம் பேசாமல் இருந்தால் அவர் மனது வேதனைப்படாதா? நாம் இறைனிடம் பேசாத போது அவரை விட்டுப் பிரிகிறோம். பிறகு அவருக்கு ஏதிராகத் தவறு செய்யத் தொடங்குகிறோம். பாவத்துடன் நட்பு வைத்துக் கொள்கின்றோம். எனவே நாம் நல்ல பிள்ளைகளாக வாழ வேண்டுமானால், பாவமில்லா குழந்தைகளாக மாற வேண்டுமென்றால் செபம் என்ற (இறை உறவு) ஆயுதம் நம்மிடம் எப்போதும் இருக்க வேண்டும். கவனமின்றி செபிக்கின்றவன் தன் மன்றாட்டுக்கு “கடவுள் இரங்குவார் என எதிர்பார்க்கலாகாது.” (புனித பெர்னார்து)



N. Ramastilda  
Christianity  
01st Year.

## நட்பு

காதுக்குள் சொல்வது நட்பல்ல  
மனதுக்குள் செதுக்குவதே நட்பு  
தேடிக் கிடைப்பது நட்பல்ல - இறைவன்  
நாடிக் கிடைப்பதே நட்பு

காதல் செத்தால் கண்ணீர் விலலாம் - ஆனால்  
நட்புச் செத்தால் உயிரையும் விலலாம்

கவிதை என்பது யோசிப்பது  
காதல் என்பது நேசிப்பது  
நட்பு என்பது சுவாசிப்பது..

யோசிக்காமல், நேசிக்காமல்  
வாழ்ந்திடலாம் - ஆனால்  
சுவாசிக்காமல் வாழ முடியுமா..?



இ. அகிலா  
Christianity  
2012 - 2014

## அர்த்தம் சொல்லும் இரத்த துளிகள்



நீ சிந்தி விட்ட  
ஒவ்வொரு இரத்த துளிகளுக்கும்  
எத்தனை முத்தான  
அர்த்தங்கள் அடங்கியிருக்கின்றன.

பார்க்க வேண்டும் இறைவா!  
உன் வெள்ளை மனசை  
என் இருண்ட கண்கள்  
பேச வேண்டும் இயேசுவே  
என் மனச்சுமை தீரும் வரை  
உன்னோடு நானும்..



இயேசுவே உன் வீர நெஞ்சம்  
எமக்காய்  
அடிவாங்கி  
இரத்த வெள்ளத்தில் தாடிக்கிறதோ!  
தாடித்த உன் இதயமும்  
வெடித்த உன் உடலும் தந்த பலத்தில்  
எம் வாழ்வு உறுதி பெறும் காலம் எப்போ!

அன்பு மொழி பேசிய  
உனது நாக்கிற்கு  
கசப்பு விருந்தா?  
நோயின் படியில் தாடித்த  
இதயங்களைத் தேடிச் சென்ற  
கால்கள் இரண்டும்  
காயப்பட்டு வலியில் தவிக்கிறதோ?

ஆசி வழங்கி அரவணைத்த  
உன் கரங்களில்  
வேதனையின் வெள்ளம்  
தீயாகக் பாய்கிறதோ?  
எத்தனை எத்தனை துயரங்கள்  
இயேசுப்பா நீ பட்டாய்  
அத்தனையும் பேனை கொண்டு வழக்கும்  
இளைஞர் எம் வாழ்வு - உன்  
தியாகத்தில் ஒளி பெற  
வரம் கொடு.....

நீ பட்ட வலி சிந்திய இரத்தத் துளி  
ஒவ்வொன்றும்  
மனிதனைப் பாவ கறையிலிருந்து  
மீட்கத் தானோ?

G. Noyalin  
Christianity  
01st Year.

### Let's be successful rather than to be Perfect...

“Success is to be measured not so much by the position that one has reached in life as by the obstacles which he has overcome while trying to succeed”.

Says – Booker T. Washington

Yes, it is true in our lives. When we take a man who had achieved a triumph under very difficult circumstances was asked how he managed to succeed. He replied “I worked as though everything depended on me, and prayed as though everything depended on God.

As a rule, human beings will never stumble on anything good by sitting down. Activity helps brawn and brain.

Sitting still and wishing  
Makes no person great  
The good Lord sends the fish  
But you must dig the bait.

So rise up and put your shoulder to the wheel. Things don't turn up in this world until somebody turns them up,” says Garfield. Read the lives of great men watch those who are successful around you. There is no easy way up. The victory on the top of the mountain awaits



those who reach it through grueling hardship. A man cannot grasp a star if he does not reach for it. Neither will he get food for his table nor shelter for his family, nor knowledge and skill in the exercise of his/ her talents by merely visualizing them or wishing for them. The only MANNA that life rains down on him is that which s/he has merited and produced through his physical and mental efforts. Actions of men are the best interpretation of their thoughts.

It is the destiny of the busy bee to die flying, struggling to bring one last load of honey to the hive. After its death, its young at once takes its place and goes on its first nectar flight.

In my conclusion, as teachers let us be a person as it is said in the Holy Gospel, "Well done my good and faithful servant since you were faithful in small matters, I will give you great responsibilities". (Mt: 25: 23) Let us also not to worry about our failures rather we should try our level best and learn from the mistakes, because "Failures are the pillars of SUCCESS". We should also keep in our mind that we cannot be perfect in any ways but we can be successful in our lives and our responsibilities. So let's try our level best to touch the heart, teach the mind and transform the lives of the students to be better persons at present and in future.

Let me also take this opportunity to wish all a very happy college day!  
"May God bless us and our college."

**Bro. Annai Joseph FSC**  
**Christianity**  
**01st Year.**

## **Why did you take all this time to come?**

The doctor was called one evening for an urgent surgery. He answered the call changed his clothes, reached the hospital in minutes and went directly to the surgery block.

He found the boy's father waiting, in the hall for the doctor. On seeing him, the dad yelled: "why did you take all this time to come? Don't you know that my son's life is in danger? Don't you have any sense of responsibility?"

The doctor smiled and said: "I am sorry, I wasn't in the hospital and I came as fast as I could after receiving the call... And now I wish you'd calm down so that I can do my work". Calm down?!

What if your son was in this room right now would you calm down? If your son dies now what will you do?" said the father angrily.

The doctor smiled again and replied: "from dust we came and to dust we return, blessed be the name of God". Doctors cannot prolong lives. Go and intercede for your son, we will do our best by God's grace".

Giving advice when we're not concerned is so easy "Murmured the father. The surgery took some hours after which the doctor went out happy, "Thank God! your son is saved!" And without waiting for the father's reply he carried on his way running. If you have any questions, ask the nurse! Why is he so arrogant? He couldn't wait some minutes so that I ask about my son's state." Commented the father when seeing the nurse minutes after the doctor left.

The nurse answered, tears coming down her face: "His son died yesterday in a road

accident, he was at the burial when we called him for your son's surgery. And now that he saved your son's life, he left running to finish his son's burial.

Never judge anyone ..... because you never know how their life is and what they' re going through .... keep your face to the sunshine and you will not see the shadows!

Rev. Sr. Maria Vidhushika A.C  
Christianity  
01st Year.

## Why we should learn English

Even though there are many languages in the world. English is the foremost. Learning English is a great advantage. We never know when it would come in use. It is understood and spoken almost everywhere in the World. English has become the key instrument of globalisation. What is permanent today is knowing how to use English rather than just knowing it.

English is the only language that Germans, Chinese, Japanese, and the Russians are also keen to learn, although their languages are as developed as English. Let us see its importance to us as school, Children. We are aware that almost all universities conduct scientific studies in the English medium. The English language is used all over the globe for transactions in international trade. English is the language used at the united Nations too.

English is a gift from Britain. It was introduced to all the countries under British rule. At present English plays a vital role in Sri Lanka because many speak the language and use it widely. It is very important that we learn the language well. That is why English is taught in schools as a second language.

T. Thushiba  
Christianity  
01st Year.

## ஞாயம்பட உரைத்தாய்...

உயிர்களுடன் உறவாடி  
உணர்வுகளுடன் கற்பித்து  
உள்ளத்தின் மெய்மையோடு  
உறவுகளாக வெளிப்படுத்தி  
உதிரும் விந்தைகளை  
உதிரும் கலந்திடவே- நான்  
உயரவே உழைத்திட்டாய்

ஞானம் உயர்ந்திட  
ஞாயம் பட உரைத்தாய் - நீ  
ஞானிலும் உள்ள நான் மட்டும்  
ஞாயிறு போற்றும் கோளாய்  
துணை கொண்டு வாழ்வேன்.

N. Shivanitha  
Hinduism  
01st Year.

யான் உயர்ந்தேன்  
யாரோ காரணம் என்றனர்  
யாயும் ஞாயும் அல்ல  
யாவும் என் குருவே என்றேன்  
யானோ கருங்கல்தான்  
யாவரும் அறிய செதுக்கினாரே  
யாசிக்கிறேன் உன்னை



## அறிந்திருக்க வேண்டியவை

01. நவீன நாடகத்தை உலகத்திற்கு அறிமுகப்படுத்திய நாடு - கிரீஸ்
02. இலங்கையின் தமிழ் நாடகத் தந்தை - கலையரசு சொர்ணலிங்கம்
03. ஆங்கில இலக்கியத்தின் தந்தை - சாசர்
04. நீதியே நீகேள் என்னும் தமிழ் நாவலை எழுதியவர் - இளங்கீரன்
05. தமிழில் வெளியான நூல்களில் ஆகக் கூடுதலாக பிற மொழிகளில் மொழிபெயர்க்கப்பட்ட நூல் - திருக்குறள்
06. உலகின் மிகப்பழையமையான கலைக் களஞ்சியம் - இயற்கை வரலாறு
07. ஈழத்தில் முதல் எழுந்த தமிழ்ப்பற்று நூல் - கதிரை மலை பள்ளு
08. தமிழில் வெளிவந்த முதலாவது வரலாற்று நாவல் - மோகனாங்கி
09. தமிழ் சிறுகதை இலக்கிய மேதை - புதுமைப்பித்தன்
10. உலகின் முதலாவது தமிழ் புத்தகம் - வணக்கம்
11. உலகின் முதல் சிறுகதை ஆசிரியர் - சுவாமி விபுலானந்தர்
12. தமிழில் வெளியான முதலாவது நாவல் - பிரதாப முதலியார் சரித்திரம்
13. முதல் சிங்கள அகராதியை தொகுத்தவர் - சோரட்ட தேரர்



பி. ஜீவகன்  
Hinduism  
01st Year.

## தமிழ் மொழி

கல் தோன்றா காலத்திற்கு முன் தோன்றிய தமிழே  
செம்மொழி, தேன்மொழி, அமுதமொழியே  
உன் இனிமையை கண்டு தோன்றிய கவிஞர்கள்  
உன்னால் பெருமை பட்டு நிற்கின்றனர்.

கம்பனின் காவியத் தமிழே  
வள்ளுவனின் திருக்குறளே  
பாரதியின் புதுமைப் பெண்ணே  
பாரதிதாசனின் தமிழ்க் கண்ணே  
எண்ண மெல்லாம் தோன்றும் காவியத்தமிழே.

ஆங்கிலம் கலந்து அழிக்க நேரிட்டாலும்  
உனைச் சார்ந்தோர் உன் இனிமையை  
மறவாது மறுக்காது இருக்கும் வரை  
இறவாமை என்றும் உனக்கில்லை.

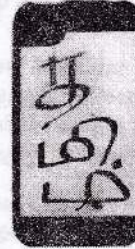

ந. அருள்பிரியா  
Hinduism  
01st Year.

## என் உயிர்த் தாயே...

பத்துமாசம் சுமந்து  
பக்குவமாய் பெற்றெடுத்து  
பாரினில் வளர்த்துவிட்ட - என்  
பாசத் தாயே நீயம்மா

உன் உதிரம் பாலாக்கி  
என் உதிரம் வளர்த்து  
என்னுடலுக்கு இடம் தந்த - என்  
உயிர்த்தாயே நீயம்மா

ஓர் இரவு நான் தூங்க  
பல இரவு விழித்திருந்தாயே  
பல இரவுகள் நான் விழித்தாலும்  
உன் செயலுக்கு ஈடாகாதம்மா

அன்பின் வழவமானாய்  
அழகின் உருவமானாய்  
கருணையின் தெய்வமானாய்  
கண்ணின் இமையான பாசத்தாயே

ஏழேழு ஜென்மம் எடுத்தாலும்  
ஏழு நொடி நீ இன்றி  
வேண்டாம் எனக்கு  
எந்த ஜென்மங்களும்  
என் அன்புத்தாயே

அம்மா எனும் சொல்லினுள்ளே  
அன்பைத் தேக்கிவைத்தாய்  
எங்கள் வாழ்வின் விடிவெள்ளியாக  
அமைந்த தாயே நீயம்மா.

நல்லதோர் பிரஜையாக  
வையகம் காணவைத்தாயே  
ஊர் போற்ற நல்லதோர்  
மகளாய் வாழவைத்தாயே - என்  
உயிரான தாயே நீயம்மா



பிள்ளை எனச் சொல்வதற்கு  
நான் இல்லாவிட்டால்  
என் சகோதரர்கள் உனக்குண்டு  
தாய் என்று சொல்வதற்கு  
உனைத்தவிர வேறயாருண்டம்மா?  
எனக்கென உறவிற்கு என் உயிர்த்தாயே...

M. Mathuvanthi  
Hinduism

## ஆசிரியர் பணியின் மகத்துவம்

ஆசிரியர் பணியொன்றே அற்புதம் என்றே தம்மை  
அர்ப்பணித்துக் கொண்டவரைத் தொழுது - தென்றல்  
வீசிவரும் வேளையில் வித்தாரக கவிதையெனும்  
விதையிடுவோம் அறிய நிலம் உழுது

சமுதாயக் கோட்டைக்குச் சரித்திரத்துக் கதவுகளாய்  
சார்ந்திருப்பது ஆசிரியர் கூட்டம் - அது  
அமுதான கல்வி புகட்டும் வண்ணத் தோட்டம்  
அது அறிவு நெறி நின்ற கலைக்கோட்டம்

ஏணியிலே மாணவரை ஏற்றிவிட்டுத் தாம் கீழ்  
இருப்பாரே இதுவல்லோ புதுமை - அந்த  
மேனிநலம் பாராத மேதையரைப் பாடாமல்  
பாரினில் இருக்கின்றதோ அமுதான கவி

அன்னவரின் நெஞ்சிலே ஆனந்தம் நின்றால்தான்  
அறிவெனும் நதி தேனாக ஓடும் - துன்பக்  
கண்ணீரின் கரையோரக் கதை கேட்டு நின்றால்  
கவிதை மயில் எங்கனம் எழுந்து ஆடும்

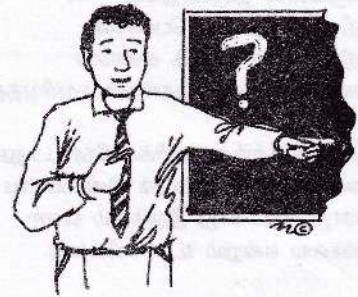

ந. நிலாந்தினி  
Hinduism  
01st Year.

## தாய் அன்பு

ஈரரைந்து மாதங்கள் கருவிலே என்னைச் சுமந்து  
 ஈன்றெடுத்த பின்னும் காலம் முழுவதும்  
 கண் விழித்து என்னைக் காத்தாய்  
 உதிரத்தைப் பாலாக்கி என் உடலுக்கு  
 ஊட்டம் தந்தாய்  
 நிலாச்சோறு நீயூட்ட - உன்  
 நிலாமுகம் நான் பார்த்து உணவு உண்டேன்  
 என் பிஞ்சு விரல் நீ பிடிக்க  
 உன் தயவில் நடை பயின்றேன்



பள்ளிப் பருவம் வந்ததும்  
 படாத கஸ்ரமெல்லாம் - நீ  
 சுமந்து பழக்க வைத்தாய்  
 பரீட்சை நெருங்கையிலே - பசி  
 தூக்கம் மறந்து என்னோடு துணையிருந்தாய்  
 அம்மாவே அம்மாவே ....  
 அன்பிற்கு இலக்கணம் நீயம்மா  
 பொறுமையின் சிகரம் நீயம்மா  
 இதுவே என் வாழ்வின் பெருமை ....

ஞா. தனுஜன்  
 Hinduism  
 01st Year.

## உலக விருதுகள்

### 01. நோபல் பரிசு

சுவீடன் நாட்டைச் சேர்ந்த அல்பிரட் நோபல் என்பவர் டைனமைற் எனும் சேர்வையை கண்டறிந்ததன் மூலம் பெறப்பட்ட பணத்தினூடாக வருடாந்தம் நோபல் மறைந்த தினமான டிசம்பர் 10 இல் வழங்கப்படுகின்றது.

1910 ஆம் ஆண்டிலிருந்து ரோயல் சுவீடிஸ் அக்கடமி எனும் நிறுவனம் வருடாந்தம் உலக சமாதானம், மருத்துவம், இலக்கியம், இராசாபனவியல், பௌதீகவியல், பொருளாதாரம் ஆகிய துறைகளில் சிறந்து விளங்குவோருக்கு வழங்கப்படுகிறது.

நோபல் பரிசு தொடர்பான முக்கியமானவை

1. நோபல் பரிசு முதலில் பெற்றவர் - வில்கெம் ரொண்ட்ரஜன்
2. முதல் தமிழர் - சேர் C.V. ராமன்
3. ஆசியாவில் முதலில் பெற்றவர் - ரவீந்திரநாத் தாகூர் இலக்கியம்
4. குறைந்த வயதில் பெற்றவர் - லோரன்ஸ் டிராக்
5. முதல் பெண் - மேரி கியூரி அம்மையார் (பௌதீகம்)
6. நோபல் வழங்கப்படாத ஆண்டுகள் - 1914, 1918, 1935, 1940, 1941, 1942, 1943
7. அதிக தடவைகள் பெற்ற நாடு - அமெரிக்கா (உலக சமாதான விருது)
8. நோபல் பரிசு வழங்கப்படாத முக்கிய துறை - கணிதம்
9. நோபல் பரிசில் உயர் மதிப்புடைய உலக சமாதான விருது மட்டும் நோர்வேயின் ஒஸ்லோவில் வழங்கப்படுகிறது.
10. நோபல் பரிசின் மதிப்பு 30 இலட்சம் பவுண்ட்ஸ்

### 02. புகார் விருது

உலகின் சிறந்த இலக்கிய நூல்களுக்கான இவ்விருது 1968 ஆம் ஆண்டு முதல் இங்கிலாந்தினால் வழங்கப்படுகிறது.

### 03. புலிட்ஸர் விருது

வருடாந்தம் பத்திரிகைத்துறை, நாடகத்துறை, இலக்கியத்துறை ஆகிய துறைகளில் சிறந்து விளங்குவோருக்கு ஐக்கிய அமெரிக்காவினால் வழங்கப்பட்டு வருகிறது.

M. Niroshan  
 Hinduism  
 01st Year.

## இறைநம்பிக்கை

ஒருவனது வாழ்க்கையில் இறைநம்பிக்கை என்பது மிகவும் அவசியமான ஒன்றாகக் காணப்படுகிறது. ஒருவன் சிறந்த ஒரு நற்பிரஜையாக திகழ்வதற்கு இவ் இறைநம்பிக்கையே மூல காரணமாக அமைகின்றது.

இறைநம்பிக்கை என்னும் போது இறைவன் மீது அன்பு கொண்டு பக்தியோடு இறைவனை நம்பியவனாகக் காணப்படும் நிலையாகும். இன்றைய உலகில் பெரும்பாலானோர் இறைவனை வணங்காது நம்பிக்கையற்றவர்களாகக் காணப்படுகின்றனர். ஒருவனது வாழ்வு சிறக்க வேண்டுமானால் அவன் தன் மீது நம்பிக்கை கொள்தல் வேண்டும். அதற்கும் மேலாக அவன் நம்பிக்கை கொள்வது இறைவன் மீதாகும்.

சிலரது வாழ்க்கையைப் பார்த்தால் மகிழ்ச்சிகரமாக, முன்னேற்ற காரணமானதாகக் காணப்படும். இதற்கு அவன் இறைவன் மீது வைத்துக் கொண்ட நம்பிக்கையே காரணமாக அமைகின்றது. அதே வேளை சிலருடைய வாழ்க்கை மிகவும் மகிழ்ச்சியற்றதும், கஷ்டமானதும், பிறரால் விரும்பத்தகாததுமாக அமைகின்றது. இதற்கு அவன் இறை நம்பிக்கையற்றவனாகவும் தன்நம்பிக்கையற்றவனாகவும் இருப்பதே காரணமாகும்.

நாம் எந்தக் காரியத்தைத் தொடங்கும் முன்னும் எமது இஷ்ட தெய்வத்தை வணங்கித் தொடங்கினால் அக்காரியம் வெற்றிபெறும் என்பது புராதன காலத்திலிருந்து நாம் அறிந்து கொண்ட உண்மையாகும்.

இறைநம்பிக்கையின் அவசியத்தையும் மகத்துவத்தையும் வலியுறுத்தும் வகையில் ஒரு உதாரணத்தை முன்வைக்கலாம். அந்தவகையில் இலங்கையில் போத்துக்கேயர் ஆட்சி செய்த காலத்தில் கிழக்கிலங்கையில் புகழ்பெற்ற தான்தோன்றிச்சரமான கொக்கபடிச்சோலை தான்தோன்றிச்சரத்தில் நடைபெற்ற சம்பவம் (உண்மைக்கதை) இதற்கு சான்றாக அமைகின்றது. இறைவன் மீது பூசகர் வைத்துக் கொண்ட நம்பிக்கை, பக்தி காரணமாக நந்தி புல் உண்டது. போர்த்துக்கேய தளபதி இறைவன் மீது நம்பிக்கையற்றவனாகவும், அலட்சியம் செய்தவனாகவும் காணப்பட்டதனால் நந்தியால் அப்படைத்தளபதி துரத்தப்பட்டான்.

ஒருவனிடம் இறைவன் மீது நம்பிக்கை காணப்படும் போது அவனிடம் இருக்கும் தீய பண்புகள் அழிந்து நற்பண்புகள் வளரும் என்பது உண்மை உதாரணங்களாக.

1. தனது வாழ்க்கையை சிறப்பாக உயர்த்திக் கொண்டு மகிழ்ச்சிகரமான வாழ்க்கை வாழ்வான்.
2. பிறருக்கு உதவும் பிறரை மதிக்கும் பண்பு வளரும்.
3. பஞ்சமா பாதகங்களை கைவிட்டு சிறந்த வாழ்க்கை வாழ்வான்.
4. தனது குடும்பம், ஏனையோருடன் மகிழ்ச்சிகரமான தொடர்பையும் உறவினையும் வைத்துக் கொள்வான்.
5. எந்தக் காரியத்தையும் விரைவாகவும் வினைத்திறனுடனும் செய்யும் ஆற்றலைப்பெறுவான்.
6. சமூகத்தால் விரும்பத்தக்க ஒருவனாக காணப்படுவான்.

எனவே இறைநம்பிக்கையின் அவசியம் பற்றி விளங்கிருப்பீர்கள் இறைவன் எம்கைக் கண்காணித்து வழிநடத்துபவன் அவனை நாம் மெய்யன் போடு நம்பிக்கை வைத்து வழிபடுதல் அவசியமான ஒன்றாகும்.

ஆகவே எமது வாழ்க்கையில் இறைவன் மீது நம்பிக்கை வைத்து இறைவனைப் போற்றி, மெய்யன்போடு வழிபட்டு இறை ஆசிகளைப் பெற்று உயர்வோமாக.

P. ஜனார்த்தன்  
இந்துசமயப்பிரிவு  
முதலாம் வருடம்.

## தண்ணீர் நல்ல மருந்து

நமது உடம்பில் தண்ணீர் பற்றாக்குறை ஏற்பட்டுள்ளது என்பதை தெரிவித்துக் கொள்ளும் பொருட்டு, உடம்பின் சில பாகங்களில் இருந்து பல்வேறு அறிவிப்புக்களை நாம் உணரலாம் இந்த அறிகுறிகளை கண்டுகொள்ளாமல் வெறுமனே இருந்துவிட்டால் அதுவே பலவித பொருள் வியாதிகளை வரவழைத்துவிடும் உடலில் ஏற்படும் பல்வேறு கோளாறுகளை தடுத்து நிறுத்தும் பணியை தண்ணீரே ஏற்றுக்கொள்கின்றது. இதனால் பெரும் வியாதிகள் தொடக்கத்திலே அடக்கப்படுகின்றன.

உடலின் மொத்த எடையில் தண்ணீரின் பங்கு எழுபது சதவிதமாகும் உடலின் அனைத்துப் பாகங்களிலும் அது வியாபித்திருந்தாலும், மூளை மற்றும் நுரையீரல் போன்ற உறுப்புகளிலும், இரத்தம், உமிழ்நீர், நிணநீர் போன்ற திரவங்களிலும், சமிபாட்டுத் தொகுதி உறுப்புகளின் சுரப்பிகளிலும் அதிகப்படியாகவே அடங்கியுள்ளது.

பூமியின் மேற்பரப்பில் இருந்து கிடைக்கப்பெறும் நீர் சாதாரணமாக மென்மையாகவும், நிலத்தடி நீர் கடின நீராகவும் இருக்கும் இதன் அர்த்தம் என்னவென்றால் நிலத்தடி நீரில் தாதுப்பொருட்கள் நிரம்பவே அடங்கியுள்ளன. கடின நீருடன் ஒப்பிட்டுப் பார்க்கும் போது நில மேற்பரப்பு நீர் நோய்களை குணப்படுத்தும் ஆற்றல் கொண்டதாகும். ஆனால் மென்மையான நீர் தூய்மையற்றுப் போய்விடுமானால் அதுவே உடற்கோளாறுகளை உருவாக்கிவிடும் எனவே தான் குடிபதற்கும் மருத்துவத்திற்கும் தண்ணீரைப் பயன்படுத்தும் போது அதனைச் சுத்தப்படுத்தப்பட வேண்டியது மிக அவசியமாகும்.

செ. சோபா  
இந்துசமயப் பிரவு  
முதலாம் வருடம்.

## சைவசமயத்தில் குருவழிபாடு

சைவ சமயத்தின் பொது நூலாக வேதமும், சிறப்பு நூலாக ஆகமங்களும் காணப்படுகின்றது. ஆகமங்கள் சிவ வழிபாட்டின் மூலமாக ஆன்மீக ஈடேற்றத்தைக் கூறுகின்றது. அந்த வகையில் முத்திக்கிரிய வழிகளில் ஒன்றாகக் குருவழிபாடு காணப்படுகின்றது.

குரு என்றால் அறியாமையைப் போக்குபவர் எனப் பொருள்படும் அறிவும் ஆற்றலும் ஒருங்கே அமையப்பெற்ற ஞானாசாரியனை, கல்வி போதிப்பவரை, தீட்சை அளித்தவரைக் குரு எனலாம். இந்து சமய வரலாற்றில் குரு பாரம்பரியம் முக்கிய இடத்தைப்பெற்றுள்ளது. இறைவனை குருவாக விளங்கிய பல சந்தர்ப்பங்களைக் காண்கின்றோம். உதாரணமாக சிவன் வேத ஆகமங்களை உபதேசித்தது மட்டுமன்றி கல்லால் மரநிழலில் தட்சணா பூர்த்தியாக சனகாதி முனிவர்களிற்கு உபதேசம் செய்தமையைக் கூறலாம். முருகப் பெருமான் சிவனுக்கே குருவாகி பிரணவப் பொருளை உபதேசித்து “சுவாமி நாதர்” ஆகினார். மாணிக்கவாசகர் தனது திருவாசகத்திலே “குரு மனிதன் தாள்வாழ்க.....” எனக் கூறுகின்றார்.

உபநிடதம் குருவைத் தெய்வமாகப் போற்றுக எனக் கூறுகின்றது. எழுத்தறிவித்தவன் இறைவன் ஆவான். மகாபாரதத்தில் ஏகலைவன் துரோணாச்சாரியாரைக் குருவாகப் போற்றினார். குருவை வழிபட்டால் இறைவனை வழிபட்டதற்குச் சமம் ஆகும்.

மாணவரை ஒரு நோயாளியாகவும், குருவை நோய்தீர்க்கும் மருத்துவராகவும் உவமித்து மாணவரின் தேவைகளை ஆசிரியனே தெரிந்து கொள்ளவும் அதற்கு வேண்டியன செய்யவும் வல்லவர் என்னும் கருத்து வலியுறுத்தப்படுகிறது. இதனைத் திருவருட்பயன் “அகத்தறு நோய்க்குள்ளிரன் அன்றி அதனைச் சகத்தவரும் காண்பரோ தான்.....” எனக் கூறுகின்றது.

பிற்காலத்தில் பதி இராம கிருஷ்ண பரமம்சர் சுவாமி விவேகானந்தர் சிவானந்தர் போன்றோர் மட்டுமன்றி சிறி சத்திய சாய்ப்பா போன்றோரும் குருவாக நின்று மனித சமுதாயம் மேம்பட உழைத்தவர்கள் ஆவார். எனவே குருவாகிய தெய்வத்தை நாமெல்லாம் ஏற்றியும் போற்றியும் வழிபாடு செய்ய வேண்டியது மனிதராகப்பிறந்த ஒவ்வொருவரும் மிக முக்கிய கடமையாகும். இது மட்டுமன்றி நம் ஆன்மீக ஈடேற்றத்திற்கு உதவுமென்றால் மிகையாகாது.

ஓம் ஸ்ரீ குருப்போ நம  
குரு பாதம் வாழ்க.

கை. ரஜீதா

இந்துசமயப்பிரிவு, முதலாம் வருடம்.

வந்தியா தீபம் 2012



## என் தாய் தங்கம்

என்னவள் என் இனியவன் கண்ணவள் என் கருவவள் என்னவென்று சொல்வது  
என் இனிய அவள் அன்பினை பெண் அவள் பெரியவள் பெற்றெடுத்த பெருந்தகை.  
கற்பம் தொட்டு கல்லறைவரை கரையாத வைரமாய் காட்டுகின்ற அன்பவள்  
ஏப்பம் விட்டாலும் இயலாது என்றாலும் கேட்பதில்லை  
அவள் கை. கிடைக்காது இந்த அன்பு ஏங்குகின்ற போதிலும்  
தூங்குகின்ற போதிலும் என்னை விட்டுப் பிரிந்ததில்லை  
அவள் கை பிதற்றவில்லை உண்மை இது நான் உண்ணவில்லை என்றாலும்  
தன் சேய் உண்ண வேண்டும் என்று காத்திருக்கும் அவள் கருணை உள்ளம்  
நான் உண்ணவில்லை என்றால் தான் உண்ணமாட்டாள் தவிரத்திடுவாள்.  
எனக்காய் பிரிந்ததில்லை ஒரு போதும் பிரிந்தாலும் ஒரு நாளிற்கு மேலில்லை  
வலிந்ததில்லை ஒரு போதும் என்வம்பிற்கும் ஆசைக்கும் அழிந்ததில்லை  
ஒருநாளும் என் ஆசைக்கனவுகள் உன்னாலே.  
களிப்பைத் தவிர என் கண்ணேதிரே காட்டியதில்லை  
வேறெனதயும் ஒழிப்பின்றி சொல்கின்றேன்  
என்தாய் தங்கம் தான் கடவுளுக்காய் கவிபாட பலகவி இருந்தாலும்  
என்கடவுளுக்காய் நான் தருகின்றேன் இந்தக் காணிக்கைக்  
கவியினை மறுபடியும் சொல்கின்றேன்  
என் தாய் தங்கம் தான்.

பா. உமாசுதன்  
இந்துசமயப்பிரிவு  
முதலாம் வருடம்.

## வகுப்பறை முகாமைத்துவம்

வகுப்பறையில் மாணவர்களை முகாமை செய்வதானது தற்காலத்தில் ஒரு பிரச்சினையாகவே உள்ளது அதனை தீர்க்கும் பொருட்டு பல்வேறுபட்ட ஆராய்ச்சியாளர்கள் ஆய்வுகள் செய்து தமது கருத்துக்களை முன்வைத்துக் கொண்டிருக்கின்றனர். அந்த வகையில் பிரதானமாக இன்று வளர்ந்து வரும் புதிய ஆசிரியர்கள் வெறுமனே பொருளாதார நோக்கத்திற்காகவே கற்பிக்கின்றனர். ஆரம்ப கால குருகுல கல்வி முறையில் கூட வகுப்பறை முகாமைத்துவம் காணப்பட்டது குறிப்பிடத்தக்க ஒன்றாகும்.

அடுத்து வகுப்பறை முகாமைத்துவத்தில் செல்வாக்குச் செலுத்தும் காரணியாக மாணவர்களின் ஒழுக்கம் முக்கிய இடத்தை வகிக்கின்றது இவ் ஒழுக்கத்தை மாணவர்களிடம் ஏற்படுத்துவோமாயின் வகுப்பறை முகாமைத்துவத்தில் வெற்றியடையலாம் அந்த வகையில் மாணவரை வெற்றியடைய செய்ய சில வழிமுறைகள்

- 3 மாணவர்களின் குடும்பப் பின்னணியை அறிதல்  
மாணவர்கள் பெற்றோர்களுடன் வாழ்கின்றனரா அல்லது ஆதரவற்று இருக்கிறார்களா என்பதையும் அறிதல்.  
- மாணவர்கள் வாழும் சமூகச் சூழல்  
யுத்தம் காரணமாக இடம்பெயர்ந்து முகாம்களில் வாழும் குடும்பங்களின் பிள்ளைகள் கல்வியில் நாட்டமில்லாமல் பல சீர்கேடுகளுக்கு உள்ளாகுதல்.
- 4 மாணவர்களின் குறைபாடுகள்  
கண், காது, உடல், உளம் போன்ற விசேட தேவைக்குப்படுத்தப்பட்டவர்கள் வகுப்பறையில் இருப்பார்கள் அவர்களையும் இனங்காணல்.



இவ்வாறான முக்கிய விடயங்களை தெரிந்து கொண்ட பின்னரே வகுப்பை CO<sub>2</sub> உறிஞ்சுறையில் சிறந்த முறையில் கற்பிக்கவும் முகாமைசெய்யவும் முடியும் இனி ஆசிரியர்கள் வகுப்பறையில் கவனிக்க வேண்டிய முக்கிய விடயங்களை நோக்குவோம்.

1. ஆசிரியர் வகுப்பறைக்கு வரும் போது தமது பிரச்சினைகளை பாடசாலை வாயிலில் வைத்து விட்டு மாணவர்களை வளர்க்கும் உயர்ந்த எண்ணத்தில் வரவேண்டும் இவ்வாறு வரும் போது மாணவர்கள் வகுப்பறையில் குழப்பத்தை ஏற்படுத்தமாட்டார்கள்.
2. ஆசிரியர் கற்பிக்க வரும் போது முன் ஆயுத்தத்துடன் வரவேண்டும் பாடத்திட்டம், பாடக்குறிப்பு என்பவற்றை சீராக்கி உரிய நேரத்திற்கு தெளிவாக கற்பிக்க வேண்டும்.
3. மாணவர்களுக்குள் முரண்பாடுகள் தோன்றுவது வழமை ஆசிரியர் பாடம் கற்பிக்கும் முன் தெரிந்து கொண்டு தீர்த்து வைத்தபின்னரே பாடத்தை ஆரம்பிக்க வேண்டும்.
4. ஆசிரியர் மாணவர்களுக்கு பிரம்பால் தண்டனை வழங்கக் கூடாது அன்பால் அரவணைத்து கற்பிக்க வேண்டும் அப்பொழுது குழப்பம் வராது.
5. ஆசிரியர் ஒருவர் மாணவர்களின் இரகசியம் காப்பவராக இருக்க வேண்டும் மாணவரை மொக்குஇபைத்தியம்இருமைமாடு போன்ற வார்த்தைகளால் திட்டக்கூடாது.
6. வறிய மாணவர்களுக்கு தம்மால் இயன்ற உதவிகளை செய்து முன்னேற்றுவது மகத்தான செயலாகும்.

இவ்வாறான வழிமுறைகளை ஆசிரியர் ஒருவர் கையாளும் போது வகுப்பறை ஒன்றினை முகாமைத்துவம் செய்தல் மிகவும் இலகுவாகிவிடுகிறது. இன்று ஆநேகமான மாணவர்கள் பெரும்பாலும் வடக்கில் யுத்தத்தால் பாதிக்கப்பட்டு இடம் பெயர்ந்து தமது பல இடர்களுக்குள் தமது கல்வியை முன்னெடுக்கிறார்கள் தாய், தந்தை, உறவுகள், நண்பர்கள் என பலரை இழந்து மனவெழுச்சிக்குள்ளாகி வகுப்பறையில் இருக்கும் போது வகுப்பறை முகாமை செய்வது சற்று கடினம் அவ்வாறான மாணவர்களுக்கு மறு வாழ்வு கொடுப்பது ஆசிரியர்களின் கடமையாகும். இதனை சரிவர புரிந்து வகுப்பறையில் நடமாடுவோம் ஆயின் வகுப்பறை முகாமை செய்யும் பிரச்சினைக்கு ஒரு தீர்வாக அமையும் என்பதில் எந்த வித ஐயமுமில்லை.

சி.வசந்தராஜ்  
ஆரம்பப்பிரிவு  
2012-2014

... ..

... ..

... ..

... ..

... ..

... ..

... ..

... ..

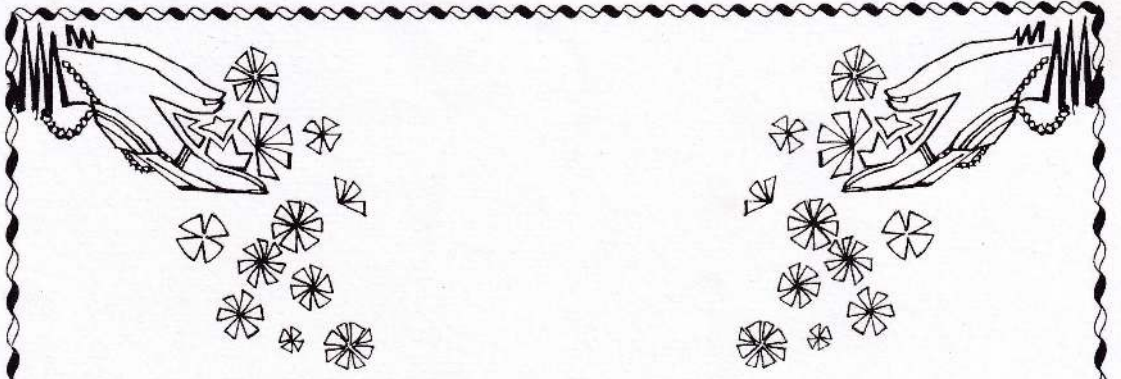

**ஆசிரிய கல்வியியலாளர்களின்**

**ஆக்கங்கள்**



தமிழக அரசு அமைச்சரவை உத்தரவு

பெரிய செய்தி



# இன்றைய பாடசாலைகளின் வகுப்பறை இயங்கு நிலையில் சமாதானக் கல்வி ஆசிரியர்

திரு.க.ஹரிஹரசக்தி - ஆசிரிய கல்வியியலாளர்

இருபத்தோராம் நூற்றாண்டின் இரண்டாம் தசாப்த காலத்தில் நுழைந்துள்ள இலங்கையின் இன்றைய பொதுக்கல்வி முறைமையை நுணுகி மதிப்பிடும் நிலையில் சமுதாய நிறுவனமாகிய பாடசாலைகள் அடித்தளமானவை. பாடசாலைகளின் பிரதான வள ஆளணியினராக உள்ள ஆசிரியர் குழு எவ்வாறான இயக்கத்திறனை நோக்கி நகர வேண்டும் என்பது மிகப்பிரதானமானவை .

இப்போது நாம் எங்குள்ளோம்? இங்கிருந்து நாம் எங்கே நுழைய வேண்டும்? என்ற வினாக்கள் ஒவ்வொரு ஆசிரியரதும் உள்ளத்தில் ஆழ்ந்த நோக்கில் உதிக்க வேண்டிய கட்டாய தேவைக்கு உள்ளடக்கப்பட்டுள்ளது. வகுப்பறையானது பிள்ளைகளின் மாதிரி உலகமாக உருவகித்த முறையில் மிக அவதானத்துடனும் , சமநிலையுடனும் ஆசிரியர் வகுப்பறைச் செயற்பாட்டில் இணைய வேண்டிய கட்டப்பாடு உள்ளது. “மனித இனத்தில் வாக்குறுதியே குழந்தை” (The child is the promise of mankind) என்பது மரியா மொன்டேஸோரியின் சிந்தனையாக அமைந்துள்ளது. இந்நிலையில் சமாதானக்கல்வி ஆசிரியர் என்ற நிலையை ஒவ்வொரு ஆசிரியரும் செயற்பாடுகள் மூலம் செயற்படுத்துவதன் மூலம் பாடசாலைகளின் வகுப்பறை இயங்குநிலையில் முன்னேற்றமான நடத்தைக் கோலங்களை மாணவர்களிடம் ஏற்படுத்தலாம்.

இன்றைய பாடசாலை வகுப்பறைகளில் பல்வேறு விதமான பிறழ்வு நடத்தைகளில் மாணவர்கள் காணப்படுவதனை அவதானிக்க முடிகிறது. குறிப்பாக உரத்துக்கத்துதல், கடதாசிகளை வீசுதல், ஏமாற்றிச்சிரித்தல், பயமுறுத்தல், இருக்கையில் புறக்கணித்தல், ஊளையிடுதல், பொருட்களை வீசுதல், குறுக்கீடு செய்தல், தொடர்ச்சியாகக் கதைத்தல், நேரம் தவறி வருதல், பொய் உரைத்தல், வன் நடத்தைகள், தூங்குதல், தூற்றுதல், பிறர் பொருள் எடுத்தல், வகுப்பறைச் செயற்பாடுகளைப் புறக்கணித்தல், பகற்கனவுகாணல், கவனமின்றியிருத்தல் ஆகியன அவற்றுள் காணப்படுகின்றன. இவ்வாறான பிறழ்வு நடத்தைகளை எதிர் கொள்ளுகின்ற ஆசிரியர்கள் அத்தீ உணர்ச்சி நிலை அல்லது ஏனோ தானோ என்ற நிலையில் ஒதுங்கியும் காணப்படுகின்றனர். பிறழ்வு நடத்தையை உருவாக்கும் மாணவர்கள் சிலர் தாம் நல்லவர்கள் போல நடிப்பங்கு செய்து கொண்டு ஏனைய மாணவர்களை இடர்களில் சிக்கவைத்துக் கொள்வதுமுண்டு. இந்நிலையில் சமாதானக் கல்வி அணுகுமுறைகள் ஆசிரியரது பிரதான கவனத்திற்கு உள்வருதல் வேண்டும். பின்வரும் அணுகுமுறைகளைப் பின்பற்றலாம்.

- பாடத்தை உயிரோட்டமுள்ளதாக, இரசிக்கக் கூடியதாகக் உடன்பாடான உணர்வுகள், மன வெழுச்சிகளைக் கொண்டுவருதல்.
- சுய அபிவிருத்திக்கு வழிகாட்டல்
- சிறுவர்களுக்கு சமாதானமான நிதர்சனத்தை உருவாக்க உதவுதல்.
- மாணவர்களின் ஆக்கத்திறன் மற்றும் கற்பனைத் திறன்களைத் தட்டி மேம்படுத்தல்.
- மனோதத்துவம் விவேகம் மற்றும் ஆழமாக உள்ள உள்ளுணர்வினைத் தூண்டுதல்.
- கற்றலை மகிழ்ச்சிக்கூரியதாகக்குதல்.
- வகுப்பறையில் ஒத்துழைப்பினையும் நட்பினையும் கொண்ட சூழலை உருவாக்குதல்.
- பாடத்தை ஒரு மனிதத்துவ மற்றும் சமாதானமான கோணத்திலிருந்து வழங்கல்.

ஆகிய விடயங்களில் அதிக செயற்பாடுகளை மேற்கொள்ள வேண்டிய கட்டாய தேவை உருவாகியுள்ளது.

மேலும் வகுப்பறைக்கற்றல் - கற்பித்தலைத் திட்டமிடுவதிலும் சமாதானக்கல்வி ஆசிரியர் நியமம் பிரதான நிலையில் உள்ளது. குறிப்பாக

- உள நிலையில் திட்டமிடல் (Mental Planning)
- வரன் முறைத்திட்டமிடல் (Formal Planning)

என்றவாறான இருவகையான திட்டமிடல்களும் இணைந்து முன்னெடுக்க வேண்டிய தேவை உள்ளது. உள் நிலையில் திட்டமிடும்போது எழுத்து வடிவிலின்றி ஆசிரியரது உள் நிலையிலும் மேற்கொள்ளப்படும் திட்டமிடலை இது குறிக்கின்றது. வரன் முறைத்திட்டமிடல் எழுத்து வடிவைக் கொண்ட ஆவணப்படுத்தலாக அமையும். கற்றல், கற்பித்தல் நுட்பத்தில் இது கட்டாயமானதாக உள்ளது. இந் நிலையில் சிறந்த கற்றல் கற்பித்தல் மற்றும் வகுப்பறை இயங்கு நிலை உள் நிலையில் திட்டமிடப்பட்டு வரன்முறைத் திட்டமிடலில் ஆவணப்படுத்துவதாக அமைவதன் மூலம் பாடப் பொருள் அறிவு (Subject Matter Knowledge) பகுதிகளான பாட உள்ளடக்கத்தின் தன்மை, குறித்த பாட உள்ளடக்கத்தினை உள்வாங்கக் தகுந்த மாணவரின் இயல்பு, எவ்வாறு அதனை ஒழுங்கமைத்து நிரவல் செய்தல் ஆகியனவற்றிலும் செயல் நிலைத் தொகுதி அறிவு (Action system Knowledge) பகுதிகளான பிரச்சினைகளை இனங்காணல் குழுவாக்கல், கற்பித்தல் முறைகளை வடிவமைத்தல் கற்றல் அனுபவங்களை ஒழுங்கமைத்தல், கணிப்பீடு செய்தல் முகாமைசெய்தல் போன்ற பல்வேறு செயற்பாடுகள் பற்றிய அறிவுத்தொகுதி ஆகியனவற்றிலும் இணைந்து ஆசிரியர் வேலை செய்வதன் ஊடாக வினைத்திறன்மிக்க சமாதானக்கல்வி ஆசிரியருக்குரிய வகிப்பங்குகளை முன்னெடுக்க வாய்ப்பு ஏற்படுகிறது.

பாடசாலையின் முழுமையான கலைத்திட்டதுடன் சமாதானக் கல்வி முறையை ஆசிரியர் ஒன்றிணைத்து வழங்குவதற்கு பின்வரும் எண்ணக்கரு வரைபடம் உதவியாக அமைகின்றது.

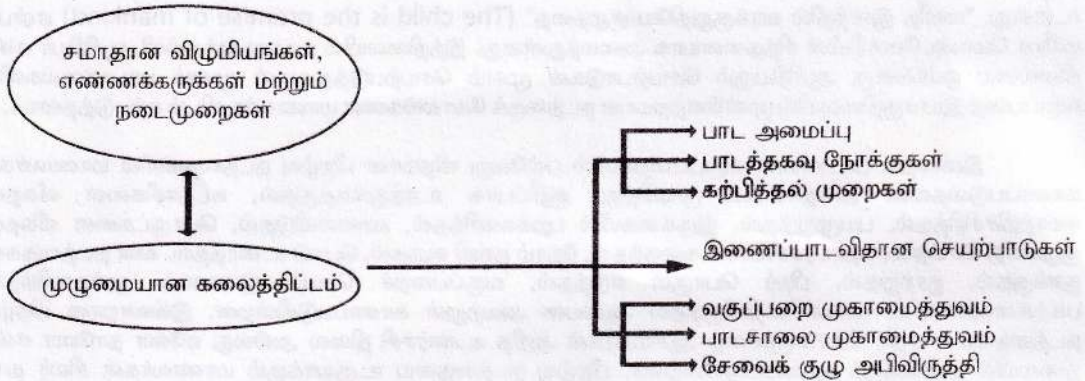

மேலும் ஒரு ஆசிரியர் என்ற வகையில் வெவ்வேறு வடிவங்களிலுள்ள சமாதான விழுமியங்களை இனங்காண்பதற்குரிய இயலுமை அபிவிருத்தி அடைந்திருத்தல் வேண்டும். பல பாடத்துறைகள் சமாதான விழுமியங்களை வெவ்வேறு உருக்களில் உள்ளடக்கியுள்ளன. பொருத்தமான எல்லாச்சந்தர்ப்பங்களிலும் கற்பனையில் பயிற்சியளித்தல், உடன்பாடான உணர்வுகள் மற்றும் மன எழுச்சிகள் மற்றும் பாடநோக்கங்களுடன் தொடர்புடைய இரசனைக்குரிய கற்கை செயற்பாடுகளின் மூலம் சமாதானக்கல்வி அணுகுமுறைகளை நடைமுறைப்படுத்த முடிகிறது. அத்துடன் ஆசிரியர் உடன் பாடான திறன்களை பின்பற்றுதல் போன்ற அம்சங்களை சிறுவர்கள் கற்பதற்கு அன்பான உணர்வுக்கு வெளிப்படும் வழிமுறைகள் பின்பற்றப்படல் வேண்டும். குறிப்பாக மாணவர்களைப் பாராட்டுவதற்கான சொற்றொடர்களை ஆசிரியர்கள் தம்முடன் இணைத்து பயன்படுத்தல் வேண்டும் பொதுவாகப் பின்வரும் சொற்றொடர்களை பின்பற்றலாம்.

நன்று, மிகவும் நன்று, சிறப்பானது புத்திசாலி நல்லகேள்வி, நல்லபதில் ஒரு சுவையான/புத்திசாலித்தனமான/சிந்தனையைத்தூண்டுகின்றயோசனை, நீங்கள் சரி அதிசயமானது / பிரமாண்டம், நீங்கள் கடுமையாக உழைக்கிறீர்கள், நீர்மிகவும் அறிவுடையவர், நான் உங்களைப்பற்றி பெருமைப்படுகின்றேன், உமக்கு நல்ல எதிர்காலமுண்டு, நீர் நேர்மையானவர், உமது முயற்சியைப்பாராட்டுகின்றேன் நான் உங்களை முழுமையாக நம்புகின்றேன், நீங்கள் ஒருநாள் சிறந்த விஞ்ஞானியாக / கல்வியாளராக / கலைஞராக / மகானாக இருப்பீர்கள், நீங்கள் பொருத்தமான திறமையைக் கொண்டுள்ளீர்கள் உங்களைப்பற்றி நீங்கள் பெருமைப்பட வேண்டும், நான் உங்களைப் போன்ற மாணவர்களை உண்மையாகவே நேசிக்கின்றேன், எனது வாழ்த்துக்களை ஏற்றுக்கொள்ளுங்கள். இவ்வகையிலான பின்பற்றுகை மூலம் கற்றலிற்கான நேரான மனப்பாங்குகள், சுயமதிப்பீடு, தாழ்வான சுய மதிப்பீட்டை மேம்படுத்தும் ஆற்றல் என்பன விருத்தியடைய வாய்ப்பு ஏற்படுகிறது. சிறுவர்களை நோக்கும் போது அவர்களின் தேவைகள் பெற்றோர், ஆசிரியர்கள், பெரியோர்கள் மற்றும் ஏனையோரால் இனங்காணப்பட்டு புகழப்பட்டு, பாராட்டப்பட்டு மதிப்பிடப்படல் என்பது மிகவும் பலமானதாகும். அவர்களின்

மனப்பாங்குகள் அவர்கள் பெறும் நேரான மதிப்பிடல் மூலமே சீரமைக்கப்படுகிறது. மாணவர்களின் ஆரோக்கியமான உளவளர்ச்சியையும் சமாதான நிலையையும் ஏற்படுத்துவதற்கு இத்தேவையானது முறையாக நிறைவேற்றப்படல் வேண்டும். ஒரு குழந்தை சரியான முறையில் நடத்தையை வெளிக்கொணரும் போது அதற்கு வழங்கப்படும் புகழ்ச்சி சொல்லானது அச்செயலைப் பலப்படுத்துவதனால் அதனை மீண்டும் மீண்டும் செய்ய அக்குழந்தை முயல்கின்றது என நடத்தைசார் உளவியலாளரான ஸ்கின்னர் குறிப்பிடுகின்றார்.

இவ்வகையில் பல தளங்களின் ஊடாக சமாதானக்கல்வி சிந்தனைப்புலம் உள்ளவராக ஆசிரியர் அபிவிருத்தி அடைவதன் மூலம் இன்றைய பாடசாலைகளின் வகுப்பறை இயங்கு நிலையில் முன்னேற்றமான பல செயற்பாடுகளையும் விளைவுகளையும் அடைவதற்கு வாய்ப்பு ஏற்படுவதுடன், சிறந்த மாதிரியான ஆசிரியர் மாணவர் இடைவினைத் தொடர்பும் பலப்படுத்தப்படும்.

**உசாத்துணைகள்**

1. பாலசூரிய.A.S (2001 ஜனவரி), 'சமாதானத்திற்கான வழியினைக்கற்றல்', இலங்கை யுனெஸ்கோ தேசிய ஆணைக்குழுச்சபை.
2. ஜெயராசா.ச (2005), "ஆபத்து விளிம்பிலுள்ள கற்போர்", யாழ்ப்பாணம் தேசிய கல்வியற் கல்லூரி, கோப்பாய்.
3. Balasooriya A.S (1994) Teaching Peace to Children N.I.E. Maharagama Sri Lanka.

## சினர்த்தங்களின் பின்னான மாணவர் வாழ்வு

திரு.மி.சுசைதாசன் - விரிவுரையாளர்.

பாரிய அளவில் உடைமைகள், உயிர்கள் போன்றவற்றை இழப்பதும் இவ் இழப்புக்களினால் பாரிய உளநெருக்கடிகளுக்கு ஆளாக்குவதுமான இயற்கை அல்லது செயற்கை நிகழ்வுகள் அனர்த்தங்கள் எனப்படுகின்றது.

எமது நாட்டில் அனர்த்தம் என்று கூறும் போது 2006ம் ஆண்டு மார்கழி மாதம் இடம் பெற்ற கடற்கோள் (சுனாமி) மிகப்பாரிய அனர்த்தமாகும். இது இலங்கையின் கரையோரப் பகுதிகளை நிர்மூலமாக்கி பாரியளவிலான அழிவை ஏற்படுத்தியிருந்தது. உயிர்கள் பறிபோயின, உடமைகள், வாழிடங்கள், வாழ்வாதாரங்கள் அனைத்தும் கடற்கோளினால் கொள்ளையிடப்பட்டன. அதிக அளவில் உயிர்கள் காவு கொள்ளப்பட்டமை எஞ்சி வாழும் மக்களின் மனங்களில் வடுக்களை விதைத்து விட்டுள்ளது. இத்தகைய வடுக்களை சுமந்து கொண்டு வாழ்வோராகவே பெருந்தொகையானோர் காணப்படுகின்றனர்.

கடற்கோளுக்கு பலியானோரில் பெருந்தொகையானோர் பெண்களும் வயோதிபரும். சிறுவர்களுமே அதிகளவு பலியான பெண்களில் தாய்மாரது எண்ணிக்கையே அதிகமாக உள்ளது. இதன் காரணமாக தபுதாரர்களான ஆண்களும், தாயின் அரவணைப்பை இழந்துபோன பிள்ளைகளுமே உள வடுக்களை சுமந்தவராக தலிக்கின்றனர்.

தாயை அல்லது தந்தையை அல்லது தாய் தந்தை இருவரையுமே இழந்து விட்ட பிள்ளைகளின் நிலை என்ன?

1. பிறரில் தங்கிவாழும் நிலை
2. பொருளாதார பின்னடைவு
3. சொந்த வாழிடம் இல்லை
4. சிறு வயதிலேயே தொழிலில் அமர்த்தப்படுதல்
5. கல்வி உரிமை மறுக்கப்படல்
6. உழைப்பு சுரண்டப்படுதல்
7. பாலியல் துன்பிரயோகத்திற்கு ஆளாக்கப்படுதல்
8. மது, போதை போன்றவற்றுக்கு அடிமையாதல்
9. மது, போதை போன்றவற்றை விற்பனை செய்ய அல்லது ஓரிடத்திலிருந்து இன்னோரிடத்திற்கு கடத்தல் போன்ற சட்ட விரோதச் செயற்பாடுகளில் ஈடுபடுத்தப்படல்.
10. அடித உடல், உபாதைகள், துன்புறுத்தல்கள், சித்திரவகைகளுக்கு ஆளாக்கப்படுதல்.
11. போசாக்கான உணவின்மை.

இவ்வாறான ஏராளமான துன்புறு நிலைக்கு ஆளாக்கப்படுகின்றனர். அத்தகைய துன்புறு நிலைகள் உடலியல் ரீதியாக வதை செய்யப்படுவது மட்டுமன்றி உள ரீதியாக குருரமான சித்திரவதைகளுக்கும் ஆளாகின்றனர்.

உடலியல் உபாதைகள், உளநெருக்கீடுகளுடன் பாடசாலைக்கு வரும் பிள்ளைகள் கற்றல் கற்பித்தல் செயற்பாடுகளில் ஈடுபாடு காட்ட முடியாதவர்களாக பின்தங்கி காணப்படுகின்றனர். இவர்கள்



ஆற்றல்களோ, திறமைகளோ இல்லாதவர்கள் அல்ல ஏற்ற களம், வாழிடம், பொருளாதாரம், உடல் உள ஆரோக்கியத்திற்கான போதிய கவின் நிலை இன்மையால் இம் மாணவர்களது திறமைகளும் ஆற்றல்களும் மழுங்கடிக்கப்படுகின்றன. அது மட்டுமன்றி இவ்வாறாக மழுங்கடிக்கப்படும் ஒவ்வொரு மாணவரும் எதிர்காலம் விரயமாகின்றது. தனி மனித விருத்தி குன்றிப் போகின்றது. தனி மனித விருத்தி குன்றிப் போகும் போது சமூக விருத்தி குன்றி தேசிய, சர்வதேசத்திற்கு ஒவ்வொரு தனிநபராலும் கிடைக்கக் கூடிய அனைத்து வளப்பேறுகளும் குன்றி அற்றுப் போய்விடுகின்றன. இன்றும் எம் மத்தியில் கடல்கோள் அனர்த்தத்தினால் பாதிக்கப்படும் தொடர்ச்சியாக யுத்தத்தின் கொடூரப்பிடியில் சிக்கியும் நைந்து நொந்து போன. ஏராளமான உள்ளங்கள் வாழும் வழி வகை தெரியாது ஏங்கி நிற்கின்றனர். வழி அறியாது தவிர்க்கும் இவர்களுக்கும் வழிகாட்டுவோராக வாழ வழி செய்வோராக, வாழ்வாக, வழியாக ஆசிரியர்களே செயற்பட வேண்டியவர்களாக உள்ளனர். ஆகவே இன்றைய ஆசிரியர்கள் ஒவ்வொருவரும் அனர்த்தத்தின் தாக்கத்தையும், அதன் வலுவான கரத்தின் ஆக்கிரமிப்பின் விளைவையும் உணர்ந்து கல்விக்காக ஏங்கித் தவிக்கும் மாணவ மனங்களில் கல்வியை விதைக்க, விளைவிக்க வேண்டுமென்று இன்றைய சமூகம் ஆவலோடு எதிர்பார்த்து நிற்கின்றது.

ஆசிரியர்களாகிய எமது பதில் என்ன?.....

# EFFECTIVE LESSON PLANNING, DELIVERY TECHNIQUES AND CLASSROOM MANAGEMENT SUGGESTIONS

C.Kularathan, Lecturer, VNCOE.

Good lesson planning is essential to the process of teaching and learning. A teacher who is prepared is well on his/her way to a successful instructional experience. The development of interesting lessons takes a great deal of time and effort. As a new teacher you must be committed to spending the necessary time in this endeavor.

It is also important to realize that the best planned lesson is worthless if interesting delivery procedures, along with good classroom management techniques, are not in evidence. There is a large body of research available pertaining to lesson development and delivery and the significance of classroom management. They are skills that must be researched, structured to your individual style, implemented in a teacher/learning situation, and constantly evaluated and revamped when necessary. Consistency is of the utmost importance in the implementation of a classroom management plan.

All teachers should understand that they are not an island unto themselves. The educational philosophy of the district and the uniqueness of their schools should be the guiding force behind what takes place in the classroom. The school's code of discipline, which should be fair, responsible and meaningful, must be reflected in every teacher's classroom management efforts.

## SUGGESTED PRACTICES

- Establish a positive classroom environment
- Make the classroom a pleasant, friendly place
- Accept individual differences
- Learning activities should be cooperative and supportive
- Create a non-threatening learning environment
- Organize physical space; eliminate situations that may be dangerous or disruptive
- Establish classroom rules and procedures and consistently reinforce them

- Begin lessons by giving clear instructions
- State desired quality of work
- Have students paraphrase directions
- Ensure that everyone is paying attention
- Ensure that all distractions have been removed
- Describe expectations, activities and evaluation procedures
- Start with a highly motivating activity
- Build lesson upon prior student knowledge

- Maintain student attention
- Use random selection in calling upon students
- Vary who you call on and how you call on them
- Ask questions before calling on a student; wait at least five seconds for a response
- Be animated; show enthusiasm and interest

Reinforce student efforts with praise  
Vary instructional methods  
Provide work of appropriate difficulty  
Demonstrate and model the types of responses or tasks you want students to perform  
Provide guided practice for students; monitor responses and deliver immediate corrective feedback

Use appropriate pacing  
Be aware of your teaching tempo  
Watch for cues that children are becoming confused, bored or restless; sometimes lesson have to be shortened

Provide suitable seatwork  
Seatwork should be diagnostic and prescriptive  
Develop procedures for seeking assistance; have a "help" signal  
Develop procedures for what to do when finished  
Move around to monitor seatwork  
Vary methods of practice

Evaluate what has taken place in your lesson  
Summarize the lesson and focus on positive gains made by students; use surprise reinforcers as a direct result of their good behavior  
Determine if the lesson was successful; were goals accomplished?

Make a smooth transition into next subject  
Have materials ready for next lesson  
Maintain attention of students until you have given clear instructions for the next activity  
Do not do tasks that can be done by students (i.e. passing out paper or collecting assignments); use monitors  
Move around and attend to individual needs  
Provide simple, step-by-step instructions  
Utilize a freeze and listen signal, when necessary

Develop positive teacher/student relationships  
Set a good example; be a positive role model  
Create an exciting learning environment for all students  
Reward good behavior; create special activities that children will enjoy doing  
Correct misbehaviors; have consequences of disruptive behavior; communicate them to children  
Handling disruptions  
Keep is short and simple (KISS)  
Use a warning system  
Defer disruptive behavior proactively (eye contact, close space between you and student, use head/hand gestures)  
Help students be successful  
Use planned ignoring (and teach other student to also ignore)

## References

1. Dececco, John P.(ed) Educational Lesson Plan Technology, 2010
2. Diamond, R.M. and Scranton, Lesson plan Teachnology, 2011
3. Dun, W.N. and Holroyd, C, Aspects of Educational Management Technology 2009.
4. Allen, Dwight and Ryan, K. Teaching Management 2010

# Language and the brain

S.Patrick Gerard - Teacher Educator

Many people assume the physical basis of language lies in the lips, the tongue, or the ear. But deaf and mute people can also possess language fully. People who have no capacity to use their vocal cords may still be able to comprehend language and use its written forms. Human sign language, which is based on visible gesture than the creation of sound waves, it is system like spoken forms of language, But the basis of sign language is not in the hand, just as spoken language is not based in the lips or tongue. There are many examples of aphasics who lose both the ability to write as well as to express themselves using sign-language, yet they never lose manual dexterity in other tasks, such as sipping with a straw or tying their shoes.

Language is brain stuff--not tongue, lip, ear, or hand stuff. The language organ is the mind. More specifically, the language faculty seems to be located in certain areas of the left nemispheric cortex in most healthy adults. A special branch of linguistics, called neurolinguistics, studies the physical structure of the brain as it relates to language production and comprehension.

This general pattern of cognitive asymmetry was probably well established in our hominid ancestors before the language faculty developed. So why did humans evolve in such a way that the language faculty normally localized in the left hemisphere? Why not in the right? Clearly, the reason is that language, like fashioning a stone axe, is also a linear process: sounds and words are uttered one after another in a definite progression, not in multiple directions simultaneously.

How do we know that the left hemisphere controls language in most adults. There is a great deal of physical evidence for the left hemisphere as the language center in the majority of healthy adults.

Aphasics can blow out candles and suck on straws, even sing and whistle, but they cannot produce normal, creative speech in either written, spoken, or gestural form. Sign language users also store their linguistic ability in the left hemisphere. If this hemisphere is damaged, they cannot sign properly, even though they may continue to be able to use their hands for such things as playing the drums, giving someone a massage, or other non-linguistic hand movements. Injury to the right hemisphere of deaf persons produces the opposite effect.

In 1949 it was discovered that if sodium amytal is injected into the left carotid artery, which services blood to the left hemisphere, language skills are temporarily disrupted. If the entire left hemisphere is put to sleep, a person can think but cannot talk.

Musical notes and tones are best perceived through the left ear (which is connected to the spacial-acuity-controlling right hemisphere. In contrast, the right ear better perceives and processes the sounds of language, even linguistic tones the right ear takes sound directly to the left hemisphere language center.

Tourette's syndrome, which produces random and involuntary emotive reflex responses, including vocalizations. This type of disorder, which often affects language use, is caused by a disfunction in the subcortex. There is no filter which prevents the slightest stimulus from producing a vocal response, sometimes of an inappropriate manner using abusive language or expletives.

What can language disorders tell us about the brain's language areas?

Certain types of brain damage can affect language. A stroke that damages the muscles of the vocal apparatus may leave the abstract cognitive structure of language intact--as witnessed the victims often understand language perfectly well and write it perfectly with their right hand--although their speech may be slurred due to lack of muscle control. . One rare language disorder seems to be inborn rather than the result of damage to a previously normal brain. children are born with a natural instinct to acquire language, the so-called LAD; however, a tiny minority of babies are born with an apparent defect in this LAD.

Certain families appear to have a hereditary language acquisition disorder. Children born with this disorder usually have normal intelligence, perhaps even high intelligence, but as children they are never able to acquire language naturally and effortlessly.. These children grow up without succeeding in acquiring any consistent grammatical patterns.

Humans are born with the innate capacity to acquire the extremely complex, creative system of communication that we call language. We are born with a language instinct, which Chomsky calls the LAD (language acquisition device).

## Aphasia

We know which specific areas of the left hemisphere are involved in the production and processing of particular aspects of language. we know this primarily from the study of patients who have had damage to certain parts of the left hemispheric cortex. Damage to this area produces a condition called aphasia.. Nearly 98% of aphasia cases can be traced to damage in the perisylvian area of the left hemisphere of the cerebral cortex. we have seen that language is a complex of interacting components--consonants and vowels, nouns and verbs, content words and function words, syntax and semantics. Could it be that these components are housed in particular sub-areas of the left hemispheric perisylvian cortex

Paul Broca discovered Broca's area (located in the frontal portion of the left perisylvian area) which seems to be involved in grammatical processing. (While parsing sentences Broca's area seems to process the grammatical structure rather than select the specific units of meaning. It seems to be involved in the function aspect rather than the content areas of language)

Broca's aphasia involves difficulty in speaking. . They tend to utter only isolated content words on their own. Grammatical and syntactic connectedness is lost. Speech is a labored, irregular series of content words with no grammatical morphemes or sentence structure. Wernicke's area (in the lower posterior part of the perisylvian region) controls comprehension, as well as the selection of content words. When this area is specifically damaged, a very different type of aphasia usually results, one in which the grammar and function words are preserved, but the content is mostly destroyed.

Since Wernicke's aphasia involves difficulty in comprehension, in extracting meaning from a context, it is also known as receptive aphasia. Wernicke's aphasia patients can utter whole monologs of such contentless grammatical babble, hardly letting their interlocutor get a word in edgewise, their affliction is also known as jargon aphasia.

Broca's aphasia--emissive aphasia--agrammatic aphasia: difficulty in encoding, in building up a context, difficulty in using the grammatical matrix of phrase structure, difficulty in using the elements and patterns of language without concrete meaning. Broca's area apparently houses the elements of language that have function but no specific meaning--the syntactic rules and phonological patterns, as well as the function words--that is, the grammatical glue which holds the context together.

Wernicke's aphasia--receptive aphasia--jargon aphasia: difficulty in decoding, in breaking down a context into smaller units, as well as in selecting and using the elements of language with concrete meaning. Wernicke's area apparently houses the elements of language that have specific meaning--the content words, the lexemes--that is, the storehouse of prefabricated, meaningful elements which a speaker selects when filling in a context.

Roman Jakobson, a Russian born linguist who made extensive studies of aphasia in the 1950's, noted that both types of the aphasic lose language in the exact reverse order that language is acquired by a child--s. This is true of the sound pattern, as well. In instances of gradual, progressive degeneration of the language centers of the left hemisphere, the aphasic's loss of phonology is the mirror image of the acquisition of elements in childhood.

All understanding of word building, connecting morphemes to build words, is lost. The Broca's aphasic can say jewel but cannot build such derivatives as jeweler, jewelry;

Wernicke's aphasia (receptive, jargon aphasia), on the other hand, involves similarity disorder. We have seen that for Wernicke aphasics, conversation is easily initiated but lacks content. Connective words such as conjunctions, pronouns, prepositions remain, but selection of content words is impaired;

Wernicke's aphasics cannot produce synonyms or antonyms. Wernicke's aphasics evince an inability to use or comprehend metaphor, simile--tropes based on association by similarity.

Linguistic expression is limited to contiguity-based relations--context is retained while content is lost; all skills based on the recognitions of similarity or dissimilarity are impaired and replaced by expressions of contiguity.

Recent studies have shown that Broca's and Wernicke's areas are actually contiguous portions of the brain--part of a single area-- rather than separate areas (the connection is hidden by the convolutions of the brain). Some recent neurolinguists have called the band of linguistically relevant neural tissue which contains Broca's and Wernicke's areas the perisylvian area.

And it would seem that the perisylvian area of the left hemisphere is indeed not only the primary organ of language; it also seems to underlie a broader range of cognitive powers that make humans unique. Speech may consist of sound vibrations or visual symbols superficially not unlike the signs of animal communication, but language--the abstract system that underlies the production of speech--is a property of the uniquely human aspect of the mind. Language is

brain stuff. And it seems that the human brain--among that of all other species--is uniquely constructed to manipulate complex sign systems such as language, art, and other representational behavior. We are born with the capacity to acquire language in childhood because of the genetically planned structure of our brains. This property of the brain has been called the language instinct. Bees seek nectar, birds build nests, spiders spin webs. We humans create language.

This language instinct is undoubtedly why we humans have become--along with such enormously successful creatures as earthworms and algae--one of the most influential species ever to inhabit the earth.

## References

1. S.L.Small 2003 University California at Irvina U.S.A

## VERMICULTURE / VERMICOMPOST

K.Senthilkumaran - Lecturer VNCoE

Vermiculture means artificial rearing or cultivation of worms (Earthworms) and the technology is the scientific process of using them for the betterment of human beings. Vermicompost is the excreta of earthworm, which is rich in humus. Earthworms eat cow dung or farm yard manure along with other farm wastes and pass it through their body and in the process convert it into vermicompost. The municipal wastes; non-toxic solid and liquid waste of the industries and household garbage's can also be converted into vermicompost in the same manner. Earthworms not only convert garbage into valuable manure but keep the environment healthy. Conversion of garbage by earthworms into compost and the multiplication of earthworms are simple process and can be easily handled by the farmers.

Method of preparation of Vermicompost Large/community Scale Vermicomposting Methodology

A thatched roof shed preferably open from all sides with unpaved(katcha) floor is erected in East-West direction length wise to protect the site from direct sunlight. A shed area of 12'X12' is sufficient to accommodate three vermibeds of 10'X3' each having 1' space in between for treatment of 9-12 quintals of waste in a cycle of 40-45 days. The length of shed can be increased/decreased depending upon the quantity of waste to be treated and availability of space. The height of thatched roof is kept at 8 feet from the centre and 6 feet from the sides. The base of the site is raised at least 6 inches above ground to protect it from flooding during the rains. The vermibeds are laid over the raised ground as per the procedure given below.

The site marked for vermibeds on the raised ground is watered and a 4"-6" layer of any slowly biodegradable agricultural residue such as dried leaves/straw/sugarcane trash etc. is laid over it after soaking with water. This is followed by 1" layer of Vermicompost or farm yard manure. Earthworms are released on each vermibed at the following rates :

*For treatment of coddung/agriwaste : 1.0 kg. per*

*For treatment of household garbage : 1.5 kg. per*

The loaded waste is finally covered with a Jute Mat to protect earthworms from birds and insects. Water is sprinkled on the vermibeds daily according to requirement and season to keep them moist. The waste is turned upside down fortnightly without disturbing the basal layer (vermibed). The appearance of black granular crumbly powder on top of vermibeds indicate harvest stage of the compost. Watering is stopped for atleast 5 days at this stage. The earthworms go down and the compost is collected from the top without disturbing the lower layers (vermibed). The first lot of Vermicompost is ready for harvesting after 2-2 ½ months and the subsequent lots can be harvested after every 6 weeks of loading. The vermibed is loaded for the next treatment cycle.



Multiplication of worms in large scale

Prepare a mixture of cow dung and dried leaves in 1:1 proportion. Release earthworm @ 50 numbers/10 kg. Of mixture and mix dried grass/leaves or husk and keep it in shade. Sprinkle water over it time to time to maintain moisture level. By this process, earthworms multiply 300 times within one to two months. These earthworms can be used to prepare vermicompost.

Using vermicomposting bins

Unlike compost, which can work its magic in a pile in your backyard, vermicompost requires a bit more structure to work, usually in the form of a bin. Bins can be made out just about anything, but they require drainage and air flow to be built in, so things like styrofoam (very insulating, and may release toxins into the worms' environment) and metal (too conductive of heat and cold) are generally less desirable, and plastic requires more drainage than wood be it can't absorb moisture. The design of a bin usually depends on where you want to store the bin (in your kitchen, basement, backyard, etc.) and how they wish to feed the worms. Most small bins can be grouped into three different groups; keep reading to learn more about the

### Three categories of vermicomposting bins.

Three categories of vermicomposting bins

Non-continuous bins are undivided containers that start with a layer of bedding materials -- shredded paper and the like -- that line the bottom. Worms are added and organic matter for composting is added in a layer above the bedding. Another layer is added on top of the organic matter and the worms will start to compost the organic matter and bedding. This type of bin popular because it is small and easy to build, but unfortunately they're more difficult to harvest because all the materials and worms must be emptied out when harvesting.

Continuous vertical flow bins use a series of trays stacked on top of one another. The tray on the bottom, using something like chicken wire as the base, is filled first in the manner described above (bedding, worms, organic waste), but is not harvested when it is full. Instead, a thick layer of bedding is added on top and the tray above is used for adding organic material. When the worms finish composting the bottom tray, they head for more food and migrate to the tray above. When enough of the worms have migrated, the bottom tray can be collected with just a few straggling worms left behind (they can then go in the tray above). Because of the separate tray, these bins provide are easier to harvest.

Continuous horizontal flow bins use a similar structure to the vertical flow, but line up the trays horizontally instead. The bin is usually horizontally longer than the vertical version is tall, and is divided in half, usually by a large gauge screen of chicken wire. One half is used until it becomes full, then the other half is filled with bedding and organic matter (pictured below). Over time, the worms migrate to the side with the food and the compost can be collected. These bins are larger than a non-continuous system but still small enough to be used indoors, with the added bonus of being easier to harvest.

Vermicomposting: How to get started

When beginning a vermicomposting bin, start by adding moist bedding -- things like shredded paper, dead leaves and other materials high in carbon (it's should mimic the worms' natural habitat, in dried leaves on a forest floor) -- into the bin, and add the worms to their new

home. Bedding is the living medium for the worms but also a food source, so it should be moist (something like a wrung-out sponge) and loose to enable the earthworms to breathe and to facilitate aerobic decomposition. Other common bedding materials can be used including newspaper, sawdust, hay, cardboard, burlap coffee sacks and peat moss.

Most vermicomposters avoid using glossy paper from newspapers and magazines, junk mail and shredded paper from offices, because they may contain toxins, which aren't good for the system. Be wary of cardboard, as it cannot be used if it contains wax or plastic, which takes things like cereal boxes, and other boxes designed to hold food items, off the list.

### **Advantages of Vermicomposting**

Vermicompost is an ecofriendly natural fertilizer prepared from biodegradable organic wastes and is free from chemical inputs.

It does not have any adverse effect on soil, plant and environment.

It improves soil aeration, texture and tilth thereby reducing soil compaction.

It improves water retention capacity of soil because of its high organic matter content.

It promotes better root growth and nutrient absorption.

It improves nutrient status of soil-both macro-nutrients and micro-nutrients.

### **Precautions**

Vermicompost pit should be protected from direct sun light.

To maintain moisture level, spray water on the pit as an when required.

## சிறுவர் உரிமைகள் - எழுவினாக்கள்:

சுபரமான்ந்தம் - விரிவுரையாளர் இணைப்பாளர் (கல்வியும் தரமேம்பாடும்)

### அறிமுகம்:

இன்றைய உலகம் எதிர்நோக்கும் மிக முக்கியமான சமூகப் பிரச்சினைகளில் ஒன்றாக சிறுவர் மீதான பாலியல் துன்பிரயோகம் அவர்களுக்கெதிரான வன்முறைகள், மற்றும் அநீதிகளும் காணப்படுகின்றன. இது வளர்ச்சியடைந்த மற்றும் வளர்ச்சியடைந்துவரும் நாடுகளில் என எல்லா நாட்களிலும், எல்லாப் பிரதேசங்களிலும் காணப்பட்டாலும் வளர்ச்சியடைந்துவரும் இலங்கை போன்ற நாடுகளில் சிறுவர் மீதான வன்முறைகள் அதிகரித்தவண்ணமே காணப்படுகின்றது. ஒவ்வொரு வருடமும் ஒக்ரோபர் மாதம் 1 ஆம் திகதி சிறுவர் தினம் கொண்டாடப்பட்டு வருகின்றது. இது சிறுவர்கள் மீதான விழிப்புணர்வை ஏற்படுத்தும் நோக்கில் கொண்டாடப்பட்டு வந்தாலும் அது எந்த அளவிற்கு பயனுள்ளதாக அமைகிறது என்பது விமர்சனப்பார்வைக்குட்பட்டதாகவேண்டியுள்ளது.

பிள்ளைகள் களங்கமற்றவர்கள் பெரியோரின் ஆதரவை எதிர்பார்த்து வாழ்பவர்கள். இவர்களைப் பராமரிப்பதென்பது சமூகத்தின் முக்கிய விழுமியமாக கருதப்படுகின்றது. பெற்றோர் தமது பிள்ளைகளை கண்ணும் கருத்துமாக வளர்ப்பதை தமது கடமையாகவும் குறிக்கோளாகவும் கொண்டுள்ளனர். அதற்காக எவ்வகையான இடர்பாடுகளை எதிர்கொள்வதற்கும் தயார் நிலையில் உள்ளனர். அவர்களின் வெற்றிகரமான வாழ்க்கையை உறுதிப்படுத்தும் செயற்பாடுகளில் ஈடுபடுகின்றனர். எனினும் இதற்கு விதிவிலக்காக பல பிள்ளைகள் தமது குடும்பத்தினராலும் பிறராலும் தொந்தரவுக்கு உள்ளாதல், தவறாக நடத்தப்படுதல், சுரண்டப் படுதல் போன்ற பல இன்னல்களுக்கு ஆளாகின்றனர்.

இவற்றிலிருந்து பிள்ளைகளைப் பாதுகாக்கும் நோக்கில் காலத்திற்குக் காலம் பல்வேறு முன்னெடுப்புகள் இடம்பெற்றுள்ளன. சிறுவர் உரிமைகள் பற்றிய ஐக்கிய நாடுகளின் சமவாயம் சர்வதேசவாரியாக ஏற்றுக் கொள்ளப் பட்ட ஒன்றாகும். எல்லாப் பிள்ளைகளுக்குமுள்ள உரிமைகளை அது வரையறுத்துள்ளது. உலகின் அதிகமான நாடுகள் இதன் அடிப்படையிலேயே பிள்ளைகள் நடத்தப்படுவர் என்று ஏற்றுக் கொண்டுள்ளன. 1991ல் இலங்கை அரசாலும் அது அங்கீகரிக்கப் பட்டது. இந்தப் பட்டயத்தில் சிறுவர் பராயத்தின் முக்கியத்துவம் வலியுறுத்தப் படுவதுடன், மிகவும் பாதுகாப்பாக வாழ்வதற்காக சிறுவர்களுக்குள்ள சுமார் 54 உரிமைகள் உள்ளடக்கப்பட்டுள்ளன. இவற்றில் சில சரத்துக்கள் அதிகளவில் இலங்கை போன்ற நாடுகளில் மிக மோசமாக மீறப்படுகின்றன. பிள்ளைகளின் உரிமைகள் 1. உயிர்வாழ்வதற்கான உரிமை 2. அபிவிருத்திக்கான உரிமை 3. பாதுகாப்பிற்கான உரிமை 4. பங்குபற்றுவதற்கான உரிமை ஆகிய நான்கு பகுதிக்குள் உள்ளடக்கப் படுகின்றன. இவற்றில் மிக அதிகமாக நமது சமூகத்தில் மீறப்படுகின்ற சிறுவர் உரிமைதொடர்பான உறுப்புரிமைகள் சில கீழே தரப்பட்டுள்ளது.

### உறுப்புரை 32 சிறுவர் உழைப்பாளிகள்

அரசாங்கத்தினால் விதித்தமைக்கப்பட்ட சிறுவர் உழைப்பாளிகளுக்கான குறைந்தபட்ச வயதெல்லையை நிறைவு செய்த பிள்ளைகளாயினும் அவர்களுக்கு கல்வி சுகாதாரம் முதலியவற்றிற்கு முட்டுக்கட்டையாக அமையக் கூடிய நடவடிக்கைகளிலிருந்தும் சுரண்டலிலிருந்தும் பாதுகாப்புப் பெறுவதற்கான உரிமை உண்டு.

### உறுப்புரை 33 போதையூட்டிகளை உட்கொள்ளல்

போதையூட்டிகளை உட்கொள்ளல் மற்றும் போதையூட்டி வியாபார நடவடிக்கைகளில் பிள்ளைகளை இணைத்துக் கொள்ளல் கூடாது

### உறுப்புரை 34 பாலியல் சுரண்டல்

ஏந்தவொரு பாலியல் சார்ந்த செயற்பாடுகளிலும் ஈடுபடுத்தல் அல்லது அவற்றுக்கான தூண்டுதல் அளித்தல் எவையுமின்றி பிள்ளைகள் பாதுகாக்கப்படல் வேண்டும்.

### உறுப்புரை 35 சிறுவர்கள் விற்கப்படலும் கடத்திச் செல்லப்படலும்

சிறுவர்களைக் கடத்திச் செல்வதற்கோ, விற்றுவிடவோ அல்லது வியாபார முயற்சிகளில் ஈடுபடுத்தவோ

யாதொரு நபருக்கும் அனுமதியில்லை. அவ்வாறான ஒரு சம்பவம் இடம்பெறுவதைத் தடுப்பதற்கான சகல முயற்சிகளும் மேற்கொள்ளப்பட வேண்டும்.

உறுப்புரை 36 வேறு விதங்களிலான சுரண்டல்கள் மேலே 32-35 வரையான உறுப்புரைகளில் சொல்லப்படாத ஏனைய வகையான சுரண்டல்கள் இம்சைகளிலிருந்தும் அரசு பிள்ளைகளைப் பாதுகாக்க வேண்டும்.

உறுப்புரை 37 துன்புறுத்தல்களும் சுதந்திரத்தைப் பறித்தலும் சிறுவர்கள் சட்டத்துக்குப் புறம்பான நடவடிக்கைகளில் ஈடுபட்டவிடத்தும் அவற்றைக் குரூரமானவையாகக் கருதாமல் அவர்களுக்குக் குறைந்தபட்ச தண்டனைகளையே விதிக்க வேண்டும் என்பதுடன் சிறையிலிடப்பட்டவிடத்தும் அவர்களின் குடும்ப உறவுகள் உறுதிப்படுத்தப்படவேண்டும்.

அண்மைக்காலங்களில் சிறுவர் துஸ்பிரயோகம், பெண்கள் மீதான பாலியல் வல்லுறவு, தற்கொலை, மற்றும் வன்முறைகள் அதிகரித்துவருவதாக புள்ளிவிபரங்கள் சுட்டிக்காட்டுகின்றன. குறிப்பாக வடக்கு-கிழக்குப் பிரதேசங்களில் சிறுவர் துஸ்பிரயோகம் தொடர்பான முறைப்பாடுகள் அதிகரித்துள்ளதையும் அறிக்கைகள் சுட்டிக்காட்டுகின்றன. இந்நிலையில் அவையற்றிய ஆழமான சிந்தனை மீள் எழுச்சி பெற வேண்டிய தேவையுள்ளதை ஒவ்வாருவரும் உணரத்தலைப்பட வேண்டும். அடுத்து வீட்டிலும் பாடசாலையிலும் மறைமுகமாக பல பாலியல் சுரண்டல்கள் அரங்கேறுகின்றன. பெரியவர்களின் அச்சுறுத்தலுக்குப் பயந்து பிள்ளைகள் பலர் வெளியே சொல்ல முடியாத மன அழுத்தத்திற்கும் ஆளாகின்றனர். அத்துடன் பாடசாலைகளுக்குள் ஊடுருவியிருக்கும் போதைவஸ்துப் பாவனையும், நகர்ப்புறப் பாடசாலைகளை இலக்கு வைத்துள்ள பிள்ளைகளைப் பயன்படுத்தும் சட்டவிரோதச் செயற்பாடுகளும் பயங்கரமானதாக உள்ளன. 1991 இல் UNICEF நடாத்திய ஆய்வின்படி இதில் சம்பந்தப்பட்டுள்ள ஆண்பிள்ளைகளின் தொகை 3,000-30,000 வரை எனவும் இவர்கள் பெரும்பாலும் நீர்கொழும்பு தொடக்கம் தங்காலை வரையுள்ள கரையேரப் பகுதிகளைச் சேர்ந்த 7-19 வயதுக்குட்பட்டோர் எனத் தெரிவிக்கப் படுகின்றது. இதனால் பிள்ளைகள் பாலியல் நோய்களுக்கு ஆட்படுகின்றனர். இளவயதுக் கருத்தரிப்பு, உடற்பாதிப்புகள் ஏற்படுகின்றன. மனச்சோர்வு, சுயமரியாதை குறைதல், அன்பிற்கும் பாலியல் உறவுக்கமிடையிலான வேறுபாட்டுக் குழப்பம், கல்வித்தடை, தனிமை, துணையற்றவர் என்ற உணர்வு முதலான உளச்சமூக விளைவுகளுக்கும் ஆளாகின்றனர். மேற்படி 3,000-30,000 வரையான முறையற்ற செயற்பாடுகளில் ஈடுபடுத்தப்பட்டவர்கள் இன்று சமூகஉறுப்பினர்களாக வலம் வருகின்றனர்.

இலங்கையில் வெளியிடப்படும் இரு தமிழ்த் தேசிய பத்திரிகைகளில் வெளிவந்த செய்திகள் மற்றும் அவை தொடர்பான விடயங்கள் (ஆடி 18- ஆடி30 வரை 2011) தொகுக்கப்பட்டு அவை பற்றிய கருத்தால்கள் இங்கு தொகுக்கப்பட்டுள்ளது.

1. 18 ம் திகதி: 16 வயதுப்பெண்ணை பாலியல் ரீதியில் துன்புறுத்தியவர் கைதுசெய்யப்பட்டு விளக்கமறியலில்
2. 18 ம் திகதி: கதிர்காமத்தில் நபர் ஒருவர் தற்கொலை
3. 19 ம் திகதி: பல்கலைக்கழக சிரேஸ்ட விரிவுரையாளர் ஒருவரால் 3 சிறுவர்கள் பாலியல் துஸ்பிரயோகத்திற்கு உள்ளாக்கப்பட்டனர்.
4. 22 ம் திகதி: தேயிலை பறித்துக்கொண்டிருந்த பெண் மீது மறைந்திருந்தவர் பாலியல் குற்றம் புரிய முனைந்தார். பெண் சத்தமிடவே அவர் தப்பியோட்டம்.
5. 22 ம் திகதி: ஆபாசப்படங்களையும் , குறுந்தகவல்களையும் பெண்ணொருவருக்கு அனுப்பியவர் கைதுசெய்யப்பட்டார்
6. 22 ம் திகதி: விவாகரத்துப் பெற்ற ஒருவர் மீண்டும் ஒரு பெண்ணைக்காதலித்து மணஞ்செய்த வாழ்ந்தவர். குடும்பத்தகராறு காரணமாக தற்கொலை.
7. 22 ம் திகதி: பிறந்து 25 நாட்களே ஆன சிசுவைக் கைவிட்டு பெற்றோர் தலைமறைவு
8. 25 ம் திகதி: ஹைகம தோட்டத்தில் குளிக்கச் சென்ற பெண்ணுடன் தகாத நடத்தையில் ஈடுபட்டமுயன்றவர் பெண் கூக்குரலிடவே தப்பியோடிவிட்டார்
9. 25 ம் திகதி: ஆபாசப்படங்களை விற்பனை செய்யும் நிலையம் சுற்றிவளைப்பு- இருவர் கைது
10. 25 ம் திகதி: தனது ஏழு மாதக்குழந்தையை குடும்பத்தகராறு காரணமாக கிணற்றுக்குள் வீசிய தாய்
11. 25 ம் திகதி: 11 வயதுச் சிறுமி மீது பாலியல் குற்றம். இச்சிறுமி விளையாடிக்கொண்டிருந்த போது பந்து சந்தேகநபரின் வீட்டிற்குள் சென்றுவிட்டது. அதனை எடுக்கச் சென்றபோது குற்றமிழைக்கப்பட்டது
12. 25 ம் திகதி: நீன் மின் வேலைத்தளத்தில் பணிபுரியும் 17 இளைஞர்கள் அருகில் உள்ள தனிமையில் வாழும் 3 பிள்ளைகளின் தாயுடன் வாழும் 13 வயது சிறுமியுடன் பாலியல் குற்றம் புரிய முனைந்தனர்
13. 26 ம் திகதி: விபசார விடுதியில் 3 யுவதிகள் மற்றும் விடுதியை நடாத்திய பெண்ணொருவரும் கைது - கிரிப்தகொட

14. 26 ம் திகதி: 10 வயது சிறுமி பாடசாலை விட்டு வரும்போது உறவினர் ஒருவர் காட்டிற்குள் அழைத்துச் சென்று பாலியல் துன்பிரயோகம் - பொத்துவில்
15. 27 ம் திகதி: கல்கிசைப் பகுதியில் வீட்டிலிருந்த சிறுவன் கடத்தப்பட்டமை
16. 28 ம் திகதி: இணையத்தளங்களில் உலா வருவதற்காக தமது 3 குழந்தைகளையும் விற்ற இளம் தம்பதியினர் (சீனா)
17. 28 ம் திகதி: 57 வயதுடைய பணிப்பெண் ஒருவர் ஒரு மாதக்குழந்தையின் அழகையை நிறுத்துவதற்காக மன நோயாளர்களுக்கு வழங்கப்படும் மாத்திரையை அரைத்துக்கொடுத்து உறங்க வைத்தார். இதனால் வைத்திய சாலையில் அனுமதிப்பு.
18. 30 ம் திகதி: குடும்பத்தகராறு காரணமாக தனக்குத்தானே தீ மூட்டிய ஆண் ஒருவர் தீக்காயங்களுடன் பதுளை வைத்திய சாலையில் அனுமதிப்பு

புனர்வாழ்வு மற்றும் சிறைச்சாலைகள் மறுசீரமைப்பு அமைச்சு மேற்கொண்ட ஆய்வில் இலங்கையில் நீதிமன்ற வழக்குகளில் சுமார் 25% முறைப்பாடும் சிறுவர் துன்பிரயோகம் சம்பந்தமானவை. அதிலும் பெரும்பாலானவை அவர்களின் இரத்த உறவுகளாலேயே துன்பிரயோகம் செய்யப்பட்டுள்ளார்கள். மொத்தவழக்குகளில் எம்பிலிபிட்டியாவில் 51% முறைப்பாடும் சிறுவர் துன்பிரயோகம் சம்பந்தமானவை. அவ்வாறே 32.7% முறைப்பாடும் பதுளை மாவட்டத்திலும், 24% முறைப்பாடும் கேகாலை மாவட்டத்திலும், 45.27% முறைப்பாடும் பொலநறுவை மாவட்டத்திலும், 40.17% முறைப்பாடும் இரத்தினபுரி மாவட்டத்திலும், 38.60% முறைப்பாடும் கண்டிமாவட்டத்திலும், 33.16% முறைப்பாடும் அநுராதபுர மாவட்டத்திலும் பதிவாகியுள்ளது.

சிறுவர் தொழிலாளர் பற்றிய தேசிய ரீதியிலான ஆய்வில் 26% மாணவர்கள் பாடசாலையில் அல்லது கல்விநிறுவனங்களில் கற்கும்போதே வருமான ஈட்டத்திலும் ஈடுபடுகின்றார்கள். அதில் 52% முறைப்பாடும் (475,531) 15 வயதிற்கு கீழ்ப்பட்டவர்கள்

(லங்காபுவத் - அரசாங்க தகவல்மையம்)

நீதியமைச்சின் தகவல்களின் படி தேசிய ரீதியில் உள்ள சுமார் 15 ஆயிரம் வழக்குகளில் 4000 ஆயிரத்திற்கும் மேற்பட்ட வழங்குகள் (27%) சிறுவர்களுக்கெதிரானவை எனக்குறிப்பிடப்பட்டள்ளது. அத்துடன் கொழும்பு தவிர் ஏனைய இடங்களில் உள்ள 50% முறைப்பாடும் அதிகமான வழக்குகள் சிறுவர்களுக்கெதிரானது எனக் குறிப்பிடப்பட்டுள்ளது.

1126 வழக்குகளில் 254 வழக்குகளில் குற்றம் சாட்டப்பட்டவர்கள் அவர்களது உறவினர்கள். அதில் 89 வழக்குகளில் தந்தையர், 14 வழக்குகளில் சிறியதந்தை (Step Father), 5 வழக்குகளில் பேரன்மார், மிகுதி 146 குடும்ப உறவினர்கள் குற்றஞ்சாட்டப்பட்டுள்ளார்கள்.

மத்திய கிழக்கிற்கு தொழில்பெற்றுச் சென்ற தாய்மாரின் பிள்ளைகள் தொடர்பான பாலியல் ரீதியான வன்முறைகளில் 124 இல் காதலர்களும் (ஆண்), 51 வழக்குகளில் அயலவர்களும், 12 ல் ஆசிரியர்களும் குற்றஞ்சாட்டப்பட்டுள்ளனர்.

(The Sunday Leader)

நாட்டில் பல்வேறு குற்றச்செயல்களில் ஈடுபட்ட சுமார் 5 இலட்சம் மக்கள் தண்டனை பெற்ற பின் சமூகத்துடன் இணைக்கப்பட்டுள்ளனர் - பத்திரிகைச் செய்தி

மேற்படி விடயங்கள் தொடர்பாக பாடசாலை ஒன்றின் ஆசிரியர், முன்னாள் அதிபர், வைத்தியர்,சட்டவாளர், ஆசிரிய கல்வியியலாளர், மற்றும் தாய் ஒருவர் ஆகியோரிடம் பெறப்பட்ட கருத்துக்கள் இங்கு தொகுக்கப்பட்டுள்ளது.

பாடசாலை ஆசிரியர்:

மனிதனின் அடிப்படைத் தேவைகளில் ஒன்றான தேவைகளில் தகவல் பரிமாற்றம் என்பதும் முதன்மை பெறுகின்றது. ஆரம்பகாலத்தில் புறக்கள் மூலமும், கூட்டங்கூடல் மூலமும் தகவல்கள் பரிமாறிக்கொள்ளப்பட்டு தற்போது தொலைபேசிகளும் இணையமும் முதன்நிலை வகிக்கின்றது. இன்று பாடசாலை மாணவர்களும் தெரிந்தோ தெரியாமலோ இக்கையடக்கத் தொலைபேசியின் கலாசாரத்திற்குள்

தம்மை ஈடுபடுத்தியதானது தமது அன்றாட உடல் உள மனப்பாங்கு அபிவிருத்திச் செயற்பாடுகளில் இருந்து தனிமைப்படுத்தியுள்ளது. இதனால் கற்றல் செயற்பாடுகளின் முக்கியத்தவமும், சமூக அக்கறை பற்றிய சிந்தனையும், தத்தமது கடமைகள் பொறுப்புக்கள் பற்றிய சிந்தனையும் குறைவடைந்துவருவதைக் காணலாம். அதேவேளை கைத்தொலைபேசி, மற்றும் இணையப்பாவணையானது உறவினர் தெரிந்தவர்கள் மட்டுமன்றி முகம் தெரியாதவர், இனம் தெரியாதவர்களுடனும் உரையாடலை மேற்கொள்ள வழிவகுக்கின்றது. இது மாணவரின் தேவை அல்லது முதிர்ச்சிக்கு அப்பாற்பட்ட விடயங்களை மாணவர்களை அறியவும், அறிந்த விடயங்களை மற்ற மாணவர்களுக்கு பகிரவும் சந்தர்ப்பம் ஏற்படுத்திக்கொடுத்தள்ளது. 2-3 தசாப்தங்களிற்கு முன்பு கட்டிளமைப்பருவத்தினர் தமது பாலியல் தொடர்பான பிரச்சினைகளை அல்லது சந்தேகங்களை நண்பர்கள் மூலம் கேட்டு (செவிவழி) தெரிந்துகொண்டனர். ஆனால் தற்போது இணையம் மூலம் அவற்றை தெரிந்துகொள்ள முற்படுகின்றனர். இது குறித்த மாணவரின் தேவைக்கு மீறிய விடயங்களை நொடிப்பொழுதில் வழங்கிவிடுகின்றது. இவ்வாறான நிலையில் மாணவர்களிடம் தேவையற்ற பழக்கவழக்கங்கள் மீதான நாட்டத்தை அதிகரிக்கச் செய்கின்றது. இது விடயத்தில் பெற்றொரும் ஆசிரியர்களும் மாணவர் செயற்பாடுகள் மீதான அவதானம் தேவையாகவுள்ளது. இதுவிடயத்தில் என் நண்பர் ஒருவர் கூறிய விடயத்தை இங்கு குறிப்பிடலாமென எண்ணுகின்றேன். அதாவது அவர் தனது வீட்டு வரவேற்பறையில்லேயே கணினியை வைத்தள்ளார். தமது பிள்ளைகள் கணினியைப் பாவிக்கும் போது தம்மால் அவற்றை அவதானிக்கக்கூடியதாகவுள்ளதாக இருக்கும் எனக்குறிப்பிடுகின்றார். இது பிள்ளை-பெற்றோர் புரிந்துணர்வை வளர்ப்பதற்கு உதவுவதாகவும் குறிப்பிடுகின்றார்.

ஆசிரியத் தொழில் பணிக் கூறின் நிமிர்த்தம் ஏனைய தொழில்களிலிருந்து முற்றிலும் வேறுபட்டதொன்றாகும். இதன் அடிப்படையில் சமூகமானது ஆசிரியரை உயர்ந்த நிலையில் வைத்து கண்காணிப்புச் செய்கின்றது. இந்த வகையில் “ஆசிரியர் சமூகத்தின் முன் மாதிரியானவர்” என்ற தொனிப்பொருள் மேலோங்கி நிற்கின்றது. ஆசிரியர் தொழிலைப் பெற்றதன் பின்பு ஆசிரியர்கள் இலட்சனமின்றியும் பொறுப்புணர்ச்சியின்றியும் கருமங்களில் ஏனோதானோவென்று செயற்படுவது சமூதாயத்திற்கு செய்யும் துரோகமாகவே கருதவேண்டும். இதன் உடனடிப் பாதிப்பு குறைவாகத் தென்பட்டாலும் நீண்ட காலத்தில் இது பாரிய விளைவுகளை ஏற்படுத்திவிடும்.

ஒய்வுபெற்ற அதிபர்:

கல்வித்துறைசார்ந்த ஆளணியினரது நடத்தையினால் பாதிக்கப்பட்ட பிள்ளைகளின் பெற்றோர் நீதிகேட்டு நீதிமன்றத்தை நாடும் நிகழ்வுகள் எமது நாட்டில் அதிகரித்துவருகின்றன. சில தசாப்தங்களிற்கு முன்னர் இவ்வாறான நடத்தைகள் பற்றி மிக அரிதாகவே கேள்விப்பட்டிருக்கின்றோம். அதிபர்-ஆசிரியர்- மாணவர் உறவுநிலையில் பெரும் தாக்கத்தை ஏற்படுத்தக்கூடிய இப்போக்கின் காரணத்தை ஆராய்வது காலத்தின் தேவையாகும். பாலியல் ரீதியான இம்சைப்படுத்துவோர் யார் என்பது பற்றி நோக்கும் போது

1. மன அழுத்தங்களுக்கு உட்பட்டு வாழும் பெற்றோர்
2. சிறுவர்களை வீட்டுவேலைக்கு அமர்த்துவோர்.
3. சிறியவர்களாக இருந்த காலத்தில் இம்சிக்கப்பட்டோர்
4. தொழில்புரியும் தாய்மாரின் பிள்ளைகளின் பாதுகாவலர்
5. போதைப்பொருள், மதுப்பழக்கத்திற்கு அடிமையாகும் பெற்றார்
6. பிள்ளைகளை வியாபார நடவடிக்கைகளில் ஈடுபடுத்துபவர்கள்
7. பிள்ளைகள் மீது அதிகாரம் உடையவர்கள்
8. நெருங்கிய குடும்ப உறுப்பினர்கள், மற்றும் நண்பர்கள்

பிள்ளைகள் மீது அதிகாரம் செலுத்துவோர் என்ற விடயத்தினை நோக்கும் போது அதிபர், ஆசிரியர் உள்ளடக்கப்படுகின்றார்கள். Loco-Parentie என்ற இலத்தீன் சொல்லின் தமிழ் மொழிபெயர்ப்பான “பெற்றோரைப் போன்ற” என்ற சொற்பதம் ஆசிரியர்களின் மகத்துவத்தைக் குறிக்கின்றது. எனினும் பெற்றோருக்கு அடுத்ததாக முக்கியத்துவம் பெறும் ஆசிரியர்களினால் பல முறை கேடுகள் நடப்பதைக்காணலாம். எனினும் இலங்கையைப் பொறுத்தளவில் சுமார் இரண்டு இலட்சத்து ஐயாயிரம் ஆசிரியர்கள் சேவையிலுள்ள போதிலும் மிகச் சொற்பமானவர்களினால் சிறுவர் துன்பிரயோகங்கள் அரங்கேற்றப்படுகின்றன. எனினும் இவற்றைத் தவிர்ப்பதற்கான முயற்சிகளை இரண்டு வகையாக மேற்கொள்ளலாம்.

1. கல்வி மூலமான உளரீதியான செயற்பாடுகள்:

இதற்கு பேராசிரியர் வ.ஆறுமுகம் அவர்கள் தனது புத்தகத்தில் குறிப்பிட்ட விடயத்தையே வலியுறுத்த விரும்புகின்றேன். அதாவது “நாம் அளிக்கும் கல்வியானது அறிவை வளர்ப்பதற்காக இருப்பது மிகவும் முக்கியமாகும். அந்த அறிவு ஏட்டளவினதாய் இல்லாமல் யதார்த்த ரீதியில் பயனுடையதாக இருத்தல் வேண்டும். அது வெறுமனே தேக்கக் கருத்துக்களைக் கொண்டதாக இருக்கக் கூடாது. “உலறல்ஹெட” என்ற கல்வி அறிவியலாளர் கூறியது போல தேக்கக்

கருத்துக்களைக் கொண்ட கல்வி பயனற்றது மட்டுமல்லாமல் தீங்கையும் விளைவிக்கும். தேக்கக் கருத்துக்கள் என அவர் குறிப்பிட்டவை உள்ளத்தில் பெறப்பட்ட ஆனால் சோதிக்கப்படாத, பயன்படுத்தப்படாத கருத்துக்கள் - என்பவற்றைக் கருத்தில் கொண்டு இங்கு தெளிவாக்கப்பட வேண்டும். உதாரணமாக, கடந்த காலத்தைப் பற்றிய அறிவு நிகழ்காலத்தில் எமக்கு உதவும். பயனளிக்காவிடின் அது தேக்கக் கருத்தாகவே அமையும். நாம் தேடிக்கொள்ளும் கருத்துக்கள் தேங்கிக் கிடக்காமல் பயனள்ள வகையில் உதவுவதற்கு கல்வி பங்களிக்கின்றது. அறிவினைப் பயன்படுத்தும் கலையையும் திறனையும் கல்வி கொடுக்கின்றது. அதைச் செய்யாத கல்வி அமைப்பு எதுவும் பயனற்ற தேவையாகும்.” (கல்விப் பாரம்பரியங்கள் 2000). இதன் மூலம் மாணவர்களுக்கு பாலியல் தொடர்பான எழக்கூடிய தேக்கக்கருத்துக்களை இல்லாது செய்வதற்கான முயற்சிகளை பொருத்தமானவர்களின் உதவியுடன் (வைத்தியர், குடும்பநல உத்தியோகத்தர்கள்) மேற்கொள்ள வேண்டும்.

## 2. வருமுன் காக்கும் செயற்பாடுகள்

பிள்ளைகள் மீது அதிகாரம் உடையவர்களினாலேயே பெருமளவு நெறிபிறழ்வான நடத்தைகள் இடம்பெறுகின்றன. இதனை நோக்கும் போது பாடசாலைகள், தனியார் கல்வி நிறுவனங்கள், மற்றும் மத, சமூக நிறுவனங்கள், ஏனைய சிறுவர் கூடும் இடங்களில் வருமுன் காக்கும் செயற்பாடுகளில் அதிக கவனஞ்செலுத்த வேண்டியது அவசியமாகும்.

- |                            |                                 |
|----------------------------|---------------------------------|
| 1. மேலதிக வகுப்புக்கள்     | 2. தனியார் கல்வி நிலையங்கள்     |
| 3. பிரத்தியோக வகுப்புக்கள் | 4. இணைப்பாடல்தானச் செயற்பாடுகள் |
| 5. ஆய்வுகூடச் செயற்பாடுகள் |                                 |

போன்ற விடயங்களில் நிர்வாகத்தினர் கூடிய அக்கறைகொள்ள வேண்டும். பரீட்சைப் புள்ளிகளை பாடசாலைகளின் சுட்டிகளாகக் கருதப்படுவதால் பெரும்பாலான பாடசாலைகள் வகுப்பறைச் செயற்பாடுகளுக்குப் புறம்பான கற்றல் கற்பித்தல் செயற்பாடுகளுக்கும் முக்கியத்துவம் வழங்குகின்றன.

- & இவ்வாறான சந்தர்ப்பங்களில் பிள்ளைகளை இயன்றளவு தனிமையில் இருப்பதை அல்லது செயற்படுவதை தவிர்த்தல்.
- & மாணவர்களுடன் மனம் விட்டுக்கதைத்தல், மாணவர் எதிர்கொள்ளும் பிரச்சினைகள் பற்றி கலந்துரையாடல்
- & மனமுதிர்ச்சி கொண்டவர்களின் பொறுப்பில் பிள்ளைகளுடன் சிறந்த கலந்துரையாடலை மேற்கொள்ளுதல்.
- & அறிமுகமில்லாதவரிடம் பழகும் முறை பற்றி பிள்ளைகளுக்கு சொல்லிக் கொடுத்தல்
- & காரணமில்லாமல் தனிமையில் இருப்பதை மற்றவர்களுடன் இருப்பதை தவிர்த்தலுக்கான ஒழுக்கவிதிகளை முன்கூட்டியே ஏற்படுத்துதல்.
- & ஆன் ஜோன்ஸ் அவர்களின் கருத்துப்படி வாழ்க்கையில் எதிர்நோக்கவேண்டிய ஒவ்வொரு அனுபவங்களையும் வெற்றிகரமாக எதிர்கொள்ளக்கூடிய ஆற்றல்களை ஒருவரிடத்தில் விருத்தி செய்ய உதவி வழங்கும் செயல்முறைகளை மேற்கொள்ளல்.

**பெற்றார் ஒருவர்:** எமது நாட்டில் நடைபெறும் அசாதாரண செயற்பாடுகளில் வறுமையும் சிறுவர் துன்பிரயோக செயற்பாடுகளுக்கு காரணியாக அமைந்துவிடுகின்றது. வறுமையுள்ள குடும்ப சிறுவர்களை வேலைக்கமர்த்துதல், சிறுவர்களைக் கொண்டு போதைப்பொருட்களை வாங்குதல் (சிகரட், பீடி உட்பட), அயல்வீடுகளில் அல்லது வசதியானவர்களின் வீடுகளில் உதவி செய்தல், பிள்ளைகளைப் பராமரித்தல் போன்றவற்றினால் சிறுவர் துன்பிரயோகம் இடம்பெற சந்தர்ப்பங்கள் ஏற்படுகின்றன. பொதுவாக பணத்தை அல்லது உதவியை முன்னிட்டே பெற்றோரினால் சிறுவர்கள் வேலைக்கு அனுப்பப்படுகின்றார்கள்.

பிள்ளைகளுக்கு மிகவும் நெருக்கமாக தெரிந்த ஒருவரே பெரும்பாலும் பாலியல் இம்சையை இழைப்பராகின்றார். வெகு அபூர்வமாகவே இனந்தெரியாதவர்கள் இவ்விடயங்களில் சம்பந்தப்படுகின்றார்கள். எனவே இவ்வாறான செயற்பாடுகளை ஒவ்வொரு பெற்றோரும் குறிப்பாக தாய்மார் தமது பிள்ளைகளின் நடத்தைகளில் ஏற்படும் மாற்றங்களை மிக அவதானமாக அவதானிக்க வேண்டும். குறிப்பாக உடல், உளரீதியான இம்சைகளால் பாதிக்கப்படும் ஒருவர் பின்வரும் இயல்புகளைக் கொண்டிருப்பார்.

1. பயமும், மன விகாரமும்
2. தனது குடும்பத்தவரிடமிருந்தும், தனக்கு அண்மையானவரிடமிருந்தும் தன்னைத்தானே தனிமைப்படுத்துதல்

3. பாடசாலைக்கு அல்லது பிற செயற்பாடுகளுக்குப் போக மறுப்பது.
4. தனது இலட்சியம், கல்வி அடைவு பற்றி கதைக்காதிருத்தல்
5. மற்றவர்கள் மீது காரணமில்லாமல் ஏற்படும் கோபம், எரிச்சல்

போன்ற செயற்பாடுகள் பிள்ளைகளிடம் ஏற்படுத்துமிடத்து அவர்கள் மீது பேற்றொருமும் கோபப்படாது அவர்களும் சுமுகமான முறையில் அணுகி சுயவிளக்கத்தை ஏற்படுத்துவதன் மூலம் தான் எதிர்கொள்ளும் பிரச்சினைகளைத் தீர்த்துக்கொள்வதற்கு உரிய வழிகாட்டல்களை வழங்க வேண்டும். தேவையேற்படின் ஆலோசனை வழிகாட்டல். மருத்துவரை நாடுதல் போன்ற அணுகுமுறைகளை மேற்கொள்ளலாம்.

**வைத்தியர்:** பொதுவாக சிறுவர்களைத் துன்புறுத்தல் (வேலைக்கமர்த்தப்படும் சிறுவர்கள்), மற்றும் பாலியல் வன்புணர்ச்சி போன்ற சம்பங்களினால் பாதிக்கப்பட்டவர்களே மருத்துவமனையை நாடுகின்றனர். இவ்விடயங்களை கையாளும் போது வைத்தியர்களோ அல்லது ஏனைய உத்தியோகஸ்தர்களோ மிக அவதானமாகச் செயற்படவேண்டிய தேவையுள்ளது. இவ்விடயத்தில் பாதிக்கப்பட்டவரின் எதிர்கால வாழ்க்கை பாதிக்கப்படாதவாறு செயற்பாடுகள் அமைய வேண்டுமென்பதால் சிலவேளைகளில் குற்றவாளி தண்டிக்கப்படாமலும் அல்லது குறைந்தபட்ச தண்டனையுடன் விடுதலையான சந்தர்ப்பங்களும் ஏற்பட்டதுண்டு.

இவ்வாறான சந்தர்ப்பங்களில்

- மிகப்பெரிய தவறு நடந்தது போன்ற உணர்வை பாதிக்கப்பட்டவரின் மனதில் ஏற்படுத்தக்கூடாது
- பாதிக்கப்பட்டவர் மீது குறைசூறுதலைத் தவிர்த்தல்
- பாதிக்கப்பட்டவரின் மனவெழுச்சிகளை புரிந்துகொள்ளுதல்
- பாதிப்பு ஏற்பட்டவரின் மனநிலைகளுக்கேற்ப இயலுமானவரை செயற்படல்
- மனம் விட்டுப்பேசி அக்கறையுடன் அவர்களின் கருத்துக்களை கேட்டல்
- பாலியல் விளக்கங்களை பிள்ளையின் வயதிற்கேற்ப விளக்குதல்
- எதிர்காலத்திலும் இவ்வாறு ஏற்படாதிருக்க முன்காப்பு செயற்பாடுகளைச் விளக்குதல் போன்ற செயற்பாடுகளில் ஈடுபடல் அவசியமாகும்.

**சட்டவார்ப்பு:**

ஒரு சட்டத்தரணி என்றவகையில் இலங்கையில் சிறுவர் உரிமை அல்லது சிறுவர் உரிமைகள் பற்றிய சட்டங்கள் பற்றிய விழிப்புணர்வு அல்லது அறிகை எமது சமூகத்தில் மிகக்குறைவானதாகவே காணப்படுகின்றது. முதலில் இவைபற்றிய விழிப்புணர்வை மக்களிடையே ஏற்படுத்த வேண்டும். தற்போது சிறுவர் உரிமைகள் மற்றும் சட்டங்கள் பற்றிய விழிப்புணர்வுச் செயற்பாடுகள் அரசாங்கத்தினாலும், அரசாபற்றி நிறுவனங்களினாலும் முன்னெடுக்கப்பட்டு வருகின்றது. ஆனாலும் சிறுவர் துன்பிரயோகச் செயற்பாடுகளில் ஈடுபடும் வசதிபடைத்தவர்கள் சட்டத்தின் பிடியிலிருந்து தப்பிவிடுகின்றனர். சிறுவர்களை வேலைக்கமர்த்துவோர் பெரும்பாலும் கல்வியறிவு அல்லது வசதி கூடியவர்களாக அல்லது ஒருவகையில் செல்வாக்குப் பெற்றவர்களாகவே இருக்கின்றனர்.

பாடசாலைகள், கல்விநிறுவனங்களில் அதிபர்கள், ஆசிரியர்களிடையே சிறுவர் பாதுகாப்புத் தொடர்பான சட்டபூர்வமான ஏற்பாடுகளை வலியுறுத்த வேண்டும். பாடசாலையில் நடைபெறும் நிகழ்வுகளுக்கு அதிபர் அல்லது ஆசிரியர் பொறுப்புக்கூறவேண்டிய கடப்பாடு சட்டரீதியாக உண்டு என்பதை அதிபர்கள் ஆசிரியர்கள் உணர்ந்து கொள்வதில்லை. ஐரோப்பிய நாடுகளில் இவ்வாறான சட்ட ஏற்பாடுகள் கடைப்பிடிக்கப்படுகின்றது. தமது பாடசாலைப்பிள்ளைகளைப் பாதுகாத்தல் என்ற கடமையிலிருந்து தவறிய அதிபர்கள் நீதிமன்றால் தண்டிக்கப்பட்ட சம்பவங்கள் ஏராளம் உண்டு. உதாரணமாக 8.15 க்கு ஆரம்பிக்க வேண்டிய பாடசாலையில் 8.05 க்கு மாணவர் ஒருவரைத் இன்னொரு மாணவர் தாக்கியதில் கண் ஒன்று சேதமடைந்தது. இதனால் அப்பாடசாலையின் அதிபரும் கண்காணிக்கத் தவறியவர் என்ற குற்றச்சாட்டுக்கு அமெரிக்க நீதிமன்றமொன்றினால் குற்றவாளியாக தண்டிக்கப்பட்டார். இலங்கையைப் பொறுத்தளவில் பெரும்பாலும் பாலியல் குற்றச்சாட்டை மட்டுமே பாடசாலைகளில் குற்றமாக கருதுகின்றனர். ஆனால் பாடசாலைகளில் வழங்கப்படும் தண்டனைகள், மாணவரிடையே ஏற்படும் சண்டைகள், ஆசிரியர்கள் பாடநேரத்தில் வகுப்பறைக்குச் செல்லாது இருத்தல் போன்ற விடயங்களிலும் ஆசிரியர்கள் தண்டிக்கப்படக்கூடிய சட்ட ஏதுக்கள் காணப்படுகின்றன. இவைபற்றிய விழிப்புணர்வு பெற்றோர்களிடமும் மாணவர்களிடமும் ஏற்படுத்தப்படல் வேண்டும். தனியே சட்டங்கள் எம்மை வழிப்படுத்தமாட்டாது. மனித விழுமியங்களுடன் கூடிய கல்விக்கு எமது கலைத்திட்டத்தில் அதிக முக்கியத்துவம் வழங்கப்படல் வேண்டும். தனிமனித விழுமியங்கள் எம்மை வழிப்படுத்துகின்றன. எங்கள் வாழ்க்கைப்படகினைச் செலுத்துகின்றன. சுயமதிப்பீடு செய்வதற்கும் தீர்ப்புக் கூறுவதற்கும் கருவிகளாக அமைகின்றன. அத்துடன் வாழ்க்கையை தரமுள்ளதாகவும் அர்த்தமுள்ளதாகவும் விளங்க வேண்டும் என்ற எமது விருப்பத்தை நிறைவு செய்வதற்கும் பங்களிப்புச் செய்கின்றன என்று சக்ளா (1983) கூறுகின்றார் -



இதையே நானும் அழுத்திக்கூற விரும்புகின்றேன். இதற்கான முன்னெடுப்புக்கள் விரைவுபடுத்தப்படல் வேண்டும். எந்தவொரு மாற்றத்தையும் கல்வியினூடே கொண்டுவர முயற்சிக்க வேண்டும். அதுவே விரைவான விளைவைத் தரும்.

**ஆசிரியர் கல்வியியலாளர்:**

- 1 அறிவு விருத்திக்கான கல்வி உரிமையைப் பிள்ளை பெறவேண்டியது அவசியம். ஆரம்பத்தில் பெற்றோரின் கடமையாக இருந்த இது பிள்ளையின் வயது ஏற பாடசாலையிடம் ஒப்படைக்கப் படுகின்றது. பிள்ளையின் கல்வி உரிமை, வளர்ச்சியுடன் இணைக்கப்படுவதால் புத்தகங்கள், சஞ்சிகைகள், பத்திரிகைகள், வெகுசனத் தொடர்பு சாதனங்களையும் பிள்ளைகள் பெறுவதற்கு ஏற்பாடு செய்தல், உள இயக்கத்திறனை விருத்தி செய்வதற்காகவும் உடலியக்கத்தினை மேம்படுத்தவும் சந்தர்ப்பங்கள் பயிற்சிகள், விளையாட்டுக்களை ஏற்படுத்தல். உடற்பயிற்சிக் கல்வியும் விளையாட்டுக்களும் மையக் கலைத்திட்டத்தில் ஒரு பகுதியாக அமைதல்
- 2 அறிவு, மொழி ஆக்கத்திறன் விருத்திக்கு வயதிற்கு ஏற்ற ஊக்குவிப்புகளை வழங்குதல். பிள்ளையிடம் இடைத்தொடர்பை ஏற்படுத்தி உற்சாகம், மீளவலியுறுத்தல், விளக்குதலுடன் கல்வி தொடர்பான உபகரணங்கள், இடவசதி, சமூகவசதி, அன்பு, கவனிப்பு என்பவற்றைக் கொடுத்தல்.
- 3 பாடசாலையினுள்ளே மன்றங்களைத் தொடங்க அனுமதி வழங்குவது, விளையாட்டுக்கள் பொழுதுபோக்குகள் என்பவற்றின் மூலம் தலைமைப் பண்பை வளர்ப்பதற்குப் பயிற்சியளித்தல் பிள்ளை மீது கற்றலைத் திணிக்காது கற்கை நெறியை, பாடத்தை தெரிவு செய்வதற்காக அதன் சாதக பாதக நிலைகளை எடுத்துரைத்து வழிகாட்ட வேண்டும் பிள்ளையின் விருப்பத்திற்கு முன்னுரிமை கொடுத்தல்
- 4 பிள்ளைகளுக்கு பாலியல், போதைப் பொருள் தொடர்பாக விழிப்புணர்வையும் நெறிப்படுத்தலையும் வழங்குதல், சுகாதார, குடும்பநல நிகழ்ச்சித் திட்டங்களை நடைமுறைப்படுத்தி பெற்றோருக்கு சிறுவர்கள் தொடர்பான விழிப்புணர்வை ஏற்படுத்தல், ஆசிரியர்களுக்கு பிள்ளைகள் பாதுகாப்பு, உரிமைகள் தொடர்பான பயிற்சிகளை வழங்குதல், உரிமை மீறல்கள் தொடர்பான சட்டங்களையும் தண்டனைகளையும் யாவரும் அறியச் செய்தல்

**முடிவுரை:**

பிள்ளைகளின் உரிமைகளைப் பேணுதல் பாடசாலையில் மட்டும் நிகழக்கூடியதல்ல. பிள்ளையின் செயற்பாடுகள் வீட்டிலே ஆரம்பிக்கின்றது. குழந்தை பிறந்தது முதல் அதன் குழல் போசாக்கு, பாதுகாப்பு, நடத்தை போன்றன தொடர்பாக பாடசாலைகள், பெற்றார்கள், அரசு, அரசசார்பற்ற நிறுவனங்கள், சிறுவர் நலன்காக்கும் அமைப்புக்கள் போன்றன ஒன்றிணைந்து பொதுநோக்கத்தில் செயற்பட ஆவன செய்ய வேண்டும். ஆகவே பாடசாலையும் பெற்றோரும், ஏனைய சிறுவர் பராமரிப்பு நிலையங்களும், சிறுவர் விடயத்தில் ஒருவருக்கொருவர் ஒத்துழைப்பினை வழங்கி வினைத்திறன் மிக்க கல்விக்கும், சமநிலை ஆளுமையுள்ள பிள்ளையொன்றின் வளர்ச்சிக்கும், சிறுவர் உரிமைப்பாதுகாப்பிற்கும் துணை செய்தல் வேண்டும். குறிப்பாக சிறுவர் உரிமைகள் தொடர்பான சட்டங்களின் விழிப்புணர்வு, அதிபர், ஆசிரியர்களின் சிறுவர் தொடர்பான கடமைப்பொறுப்புக்கள், சிறுவர் நிலையங்களின் பொறுப்புக்கள் கடமைகள், பெற்றார்களின் பொறுப்புக்கள், பெற்றார்-பிள்ளை தொடர்பான சட்டங்கள், சிறுவர்களை வேலைக்கமர்த்தும் வேலையிடங்கள் மற்றும் சமூக நலன்விரும்பிகளுக்கும் அறிவூட்டல் செயன்முறைகள் மேற்கொள்ளவேண்டியது அவசியமாகும். அத்துடன் சிறுவர் உரிமைகள் மீறப்படுதலுக்கு ஏதுவாயுள்ள காரணிகள் பற்றிய ஆய்வுகள் எதிர்காலத்தில் சிறுவர் உரிமை மீறல்களைக் குறைப்பதற்கு திறவுகோலாக அமையும்.

## கல்விக் கல்லூரிகள் ஆரம்பிக்கப்பட்டதன் நோக்கங்கள்

திருமதி சி.சுரேந்திரன் - ஆசிரிய கல்வியியலாளர்

ஒரு நாட்டின் சமூகப் பொருளாதார விருத்தியில் கல்வியின் பங்களிப்பு மிகப் பெரியதாகும். அந்த வகையில் நாட்டின் சமூகப் பொருளாதார துறையைக் கட்டியெழுப்பக் கூடிய நாட்டின் விருத்திக்கு தோள் கொடுக்கக் கூடிய அறிவு, ஆற்றல், மனோநிலை கொண்ட மாணவர் சமூகம் ஒன்றை உருவாக்க வேண்டியது கல்வித்துறையின் முக்கிய பணியாகும். இப்பணியினை நிறைவேற்றுவவர்கள் ஆசிரியர்கள் ஆவர். இவ் ஆசிரியர்கள் கல்வி முறையில் பல்துறை ஆற்றல் உடையவர்களாகவும் மாணவர் மனநிலைகளை, தரங்களை அறிந்து கற்றல் கற்பித்தல் செயற்பாடுகளை மேற்கொள்வதோடு அவர் மற்றவர்களுக்குத் தாயாக, தந்தையாக, சகோதரனாக, நண்பனாக என பல்வேறு வகிபாகங்களை ஏற்று வழிப்படுத்துபவராக திகழ வேண்டும். இதற்கு ஆசிரிய நியமணம் பெறுவதற்கு முன்னர் தகுந்த பயிற்சியும், ஆற்றலும், தன்னம்பிக்கையும் உள்ளவராக திகழ வேண்டும். இந் நோக்கங்களை நிறைவேற்றும் ஓர் ஆசிரியரை உருவாக்குவதற்கே கல்விக் கல்லூரிகள் ஆரம்பிக்கப்பட்டன.

எமது நாட்டைப் பொறுத்தவரை 1980 களுக்கு முன்னர் ஐப்பானுக்கு அடுத்த படியாக கல்வித்துறையில் முன்னேறி இருந்தது. அதன்பின் நாட்டில் ஏற்பட்ட பல்வேறு அனர்த்தங்கள் காரணமாக பாதுகாப்பு செலவு அதிகரிக்கப்பட்டு கல்விற்கான செலவு இரண்டாம் இடத்திற்கு தள்ளப்பட்டது. இதனால் கல்வித்துறையில் ஓர் வீழ்ச்சிநிலை ஏற்பட்டது. இந்நிலையில் மாற்றத்தை ஏற்படுத்துவதற்குச் சிறந்த ஆசிரியர்களை உருவாக்க வேண்டிய தேவை ஏற்பட்டது. அதுமட்டுமன்றி கல்வியை புதிய தொழில் நுட்ப முறைகளினூடாக கொண்டு செல்ல வேண்டிய தேவையும் உள்ளது. இன்றைய நவீன விஞ்ஞான உலகில் தொழில் நுட்ப வளர்ச்சி காரணமாக உலகில் ஏற்படும் மாற்றங்களை உடனுக்குடன் இணையத்தளங்களினூடாக அறிந்து கொள்ள வாய்ப்புள்ளது. இதற்கு மாணவரை வழிப்படுத்த ஆசிரியர்களே முக்கிய மாணவர்கள் ஆவார் இதனால் இன்றைய சமூகத்திற்குப் பொருத்தமான ஓர் ஆசிரியரை உருவாக்க வேண்டிய தேவை அரசாங்கத்திற்கு ஏற்பட்டது. இதனாலேயே கல்விக் கல்லூரிகள் ஆரம்பிக்கப்பட்டன.

இவ்வாறு ஆரம்பிக்கப்பட்ட கல்விக் கல்லூரிகளின் மிக முக்கிய நோக்கங்களாக,

1. ஆசிரிய ஆட்சேர்ப்பு முறையில் மாற்றத்தைக் கொண்டு வருதல்.
2. கற்றல் கற்பித்தல் முறைகளில் உயர் பயிற்சி பெற்ற ஆசிரியர்களை உருவாக்கல்.
3. ஆசிரியத் தொழிலில் ஈடுபாடும், தொழிலில் அபிவிருத்தியும் ஏற்படுத்தல்.
4. பாடசாலைகளுக்குப் பொருத்தமான ஆசிரியர்களை உருவாக்கல்.
5. முழுநேர விடுதியுடன் கூடிய பயிற்சி வழங்குவதனூடாக ஆசிரியத்தொழில் பற்றி புதிய மனப்பாங்கை உருவாக்கி சமூக முன்னேற்றத்திற்கு உதவல்.
6. உடன்பாடான மனப்பாங்குடைய சளைக்காது வேலை செய்யும் பின்னணி கொண்ட ஆசிரியரை உருவாக்கல்.

போன்றன அமைவதால் ஆசிரியத் தொழிலுக்கே உரிய ஒரு ஆளணியை உருவாக்குவதே கல்விக் கல்லூரிகளின் நோக்கமாகும். மேலும் இங்கு கற்றல் கற்பித்தல் செயற்பாட்டுடன் விடுதியில் தங்கியிருந்து கற்பதால் பல்வேறு இணைபாடவிதான செயற்பாடுகளும் நடைமுறையில் உள்ளன. அதாவது,

1. காலை உடற்பயிற்சியும், மைதான சுத்திகரிப்பும்.
2. மாலை இணைபாட விதான செயற்பாடுகளான மன்றச் செயற்பாடுகள் அதாவது அழகியல் மன்றம், தமிழ் மன்றம், ஆங்கில மன்றம், கலாசார மன்றம், போன்ற மன்றச் செயற்பாடுகள் மூலம் பயிலுனரது அழகியல் செயற்பாட்டை வளர்ப்பதோடு அவர்களது ஆளுமையை வளர்ப்பதே இதன் நோக்கமாகும்.
3. சமய வழிபாடு, ஆராதனை என்பனவும் நடைபெறும்.
4. பயிற்சிக் காலத்தில் ஒவ்வொரு மாணவரும் தமது திறமைகளை வெளிப்படுத்த இம்மன்றச் செயற்பாடுகள் உதவுவதோடு ஆசிரியராக பாடசாலைக்குள் நுழையும் போது ஒரு தந்துணிவுள்ள ஆசிரியராக செல்வதற்கும் இச் செயற்பாடுகள் வழிவகுக்கும்

மேலும் கல்லூரியில் உள்ள 3 வருட காலத்தில் இவர்கள் மேற்கொள்ளும் செயற்றிட்டங்களும், செயல்நிலை ஆய்வுகளும் அவர்களை தந்துணிவுடன் செயற்பட வழிப்படுத்தும் இவ்வாறு பல்வேறு துறைகளில் திறமை, புலமை பெற்று சிறந்த ஆசிரியர்களாக வெளியேற்றுவதே கல்விக் கல்லூரிகளின் நோக்கமாகும்.

#### **உசாவிபவை :**

1. கிளிகே.ஐ.எல், தேர்ச்சிகளை அடிப்படையாக கொண்ட கலைத்திட்டமும் செயற்பாட்டுத் திட்டங்களும் (2008), கல்வி வாண்மை தேர்ச்சி விருத்தி மையம், ம்பேசந்தி.
2. கையேடு (1995), தேசிய கல்விக்கல்லூரிகள்.

## மனவெழுச்சிகளும் சிதன் விளைவுகளும்

செல்வி இந்திரா செல்வநாயகம் - ஆசிரிய கல்வியியலாளர்

மனிதன் ஒரு மிருகம் அவன் சமூக கலாசார மதவிழுமியங்கள் மற்றும் நாகரிகமாற்றத்தினாலும் தனக்கென ஒரு கட்டுப்பாட்டை விதித்து வாழ்ந்து கொண்டிருக்கின்றான். மனிதன் குரங்கிலிருந்து பரிணாம வளர்ச்சி காரணமாக மனிதனாக மாற்றம் பெற்றான் என்பதிலிருந்து இதனை புரிந்து கொள்ள முடியும். ஆறாவது பகுத்தறிவொன்றின் காரணமாகவே அவன் மிருகங்களிலிருந்து வேறுபடுத்தப்பட்டாலும் அவனது மன எண்ணங்கள் குணங்கள் செயல்கள் என்பனவற்றின் மூலம் அவனிடம் மிருகத்தன்மை இருப்பதை ஒருவாறு ஏற்றுக்கொள்ளலாம்.

மிருகங்கள் எல்லாமே பிற உயிர்களுக்கு தீங்கு விளைவிக்கும் மூர்க்ககுணத்தை கொண்டிருக்கவில்லை இதனைப்போன்றே எல்லா மகிதர்களும் ஏனையோருக்கு தீங்கு விளைவிப்பவர்கள் அல்ல எனினும் அவனது தேவை சூழல் சந்தர்ப்பத்திற்கேற்ப அவனது மனவெழுச்சியும் அமைந்து காணப்படுகின்றது மனவெழுச்சியானது சந்தர்ப்ப சூழல்களுக்கும் தேவைக்குமேற்ப வேறுபட்டு காணப்பட்டாலும் அதனைக் கட்டுப்படுத்தக் கூடிய திறனுடையவனே மனிதனாவான்.

உணர்ச்சிகளை சிந்தனையிலிருந்து பிரிக்கமுடியாது சிந்தனையின்றி உணர்ச்சிகள் உருவாவதில்லை மனிதனை வாழவைப்பதும் வீழவைப்பதும் அவனது சிந்தனைகளே, எண்ணங்கள் நம்பிக்கைகள் உணர்ச்சிகள் என்பனவே செயல்களாகின்றன. எண்ணங்களின்றி உணர்ச்சிகள் தனித்து இயங்கா எண்ணங்களை இரு வகையாக நோக்கலாம்.

முதல்வகையை சார்ந்த எண்ணங்கள்  
இரண்டாவது வகையைச் சார்ந்த எண்ணங்கள்

முதல்வகை எண்ணங்கள் உடல் உள நலனை விருத்திசெய்யக் கூடிய உணர்ச்சிகளை உருவாக்கி பிறருடன் சமூகமான உறவுகளை ஏற்படுத்துகின்றன இரண்டாவது வகை எண்ணங்கள் உடல் உள நலனுக்குத் தீங்கு விளைவித்து சமூகமான உறவுகளை பாதிக்கும் உணர்ச்சிகளை விருத்தி செய்கின்றன. இவை ஒருவரின் பிரச்சினைகள் சிக்கல்கள் உளநோய் ஆகியவற்றுடன் தொடர்புபட்டுள்ளன ஆகவே நம்பிக்கைகள் எண்ணங்கள் உணர்ச்சிகள் மனவெழுச்சிகளாக உருவெடுத்து செயல்களாக வெளிவருகின்றன.

மனவெழுச்சி வகைப்பாடுகள் :-

மனிதனுடைய வாழ்நாள் முழுவதும் மனவெழுச்சிகளும் உணர்ச்சிகளும் பங்குகொள்கின்றன. மனிதனுடைய தொழிற்பாடுகள் உந்தல்கள் ஆகிய அனைத்தோடும் மனவெழுச்சி இணைந்து ஆர்வம் கொண்டு செயற்படுகிறது மனவெழுச்சிகள்

1. யதார்த்தமான மனவெழுச்சிகள்
2. போதைப் பொருட்களால் தூண்டப்பட்டு தோற்றுவிக்கப்படும் மனவெழுச்சிகள் என நோக்கப்படுகின்றன.

இன்னொரு வகையில் பின்வருமாறு வகைப்படுத்தப்படுகின்றது.

1. அடிப்படை மனவெழுச்சிகள் அவை வெறுப்பு, மகிழ்ச்சி, பயம், கோபம், விருப்பு துன்பம் முதலியவை.
2. சிக்கலான மனவெழுச்சிகள் அவை குற்றவுணர்வு, வெட்கம், பொறாமை, தற்பெருமை, கூச்சம் முதலியன.



மனவெழுச்சியை பொருத்தவரை சிலர் ஒப்பீட்டளவில் தீவிரமாக உள்ளனர். இங்கு கோபமானது மனிதனில் தீவிரமான, தாக்கங்களை ஏற்படுத்துகின்றது. இதனால் யதார்த்தமாக சிந்திக்கும் திறன் குறைவடைந்து செயற்பாட்டு திறனை நேரடியாகவும் மறைமுகமாகவும் பாதிக்கின்றது.

குடும்ப உறுப்பினர்கள் மற்றும் தமக்கு வேண்டியவர்களுடன் அன்பாக இருத்தல் என்பது அவனுடைய சமூகவாழ்விற்கு தேவைப்பட்ட தொன்றாக காணப்படும் அதேவேளை அதன் மூலம் அவன் தனது தேவைகளை நிறைவேற்றுவதற்காகவும் பிறர் மீதும் அன்பும் இரக்கம் செலுத்த வேண்டிய தேவை இருக்கின்றது. உதாரணமாக குடும்ப உறுப்பினரிடமிருந்து ஆதரவு, உணர்வுகளை பகிர்தல் போன்ற காரணங்களும் அவள் பிறர்மீது குடும்ப உறுப்பினர்மீது அன்பு செலுத்த காரணமாகின்றது. இவை நிறைவேறாத பட்சத்தில் இவர்களின் மீது இவர்களை துன்புறுத்தவும் முர் கோபப்படவும். பொறாமை விருப்பமின்மை எதிர்மறையான அணுகுமுறை என்பவற்றின் காரணமாகவும் தனது விருப்பத்தை நிறைவு செய்யும் நோக்கிலேயே சமூகத்திற்கு ஒவ்வாத குணங்களை தனது சுயபாதுகாப்பு கருதி தன்னுள்ளேயே அடக்கிவைத்திருந்தாலும் சந்தர்ப்ப சூழல் சாதகமாக அமையும் போது தன்னுள்ளே அடக்கிவைத்ததுள்ளவற்றை தனித்து இருக்கும் சந்தர்ப்பங்களில் அவரது நடத்தை செயல்களைக் கொண்டு சுயகுணத்தை அறிந்து கொள்ள முடியும். எனவே சில மனிதர்கள் வெளியிடங்களில் அல்லது சமூகத்தில் தன்னை உயர்ந்தவராக அல்லது உத்தமனாக காட்டுவதற்கு நல்லவராகவும் மனிதநேயமுள்ளவராகவும் நடத்துக் கொண்டிருக்கிறார்கள் என்பது உண்மையாகும்.

மேலும் இன்று நாம் அடிக்கடி அறிகின்ற ஒரு முக்கிய விடயமான பெண்கள் சிறுவர் மீதான பாலியல் வல்லுணர்வுகள் துர்நடத்தைகள் என்பனவும் அவர்களது மனவெழுச்சியின் அடக்கமின்மை காரணமாக நடைபெறுகின்றன. பாலியல் தேவை என்பது தேவைப்பட்ட போதிலும் அதனைக் கட்டுப்படுத்தி பலர்வைத்திருக்கின்றனர். அதாவது தமக்கென ஒரு கட்டுப்பாட்டை விதித்து தமது புலன்களை அன்றாட குடும்ப நடவடிக்கைகளில் ஈடுபடுத்தி வாழ்கின்றனர். ஆனால் சிலர் சந்தர்ப்ப சூழ்நிலைகள் தமக்கு சாதகமாக அமைகின்றபோது தமது மனவெழுச்சியின் காரணமாக பாலியல் வன்புணர்வுகளில் ஈடுபடுகின்றனர். இந்நிலையில் இவ்விடயம் சமூகத்தில் தெரியவந்ததும் அதனால் ஏற்படும் தண்டனைகளுக்கு அஞ்சி மறைந்து வாழ்தல் தற்கொலை செய்தல் என்பவற்றை காணக் கூடியதாகவுள்ளது.

## கோபம்

கோபமும் முதல் நிலையான மனவெழுச்சியாகும் இது குழந்தை நிலையிலிருந்தே பொதுவாகக் காணப்படுகின்றது. அதனைப் பிறப்புடன் கூடிய ஒரு காரணியாகக் கொண்டாலும் சூழலாலும் அதிகம் உருவாக்கப்படுகின்றது.

- தேவைகளை நிறைவேறாதவிடத்து
- இலக்குகளிலே குறுக்கீடுகள் தோன்றுமிடத்து
- வேண்டுமென்றே கட்டுப்பாடுகள் விதிக்குமிடத்தும்
- ஆத்திரமூட்டும் நடவடிக்கைகளை மேற்கொள்ளும்போதும்.
- விரும்பிய செயற்பாடுகளுக்கு இடமளிக்காத போது
- போதிய கவனம் பாராட்டு கௌரவிப்பு முதலியவை மறுக்கப்படும் போது
- பொறுப்புகள் வழங்கப்படாதிருத்தல் வழங்கப்பட்ட பொறுப்புகள் நிறைவேற்றுவதற்கு முன்னதாகப் பறித்தெடுத்தல், ஏளனம் செய்தல், குறை கூறுதல்.
- தண்டனைகள் தாக்கம் விளைவிக்கும் சொற்களை பயன்படுத்தல்.
- ஏமாற்றுதல், அவதூறான வார்த்தைகளை சுமத்துதல்.
- அவமானப்படுத்தல் முதலியவை.

கோபத்தை உண்டுபண்ணுகின்றது என பல சந்தர்ப்பங்களில் அவதானிக்கப்பட்டுள்ளன. கோபத்தை வெளிப்படுத்துவதில் பால்வேறுபாடுகளும் காணப்படுகின்றன என ஆய்வுகள் சுட்டிக் காட்டுகின்றன. ஆண்கள் வன் நடத்தை மூலம் கோபம் வெளிப்பாட்டை காட்டுகின்றனர். பெண்கள் கோபத்தை சொல்சார்ந்த முறையிலேயே பெருமளவில் காட்டுகின்றனர்.

## பொறாமை

கோபத்துடன் இணைந்த மனவெழுச்சியாக பொறாமை உருவாகின்றது. பொறாமை அன்பையும் பொருளையும் மதிப்பீட்டையும் பங்கிடுவதிலிருந்தே வளர்ந்தெழுகின்றது. பெற்றோர் குறித்த ஒரு பிள்ளையிடம் அதிக கவனம் கரிசனை கொள்ளல் பாரபட்சம் காட்டுதல் என்பவற்றால் உடன் பிறந்த சகோதரர்களிடையேயும் பொறாமை ஏற்படுகிறது. இது மிகுதியாக தொழிற்படின அறிவு விருத்தியில் தாக்கம் உடல் உளபகுப்பு பாதிப்பு என்பவற்றை ஏற்படுத்தும் இதே போன்று பெரியவர்கள் மத்தியிலும் நியாயமான பங்கீடு நடைபெறவில்லை என்று உணரும் போது மிகையான பங்கைப் பெற்றவர் மீது பொறாமை தோன்றுகின்றது ஒருவருக்கு அதிகமான பாராட்டுக்கள் கிடைக்கப்பெறும்போது பாராட்டுக்களை எதிர்பார்த்துநின்ற பிறிதொருவருக்கு கிடைக்காதவேளை பாராட்டு சலுகை பெற்றவர் மீது பொறாமை தோன்றுகின்றது. இன்றைய சமூக நிலையில் பொறாமை மிகுதியாக தொழிற்படுதல் கவனிக்கப்பட வேண்டியதொன்றாகும்.

## மகிழ்ச்சி

மனிதன் மகிழ்ச்சியாக இருக்கும் தருணங்களில் அவனது முகம் குளிர்மையாகவும் மலர்ச்சியாகவும் அழகாகவும் இளமையாகவும் இங்கிதமொழி பேசுபவராகவும் காட்சியளிக்கின்றான் மேலும் மனவெழுச்சி காரணமாக பதகளிப்பு மறதி அதிககவலை நித்திரையின்மை நின்மதியின்மை கவலையிலிருந்து விடுபடமுடியாது என்ற ஏக்கம் பிரச்சினை மற்றும் சிக்கல்களும் ஏற்படுகின்றன இத்தகைய நிலையிலுள்ளவர்களுக்கு பிறர் உதவி செய்வதன் மூலமே சகஜ நிலை ஏற்படும் இல்லாவிடின் இவர்கள் இப்பிரச்சினையிலிருந்து மீள்வது கடினம்.

## மனவெழுச்சியும் ஆளுமையும் :-

மனவெழுச்சி தொடர்பான அனுபவப்பற்றாக்குறையும் ஒருவரது ஆளுமை வளர்ச்சியும் சீராக்க முறைகளையும் பாதிக்கும் அத்தமான கவனத்தில் வளர்க்கப்படுவோர் மகிழ்ச்சிகரமான அனுபவங்களை அனுபவிக்கும் வாய்ப்புகள் பெறாததால் அவர்களின் முழுமையான வளர்ச்சி பாதிப்படைகின்றது இவ்வாறானவர்கள் மகிழ்ச்சிதரும் மனவெழுச்சிகளை அனுபவிக்க முடியாத ஒரு தலைபட்சமான ஆளுமை உள்ளவர்களாக உருவாக்கப்படுகின்றார்கள்.

மனவெழுச்சிகள் ஒருவரது ஆளுமையில் நீண்டகாலத்தில் செல்வாக்கு செலுத்துகின்றது சிறுவயதில் கிடைக்கப்பெறாத பாதுகாப்பின்மை நீண்டகாலத்தாக்கத்தை ஏற்படுத்தும் ஒருவர் மீது அன்பை வழங்கமுடியாத நிலையும் அவர்மீது அன்பைச் செலுத்தமுடியாத நிலையும் மனவெழுச்சி பாதுகாப்பின்மையை உருவாக்கும் இவர்கள் கட்டிளமை நிலையில் பெரியோர்களுக்கெதிராக கிளர்ச்சி செய்தலைத் தூண்டும்.

மறுபுறம் அத்த அன்பு காட்டும் நிலையும் உளவியல் பாதிப்பை ஏற்படுத்தும் அத்தமாக அன்பு காட்டுவோர் என்றும் பிறர் மீது தங்கியிருக்கும் நிலையில் முதிர்ச்சி குன்றியோராயிருப்பர். தன்னம்பிக்கை குன்றும் தலைமைத்துவத்திறன் தாக்கப்படும் ஒரு வித பழமை மனோபாவம் வளரும் தான் தொடங்கும் ஆற்றல் பின்னடையும்.

## மனவெழுச்சி வெளிப்பாடுகளை கட்டுப்படுத்தல் :-

கற்பதற்கு அல்லது செயலை ஒழுக்கமைப்பதற்கு அல்லது குறைப்பதற்கும் மனவெழுச்சிக்கும் உள்ளார்ந்த உறவுள்ளது. இது குறித்த மனிதனின் சுய இயல்விலும் சமூக இயல்பிலும் தங்கியுள்ளது. இது நேரான சிந்தனையோட்டத்திற்கு வலுவூட்டுவதாக அமைவதுடன் ஒரு சிலரை சின்னா பின்னமாக்கவும் காரணமாக அமைகின்றது.

எனவே மனவெழுச்சிகளை வெளிப்படுத்தும் சமூக விதிகள் இதனை குழந்தைகளுக்கு கற்றுக்கொடுத்தல் வேண்டும். பெரியவர்கள் பின்பற்றுதல் வேண்டும். இதனால் உண்மையான உணர்வுகளை வெளிப்படுத்துவதிலிருந்து வேறுபடுத்தும் நிலை உண்டாகின்றது. (1988) 6 வயது பிள்ளை வேறுபடுத்தும் நிலை ஏற்பட்டு விடுவதாக ஆய்வுகள் புலப்படுத்துவதாக குறிப்பிட்டுள்ளது.

## மனவெழுச்சி நெறிப்படுத்தல்

ஒருவரிடம் மனவெழுச்சி பாய்ச்சல் எழும்போது தமது ஆற்றலை பயன்படுத்தி அதனைப் பராமரித்து இயக்குதல் மனவெழுச்சி நெறிப்படுத்தலாகின்றது. தனது அகவலு, புறவலு முதலியவற்றைப் பயன்படுத்தி மனவெழுச்சிகளை மதிப்பீடு செய்தல் நெறிப்படுத்துதல், மாற்றியமைத்தல் முதலாம் செயல் முறைகளை இது உள்ளடக்கும். அகவலு என்று கூறும் போது சிந்திக்கும் ஆற்றல், அறிகை இருப்பு, நரம்பு சார்ந்த கட்டுப்பாடுகள், நுண்மதி முதலியவை அதில் இடம்பெறும் புறவலு என்று குறிப்பிடும்போது சூழலடைவு புறம் நிற்போர் பண்பாட்டு நியமங்கள் முதலியவை உள்ளடங்கும்.

மொழி இருப்பும் அல்லது மொழிவளமும் மனவெழுச்சிகளை நெறிப்படுத்துவதில் சிறப்பார்ந்த இடம் பெறுகின்றது. மனவெழுச்சிகளை ஒருவர் அனுபவிக்கும் இயல்புகளும் ஏற்றவாறு கடினமொழி மென்மொழி என்பவை எடுத்தாளப்படுகின்றன. ஒருவருக்கு மொழி பற்றிய அறிவு அதிகமாக இருக்கும் பட்சத்தில் அதனை மொழி இருப்பு அல்லது மொழி புலமை என்று கூறப்படுகின்றது. மொழிவளம் என்பது மொழியில் நன்கு தேர்ச்சி பெற்ற ஒருவர் அதனை நாளாந்தம் ஆழமாக உபயோகித்தலை குறிக்கின்றது. மொழியை அவ்வாறு சரளமாக பயன்படுத்துவோர் கோபம் முதலான மனவெழுச்சியின் போது மென்மையான சொற்களை உபயோகித்து பொருத்தமாக கையாண்டு சந்தர்ப்பத்திற்கேற்ப இரு தரப்பினரும் பிரச்சினைக்கு உள்ளாகாமல் பார்த்துகொள்ள முடிகின்றது. எனவே மொழி வளம் குறைந்தவர்கள் கோபம் போன்ற மனவெழுச்சிகளின் போது சொற்பொருள் காரணமாக வன்சொற்களையும் பொருத்தமற்ற சொற்களையும் பிரச்சினைகளை சிக்கலாக்கி விடுகின்றனர். இத்தகைய சூழ்நிலைகளில் மொழிவளம் உள்ளவர்களும் நகைச்சுவையாக பேசுபவர்களும் நகைச்சுவையாகவும் புத்திசாதுரியமாகவும் பேசி எதிர் தரப்பினரை சிரிக்கவும் சிந்திக்கவும் வைக்கின்றனர்.

தமிழ் நாட்டின் தந்தை பெரியார் சுகவீனமுற்றிருந்த போது அவருக்கு துணியை பாலில் தோய்த்து நாவில் ஊற்றினார். அதன்போது சுற்றி இருந்தோர் பால் கசக்கிறதா என்று வினாவினர் அதற்கு பெரியார் பாலும் கசக்கவில்லை துணியும் கசக்கவில்லை எனக் கூறி பால் ஊற்றியவர்களுக்கு துணி துவைக்கப்படாததை சூசகமாக தெரிவித்து சிரிக்கவும் சிந்திக்கவும் வைத்தார்.

மேலும் எதிர் மனவெழுச்சிகளை கட்டுப்படுத்த மன அடக்கம் தியாக இறைவழிபாடு என்பன சிறந்த வழிகளாகும். இதனையே முனிவர்களும் ஞானிகளும் முன்னைய காலங்களில் கையாண்டு வாழ்வில் வெற்றி பெற்றிருக்கின்றனர்.

## வகுப்பறையில் நேர் மன வெழுச்சிகளை வளர்த்தல் :-

இங்கிதமானதும் பாதுகாப்பானதுமான மனவெழுச்சி நிலை கற்றலுக்கு அடிப்படையானது. கற்றலை குவியப்படுத்துவதில் மனவெழுச்சி பங்கு முக்கியமானது நேர்மனவெழுச்சியின் போது மனித மூளை இங்கித நிலை நரம்பியற் கடத்திகளை வெளியிடுகின்றது அது வழங்குகின்றது. ஆகவே நேர் மனவெழுச்சிகளை வளர்ப்பதனுடாகவே நேர்மனப்பாங்கினை விருத்தி செய்ய முடியும்.

- அனைத்து மாணவர்களும் கற்கும் ஆற்றலுடையவர்கள் என்பதை அங்கீகரித்தல்.
- மாணவர்களின் தனியாளர் வேறுபாடுகளுக்கு மதிப்பளித்தல்.
- கற்றலை வாழ்க்கையின் உயர் இலக்குகளுடன் இணைத்தல் பன் முகவழிகளை அமைத்துக்கொடுத்தல்.
- மாணவர்கள் தாம் அறிந்தவற்றை வெளிப்படுத்துவதற்கு வசதி செய்து கொடுத்தல்.
- கற்றல் இலக்குகளை அடையப்பெற்ற வெற்றியை ஆசிரியரும் மாணவர்களும் பங்கிட்டுக் கொள்ளல்.
- கூட்டாக மகிழ்ச்சியை வெளிப்படுத்தும் சந்தர்ப்பங்களையும் உருவாக்கல்.
- இங்கிதமானதும் ஆதரவும் தரக்கூடியதுமான வகுப்பறைக்கவிநிலையை ஏற்படுத்துதல் முதலியவை நேர் மனவெழுச்சிகளை மாணவரிடத்தில் வளர்ப்பதற்குத் துணை செய்யும்.

## வாழ்வில் அர்த்தம் காணும் திறனை வலுவூட்டுதல்

விக்ரர் பிராங்கினின் என்ற ஆஸ்திரிய நாட்டு உளவியலாளர் எமது வாழ்க்கையில் ஏற்படும் துயரங்களுக்கு நாம் அர்த்தம் காண வேண்டும் என அறிவுறுத்தியிருக்கின்றார். மனிதனின் வாழ்க்கையில் வெறுமை, நம்பிக்கையின்மை, அர்த்தமின்மை, குறிக்கோளின்மை ஏற்படும்போது பயங்கரமான அருவருக்கத்தக்க உணர்வை மனிதனுக்கு கொடுக்கின்றது. கர்மவினை என்பதை எமது கலாசாரம் போதித்து நிற்கின்றது. அதாவது இப்பிறப்பில் அல்லது முற்பிறப்பில் நாம் செய்த பாவத்தின் பலனை இவ்வேறு அனுபவிக்கின்றோம். என்பதை உளவியல் ரீதியாக ஒருவர் தனது துன்பத்திற்கு காரணத்தை இவ்விதம் அர்த்தப்படுத்திக் கொள்வதால் வினைப்பயன் அனுபவித்துத்தானே ஆகவேண்டும் என்று ஆறுதல் கொள்ள முடியும். இவற்றினூடாக கவலை துன்பம் வெறுப்பு சோர்வு போன்ற மனவெழுச்சிகளை சமநிலைப்படுத்த நெறிப்படுத்த முடியும்.

குற்றவுணர்ச்சியால் வருந்துபவர்கள் உளத்தாக்கத்திற்குட்படுவார்கள் உதாரணமாக ஆபத்தான வேளைகளில் அன்புக்குரியவர்களை காப்பாற்ற முடியவில்லையே என்று ஏங்குபவர்களும் வயது வந்த பெற்றோர்களை பராமரிக்க முடியவில்லையே என்று ஏங்குபவர்களும் நோயுற்றவர்களுக்கு தகுந்த சிகிச்சையில்லை என்று வருந்துபவர்களும் பலர் இவ்விதமான குற்றவுணர்ச்சியால் பீடிக்கப்பட்டவர்களும் பிராயச்சித்தம் மூலம் மன அமைதியை ஏற்படுத்தலாம் சமய கலாசார சடங்குகளை மேற்கொள்ளல், நினைவு மலர், நினைவு மண்டபம் அமைத்தல், அநாதை குழந்தைகளுக்கு அன்பளிப்புக்களை வழங்குதல், அன்னதானம் வழங்குதல் மூலம் குற்றவுணர்வு மனவெழுச்சியை சமநிலைப்படுத்தலாம் இந் நெறிப்படுத்தல் வளர்ந்தவர்களுக்கே பொருத்தமானது.

எண்ணங்கள் நம்பிக்கைகளுக்கு ஏற்பவே மனவெழுச்சி உருவாகின்றது. இது தனிநபர் சமூகம் பிரதேசம் நாடு என்ற ரீதியில் விரிவடைந்து எதிர்மன வெழுச்சிகள் பிரச்சினைகள் மோதல்கள் முரண்பாடுகளை தோற்றுவிக்கின்றன. உணர்ச்சி மனவெழுச்சி என்பன மனித வாழ்க்கைக்கு விருப்பு வெறுப்புக்களை வெளிக்காட்ட முடிவதுடன் அவன் சமூகத்தில் நிலைத்து வாழவும் உதவுகின்றது. ஆனால் இது அத்தமமாக செயற்பட்டால் அது பாதக விளைவுகளையே ஏற்படுத்தும் எனவே மனவெழுச்சிகளை கட்டுப்படுத்துவதன் மூலம் மனிதன் சமூகத்தில் பகுத்தறிவுள்ள ஒருவனாக வாழமுடியும்.

### உசாத்துணை நூல்கள்

1. ஜெயராசா, சபா, “கற்றல் உளவியல் (2008)” சேமமடு பதிப்பகம்.
2. சிவசண்முகராஜா.சே, வைத்தியகலாநிதி உள நெருக்கீடுகளும் மனநலனும் (1998).
3. ஜெயராசா.சபா, “விருத்தி உளவியல்” (2005), சன்சைன் கிராபிக்ஸ், இணுவில்.
4. ஸ்ராலின், இராசேந்திரம் (அருட்தந்தை) “ஆளமைமலர உள ஆற்றுப்படுத்தல்” (2012) குடும்பவள ஆற்றுப்படுத்தல் நிலையம்.



## ஆரம்பக்கல்விச் செயற்பாட்டில் வகுப்பறையின் கவின்கலை

திருமதி.சுபிதா ஹரிஹரசக்தி - ஆசிரிய கல்வியியலாளர்

ஆரம்ப வகுப்பறைகள் ஆரோக்கியமான கற்றல் கற்பித்தல் சூழலின் இயல்பைப் பிரதிபலிப்பனவாகவே அமைதல் வேண்டும். அந்த வகையில் கல்விக் கொள்கை நோக்கங்கள் தேசிய கல்வி ஆணைக்குழு நடவடிக்கைகள் ஐந்து பகுதிகளாக பெயர்ச்சி செய்துள்ளது. இவற்றில் நான்கு ஆரம்பக் கல்வியுடன் நேரடித் தாக்கங்களைக் கொண்டனவாக உள்ளன அவையாவன.

கல்வி வாய்ப்புக்களை விரிவாக்கல்  
கல்வியில் பண்புசார் மேம்பாடு  
ஆசிரியர்களின் வாண்மை  
கல்வி முகாமைத்துவம் மற்றும் வள ஒதுக்கீடு

தேசிய கல்வி ஆணைக்குழுவின் விதப்புரைகளுக்கு அமைய 1996இல் பொதக்கல்வி மீதான ஜனாதிபதி தூரித செயலணி அமைக்கப்பட்டது. அக்குழுவில் வெளியிடப்பட்ட பொதுக் கல்வி சீர்திருத்தில் ஆரம்பக் கல்வி சீர்திருத்தம் முக்கிய பங்கை வகிக்கிறது. அவ் அறிக்கையில் ஆரம்பக்கல்வியின் முக்கியத்துவம் அதன் இலக்குத் தொடர்பாக பின்வருமாறு குறிப்பிடப்பட்டுள்ளது.

பிள்ளையொன்று கற்றல் செயற்பாட்டிலும் முழுமையான ஆளுமை வளர்ச்சியிலும் அப்பிள்ளையின் வாழ்க்கையின் முதல் ஐந்து வருடங்களுமே மிகவும் முக்கியத்துவம் வாய்ந்த சிக்கலான காலங்களாக ஆகும். என்ற கொள்கையானது முறைசார்ந்த கல்வியின் முதல் ஐந்து வருடங்களான ஆரம்பக்கல்விக்குப் பொருந்துகிறது. இக்காலகட்டத்திலே சில கல்வி இலக்குகளைப் பிள்ளை பெற்றிருக்க வேண்டுமென்று கூறப்பட்டது.

அறிவுடையவராகவும் சமகாலத் தகவல்களை நன்கு அறிந்தவராக இருத்தல்.  
கற்றவற்றைச் செயற்படுத்தும் ஆற்றல் உடையவராக இருத்தல்.  
ஓர் ஒழுங்கமைப்பிற்குள் தன்னைக் கொண்டு வருபவராக இருத்தல்.  
தெளிந்த சிந்தனை உடையவராக இருத்தல்.  
சிறப்பாகப் பேசும் ஆற்றலுடையவராயிருத்தல் இவ்வாறான இலக்குகளை எய்தும் வகையில் ஆரம்பக்கல்விப் பருவமானது மூன்று பிரதான நிலைகளாகப் பிரிக்கப்பட்டுள்ளது.

முதன்மை நிலை - 1 - தரங்கள் 1, 2  
முதன்மை நிலை - 2 - தரங்கள் 3, 4  
முதன்மை நிலை - 3 - தரம் 5

இவ்வாறான முதன்மைநிலைகளையுடைய மாணவர்கள் தேர்ச்சிகளை அடையும் பொருட்டு வழிகாட்டப்பட்ட விளையாட்டுக்கள், செயற்பாடுகள், மேசைவேலை என்பன கற்றலுக்காகப் பயன்படுத்தப்பட்டன.

இவ்வாறான செயற்பாடுகளுடைய 5-10 வயதுவரையுள்ள சிறுவர்களுக்கான வகுப்பறைகள் கற்றலுக்கேற்ப கவின்கலையைப் பெற்றிருப்பது மிகவும் முக்கியத்துவம் பெறுகின்றன.

அந்தவகையில் முதன்நிலை 1 மாணவர்களது வகுப்பறைகள் குழு அமைப்பிலேயே காணப்படுதல் வேண்டும். குழுவானது ஏ, று வண்ணத்துப்பூச்சி வடிவம் எனும் முறைகளில் வகுப்பறை தளபாடங்கள் குழுமுறையில் ஒழுங்கமைக்கப்பட்டிருத்தல் வேண்டும். ஆசிரியரது மேசையானது வகுப்பறையின் நுழைவாயிலுக்கு அருகாமையிலேயே காணப்படுதல் வேண்டும். ஏனெனில் ஆசிரியரது அனுமதியின் வெளியே சென்று வரும்பிள்ளைகளை கவனிக்கவும், அவர்களது நடத்தைகளை ஓர் ஒழுங்குக் கொண்டுவருவதையுமே முக்கிய நோக்காகக் கொண்டமைந்தது. வகுப்பானது குதூகலத்தன்மை கொண்டிருக்க வேண்டும். ஆதலால், அப்பிள் பச்சை, இளநீலம் போன்ற இளநிற வர்ணங்கள்

தீட்டப்பட்டிருந்தல் வேண்டும். மேசைக்கு வர்ணம் அல்லது மேசைவிரிப்பு அழகான படங்களுடன் கூடியதாக அமைய வேண்டும். சுவர்களில் எண், எழுத்து சூழலியல் சார்பான தகவல்களை மிகவும் நேரத்தியாக காட்சிப்படுத்தப்பட்டிருக்க வேண்டும். மாணவர்களது புத்தகப்பை, நீர்போத்தல்களை வைப்பதற்கான இடம் ஒதுக்கப்பட்டிருக்க வேண்டும். வகுப்பறையோடு இணைந்ததாக செயற்பாட்டறை காணப்படுதல் வேண்டும். மாணவரை செயற்பாட்டிற்காக அவ்விடத்திற்கே கொண்டு செல்லப்பட வேண்டும்.

வகுப்பறையின் ஓர் மூலையில் “வணக்க மூலை” எனும் பெயரிலே கடவுளின் படங்கள் வைக்கப்பட்டு இறைசிந்தனையை வளர்க்க வேண்டும். மறுமூலையில் “நீர்மூலை” எனும் பெயரில் நீர்பெறும் வசதி ஒழுங்கமைக்கப்பட்டிருக்க வேண்டும். அடுத்ததாக “ஒப்பனை மூலை” அமைக்கப்பட்டிருக்க வேண்டும். ஏனெனில் சிறுவர்கள் எப்போதும் தாம் அழகாக இருக்க வேண்டும் கண்ணாடி பார்க்க வேண்டும் எனும் அவாவிலே இருப்பார்கள் அதற்காகவே இம்மூலை ஒழுங்கமைக்கப்பட்டது. அடுத்ததாக “மணல் மூலை” இம் மூலையில் அவ்வகுப்பின் தரத்திற்கேற்ற வாசிப்பு நூல்கள், சஞ்சிகைகள், சொல்லட்டைகள் என்பன காணப்படுதல் வேண்டும்.

இதேபோல் முதன்மைநிலை 2ல் “வணக்க மூலை” “நீர் மூலை”, “ஒப்பனை மூலை”, “வாசிப்பு மூலை” எனும் நான்கு மூலைகளும் காணப்படுதல் வேண்டும் இவர்களுக்கும் செயற்பாட்டறைகள் காணப்படுதல் வேண்டும். கற்றலோடு தொடர்புடைய செயற்பாடுகள் யாவும் இச் செயற்பாட்டறையிலேயே நிகழ வேண்டும்.

முதன்மை நிலை 3இல் “வணக்க மூலை”, “நீர் மூலை”, “வாசிப்பு மூலை” என்பன ஒழுங்கமைக்கப்பட்டிருக்க வேண்டும். இவ்வாசிப்பு மூலையில் சிறுவர்களுக்கான சஞ்சினை, கதைத்தொகுப்புகள், அறிவியல் சார் விடயங்கள் சேகரிக்கப்பட்டு வைக்கப்பட்டிருக்க வேண்டும்.

இவ்வாறு மூன்று நிலைகளிலும் வகுப்புக்கள் ஒழுங்கமைக்கப்பட்டிருப்பதுடன் சுற்றாடல் நாட்காட்டி சுற்றாடல் பஞ்சாங்கம் என்பன காட்சிப்படுத்தப்பட்டு அவர்களது ஒவ்வொரு செயற்பாடுகளும் நடைபெறுவதற்கு உதவுவனவாகவும், வழிகாட்டுவனவாகவும் இது அமைவதனால் இவ்விரண்டு விடயங்களும் கட்டாயமானது.

இத்துடன் மாணவரது பெயர், வயது, பிறந்ததினம் உள்ளடக்கிய கோவை ஒன்று வகுப்புக்களில் காட்சிப்படுத்தப்பட்டிருந்தல் மிகவும் முக்கியமானது. அவர்கள் ஒவ்வொரு பாடத்திற்கும் செய்கின்ற செயலட்டைகள், ஆக்கங்கள் என்பன அக்கோவையில் காட்சிப்படுத்தப்படுவதனால் மாணவர்கள் விரும்பிக் கற்கின்ற தன்மை காணப்படும்.

மேலே கூறப்பட்ட சூழ்நிலைகளை அல்லது கவின்கலைகள் ஆரம்ப வகுப்பறைகளில் பேணினால் மாணவர்கள் ஆர்வத்துடனும் ஒழுங்காகவும் தமது துலங்கல்களை வெளிக்காட்டுவர் என்பதில் எவ்வித ஐயமுமில்லை.

#### உசாத்துணைகள்

1. சேனாரத்ன, துமிந்த ஹேவா பனிஹக்கார (2004) விளைதிறன் மிக்க பாடசாலை, மகரகம, தேசியகல்வி நிறுவகம்.
2. முகாமைத்துவ தர உறுதிப்பாட்டு அலகு, கல்வி அமைச்சு (2005) பாடசாலைக் கல்விச் செயற்பாட்டில் பண்புகள் விருத்தி, உள்ளக மதிப்பீடு பற்றிய வழிகாட்டல்.
3. நல்லையா. நி (2010) ஆரம்பக்கல்வியில் செயற்திறன் குமரன்புத்தக இல்லம், கொழும்பு, சென்னை.

## ஔவையாரின் கல்விச் சிந்தனைகள்

திரு.ந.பார்த்திபன் - ஆசிரிய கல்வியியலாளர்

“What we have learnt is like a handful of Earth  
What we have yet to learn is like the whole world”

(Avvaiya)

ஔவொரு துறைக்கும் ஒரு குறிக்கோள் உண்டு அதன்படி மேலுள்ள ஔவையாரின் வாசகமானது “கற்றது கைம்மண்ணளவு கல்லாதது உலகளவு” என்னும் கருத்தின் ஆங்கில வடிவம். இவ்வரிகள் மிக்சிகள் பகுதியிலுள்ள வாளியில் துறையின் குறிக்கோளாக மகுடவாசகமாக பொறிக்கப்பட்டுள்ளது. இது தமிழருக்கு பெருமையளிக்கும் செய்தி என்பதை தெரிந்து நாம் பெருமைப்பட்டுக் கொள்ளலாம்.

கற்றது கைம்மண்ணளவு கல்லாதது உலகளவு இக் கல்விச் சிந்தனையானது ஔவொருவரும் இவ்வலகினில் தெரிந்து கொள்ள வேண்டியது எவ்வளவோ இருக்கிறது என்ற நினைப்பைக் கொடுத்துக்கொண்டேயிருக்கும். நாம் எவ்வளவுதான் கற்றுப் பல பட்டங்களைப் பெற்றிருந்தாலும் இன்றும் கற்க வேண்டியது ஏராளம் என்ற சிந்தனைகையைக் கொடுத்துக் கொண்டு தான் இருக்கும் இதுவே கற்றல் பற்றி ஒப்பீடு என்று கூறலாம். ஔவையார் கூறிய காலத்தில் மட்டுமல்ல இக்காலத்துக்கும் ஏன் எதிர்காலத்துக்கும் இது பொருந்தும்ன்றோ.

வெற்றி வேற்கையில் கல்வி மாண்பு என்னும் தலைப்பில் கற்கை நன்றே கற்கை நன்றே பிச்சை புகினும் கற்கை நன்றே என்று கற்றலின் அவசியத்தைக் கூறி அதையும் மூன்று முறை கற்கை நன்றே என்பதை வலியுறுத்திக் கூறியமை மனங்கொள்ள வேண்டியது. இன்று இலவசக் கல்வி, இதில் இலவச நூல், இலவச சீருடை, இலவச உணவு யாவும் அடங்குகின்றது. இந்நிலையிலும் இடைவிலகிச் செல்வோரின் அளவும் குறைந்தபாடில்லை அன்றே ஔவையார் பிச்சை எடுத்தாவது கற்றலை மேற்கொள்ள வேண்டும். என்பது கல்வியின் மகத்துவத்தை மிகவும் சிறப்பாக உணர்த்திநிற்கின்றது.

வாக்குண்டாம், இதுவே மூதுரை என்றும் அழைக்கப்படுகின்றது.

இதில் “மன்னனும் மாசறக் கற்றோனுஞ் சீர்தாக்கின்  
மன்னனிற் கற்றோன் சிறப்புடையவன் - மன்னக்குத்  
தன்தேசம் அல்லாந் சிறப்பில்லைக் கற்றோர்க்குச்

சென்ற இடமெல்லாம் “சிறப்பு” என்று கூறியுள்ளார். இன்று மன்னன் இல்லாவிட்டாலும் அதிகாரத்திலுள்ளோர் - ஆட்சியுள்ளோர் - வசதி படைத்தோர்... எனப் பலர் இருக்கின்றார்கள். இருப்பினும் படித்தவனுக்குள் கௌரவம், மரியாதை என்பன எவருக்குமில்லை என்று படிப்பின் சிறப்பைக் காட்டியுள்ளார். இதனை அனுபவரீதியாக உணர்ந்தவர்கள் பல அதனால் தான் கல்விக்கு அதிக முக்கியத்துவம் கொடுக்கிறார்கள்.

கற்றவர்களின் சிறப்பைக் கூறுமிடத்து நல்ல தாமரைப் பூ நிறைந்த குளத்தை நல்ல அன்னப்பறவை தேடி அடைவதைப் போல கற்றவர்களைத் தேடி வருவதும் அவர்களை மதிப்பதும் அவர்களோடு பழகுவதை விரும்புவதும் கற்றோர்களை என்பதை “நற்றாமரைக் கமலத்தில் நல் அன்னம் சேர்ந்தாற் போல “கற்றாரைக் கற்றாரே காமுறுவர்” என்று பாடுகிறார் படித்தவர்களின் அருமை, பெருமை எல்லாம் படித்தவர்களுக்குத் தெரியும். எனவே கற்றுணர்ந்தவர்கள் தங்களுடைய உறவை எங்கே வைக்க வேண்டும் என்பதைப் பொட்டிலடித்தது போல் எடுத்துரைத்தார்கள்.

ஆத்தி குடியில் எண்ணெழுத் திகழேல், ஒப்பரவொழுகு, ஒதுவதொழியேல், நேசத்தோடாத்து வாழ், நூல் பல கல், பேதமையகற்று என்றெல்லாம் கூறிய போதும் “இளமையில் கல்” என்பது உளவியலாளர்களதும் எடுத்துரைக்கின்ற விடயமென்றோ உண்மையில் கற்பதற்கு வயதெல்லை கிடையாது எனக் கூறினாலும் இளமையில் கற்பதற்கு நிகரெதுவுமில்லை என்பதை எல்லோரும் ஏற்றுக் கொள்வர். சிறிய வயதில் பல மொழிகளையும் பல விடயங்களையும் கற்றுக்கொள்வதால் பெறும் பயன்களை எவருமறிவர். ஔவையாரின் கல்விச் சிந்தனைகள் ஆசிரியர்களாகிய எங்களுக்கு அருமருந்தென்றே கூறவேண்டும்.

கொன்றை வேந்தனிலும் பல கல்விச் சிந்தனைக் கூறிய போதும் “எண்ணும் எழுத்தும் கண்ணெனத் தரும்” என்றுரைத்தது கவனத்தில் கொள்ள வேண்டியது எண் என்பது கணித அறிவையும் எழுத்தென்பது மொழி அறிவையும் குறிக்கின்றது. ஒருவருக்கு கணித, மொழி அறிவு இருக்குமாயின் எல்லா அறிவும் கிடைத்துவிடும் எந்தப் பரீட்சையிலும் சோதிக்கப்படுவது கணித அறிவும் மொழி அறிவுமே. இந்த அறிவு கிடைத்துவிட்டால் எல்லா அறிவையும் பெற்றிடலாம் ஏற்பதால் தானோ கண் எனத் தரும் என்று குறிப்பிட்டுள்ளார். கண்ணில்லாதோன் இதை விந்தையான உலகத்தைப் பார்த்து புரிந்து கொள்ள முடியாத நிலையைக் காட்டியுள்ளார்.

நீரில் வளர்கின்ற தும்பற் கொடியானது அந்த நீரின் உயரத்திற்கு ஏற்ப உயர்ந்து தோன்றுவது போல ஒருவன் கற்ற நூல்களின் அளவாகவே அவனுடைய அறிவு நுட்பமும் அமையும் என்பதை ஔவையார் பின்வருமாறு கூறுகின்றார். “நீரளவே ஆகுமாம் நீரம்பல் தான் கற்ற நூலளவே ஆகுமாம் நுண்ணறிவு. உண்மையில் நூல்களைப் போல நல்ல நண்பர்களில்லை யாரே செய்த தவத்தால் நாங்கள் பெற்ற விதம் புத்தகம் என்று கூறுகின்றார்கள் அந்த நூல்களால் நாம் அறிவு நிரம்பப் பெற்றவராவதோடு அதுவே நுண்ணறிவு என்று எடுத்துரைத்துள்ளார்.

நவீன கவிஞன் என்று புகழப்படும் பாரதி கூட ஔவையாரின் ஆத்திசூடியைப் பின்பற்றி புதிய ஆத்தி சூழலை எழுதினான். பாரதியின் கூற்று ஒன்றே ஔவையாரின் புகழ் கூறுப் போதுமானது. “தமிழ் நாட்டின் மற்ற செல்வங்களையெல்லாம் இழந்துவிடப் பிரியமா? ஔவையின் நூல்களை இழந்துவிட பிரியமா? என்று நம்மிடம் யாரேனும் கேட்பார்களாயின் மற்ற செல்வங்களையெல்லாம் பறிகொடுக்க நேர்ந்தாலும் பெரிதில்லை. அவற்றைத் தமிழ்நாடு மட்டும் சமைத்துக்கொள்ள வல்லது ஔவைப் பிராட்டியின் நூல்களை இழக்க ஒருபோதும் சம்மந்தப்பட மாட்டோம். அது மட்டும் உணர்த்தக் கடமைப்பட்டிருக்கிறம்” என்பதிலிருந்து ஏனையவர்களால் உருவாக்கப்பட்ட எந்த இலக்கியத்தையேனும் உருவாக்கமுடியும். ஔவையாரின் நூல்கள், அவரால் மட்டுமே உருவாக்கக் கூடிய... வேறு எவராலும் உருவாக்க முடியாத தத்துவ முத்துக்கள் என்று தான் உணரவேண்டும்.

கல்வியொழுக்கம் என்ற தலைப்பில் 90 விடயங்களைச் சுலோகங்களாக முன்வைத்துள்ளார். ஔவையார். ஏனைய நூல்களில் கிடைத்திடா கூறப்பட்ட கல்விச் சிந்தனைகள் கல்வி ஒழுக்கம் என்ற நூலில் முழுக்க முழுக்க கூறப்பட்டுள்ளன.

அஞ்ச வயதில் ஆதியை ஒது எனத் தொடங்கி ஒதி உணர்ந்தோருக்கு எல்லாம் வருமே என்பது வரை கல்வியொழுக்கத்தின் அவசியம், கல்வியொழுக்கத்தினால் வரும் பயன்கள், கல்வியொழுக்கத்தைப் போணுவோரிடமுள்ள இயல்புகள் குணாதிசயங்கள் எனப் பல்வேறு பயனுள்ள கருத்துக்கள், குறிப்புகள் வழங்கியுள்ளார்.

இன்றைய பாடசாலைகளில் இச்சுலோகங்கள் காட்சிப்படுத்தப்பட்டு, மாணவர்களால் மனனம் செய்யப்பட வேண்டும். ஒவ்வொரு பிள்ளையும் தாரக மந்திரமாய் சொல்லிப் பழக வேண்டும். காலப்போக்கில் கருத்துக்கள் விளங்குவதோடு அதன் பயனையும் பெறுவர்.

## எழுத்தறிவு

திரு.கு.இளங்குமரன் - ஆசிரிய கல்வியியலாளர்

அனைத்துலக எழுத்தறிவு நாளை - செப்ரெம்பர் - 8ம் நாளில் யுனெஸ்கோ - 1965 ம் நவம்பர் 17 இல் உலக எழுத்தறிவு நாளாக பிரகடனம் செய்தது. 1966 ஆம் ஆண்டு தொடக்கம் கொண்டாடப்படுகின்றது.

எழுத்தறிவின் முக்கியத்துவத்தை தனிப்பட்டவர்களுக்கும் சமூகத்திற்கும், அமைப்புக்களுக்கும் அறிய வைப்பதே இதன் நோக்கமாகும்.

அடிப்படைக்கல்வி என்பது எழுத்து, வாசிப்பு, எண்ணல்.

எழுத வாசிக்கத் தெரியாத பலபேர் என்பவற்றில் தேர்ச்சி பெறுவதை குறித்து மேற்காசியா, ஆபிரிக்கா, அரபு நாடுகள் இவற்றில் அதிகம் பேர் இருக்கின்றார்கள். என கூறப்படுகிறது.

எழுத்தறிவு இல்லாத நாடுகளில் வறுமை தாண்டவமாகும். எழுத்தறிவுக்கும் வறுமைக்கும் நெருங்கிய தொடர்புண்டு.

2012ம் ஆண்டின் தொனிப்பொருள் என்னவென்றால் “எழுத்தறிவும் சமாதானமும் Literacy and Peace”

பன்முக நன்மைகளை நோக்கி இத் தொனிப்பொருள் கட்டியெழுப்பப்படுகின்றது.

அதாவது எழுத்தறிவு தனிமனித சுதந்திரத்திற்கு வழிவகுக்கும். அதே நேரம் உலகைப் புரிந்து கொள்வதற்கும், மற்றவர்களைப் புரிந்து கொள்வதற்கும் உதவும். இதனால் முரண்பாடுகள் தவிர்க்கப்படும்.

உதம் :- ஒருவர் கருத்தை மற்றவர் புரிந்து கொள்ள வேண்டும். இல்லாவிடில் முரண்பாடு வந்து பிரச்சினை வரும்.

எழுத்தறிவிற்கும் சமாதானத்திற்கும் இடைத்தொடர்பு இல்லாவிடில் ஜனநாயகத்தன்மை இருக்காது. ஆகவே முரண்பாடுகள் மேலோங்கும்.

இத்தினத்தை யுனெஸ்கோ 40 வருடங்களுக்கு மேல் கொண்டாடுகிறது.

யுனெஸ்கோவின் பார்வையில் இது ஏன் தேவையெனில் எழுத்தறிவு என்பது ஒருவரின் அடிப்படை உரிமை இதை யாரும் தடுக்க முடியாது. தனியாள் வலுவூட்டலுக்கான கருவியாக/ ஆயுதமாகவும் இது அமைகிறது.

கல்வி வாய்ப்புக்கள் கூட எழுத்தறிவில் தான் தங்கியுள்ளன. ஆகவே தான் எழுத்தறிவை அடிப்படைக் கல்வியின் இதயம் என வர்ணிக்கிறார்கள். இது இருந்தால்தான் ஏனைய யாவும் நிறைவேறும். ஒருவனுக்கு அடிப்படைக்கல்வி இருந்தால்தான் வறுமை ஒழிப்பு/ சிறுவர் துஸ்பிரயோக தவிர்ப்பு / விழிப்புணர்வு, உலக சனத்தொகை வளர்ச்சியைக் கட்டுப்படுத்தல், பால்சமத்துவம் பேணல். இவை எல்லாம் செவ்வனே இடம்பெறும். இதன் காரணமாக ஒருவனுக்கு எழுத்தறிவு அவசியம்.

கல்வி அறிவுக்கு எழுத்தறிவு என்பது இதயம் போன்றது. ஆகவே கட்டாயக் கல்வி என்பது அவசியமாகிறது.

உலகில் ஏறத்தாழ 775மில்லியன் பேர் எழுதவோ, வாசிக்கவோ தெரியாதவர்கள் என்று ஐ.நா செயலாளர் 2012 ம் ஆண்டுச் எழுத்தறிவு தினச் செய்தியில் உலக செய்தியில் தெரிவித்துள்ளார்.

122மில்லியன் சிறார்கள் உலகில் பள்ளிக்கூடம் போகாமல் இருக்கிறார்கள்.எழுத வாசிக்கத் தெரியாத 775 மில்லியன் பேரில் 2/3 பங்களிர் பெண்கள்.ஆகவே பெண் கல்வியின் முக்கியத்துவமும் பேசப்படுகிறது. எழுத்தறிவு பெற்ற உலகம் அதிக சமாதானம் மிக்கதாயும், ஆரோக்கியம் மிக்கதாயும் இருக்கும். இன்று

கணிளி அறிவையும் முக்கியத்துவப்படுத்துகின்றார்கள். இந்த எழுத்தறிவை அதன் முக்கியத்துவத்தை உணர்ந்து கட்டாயக் கல்வி, இலவசக்கல்வி என்பன நடைமுறைப்படுத்தப்பட்டுள்ளன. இலங்கையின் எழுத்தறிவு வீதம் 92.5%. தென்னாசியாவில் 02வது இடத்தில் உள்ளது. மாலைதீவு 97.2% ஆகும்

அறிவுப்பிரவாகம் இப்போது படுவேகமாக பரவிவருகிறது. உலக வரலாற்றில் அறிவுப் பெருக்கமானது.

1650 - 1900 - 150 ஆண்டில் உலக அறிவு X 02 மடங்கு

1900 - 1950 - 50 X 02 மடங்கு

1950 - 1960 - 10X 02 மடங்கு

1960 - 1965 - 05X 02 மடங்கு

இப்படியே அதிகரித்து 2020 இல் ஒவ்வொரு 23 நாட்களுக்கு ஒரு தடவை உலக அறிவு இரட்டிப்பாகும். என ஆய்வாளர்கள் கூறுகின்றார்கள். ஆசிரியர்களாகிய நீங்கள் எழுத்தறிவு தொடர்பாக கவனமாக இருக்க வேண்டும். தொழில்நுட்ப அறிவையும் பெற வேண்டும். எழுத்துக்களை சரியாக பயன்படுத்தவும் தெரிய வேண்டும்

இந்த விழிப்புணர்வு இப்போது மட்டுமல்ல 2000 ஆண்டுகளுக்கு முன்பே எழுத்து மூல ஆதாரங்கள் எம் தமிழ்மொழியில் உண்டு. ஓளவையார், பாரதி, திருவள்ளுவ போன்ற தெய்வீக புலவர்கள் எழுதி வைத்து தந்துள்ளார்கள்.

எண்ணும் எழுத்தும் கண்ணெண்த தகும்  
எழுத்தறிவித்தவன் இறைவன் ஆவான்.  
அன்னசத்திரம் ஆயிரம் வைத்தல்  
ஆலயம் பதினாராயிரம் நாட்டல்  
பின்னர் உள்ள கருமங்கள் யாவும் பெயர் விளங்கி ஒளிர நிறுத்தல்  
அன்ன யாவிலும் புண்ணியம் கோடி  
ஆங்கோர் ஏழைக்கு எழுத்தறிவித்தல் -

கவையாகிக் கொம்பாகி காட்டகத்தே நிற்கும் அவையல்ல நன்மரம் சபை நடுவே நீட்டோலை வாசியா நின்றான்

எழுத்தறிய தீரும் இழிதகைமை

எண் என்ப ஏனை எழுத்தென்ப கண் என்ப வாழும் உயிர்க்கு - திருக்குறள்

ஆளுமை விருத்திக்கு மொழிக்கும் தொடர்புள்ளது. தலையெழுத்து மனிதனையே அளவிடுவது மாணவரின் தலைவிதி எழுத்து அது தான் பரட்சை.

இலக்கியங்கள் வரிவடிவில் எழுதப்பட்டதால் தான் இன்னும் நாம் படிக்கிறோம்/ சுவைக்கிறோம்/ ரசிக்கிறோம். அடுத்த சந்ததிக்கு கையளிக்கவும் இந்த எழுத்துதான் உதவுகிறது. வரலாற்றை அறிய கல்வெட்டு/ செப்பேடுகள் உதவுகிறது. வரலாற்றை எழுதிவைக்கவும் உதவுவது ஆகவே நாங்கள் எழுத்துக்களை சரியாக கையாளப் பழகுவோம்.

ஆசிரியர்களாகிய நாங்கள் எழுத்துப்பிழை விடுகிறோம். சரியாக எழுத முயற்சி செய்ய வேண்டும்.

உ+ம் வீமன் மரம்பி டிங்கினான்

மன்னார் மாவட்டத்தில் மோசமான ஆசிரியர் பற்றாக்குறை நிலவுகின்றது.

ஆகவே ஆசிரியர்களாகிய நாங்கள் சிறப்பாக கடமை செய்ய வேண்டும்.

வைத்தியர் பிழை விட்டால் புதைந்து போகும் ஆசிரியர் பிழை விட்டால் 100 வருட சந்ததியை தாக்கும்.

எழுத்தறிவென்பது அத்தியாவசியமானது என்பதை அனைவரும் உணர வேண்டும். தமிழ் தமிழ் என்று தமிழுக்காக உயிர் கொடுத்த நாங்கள் தமிழுக்கு உயிர் கொடுக்க வேண்டும். பெயர்பலகைகளில், சுவரொட்டிகளில் தமிழ் எழுத்துப் பிழைகள் கண்டு கொந்தளித்துக் குமுறும் நாங்கள் தமிழை பிழையற எழுதுகிறோமா? என்பதை சிந்தித்து நாம் ஒவ்வொருவரும் சரியாக, தெளிவாக, விளக்கமாக எழுதுவதே தமிழ் அன்னைக்கு நாம் செய்யும் தொண்டாகும்.

# Six Scaffolding Strategies to Use with Your Students

T.Jeyakandeepan - Lecturer Coordinator Finance & Administration

Scaffolding and differentiation do have something in common though. In order to meet students where they are and appropriately scaffold a lesson, or differentiate instruction, you have to know the individual and collective zone of proximal development (ZPD) of your learners. (As education researcher Eileen Raymond states, "[T]he ZPD is the distance between what children can do by themselves and the next learning that they can be helped to achieve with competent assistance.")

## In the Classroom

So let's get to some scaffolding strategies you may or may not have tried yet, or perhaps you've not used them in sometime and just need a gentle reminder on how awesome and helpful they can be when it comes to student learning:

### #1. Show and Tell

How many of us say that we learn best by seeing something rather than hearing about it? Modeling for students is a cornerstone of scaffolding in my experience. Have you ever interrupted someone with "just show me!" while they were in the middle of explaining to you how to do something? Every chance you have, show or demonstrate to students exactly what they are expected to do.

☑ Try the fish bowl activity, where a small group in the center are circled by the class as the group in the middle, or fishbowl, engage in an activity, modeling how it's done for the larger group.

☑ Always show students the outcome or product *before* they do it. If a teacher assigns a persuasive essay or inquiry-based science project, a model should be presented side-by-side with a criteria chart or rubric. You can guide students through each step of the process, model in-hand of the finished product.

☑ Use think alouds, which will allow you to model your thought process as you: read a text, solve a problem, or design a project. Remember that children's cognitive abilities are still in development so opportunities for them to see developed, critical thinking are essential.

### #2. Tap into Prior Knowledge

Ask students to share their own experiences, hunches, and ideas about the content or concept of study and have them relate and connect it to their own lives. Sometimes you may have to offer hints and suggestions, leading them to the connections a bit, but once they get there, they will grasp it as their own.

Launching the learning in your classroom from the prior knowledge of your students, and using this as a framework for future lessons is not only a scaffolding technique, many would agree it's just plain good teaching.

### **#3. Give Time to Talk**

All learners need time to process new ideas and information. They also need time to verbally make sense of and articulate their learning with the community of learners who are also engaged in the same experience and journey. As we all know, structured discussions really work best with children regardless of their level of maturation. If you aren't weaving in think-pair-share, turn-and-talk, triad teams or some other structured talking time throughout the lesson, you should begin including this crucial strategy on a regular basis.

### **#4. Pre-Teach Vocabulary**

Sometimes referred to as frontloading vocabulary, this is a strategy that we teachers don't use enough. Many of us, myself included, are guilty of sending students all alone down the bumpy, muddy path known as Challenging Text - a road booby trapped with difficult vocabulary. We send them ill prepared and then we are often shocked when they: a) lose interest b) create a ruckus c) fall asleep.

Pre-teaching vocabulary doesn't mean pulling a dozen words from the chapter and having kids look up definitions and write them out (we all know how this will go. Again, see above a, b, and c). Instead, introduce the words to kids in photos, and in context to things they know and are interested in. Use analogies, metaphors and invite students to create a symbol or drawing for each word and give time for discussion of the words (small and whole groups). Not until they've done all this should the dictionaries come out. And the dictionaries will be used only to compare with those definitions they've already discovered on their own.

With the dozen or so words "frontloaded," students are ready, you as their guide, to tackle that challenging text.

### **#5. Use Visual Aids**

Graphic organizers, pictures, and charts can all serve as scaffolding tools. Graphic organizers are very specific in that they help kids visually represent their ideas, organize information, and grasp concepts such as sequencing and cause and effect.

A graphic organizer shouldn't be The Product, but rather it's a scaffolding tool that helps guide and shape the student's thinking so that they can apply it. Some students can dive right into the discussion, or writing an essay, or synthesizing several different hypotheses without using a graphic organizer of some sort, but many of our students benefit from using them with a difficult reading or challenging new information. Think of graphic organizers as training wheels; they are temporary and meant to be removed.

### **#6. Pause, Ask Questions, Pause, Review**

This is a wonderful way to check for understanding while students read a chunk of difficult text



or learn a new concept or content. Here's how this strategy works: a new idea from discussion or the reading is shared, then pause (providing think time), then ask a strategic question, pausing again. By strategic, you need to design them ahead of time, make sure they are specific, guiding and open-ended questions. (Great questions fail without giving think time for responses so hold out during that Uncomfortable Silence.) Keep kids engaged as active listeners by calling on someone to "give the gist" of what was just discussed / discovered / questioned. If the class seems stuck by the questions, provide an opportunity for students to discuss it with a neighbour.

**Reference :**

1. <http://www.edutopia.org>
2. <http://www.604and609.org>

**Aesthetic Union**

Union Incharge : Mrs. K. Jaganath

Union Adviser : Mr. K. Subramanian

Reg. No	Name	Post	No
15323/10/08	S. Nithyan	President	01
15323/10/08	N. Anuradha	Vice President	02
15323/10/11	M. Thirupadana	Secretary	03
15323/10/12	S. Karanvel	Vice Secretary	04
0612/COM/08	L. Anuraj	Treasurer	05
15323/10/11	M. Nithyan	Editor	06

**Disaster Management Group**

Mr. K. Subramanian

Advisor

T. K. Srinivasan

President

K. Jaganath

Secretary

S. Nithyan

Assistant

M. R. Mishra

Registrar

## English Union

President	-	S.A.R.Roshani	40/12/COM/40
Vice President	-	M.M.N.Muzeena	62/12/AG/02
Secretary	-	R.Thineshwaran	138/12/MAT/05
Vice Secretary	-	H.F.F.Mafasha	10/12/COM/10
Treasurer	-	S.Nirojiny	44/12/COM/44
Advisors	-	Sr.Elilaracy	91/12/CH/ 12
		Sr.Vidushika	92/12/CH/13
		Sr.Alen	93/12/CH/14
		M.Shafthika	173/12/CH/16
		S.Pavithra	66/12/AG/06
Editor	-	Bro.Joseph	94/12/CH/1
Drama Leaders	-	M.A.F.Nuha	43/12/COM/43
		V.Thivja	169/12/COM/50
Union Spoker	-	A.A.Azha	23/12/COM/23

## Aesthetic Union

Union Incharge : Mrs.K.Yogarajah

Union Adviser : Mr.K.Suwarnarajah

No	Post	Name	Reg.No
01	President	S.Nibhojan	75/12/AG/15
02	Vice President	N.Arulpriya	153/12/HIN/08
03	Secretary	M.Thileepana	105/12/PT/11
04	Vice Secretary	S.Kisnavel	119//12/PT/25
05	Treasurer	J.Arunraj	06/12/COM/06
06	Editor	M.Niroshan	156/12/HIN/11

## Disaster Management Group

Advisor	-	Mr.K.Suwarnaraja	
President	-	T.Ketheeskumar	106/12/PT/12
Secretary	-	K.Lingeswary	147/12/HIN/02
Assistant	-	S.Nirooja	68/12/AG/08
Registrar	-	M.R.F.Mishka	01/12/COM/01

## Social Science Union

President	-	T.Ketheekumar	106/12/PT/12/
Secretary	-	K.Abiramy	95/12/PT/01
Treasurer	-	S.Nimalaraja	21/12/COM/21
Vice President	-	K.Rajitha	146/12/HIN/01
Vice Secretary	-	K.Thusipanathan	98/12/PT/04
Editor	-	K.Tharanya	11/12/PT/17
Union Incharge	-	Mr.K.Kamalakumar	
Union Advisor	-	Mr.K.Hariharasakthi	

## COMMERCE UNION

President	-	R.Niranjan	24/12/COM/24
Secretary	-	M.B.F.Fashana	08/12/COM.08
Treasurer	-	T.Kishanthiny	42/12/COM/12
Vice President	-	M.A.F.Nuha	43/12/COM/43
Vice Secretary	-	M.Shiyani	33/12/COM/33
Editor	-	J.Arunraj	06/12/COM/06

## SPORTS UNION

President	-	S.Anistan	55/12/PE/10
Vice President	-	T.M.Rifarth	53/12/PE/08
Secretary	-	S.Nishaanthi	57/12/PE/12
Vice Secretary	-	P.Suhitharan	59/12/PE/14
Treasurer	-	K.Theivabala	27/12/COM/2
Volly Ball Coordinator			
J.A.Jazeem			54/12/PE/09
Y.Pushpadevi			50/12/PE/05
Net Ball Coordinator			
V.Thayalini			114/12/PE/06
Foot Ball Coordinator			
N.M.Fatheeh			51/12/PE/06
Cricket Coordinator			
K.Vishnuprakash			144/12/MAT/11
Elle Coordinator			
V.Paveena			39/12/CH/10
Indoor Games			
M.R.M.Rifan			52/12/PE/07
S.Thirumagal			56/12/PE/11

## MAJLIZHUL ISLAM ISLAMIC UNION - 1st Year

Patron	-	S.Sahabdeen	
President	-	M.H.M.Bishri	11/12/COM/11
Secretary	-	M.M.M.Nussak	38/12/COM/38
Treasurer	-	J.A.Jaseem	54/12/PE/09
Vice President	-	N.M.M.Nisar	161/12/SCI/10
Vice Secretary	-	M.S.Aneesha	12/12/COM/12
Commuty Members			
N.M.Fatheeh	-		51/12/PE/06
S.A.M.Waseem	-		22/12/COM/22
M.H.M.Nafri	-		73/12/AG/13
M.M.M.Muhsi	-		133/12/SCI/09
M.N.F.Hadeeja	-		04/12/COM/04
M.R.F.Irfana	-		74/12/AG/14
T.M.Rifath	-		53/12/PE/08

### AGRICULTURE UNION

Incharge Mr.K.Senthikumar

President	-	T.Kumanan	71/12/AG/11
Vice President	-	S.Nerooja	68/12/AG/08
Secretary	-	K.M.Shafiya	61/12/AG/01
Vice Secretary	-	K.Sriseyanthan	76/12/AG/01
Treasurer	-	G.Thamilini	79/12/AG/19
Store Keeper	-	T.Kajarupan	77/12/AG/17
Class Incharge	-	S.Niboojan	75/12/AG/15
		I.Dysan	97/12/AG/21
Editor	-	M.H.M.Nafri	73/12/AG/13
		M.L.H.M.Naseem	67/12/AG/07

வவுனியா தேசிய கல்வியியற் கல்லூரி 19ஆம் ஆண்டு நிறைவு விழாவும்  
வித்தியா தீபமும் சிறப்புற எங்கள் நல்வாழ்த்துக்கள்...

# VENKADESWARA SUPER MARKET

சகலவ்தமான தரமான உணவுப் பொருட்கள், இனிப்புகள்  
மொத்தமாகவும் சல்லறையாகவும்  
ஓரே இடத்தல் பெற்றுக் கொள்ளக்கூடிய ஸ்தாபனம்

# 21 Globe Building, Bazaar Street, Vavuniya.  
Tel : 024 - 2222418, Fax : 024 - 2221087.

## *Ealil Sounds & Music Studio*

Contact-A. Alosiyas

Address-poonthoddam,

Vavuniya

TP-Alosiyas -0776033698

Pakirathan-0779204444

Amal -0778770848

Musical Programmes, all programmes, school functions,  
all cultural programmes, song composing and song recording

வவுனியா தேசிய கல்வியியற் கல்லூரி 19ஆம் ஆண்டு நிறைவு விழாவும்  
வித்தியா தீபமும் சிறப்புற எங்கள் நல்வாழ்த்துக்கள்...

# அருண் பேக் ஹவுஸ்

பாண் மற்றும் வெதுப்பகத் தயாரிப்புகளின்  
முன்னோடிகள்

மொத்த, சில்லறை விற்பனையாளர்கள்.

இல.404, ஹொரவப்பொத்தானை வீதி,

இறம்பைக்குளம், வவுனியா.

தொ.இ : 024 - 2222735

வவுனியா தேசிய கல்வியியற் கல்லூரி 19ஆம் ஆண்டு நிறைவு விழாவும்  
வித்தியா தீபமும் சிறப்புற எங்கள் நல்வாழ்த்துக்கள்...

# ராஜா மரக்கறிச் சடை

சகல விதமான மரக்கறி வகைகள்

மொத்த, சில்லறை விற்பனையாளர்கள்.

இல.16, தினசந்நை, வவுனியா.

தொ.இ : 0775150355

# செட்டிகுளம் பல நோக்கு கூட்டுறவுச் சங்கம்

## எமது சேவைகள்

- \* கோப் சிற்றி
- \* மினி கோப் சிற்றி
- \* எரிபொருள் நிலையம்
- \* நுகர்வுப் பொருள் விநியோகம்
- \* பாரஊர்தி சேவை
- \* நவீன அரிசி ஆலை
- \* நவீன பப்பட ஆலை

செட்டிகுளம் பல நோக்கு கூட்டுறவுச் சங்கம்  
பிரதான வீதி, செட்டிகுளம்.  
தொ.இ : 024-2260901

# சீர்திருத்த அமைதி உட்கட்டி புத்தகம்

சீர்திருத்த அமைதி

புத்தகம்

சீர்திருத்த அமைதி

புத்தகம்

சீர்திருத்த அமைதி

புத்தகம்

சீர்திருத்த அமைதி

புத்தகம்

சீர்திருத்த அமைதி  
புத்தகம்







2

X

# MASTHAN TRADERS

## INLAND RAILSIDE DEPOT

Dealer : Ceylon Petroleum Corporation

No, 15, Goodshed Road, Vavuniya. 024-2221123, 2221140



## TRANSPORT AGENT

(Vavuniya - Colombo)

110, Kandhasamy Kovil Rd, Vavuniya. 024-2222738

140, Dam street, Colombo-12. 0112331926

## LANKA FUEL MART

*Cepetco Dealer*

*Cepetco Dealer*

Kandy Rd, Irattaperiyakulam, Vavuniya. 024-2224739