



அகில இலங்கைத்

தமிழ் மொழித் துவம் '98

சிறப்பு மலர்



70.344

அகில
SL/PR

கல்வி, உயர் கல்வி அமைச்சு - தமிழ் மொழிப் பிரிவு



குற்றிய் புடைத்துத் தீட்டிய நல்அரிசி!
நெற்றித் திலகம் ஓளிவிட நடையயில்
தமிழ் அரிசி!

வாழ்க தமிழ்!

வாழ்த்துவோர்



AINGHARAN RICE MILL

Dharka Road,
Ihala Kotramulla.

AYAINKARAN TRADERS

(A.T)

15/8, D.S.C Market,
Negombo.

T.P: 031 - 32626

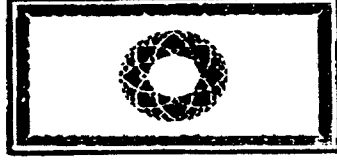

ශ්‍රී ලංකා ජනාධිපති
இலங்கை சனாதிபதி
President of Sri Lanka

It is my pleasant duty to send this brief message to the souvenir to be published in connection with the Tamil Language Day Celebration which is held annually on 19th of July to coincide with the death anniversary of the great Tamil savant Rev. Swami Vipulanandar.

I am informed that competitions in Tamil Literature, drama and music will be conducted at Zonal, Provincial and finally at National levels culminating with the grand finale on the 19th of July 1998 in Colombo.

A striking feature of this competition is that it brings together Tamil, Muslim and Sinhala children from diverse background from all corners of Sri Lanka who will vie for honours.

These competitions will not only enhance their language skill and abilities but also will provide a forum for these children to interact with each other and widen their outlook and understanding.

I wish the celebrations all success !

Chandrika Bandaranaike Kumaratunga
President

27.5.98



ශ්‍රී ලංකා ප්‍රජාතාන්ත්‍රික සමාජවාදී ජනරජය
இலங்கைச் சனநாயக சோசலிசக் குடியரசு
Democratic Socialist Republic of Sri Lanka

Message from the Hon. Minister of
Education and Higher Education

I am gratified to note that this year too the All Island Tamil Language Day Celebrations will be held on a grand scale on the 19th of July 1998.

The winners who have gone through the Zonal, Provincial and National Level Competitions will receive their awards on this day.

These competitions will primarily foster and develop skills in reading, writing, public speaking, singing and dancing. Competitions of this nature will not only help the children to display their talent but also will provide an opportunity for children representing different religious and cultural backgrounds to interact and understand each other.

I wish the function all success.

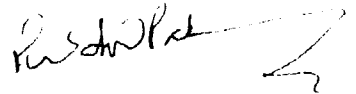

Richard Pathirana
Minister of Education & Higher Education

Message from the Hon. Deputy Minister of
Education and Higher Education

I am pleased to send a message to the special Souvenir that is being brought out on the occasion of the All Island Tamil Language day Celebrations which will be held on 19th of July 1998.

19th of July is significant in that it coincides with the death anniversary of the erudite Tamil Scholar Swami Vipulanandar who was Professor of Tamil at the Annamalai University in South India and the first Professor of Tamil at the University of Ceylon.

Competitions in reading, writing, speaking, singing and dancing are being held at School, Zonal and Provincial Levels and will culminate with the National Level Competitions in Colombo. Participation in such competitions will, no doubt give a boost to the sagging interest in the study of language among the younger generation as well as help to bring out their hidden talents.

When children representing the various communities from varied background are brought together in healthy competitions the interaction thereby created will breed a new sense of understanding for peaceful co-existence in a multi-racial, multi-religious society such as ours.

I wish the celebrations all success.

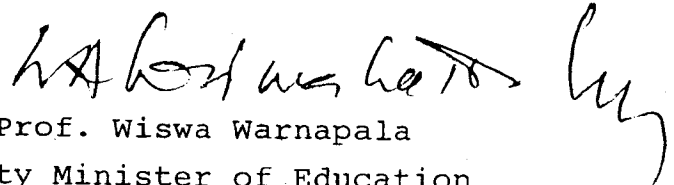

Prof. Wiswa Warnapala
Deputy Minister of Education
and Higher Education

Message from the Secretary, Ministry of
Education and Higher Education

It is my pleasant duty to send this brief message of felicitation for inclusion in the Souvenir to be published in connection with the All Island Tamil Language Day Celebrations.

Competitions in reading, writing, speaking, singing, dancing and acting are being conducted at School, Zonal and Provincial Levels which will culminate in the grand finale which will be worked off on 19th of July 1998.

These competitions will no doubt contribute to bring out the latent talent of the children and develop their skills in respect of these activities.

I wish to extend my sincere gratitude to the Teachers, Principals and Officials at Zonal, Provincial and Ministerial Levels who have contributed in no small measure for the success of the Celebrations.

I wish the Celebrations all success.

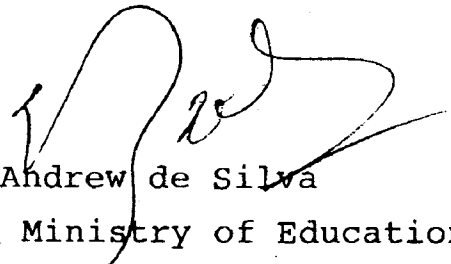

Andrew de Silva
Secretary Ministry of Education
and Higher Education

கல்வி, உயர்கல்வி அமைச்சின் மேலதிகச் செயலாளர்
திரு.இ.யோகநாதன்
அவர்களின் ஆசிச்செய்தி

கல்வி உயர் கல்வி அமைச்சு மாகாண மற்றும் வலய அமைப்புகளுடன் இணைந்து தேசிய மட்டத் தில் தமிழ் மொழித் தின விழாவை வருடந்தோறும் நடத்தி வருகின்றது.

முத்தமிழ் வித்தகர் சுவாமி விபுலானந்தர் தமிழுக்கு ஆற்றிய தொண்டைக் கௌரவிக்குமுகமாக அன்னாருடைய நினைவு தினமாகிய 1998 ஆம் ஆண்டு யூலை 19 ஆந் தேதி இவ்விழா நடைபெறவுள்ளது.

ஆரம்பக் கல்வி தொட்டுப் பல்கலைக்கழகம் ஈறாகத் தமிழ்மொழி போதனா மொழியாக இருந்த போதிலும் மருத்துவம், விஞ்ஞானம், தொழினுட்பம், கணினியியல் போன்ற எமது பொருளாதார தேவைகளுக்கு ஈடுகொடுக்கக்கூடிய துறைகளில் எமது மொழி போதிய வளர்ச்சி அடையவில்லையென்றே கருதக்கிடக்கின்றது. வெறுமனே மொழியையும் மொழியியலையும் கற்பதால் போதியளவு தொழில் வாய்ப்பு இல்லாத காரணத்தினால் மொழியைக் கற்கும் ஆர்வம் அருகியே காணப்படுகின்றது.

இவ்வாறு அருகிக்கொண்டு போகின்ற ஆர்வத்தை இவ்விழா ஓரளவுக்கேனும் தூண்டுமென எதிர்பார்க்கப் படுகின்றது. வாசிப்பு, பேச்சு, பாடல், ஆடல், நடிப்பு போன்ற இன்னோரென்ன துறைகளில் விறுவிறுப்புடன் போட்டி போடுவதால் மாணவர்களிடையே மறைந்திருக்கும் ஆற்றல் வெளிப்படுவதோடு மொழியின் சிறப்பம் சங்களை அறிந்து அதன்பால் அவர்களுக்குள்ள ஈடுபாடும் அதிகரிக்கும் என்பது திண்ணம்.

இத்தருணத்தில் இவ்விழா சிறப்புற பல்வேறு வழிகளிலும் உதவிய அதிபர்கள், ஆசிரியர்கள், மாணவர்கள், வலய, மாகாண, அமைச்சு நிலை உத்தியோகத்தர்கள் யாவருக்கும் எமது உளங்கனிந்த நன்றிகள் உரித் தாகுக.

விழா சிறப்புற எமது நல்லாசிகள்!

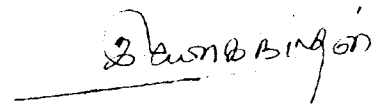

(இ.யோகநாதன்)

மேலதிகச் செயலாளர்

**கல்வி, உயர் கல்வி அமைச்சின் தமிழ் மொழிப் பிரிவின்
பணிப்பாளரின்
ஆசிச் செய்தி**

மொழி என்பது தனியொரு தொடர்பாடல் ஊடகமாக மாத்திரன்றி, பண்பாட்டுச் செழுமையும், கலா சார விழுமியங்களையும் தன்னகத்தே கொண்டதாய், தனியாள் ஒருவனிடம் ஒருமைப்பாடுடைய ஆளுமை விருத்தியினை உருவாக்கும் அரும்பெருஞ் சாதனமாகவும் விளங்குகின்றது. இந்த வகையிலே தான் நமது தாய் மொழியாம் தமிழ்மொழியும் சிறப்பும், உயர்வும், உயிர்த் துடிப்பும் கொண்ட வாழும் மொழியாகத் திகழ்ந்து வருகின்றது.

சிந்தனை, கற்பனை, மூலம் புலக்காட்சியினைப் பெற்று எண்ணக்கருக்கள் விருத்தியடைவதன் மூலமே ஒரு பிள்ளை மிகச் சிறந்த அனுபவங்களையும் அறிவையும் நுண்ணுணர்வுகளையும் பெற்றுக்கொள்கின்றது. இத்தகைய நிதழ்வுகட்குத் தாய் மொழியே தக்க தளமாகின்றது.

நமது பிள்ளைகளின் தாய் மொழியாம் தமிழ் மொழி மூலம், வெறும் மொழித்திறன்கள் மாத்திரமன்றி பண்பாட்டு விருத்தியினையும் சமூகத்திறன்களையும், கலை, கலாச்சார விழுமியங்களையும் அவர்களிடம் விருத்தி செய்யக்கூடியதாக இருக்கின்றது. இத்தகைய செயற்பாட்டுக்குச் செப்பரிய துணையாக நடைபெறும் நிகழ்ச்சியே ஆண்டுதோறும் நடைபெறும் அகில இலங்கைத் தமிழ் மொழித்தினம்.

கல்வி, உயர் கல்வி அமைச்சின் தமிழ் மொழிப்பிரிவு அதன் அலுவலர்கள் அர்ப்பணிப்பு மனப்பாங்குடன் இதற்காக ஆற்றிவரும் சேவை பாராட்டத்தக்கது. சகல மாகாணங்களிலுமுள்ள மாகாண அதிகாரிகள், இணைப்பாளர்கள், வலய, கோட்ட அலுவலர்கள், அதிபர்கள், ஆசிரியர்கள், கலந்து கொள்ளும் கனிவான மாணவச் செல்வங்கள் அனைவரும் பாராட்டுக்குரியவர்கள்.

விபுலானந்த அடிகளாரின் நினைவு தினத்தில் தமிழ்த்திணப் பரிசளிப்பு விழா ஆண்டுதோறும் நடைபெற்று வருதல் சாலவும் பொருந்தும். போட்டிகளில் பதக்கங்கள், சான்றிதழ்கள் பெற்றவர்கள் மாத்திரமன்றி, பெறத் தவறியவர்களும் மனந்தளராது மேலும் மேலும் முயலுதற்கு உறுதி கொள்ளல் வேண்டும். "முயற்சி திருவினை ஆக்கும்" என்பது தமிழ் கூறும் முது மொழி.

1998 தமிழ் மொழித்திணப் போட்டிகளும் விழாவும் நன்றே நடைபெற வாழ்த்துகிறேன்.

ந.வாச்சமூர்த்தி

கல்விப் பணிப்பாளர்

தமிழ் மொழிப் பிரிவு

**ஓய்வுபெற்ற பிரதிக் கல்விப் பணிப்பாளர்
நாயகம் அவர்களின்
ஓசிச்செய்தி**

அகில இலங்கைத் தமிழ் மொழித்தினம் ஆண்டு தோறும் கூர்ப்படைந்து தற்போது மிகவும் சிறப்பாக நடைபெற்று வருவது குறித்து நான் மிக மகிழ்ச்சி அடைகிறேன். தமிழ் மொழி மூலம் இந்த நாட்டின் மூலினப் பிள்ளைகளிடத்தும் ஒரு தாய் மக்கள் என்ற ஒற்றுமையுணர்வு ஏற்படுவதற்கு வாய்ப்பினை அளிக்கும் நோக்குடனேயே சிங்கள மாணவர்களுக்கான நிகழ்ச்சிகளும் எனது பதவிக்காலத்தில் சேர்க்கப்பட்டன. முஸ்லிம் மாணவர்களுக்கான விசேட நிகழ்ச்சியும் முஸ்லிம் சமூகத்தின் தனித்தன்மையான கலாசாரம் கருதி இடம் பெறச் செய்யப்பட்டது.

தற்போதும் சில நல்ல விடயங்கள் போட்டி நிகழ்ச்சிகளில் சேர்க்கப்பட்டுள்ளன. தமிழ்த்தினப் போட்டிகளால் பாடத்திட்ட வேலைகளைப் பூர்த்தி செய்ய முடியவில்லையே என்று சாக்குப் போக்குச் சொல்லும் நிலைமை ஏற்படாதவாறு, கலைத்திட்டத்தோடு ஒட்டிய நிகழ்ச்சிகளே போட்டிகளில் இடம் பெறச் செய்யப்பட்டுள்ளமை பாராட்டுக்குரியது. நாட்டார் பாடல் நிகழ்ச்சியானது தமிழ்ச் சமுதாயத்தின் ஆணிவேரை வளம் பெறச் செய்யும் உரமாக அமைந்து, பலரது வரவேற்பையும் பெற்றுள்ளது. இன்னும் பல நிகழ்ச்சிகளையும் போட்டிகளிற் சேர்க்கலாமெனினும், வசதிகள், வாய்ப்புக்கள், வளங்கள் ஆகியவற்றின் வரையறை காரணமாக அமூல் நடாத்த முடியாத நிலைமையுள்ளது.

எது எவ்வாறாயினும், தமிழ் மொழித்திறன்களோடு, சிறந்த விழுமியங்களையும் திரட்டித் தரும் தமிழ்மொழித்தின விழா இன்று போல் என்றும் சிறந்தோங்க எனது வாழ்த்துக்கள்! எத்தனையோ இன்னல்கள், இடையூறுகள் மத்தியிலும் தம்மை அர்ப்பணித்து இந்த நிகழ்ச்சியினை வெகு சிறப்பாகச் செய்து வரும் அனைத்து ஏற்பாட்டாளர்கட்கும், போட்டிகளில் கலந்து கொள்ளும் மூலின மாணவ மாணவிகளுக்கும் எனது பாராட்டுக்கள்.

வெ.சபாநாயகம்
ஓய்வு பெற்ற பிரதிக்
கல்விப்பணிப்பாளர் நாயகம்.

தீந்தமிழ் நாதம் திக்கெட்டும் பரவ
தங்கத் தமிழ் ஓசை தரணி எல்லாம் ஒலிக்க
இளைய தலைமுறையினர் இதயங்களில்
இன்பத் தமிழ் இன்னிசை பரப்புவதாக!



அகில இலங்கைத் தமிழ்த் தின விழா - 1998

சிறப்புற

எமது வாழ்த்துக்கள்

பாடசாலை அபிவிருத்திச் சங்கம்
தி/புனித பிரான்சிஸ் சுவேரியார் ம.வி,
திருகோணமலை.

“கல்வி என்பது எமது கைவிட்டுப்போன சொத்து,
அதுனைத் தேடிப் பெற்றுக் கொள்வது
ஒவ்வொரு முஸ்லிம்தும் கடமையாகும்”

-நபி (ஸல்)

அகில இலங்கைத் தமிழ் மொழித் தினம்
சிறக்கட்டும்!



அதிபர், ஆசிரியர்கள், மாணவர்கள்,
பாடசாலை அபிவிருத்திச் சங்கத்தினர்.

தி/ஸாஹிரா மகா வித்தியாலயம்
திருகோணமலை.

இலங்கையில் தமிழ் கற்பித்தல்

பேராசிரியர் அ.சண்முகதாஸ்
கலைப்பீடாதிபதி
யாழ்ப்பாணப் பல்கலைக் கழகம்

இலங்கை ஒன்றுக்கு மேற்பட்ட மொழிகள் பேசுபவர்கள் வாழும் நாடாகும். தமிழ்மொழி தமிழர்களாலும் இஸ்லாமியர்களாலும் பேசப்படுகின்றது. சிங்களமொழி சிங்களவர்களாலே பேசப்படுகின்றது. இம் மூன்று இனத்தவர்களுமே ஆங்கில மொழியினைப் பல்வேறு நிலைகளிலே பயன்படுத்துகின்றனர் (மேலும் விவரங்களுக்கு: Sanmugadas, 1993). தமிழ்மொழி இலக்கியக் கல்வியினைத் தமிழர்களும் இஸ்லாமியர்களும் பெற்று வருகின்றனர். இக்கல்வியில் தமிழ் கற்பித்தல் தொடர்பான சில பண்புகளை இக்கட்டுரையிலே சுட்டி விளக்க வேண்டியுள்ளது. இலங்கையில் வரன் முறையான மரபு வழிக்கல்வி நெடுங்காலமாக இருந்து வந்தது. இக்கல்வி முறையானது மேலைத் தேசத்தவர் வருகையினாலே பல்வேறு மாற்றங்கட்கு உட்பட்டது. சமயம் பரப்புவென இலங்கை வந்த பிறநாட்டவராகிய ஒல்லாந்தர், போர்த்துக்கேயர், ஆங்கிலேயர் என்போர் மொழி நிலையிலே மாற்றம் செய்தனர். சமய நடைமுறைகளில் முதலில் பிறமொழி பயன்படுத்தப்பட்டது. எனினும் கல்வி நிலையிலே தமிழ் மொழியுடன் ஆங்கிலமும் பயன்படலாயிற்று. உயர்கல்வி என்ற நிலையிலே ஆங்கில மொழிக் கல்வி உத்தியோக வாய்ப்பு என்ற இலக்குடன் பலரால் பயிலப்பட்டது. வரன் முறைக் கல்வியை விடப் பொருள் நிலைக் கல்வியாக ஆங்கிலக் கல்வி இலங்கையில் கணிக்கப்பட்டபோது தமிழ் கற்பித்தல் நிலையிலும் பல மாற்றங்கள் ஏற்பட்டன. இன்று வரையான தமிழ் கற்பித்தலிலே அவ்வாறு ஏற்பட்ட மாற்றங்களைச் சுட்டி, அவற்றின் போக்கினை விளக்கி, அதன் தாக்கத்தால் தமிழ் கற்பித்தல் முறைமை எவ்வாறு திரிபடைந்தது என்பதை விளக்குவது இக்கட்டுரையின் இலக்கமாகும்.

2. வரன் முறைக்கல்வியின் கருத்து வரலாறு

இலங்கையில் வரன்முறைக் கல்வி குருசீட முறையிலேயே போதிக்கப்பட்டு வந்தது. தந்தை மகனுக்குக் கற்பிக்கும் மரபு பின்னர் திண்ணைப் பள்ளிக்கூடங்களாக உருவெடுத்தன. நாட்டின் பல்வேறுடங்களில் இத்தகைய குருகுலக் கல்வி பயிற்றல் நடைமுறை நடைபெற்று வந்தது. இது தொடர்பான நடைமுறைகள் பற்றி ஈழத்திலே பாடப்பட்ட எண்ணெய்ச் சிந்து என்னும் நாட்டுக்கவி பின்வருமாறு கூறுகின்றது :

“தந்தைக்குந் தாய்க்குந் தயவுமிக வுண்டாகிச்
சிந்தை கனிசூர்ந்து
திடமாகத் தான்நினைந்து பள்ளிக்கு வைக்கப்
பருவமிது வென்றறிந்து

சோதிடர்கள் தம்மிடத்தில் தூயதொரு நாள்கேட்டு
நாடினர்
எல்லோரும் நன்றியுடன் தாங்கூடி மாமன்மார் வந்து
மடியிலே
தாமிருத்தி மைத்துனிமார் வந்து மகிழ்ந்துமுன்னா
லேறின்று
மஞ்சளால் ஆலாத்தி மகிமையாய்த் தானெடுத்துச்
சோற்றினால்
ஆலாத்தி சொன்னபடி தானெடுத்து நாவுறு
கண்ணூறு நன்றாகத்
தான்போக்கி அள்ளிப்பொன் னாற்குவித்து
ஐங்கரனைப் போற்றி
செய்துவள்ளிக் கொடியாள் மணவாளன் தன்னருளால்
வெள்ளிக்
கிழமை மிகுதூ தர் கோயிலிலே பள்ளிக்கு
வைத்தீரே பணிவுடைய
மாதாவே! சீராய் வடகலையுந் தெள்ளியதோர்
தென்கலையும்
மெள்ளமெள்ள வேபடித்து மிகுந்தறிவும் வந்தபின்பு
உள்ளந் தெளிந்து
உறுதிநிலை தானறிந்து ஒதரிய சாத்திரமும்
உண்மையுள்ள தந்திரமும்
நீதிக் கணக்கும் நெறியுள்ளோர் தங்கணக்கும்
பஞ்சாங்க லட்சணமும்
பதுமன் பிராணனுடன் ஐந்தெழுத்து மெய்யில்
அடங்கியதோர் அட்சரமும்
கற்கப் படிக்கக் கதைகா வியங்கள் கட்டச்
சற்குணமும் நல்லதயவுமிக
வுண்டாக உற்பனவென் றெல்லோரும் உகந்துமிகக்
கொண்டாட”

எழுத்துக்களைக் கற்கவும், படிக்கவும் கதை காவியங்கட்டவும் நல்லொழுக்கமுடையவராகவுமிருக்கக் கற்பிக்கப்பட்ட இக்கல்வியின் தொடக்க நடைமுறைகளை இப்பாடலடிகள் தெளிவாகக் காட்டுகின்றன. இக்கல்வியின் நோக்கம் மாணவர்களை ஒழுக்கமுடையவர்களாகவும், கடவுள் பக்தியுடையவர்களாகவும், புராண படனம், இலக்கிய ரசனை ஆகிய வற்றிலே தேர்ந்தவர்களாகவும், யாப்பு, அணிகற்றுச் செய்யுளியற்றக் கூடியவராகவும், ஆக்குவதேயாகும். காவியங்கள், பிரபந்தங்கள், இலக்கண நூல்கள் ஆகியனவே இக்கல்விமுறையின் பாடநூல்களாயிருந்தன. மேலைத்தேயத்தவர் வருகையின் பின்னர் இக்கல்விப் பாடப்பரப்பில் சிறு மாற்றங்களேற்பட்டன. மாற்றமடைந்த இக்கல்வி முறையிலான தமிழ் இலக்கிய இலக்கணப் பயிற்சிக்கு அடிப்படையான பாடப்பரப்புப் பற்றி உதயதாரகைப் பத்திரிகையில் (21.10.1841) பின்வரும் செய்தி இடம்பெற்றது :

“..... இப்பொழுது படிப்பிக்குந் தமிழ்க் கல்விகளாவன அரிவரி, ஆத்திகுடி, கொன்றைவேந்தன், திருவள்ளுவர் குறள், நல்வழி, வாக்குண்டாம், நன்னெறி, நீதிவெண்பா, நாலடியார், சதுரகராதி, வாழ்த்துமாலை, தொன்னூல், விளக்கப் புகழ்ச்சி

மாலை, திருவள்ளுவமாலை, கணக்கு, அந்தாதி, நடைதம், சோதிடம், மீனாட்சியம்மை, பிள்ளைத் தமிழ், நிகண்டு, அரும்பொருள் விளக்கம், இரா வணசித்தர் சூத்திரம், காவியம், நன்னூல், வைத்திய சாஸ்திரம், ஆகமம், முதலானவைகளே”

வரன்முறைத் தமிழ்க் கல்வியின் இலக்கியங்களுக்கே சிறப்பிடம் கொடுக்கப்பட்டது. இலக்கியங்களைப் படித்து விளங்கி, இரசிப்பதற்குத் துணையாகவே இலக்கணக்கல்வி கொள்ளப்பட்டது. இந்நிலை மிக அண்மைக் காலம் வரை எம்முடைய தமிழ்மொழிப் பயிற்சியில் இடம்பெற்றிருந்தது.

3. ஆங்கிலக் கல்வியின் ஆற்றல் நிலைகள்

மேலைத் தேயத்தவருடைய வருகையுடன் நிறுவன அடிப்படையில் பள்ளிகள் தொடங்கப்பட்டன. தமிழ்க் கல்வி என்றிருந்த திண்ணைப் பள்ளிக்கூட நிலைமை மாறி பொதுக்கல்வி வழங்கும் முறை உருவாகியது. போர்த்துக்கேயரும், ஒல்லாந்தரும் தம்முடைய சமயம் பரப்பும் நோக்கினையே சிறப்பாகக் கொண்டிருந்ததால், தம்முடைய சமயப் பரப்பலுக்கு தமிழ்மொழி துணை செய்யும் என்றதால், பள்ளிகளிலும் தமிழ்மொழியுடான கல்வியை அவர்கள் மாற்றவில்லை. ஆனால், ஆங்கிலேயர் நாட்டை ஆள்வதற்கும், அதற்கு ஆங்கில் உயர் ஆளுகை அலுவலர்களுக்குக் கீழ் பணி செய்யக்கூடிய ஓர் ஆளணியை உருவாக்குவதற்கும் ஆங்கில மொழியுடான கல்வியே சிறந்ததென எண்ணி அதனை நடைமுறைப்படுத்தினர். தொழில் வாய்ப்புக்கெனத் தொடங்கப்பட்ட கல்வி இது. தொழில் வாய்ப்புக்கள் பரவிய வேகத்தில் ஆங்கிலக் கல்வியும் பரவியது. இது பற்றி வரலாற்றாசிரியர் க. அருமைநாயகம் (1979) கூறுவது இங்கு நோக்கத்தக்கது :

“ஆங்கிலக் கல்வியும் அரசாங்கத் தொழில் வாய்ப்புக்களும் அவர்களை நவீனத்துவத்தில் தொற்றிக் கொள்ளச் செய்தன. இலங்கையில் கோல்புறாக்கும் இந்தியாவில் மக்கலேயும் கண்ட கனவுகள் நனவாகின - நிறத்தால் வேறுபட்டிருப்பினும் (மாற்ற முடியாத காரணத்தால்) பழக்க வழக்கத்தினால், சிந்தனையால், வாழ்க்கை முறையால் கறுத்த ஐரோப்பியரை உருவாக்குவதே அவர்களின் நோக்கமாக இருந்தது”

இந்நிலைக்கு ஓர் எதிர்த் தாக்கம் சிங்கள வரிடையேயும் தமிழரிடையேயும் ஏற்பட்டது. தமிழரிடையே ஏற்பட்ட எதிர்ப்பின் உச்சநிலையினை ஆறு முகநாவலரிலே நாம் காணலாம். நாடெங்கும் நிறைந்த ஆங்கிலப் பள்ளிகளுக்கீடாகத் தமிழ்ப் பள்ளிகள் அமைக்கப்பட்டன. இதனால், ஆங்கிலக் கல்வியை ஓரளவு எதிர்க்க முடிந்ததேயொழிய முற்றுமுழுதாக அகற்ற முடியவில்லை. ஆங்கிலக் கல்வியின் தாக்கம் பெரிதாயிருந்ததனாலே, ஆறுமுகநாவலரே 1872

ஆம் ஆண்டு ஓர் ஆங்கிலப் பாடசாலையைத் தொடக்கவேண்டியேற்பட்டது. இப்பாடசாலை பின்னர் மூடப்பட்டது.

1. கத்தோலிக்க நெறியினைச் சார்ந்த இவர்களின் மிஷனரிமார் ஈழத்தமிழ்க் கூத்துக்களைத் தம்முடைய சமயப் பரப்பலுக்கு நல்ல ஊடகங்களாகக் கொண்டமையை இங்கு மனங்கொள்ளலாம்.

ஆங்கிலக் கல்விவினால் இலங்கைத் தமிழ்ச் சமூகத்திற்கு ஏற்பட்ட நன்மைகளை இங்கு நாம் குறைத்துக் கூறவில்லை. ஆங்கிலக் கல்விவினால் நம் அறிஞர்கள் வடமொழி, தமிழ், ஆங்கிலம் கற்ற மும்மொழி விற்பன்னர்களாக உருவாகினர். அமெரிக்க மிஷனரிமார் யாழ்ப்பாணம் வட்டுக்கோட்டையில் தொடக்கிய செமினரி சி. வை. தாமோதரம்பிள்ளை, ஆர்னோல்ட் சதாசிவம்பிள்ளை போன்றோர்களை உருவாக்கியது. மரபுவழிக் கல்வியைப் போற்றிவந்த க. சி. குலரத்தினம் தமது செந்தமிழ் வளர்த்த செம்மல்கள் என்னும் நூலில் (பக். 73).

“அக்காலத்தில் அமெரிக்க மிஷனரிமார் வட்டுக்கோட்டையில் தங்கள் சாத்திரசாலை என்னும் செமினரி ஒன்றைப் பல்கலைக்கழகம் அனைய தரத்தில் நிறுவிப் பல்கலைகளையும் தமிழிலும் ஆங்கிலத்திலும் பயிற்றி வந்தார்கள். மேலைத் தேய விஞ்ஞானம், வாணசாத்திரம், கணிதம், தர்க்கம், புவியியல், வரலாறு முதலிய பல துறைகளோடு பன்மொழிகளும் அங்கு பயிலக்கூடிய பெருவாய்ப்பு நிலவியது. ஏறக்குறைய பன்னிரண்டாண்டுப் பராயத்துப் பாலர்கள் அங்கே சேர்ந்து மனிதராய் உருப்பெற்றார்கள். பட்டதாரிகளுக்கான பாடத்திட்டத்தைக் கரைகண்ட நன்மாணாக்கர் பலருக்குச் சென்னைப் பல்கலைக்கழகப் பட்டம் பெறுதல் மிக இலகுவாயிருந்தது.”

என்று கூறுவதை இங்கு மனங்கொள்ளுதல் நலம்.

4. ஆங்கிலக் கல்விவினால் தமிழ் கற்றல் கற்பித்தலில் ஏற்பட்ட மாற்றங்கள்

ஆங்கிலக் கல்வி எல்லாவற்றையும் தரும் என்னும் எண்ணம் ஆழமாகப் பதியலாயிற்று. தமிழ்மொழிக் கல்விவினாலே பயன் ஏதும் இல்லை எனப் பலர் எண்ணத் தலைப்பட்டனர். பள்ளிகளிலே தமிழ்ப் பாடம் மிகக் குறைந்த நிலையிலேயே வைத்தெண்ணப்பட்டது. சில பள்ளி முதல்வர்கள் தமிழ்ப் பாடம் எவராலும் படிப்பிக்கலாம், அதற்கு ஓர் தகுதி வேண்டியதில்லை என்று எண்ணினர். தமிழ்ப்பாடம் கற்பித்த ஆசிரியர்கள் பெருமதிப்பிற்குரியவர்களாக விருக்கவில்லை. தமிழ்நாட்டில் 19 ஆம் நூற்றாண்டில் தமழாசிரியர்கள் நிலையை அம்மையப்பிள்ளை என்னும் கதைமாந்தருடாகக் கமலாம்பாள் சரித்திரம் என்னும் நாவலில் இராஜமையர் காட்டும் நிலைப் பாடே இங்கும் நிலவியது. கற்கின்ற மாணவர்களும்

தமிழைக் கற்க வெட்கப்பட்டனர்.

தமிழ் மொழிப் பாடத்திட்டத்திலும் மாற்றங்கள் ஏற்பட்டன. ஆங்கில மொழி இலக்கணம் பயிற்றுவது போல் தமிழ் இலக்கணத்தையும் பயிற்றும் நிலையும் உருவாகியது. டாக்டர் ஜி. யு. போப் போன்ற வர்கள் ஆங்கில இலக்கண மாதிரியை வைத்துத் தமிழ் இலக்கணங்கள் எழுதினர். இவற்றைப் பின்பற்றி சுதந்திர தமிழ் இலக்கணம், இலகுபோத இலக்கணம் போன்ற நூல்கள் எழுலாயின. ஆறுமுகநாவலரே ஓர் இலக்கணச் சுருக்கம் எழுத வேண்டியதாயிற்று. எனினும் தமிழ் பயிற்றலில் வரன்முறைக் கல்வியின் செல்வாக்கை மாற்ற முடியவில்லை. அதனுடைய அடிப்படைக் கூறுகள் தம் செல்வாக்கினைத் தமிழ் பயிற்றலிலே பதித்துக்கொண்டேயிருந்தன. இதனை விளக்குதல் வேண்டும்.

தமிழ் இலக்கியக் கல்வியோடு இலக்கணத் தையும் சேர்த்துக் கற்பிக்கும் முறை வரன்முறைக் கல்வியில் அடிப்படையாக அமைந்தது. "இலக்கியங்கண்டு அதற்கு இலக்கணம் இயம்பல்" என்னும் மரபு நன்றாகப் பேணப்பட்டது. தமிழ்ப் பாடத்திட்டங்கள் இந்த அடிப்படையிலேயே வகுக்கப்பட்டன. செய்யுளுக்கும் பதவுரை, பொழிப்புரை, விளக்கவுரை கூறுகின்றபொழுது இலக்கண விளக்கங்களும் கொடுக்கப்பட்டன. ஆங்கில இலக்கணம் செய்யுளை அடிப்படையாக வைத்துப் பயிற்றப்படவில்லை. ஆனால், தமிழ் இலக்கணம் செய்யுளை அடிப்படையாக வைத்தே பயிற்றப்பட்டது.

5. இன்றைய நிலை

இன்று இலங்கையிலே கல்விக்கொள்கை நிலையில் தமிழ்மொழி மூலம் பல்கலைக்கழக உயர் பட்டப்படிப்பு வரை கல்வியைத் தொடர முடியும். இது தமிழ் மொழியின் ஆற்றலையும், வளத்தையும் வெளிப்படுத்தும். ஏனைய நாடுகளிலுள்ள தமிழர்களுக்கு மட்டுமன்றிப் பிறமொழியாளர்களுக்கும் இதனால் நமது நாட்டுக் கல்விக் கொள்கை பற்றி மனநிறைவு தோன்றும். ஆனால் நடைமுறையில் பல சிக்கல்கள் உள்ளன. இவற்றின் பின்னணியில் தமிழ்மொழி கற்பித்தல் தொடர்பான சிக்கல்கள் நோக்கலாம்.

தமிழ் மாணவர்கள் எல்லோரும் கல்வி நிலையில் தம்முடைய பத்தாம் வகுப்பு வரை தமிழ் மொழி என்னும் பாடத்தினைப் பயின்று வருகிறார்கள். அதன் பின்னர் பல்கலைக்கழகத்தின் கலைப்பிரிவுக்குச் செல்லும் மாணவர்களுள் ஒரு பகுதியினர் மட்டுமே அப்பாடத்தைப் பள்ளியிலே படிக்கின்றனர். இவர்களுள் ஒரு சிறு தொகை மாணவர் மட்டுமே பல்கலைக்கழகம் செல்லும் வாய்ப்பினைப் பெறுகின்றனர். அவர்களுள் ஒரு சிறு பகுதியினர் மட்டுமே அங்கு தமிழை ஒரு பாடமாகப் படிக்கின்றனர். விரும்பியோ விரும்பாமலோ எல்லாத் தமிழ் மாணவர்

களும் இடைநிலைப் பள்ளியில் பத்தாம் வகுப்பு வரை தமிழ் மொழியை ஒரு கட்டாய பாடமாகப் படிக்கவேண்டிய நிலை உள்ளது. பத்தாம் வகுப்பிலே தமிழ்மொழிப் பாடத்தில் தேர்ச்சி பெறாவிட்டால் மாணவர்கள் தமது உயர் கல்வியைத் தொடர முடியாது. இந்நிலையில் இடைநிலைப் பள்ளித் தமிழ்க் கல்வி எவ்வாறு அமைந்து வந்துள்ளது என்று நோக்ககுதல் பொருத்தமாகும் என எண்ணுகிறேன்.

பொதுவாகக் கற்றல் - கற்பித்தல் செயற் பாட்டிலே சிங்கப்பூர், மலேசியா போன்ற நாடுகளில் தமிழ் மாணவர்களுக்குக் கிடைக்கின்ற துணைக் கருவிகள் வசதி இங்குள்ள தமிழ் மாணவர்களுக்கு இல்லையென்றே கூறவேண்டும். இது தொடர்பாக, யாழ்ப்பாண மாவட்ட இடைநிலைப் பள்ளிகளின் தமிழ் கற்பித்தல் தொடர்பாக ஆய்வு செய்த கி. நடராசா (1991) பின்வருமாறு கூறுகிறார் :

"தமிழ்மொழி கற்பித்தலில் எல்லா ஆசிரியர்களும் கட்டில் சாதனங்களில் குறிப்பாக வெண்கட்டியையும் கரும்பலகையையும் உபயோகிக்கத் தவறுவதில்லை. அடிப்படை மொழித்திறன்களை மாணவரிடையே ஏற்படச் செய்வதற்கோ, செய்யுள் இலக்கணங்களைக் கற்பிக்கவோ கரும்பலகையும் வெண்கட்டியுமே பிரதான துணைச் சாதனங்களாக அமைகின்றன. இவை தவிர பாடநூல்கள், சஞ்சிகைகள், தினசரிப் பத்திரிகைகள் போன்றனவும் பின்பற்றப்படுகின்றன. செவிப்புலச் சாதனங்களான வானொலி, ஒலிப்பதிவு நாடா போன்றவற்றை எந்தவொரு ஆசிரியரும் பின்பற்றுவதாகத் தெரியவில்லை. நாட்டார் பாடல், செய்யுட்கள் போன்றவற்றைக் கற்பிக்கும் போது இசையுடன் பாடத் தெரியாத ஆசிரியர்கள் பயன்படுத்த வேண்டிய முக்கிய சாதனம் இவையாகும். இவ்விரு துணைச் சாதனங்களைப் பயன்படுத்தும் வசதிகளைத் தற்போது யாழ். மாவட்டத்திலுள்ள எக்கல்லூரியும் பெற்றிருக்கவில்லை என்பது குறிப்பிடத்தக்கது."

யாழ்ப்பாண மாவட்ட இடைநிலைப் பள்ளி பற்றி ஆய்வாளர் கூறிய இக்கருத்து எல்லா இடைநிலைத் தமிழ்ப் பள்ளிகளுக்குமே பொருந்துமெனக் கூறலாம்.

தமிழ் மொழி கற்பித்தலில் ஏற்படும் இன்னொரு சிக்கல் பள்ளியிலே பயன்படுத்தப்படும் பாடநூல்களாகும். "தாய்மொழி உணர்வினை ஏற்படுத்துவதற்குப் பதிலாக அவை சமூகவியல், விஞ்ஞானக் கருத்துக்களையே பரப்புகின்றன" என்று கூறும் நடராசா (1991 : 68 - 69) தமிழ் ஆண்டு 6, ஆண்டு 7, ஆண்டு 8 நூல்களில் தரப்பட்டுள்ள பாடல்களைச் சுட்டிக் காட்டியுள்ளார் :

- ஆண்டு 6 :
1. விண்வெளிப் பயணம்.
 2. சோயா உற்பத்தி.
 3. ஈழங்கண்ட இபின்பத்தூ தா.

4. மகா பராக்கிரமபாகு.
5. அம்மைப் பாலின் கதை.

ஆண்டு 7 : 1. விளக்கேற்றிய பெருமாட்டி.
2. சேர் ஐசாக் நியூற்றன்.
3. மனிதனின் பறப்பு முயற்சிகள்.
4. மின்னோட்டம் நின்றுவிட்டால்.

ஆண்டு 8 : 1. மனித இனத்தின் முன்னேற்றம்.
2. மார்க்கோபோலோ கண்ட ஈழமும் தமிழகமும்.
3. நிக்லஸ் கொப்பனிக்கஸ்.
4. கூட்டுறவு இயக்கம்.

மேற்காட்டிய பாடங்கள் சமூகக்கல்வி, அறிவியல் பாடங்களிலே சேர்த்துவிடுதல் பொருத்தமாகும். தமிழ்மொழி, தமிழ் இலக்கியம், தமிழர் வரலாறு, தமிழர் பண்பாடு தொடர்பான எவ்வளவோ செய்திகளைப் பாட அலகுகளாக ஆக்குவதற்கு ஏற்ற வளம் தமிழ்மொழியிலே உண்டு. மிகக் குறைந்த கால வரலாற்றையும் இலக்கியப் பாரம்பரியமுடைய மொழிகளுடன் தமிழையும் சேர்த்துப் பாடநூல்கள் ஆக்கும்போது இச்சிக்கல் ஏற்பட்டே தீரும்.

தமிழ்மொழித் தேர்ச்சிக்கான வகுப்பு நிலையான பாடநூல்களைத் தெரிவு செய்யவதில் மிகவும் விழிப்பாகச் செயற்பட வேண்டும். தமிழ் மொழியைத் தாய் மொழியாகக் கொண்ட மாணவர்களுக்குப் பாடநூல்களைத் தேர்வு செய்யும் போது தொடக்க ஆண்டிலிருந்து பதினொராம் ஆண்டு வரை கற்கை நிலையில் ஒரு தொடர்பை ஏற்படுத்த வேண்டியது இன்றியமையாதது. மொழியறிவு தொடர்பான பாடநூல்களைப் புதிதாக வகுப்பு நிலைக்கு ஏற்ப வகுத்து எழுத வேண்டும். அவற்றிலே காலத்துக்கு ஏற்ப மொழிநிலையிலே காணப்படும் மாற்றங்களையும் இணைத்துக்கொள்ள வேண்டும். ஆனால், எம்முடைய பள்ளிகளில் மொழியறிவுக்கெனத் தனிநூல் எழுதப் படுவதில்லை. இலக்கிய, சமூக, வரலாற்று, அறிவியல் கட்டுரைகளைக் கொடுத்து அவற்றுக்குப் பின்னரே மொழி பற்றி பாட அலகுகள் சேர்க்கப்பட்டுள்ளன.

பாடநூல்கள் தொடர்பாக இன்னொரு சிக்கலும் உண்டு. வைசர்களோ, வைணவர்களோ, பௌத்தர்களோ, சமணர்களோ, இஸ்லாமியரோ, கிறிஸ்தவரோ தமிழ் இலக்கியங்களை இயற்றினால், அவற்றை நாம் தமிழ் இலக்கியங்கள் என்று நோக்குவதற்குப் பதிலாகச் சமய நூல்களாக நோக்கும் மனப்பான்மை ஏற்படுகின்றது. இதனால், பாடநூல்களைத் தேர்ந்தெடுக்கும் போது ஒரு சைவ இலக்கியம், ஓர் இஸ்லாமிய இலக்கியம் ஒரு கிறிஸ்தவ இலக்கியம் என்று தேர்ந்தெடுத்து மாணவர்களுக்குப் பெருஞ் சமையை ஏற்படுத்துகின்றோம். குறிப்பாக ஆண்டு பதினொன்று ஆண்டு பன்னிரண்டு (General Certificate of Education - Advanced Level) மாணவர்கள் இச்சிக்கலை எதிர்கொள்கின்றனர். பெரிய புராணத்

தையோ, சீராப்புராணத்தையோ, தேம்பாவணியையோ இலக்கியம் என்று இனங்கண்டு படிப்பதாயின் இதில் ஏதாவது ஒன்றினை எல்லாத் தமிழ் மாணவர்களுக்கும் படிக்கக்கூடியதாயிருக்கும்.

பாடநூல்களுக்கான துணைநூல்கள் ஆக்குவதிலே வணிகநோக்கு மேலோங்கி நிற்கின்றது. தனிப்பட்டவர்கள் தமக்குத் தெரிந்த வகைகளிலே துணை நூல்கள் ஆக்குகின்றார்கள். இது தொடர்பாக தேசிய கல்வி நிறுவகம் தற்போது எல்லா வளங்களையும் ஒருமுகப்படுத்திச் சில முயற்சிகளை மேற்கொள்கின்றது. பாடநூல்களுக்கான துணை நூல்களும் இந்நிறுவனத்தினூடாக வெளிவருமிடத்து மாணவர்களுக்குப் பயன்பாடு கூடியதாக அமையும். துணை நூல்களில் பொருள் விளக்கம், சொல் விளக்கம், இலக்கணக் குறிப்புகள், பிற தகவல்கள், விளக்கப்படங்கள், அட்டவணைகள், செய்முறைப் பயிற்சிகள், உறுப்பெழுத்துப் பயிற்சிகள், மதிப்பீட்டுத் தேர்வு வினாக்கள், களஆய்வு என்பவற்றை இடம் பெறச் செய்ய வேண்டும். இதன் மூலம் முதலா மாண்டு தொடக்கம் பதினொராம் ஆண்டுவரை தமிழ் மொழிப் பாடத்தை ஆசிரியக் கற்பித்தல் நிலையுடன் மாணவர் தனிநிலைக் கற்கை நிலையையும் தொடர்புறுத்த வழியுண்டாகும்.

மொழித்திறன்கள் : கற்றல் ~ கற்பித்தலில் எதிர் நோக்கும் சிக்கல்கள்

தமிழ்மொழி கற்பித்தலில் பேச்சு, வாசிப்பு, எழுத்து, கிரகித்தல் ஆகிய அடிப்படை மொழித் திறன்களை வளர்க்கும் இலக்கு உள்ளடங்கியுள்ளது. இது தொடர்பாகவும் பல சிக்கல்களை எதிர்கொள்ள வேண்டியுள்ளன. வகைமாதிரிக்காக ஓர் எடுத்துக் காட்டினை மட்டும் இங்கு குறிப்பிடுகின்றேன். உரை நடை கற்பித்தல் தொடர்பாக 'தமிழ் ஆண்டு 11' என்னும் பாடநூலில் டாக்டர். மு.வரதராசனின் 'கள் பெற்ற பெருவாழ்வு' என்னும் கட்டுரையினையும் 'தமிழ் ஆண்டு 10' நூலில் என். வையாபுரிப் பிள்ளையின் 'தொல்காப்பியரும் மொழிவளர்ச்சியும்' என்னும் கட்டுரையினையும் சேர்ந்திருக்கின்றனர். இக்கட்டுரைகள் பள்ளி மாணவர்களுக்குரியனவல்ல. இலக்கண ஆய்வாளர்களுக்குப் பயன்படத்தக்க இக்கட்டுரைகளைப் பாடநூலில் இடம்பெறவைப்பதால் கற்பிப்பவருக்கும் கற்பவருக்கும் சமையாக அவை அமையுமேயன்றி மொழித்திறனை வளர்ப்பதற்கு உதவமாட்டா.

பாட அடைவினை மதிப்பீடு செய்வதற்கு நாடளாவிய பொதுத் தேர்வுகள் ஐந்தாம் ஆண்டிலும், (க.பொ.த சாதாரணதரம்), பதினொன்றாம் ஆண்டிலும் (க.பொ.த உயர்தரம்) நடைபெறுகின்றன. இடைநிலைப் பள்ளி மட்டத்தில் க.பொ.த (சாதாரண தரம்) தேர்வே () பொதுத்

தேர்வாக நடைபெறுகின்றது. இத்தேர்வின் வினாப்பத்திம் மூன்று பகுதிகளைக் கொண்டதாக அமைகின்றது: (1) பஸ்தேர்வு வினாக்கள் (2) கட்டுரை வகைத் தேர்வு (3) இலக்கியப் பாடநூல் தொடர்பான தேர்வு. பஸ்தேர்வு வினாக்களைக் கொண்ட தேர்வு முறையிலே காணப்படும் சில குறைபாடுகளை சி.நட.ராசா (1991: 98-99) பின்வருமாறு சுட்டுகின்றார்:

1. அடிப்படை மொதுத்திறன்கள் பற்றிய மதிப்பீட்டிற்கு இப்பரீட்சை பொருத்தமற்றது. ஏனெனில் எழுத்தாற்றல், ஆக்கத்திறன் ஆகிய திறன்களை அளவிடும் வாய்ப்பு அரிதாகவே உள்ளது.
2. முழுமையான பாடப்பரப்பினை உள்ளடக்கியதாகவும் இப்பரீட்சை அமையவில்லை. பாடப்பரப்பில் அரைவாசி நேரத்தை இலக்கணப் பாடம் விழுங்கிவிடுகின்றது. ஆனால் வினாப்பத்திரத்தில் உள்ள நாற்பது வினாக்களில் பத்து வினாக்கள் மட்டுமே இலக்கணம் சம்பந்தமானது. இதுவும் மாணவர் இலக்கண பாடத்தில் அக்கறை கொள்ளாமைக்கு ஒரு காரணமாக அமைகின்றது.
3. இச்சோதனையின் நம்பகத் தன்மையும் குறைவடைந்து கொண்டே போகின்றது. ஏனெனில் கடந்த பதினைந்து வருட வினாப்பத்திரங்களை மீள்பார்வை செய்யும் ஒரு மாணவன் தனது வினாப்பத்திரத்தில் 50% மான வினாக்களை எதிர்பார்க்கக்கூடியதாயுள்ளது."

தீர்வுக்கான எண்ணங்கள்

(அ) மாணவர்களும் பாடத்திட்டமும்

மாணவர்களுக்கு உரிய பாடத்திட்டங்களை ஆக்கும் போது பொதுத் தேர்வுக்கு உரிய தகுதியை முதலில் முடிவு செய்தல் வேண்டும். பத்தாம் வகுப்புக்குரிய பாடத்திட்டம் அமைக்கப்படல் வேண்டும். மொழி என்ற நிலையில் இலக்கண அறிவு, இலக்கிய அறிவு என இரு நிலையாகப் பாகுபாடு செய்து மொழியறிவை மதிப்பீடு செய்வது பொருத்தமாகும்.

தொடக்க வகுப்புக்களிலிருந்து பொதுத் தேர்வுக்குரிய வகுப்புவரை தமிழ்மொழிப் பாடத்தை மாணவர்கள் ஆர்வத்தோடு கற்பதற்குத் தூண்டுவதாகவும் பாடத்திட்டம் அமைய வேண்டும். இன்னும் குறிப்பாகத் தமிழ் மொழிப் பேணலை சிறப்பு நோக்காகக் கொண்டு பாடத்திட்டங்கள் தயாரிக்கப்பட வேண்டும். பிறமொழிப் பாடத்திட்டங்களை வகை மாதிரியாகக் கொண்டு தமிழ்மொழிப் பாடத்திட்டங்கள் ஆக்குவதைத் தவிர்க்க வேண்டும். இன்று பாடத்திட்டங்கள் தயாரிக்கப்படும் போது பிறமொழிப் பாடத்திட்டங்களை வகை மாதிரியாகக் கொள்ள வேண்டிய கட்டாயமும் எமக்குண்டு. இவ்வேளையில் தமிழ்

மொழிப் பாடத்திற்கென நாம் விரும்பும் வகையில் ஒரு பாடத்திட்டத்தை ஆக்குவதும் சிக்கலாக உள்ளது. எனினும், ஏனைய பாடங்களை விடத் தாய்மொழி என்ற நிலையிலி தமிழ் மொழியை வைத்து அதற்கெனத் தனியாக ஒரு பாடத்திட்டத்தை அமைத்துக் கொள்ள வழியுண்டு. இன்று தமிழ்மொழிப் பாடத்திட்டத்தை ஆக்குவதில் எல்லாக் கல்வி நிறுவனங்களும் ஒன்று சேர்ந்து மாணவர்களின் வகுப்பு நிலையான தமிழ் மொழித் தேர்ச்சியை முதலில் வரையறை செய்து கொள்ள வேண்டும். பின்னர் அவரவர் கற்பித்தல் நிலைக்கேற்பப் பாடத்திட்டங்களை வகுக்க வேண்டும். அதன் பின்னர் அப்பாடத்திட்டங்களைப் பாடநூல்கள் வாயிலாகவும், துணை நூல்கள் வாயிலாகவும் எவ்வாறு கற்பிக்கலாம் என்பதைத் திட்டமிட வேண்டும். கற்பிக்கும் ஆண்டு, பாடவேளைகள், கற்பித்தல் நேரம் என்பவற்றை இத்திட்டத்துக்கு அமைய இணைத்துக்கொள்ள வேண்டும். பொதுத் தேர்விற்கு பெறும் பெறுபெறுகள் இப்பாடத்திட்டத்தின் இறுதி நோக்கமாக அமைய வேண்டும். தொடக்கப் பள்ளியில் இருந்து பல்கலைக் கழகம் வரை தமிழ்மொழியை ஒரு பாடமாகக் கற்கின்ற மாணவர்களுடைய பாடத்திட்டங்களை ஒரு நோக்கிலே பார்க்கக் கூடிய வகையில் அமைக்க வேண்டும். இதன் மூலம் தமிழ்மொழியைக் கற்பித்தல் ஓர் ஒருங்கிணைந்த நிலையை எல்லா மட்டங்களிலும் ஏற்படுத்திக் கொள்ள முடியும்.

(ஆ) மாணவர் பங்களிப்பு :

தமிழ்மொழியை ஒரு பாடமாகக் கற்கின்ற போது கற்கை நிரையில் மாணவர்களின் பங்களிப்பு இன்று போதுமானதாக இல்லை எனக் கருதப்படுகின்றது. வகுப்பு நிலைக்கு ஏற்ற தமிழ்மொழித் திறமை மாணவர்களிடம் இல்லை என ஆசிரியர்கள் கருதுகின்றனர். இச் சிக்கலைத் தீர்ப்பதற்கு ஆசிரியர்களின் பணியே முதன்மையானது. ஒருங்கிணைந்த பாடத்திட்டமும் பாடநூல்களும் துணைநூல்களும் சிறந்த முறையில் அமைந்திருந்தால் தமிழ்மொழிக் கற்கை நிலையில் மாணவர்களின் பங்களிப்பு பெரிதும் இடம்பெற வாய்ப்புண்டு. இன்னும் ஒவ்வொரு வகுப்பிற்கும் உரிய பாடத்திட்டத்தை மாணவர்களும் அறிந்திருக்க வேண்டும். எனவே கற்கைநிலைத் தொடக்கத்தில் மாணவர்களுக்குப் பாடத்திட்டத்தையும் பாடநூல்களையும் துணைநூல்களையும் ஆசிரியர் முழுமையாக அறிவிக்க வேண்டும். மாணவர்கள் பாடசாலையில் மட்டுமன்றித் தனியார் கல்வி நிறுவனங்களிலும் மேலதிகக் கற்கைநிலையை மேற்கொள்கின்றனர். அங்கு பாடத்திட்டத்துக்குப் புறம் பாகச் சில குறுக்கு நிலைக் கற்கைநெறிகள் மேற்கொள்ளப்படுவதால் மாணவர்கள் அதைப் பெரிதும் விரும்பிச் செல்கின்றனர். முன்னர் குறிப்பிட்டது போலப் பாடத்திட்டம் சகல மட்டங்களிலும் ஒருங்கிணைக்கப்

பட்டதாக அமையின் மாணவர்களும் இக்குறுக்கு நிலைக் கற்கை நெறியை மேற்கொள்ள முடியாது போய்விடும்.

பள்ளி விடுமுறைக் காலங்களில் தமிழ் மொழிப் பாடம் தொடர்பான களஆய்வுகளை மாணவர்கள் மேற்கொள்ளச் செய்ய வேண்டும். இதனால் மாணவர்களுக்கு ஆசிரியருடைய அறிவுட்டலுக்கு மேலாகத் தன்நிலையான அறிவுத் தேட்டத்தில் ஆர்வத்தை ஏற்படுத்த முடியும். மாணவர்களின் வயது நிலைக்கு ஏற்ற களஆய்வுகளை ஆசிரியர்கள் வகுத்துக் கொடுக்க வேண்டும்.

(இ) ஆசிரியர் பணி :

தமிழ்மொழி கற்பித்தலில் ஆசிரியர்களுடைய பணியே முதன்மை ஆனது. தமிழ் மொழியைச் சிறப்பு நிலையிலே கற்று, கற்பித்தல் நெறியிலே பயிற்சி பெற்றுத் தமிழாசிரியர்கள் மாணவர்களுக்குத் தமிழ் மொழியைக் கற்பிக்க வேண்டும். சில வேளைகளில் நம் நாட்டில் ஆசிரியர் பற்றாக்குறையால் இத்தகைய சிறப்புநிலை ஆசிரியர்களை விடப் பொது நிலை ஆசிரியர்களும் தமிழ்மொழியைக் கற்பிக்கின்ற பணியில் ஈடுபட்டிருக்கின்றனர். உண்மையில் தமிழ் மொழி ஆசிரியர் தாய்மொழி என்ற நிலையில் தமிழ் மொழிக் கற்பித்தலைச் செய்வது எளிது என எல்லோரும் கருதுகின்றனர். ஆனால் ஏனைய பாடங்களையும் மாணவர்கள் செம்மையாக் கற்பதற்குத் தமிழ்மொழியறியவு மிகவும் இன்றியமையாததாகின்றது. ஏனைய பாடங்களையும் மாணவர்கள் தெளிவாக விளங்கிக் கொள்வதற்குத் தமிழ்மொழி ஆசிரியனின் கற்பித்தலே பேருதவி புரிகின்றது.

வகுப்பு நிலையிலே ஏனைய பாடங்களை விடத் தமிழ்ப் பாடமே மிகவும் எளிதானது என்ற எண்ண நிலையை மாணவர்கள் பெறவேண்டும். இதுவே தமிழ்மொழி கற்பிக்கின்ற ஆசிரியர்களுடைய இலக்காய் அமைய வேண்டும். இதனால் பாடத்திட்டத்திற்கு மேலதிகமாகச் சிலவற்றை ஆசிரியர் முன்கூட்டியே உணர்ந்து செய்ய வேண்டியேற்படலாம். தமிழ்மொழியை ஒரு பாடமாகக் கற்கும்போது ஆப்பாடத்தின் மீது அவர்களுக்கு ஆர்வத்தை ஏற்படுத்த வேண்டியது கற்பித்தலை மேற்கொள்வோரின் முக்கிய கடமையாகின்றது.

தமிழ்மொழியைக் கற்பிக்கும்போது முழுப்பாட வேளையையும் ஆசிரியரின் உரையாடல் நிலையாக மாற்றாமல் மாணவர்களின் கலந்துரையாடல்களையும் இணைக்க வேண்டும். இம்முறைத் தொடக்கத் தமிழ்க் கல்வி நிலையிலிருந்து பல்கலைக்கழகத் தமிழ் மொழிக் கல்விநிலை வரை தொடரவேண்டும். ஆசிரியருக்கும் மாணவருக்கும் இடையேயுள்ள இடைவெளியைக் குறைப்பதற்கும் அறிவுநிலைப் பரிமாற்றத்திற்கும் இம்முறை பெரிதும் உதவும். ஆனால் மாண

வர்கள் தொகை கூடிய வகுப்புக்களிலே இத்தகைய கலந்துரையாடல்களைச் செய்வதும் கடினமானதே. அவ்வேளைகளில் மாணவர்களைச் சில குழுக்களாகப் பிரித்துக் குழுநிலையிலிருந்து மாணவர் ஆசிரியருடன் உரையாடுவதற்கு வாய்ப்பளிக்கலாம்.

(ஈ) தமிழ்மொழி இலக்கியக் கற்கைக்கான நிறுவனம்

தமிழ்மொழி இலக்கியக் கற்கைக்கான நிறுவனமொன்று நிறுவப்படவேண்டியது இன்றியமையாததாகும். இந்நிறுவனம் தமிழ்மொழி கற்பித்தலைச் செய்கின்ற எல்லா மட்டங்களையும் இணைக்கின்ற ஒரு நடுவம் ஆக அமையும். தமிழ்மொழி கற்பித்தலில் ஏற்படும் சிக்கல்களைப் பற்றி எல்லோரும் ஒன்று கூடி ஓரிடத்தில் கருத்துக்களைப் பரிமாறிக் கொள்வதற்கு இது வாய்ப்பளிக்கும். இந்நிறுவனத்தின் பணிகளுள் "தமிழ்மொழிப் பேணல்" முதன்மையானதாக அமைய வேண்டும். பிறமொழியாளர்கள் தமிழைக் கற்பதற்கும் தமிழ் தொடர்பான ஆய்வுகளை மேற்கொள்வதற்கும் உதவுவதாகவும் இந்நிறுவனம் அமையவேண்டும். இந்நிறுவனம் அமையும் இடம், ஏனைய கிளை நிறுவனங்கள், பொது நூலகங்கள், உயர்கல்வி நிறுவனங்கள் ஆகியவற்றுடன் தொடர்பு கொள்ளக்கூடிய நடுவணிடமாக அமையவேண்டும். நாடு தழுவிய நிலையில் தமிழ்மொழி சார்ந்த சகல துறைக்கும் செம்மையான நிலையில் தொடர்புற்றமையை இத்தகைய ஒரு நிறுவனமே எமக்குத் தேவையானது.

(உ) உலகத் தமிழ்க் கற்கை நிறுவனம்

இலங்கை போன்ற நாடுகளில் தமிழ் கற்றல்-கற்பித்தல் தொடர்பான சிக்கல்களைத் தீர்த்து வைப்பதற்கு மேலான உயர்மட்ட வழிநடத்தல்கள், அறிவுட்டல்கள், அறிவுறுத்தல்கள் ஆகியனவற்றைக் காலத்துக்காம் பெற்றுக்கொள்வதற்கு ஓர் உலகத் தமிழ்க் கற்கை நிறுவனம் இன்றியமையாதது என்பதையும் இவ்வேளை சுட்டிச்சொல்ல விரும்புகின்றேன். அடுத்த நூற்றாண்டின் தமிழ்க்கல்விச் சவாலுக்கு இத்தகைய ஓர் நிறுவனமே பதிலளிப்பதாலமையும். தகவல்தொடர்பு, தகவலறிவியல் இன்னும் மேலோங்கப் போகும் இருபத்தோராம் நூற்றாண்டில் உலகில் தமிழர் வாழும் இடங்களிலெல்லாம் ஒரு சீரமைப்பான தமிழ்மொழிக் கலைத்திட்டங்கள், பாடநெறிகள், பாடநூல்கள் என்பன அமைவதற்கு இத்தகைய நிறுவனம் முயற்சி செய்யலாம்.

துணை செய்த எழுத்துக்கள்

- அருமைநாயகம் க. (1979) "தேசிய வரலாற்றுப் பின்னணியில் நாவலர்", நாவலர் நூற்றாண்டு மலர் (பதி. க. கைலாசபதி), ஸ்ரீலக்ஷ் ஆறுமுகநாவலர் சபை, கொழும்பு.
- குலரத்தினம் க. சி. (1989) செந்தமிழ் வளர்த்த செம்மல்கள், சுடரொளி வெளியீட்டுக் கழகம், யாழ்ப்பாணம், இலங்கை.
- சண்முகதாஸ் அ., மனோன்மணி சண்முகதாஸ், (1993) "தமிழ்மொழி கற்பித்தல் தொடர்பான சில சிக்கல்கள்", பவளவிழா மலர், உரும்பிராய் மகாவித்தியாலயம், யாழ்ப்பாணம்.
- சிவலிங்கராஜா எஸ். (1984) வடமராட்சியின் கல்விப் பாரம்பரியமும் இலக்கிய வளமும், வடமராட்சிக் கல்விவட்டம், யாழ்ப்பாணம், இலங்கை.
- நடராசா கி. (1991) யாழ்ப்பாண மாவட்டத்தில் இடைநிலை மட்டத்தில் தமிழ் கற்பித்தல் முறைகள் தொடர்பான பிரச்சினைகள், கல்வி முதுமாணிப்பட்ட ஆய்வோடு (அச்சில் வெளிவராது), யாழ்ப்பாணப் பல்கலைக்கழகம், இலங்கை.
- முருகையன் இ. (1979) "கல்வியியல் நோக்கில் நாவலர்", நாவலர் நூற்றாண்டு மலர்.
- Sanmugas A. (1993), "Sri Lanka : Language Situation", The Encyclopedin of Language and Linguistics, In Ten Volumes, Ed. R. E. Asher, Peragamon Press, Oxford.

“எந்தையும் தாயும் மகிழ்ந்து குலாவி
இருந்ததும் இந்நாடே - அவர்
முந்தையர் ஆயிரம் ஆண்டுகள் வாழ்ந்து
மடிந்ததும் இந்நாடே.”

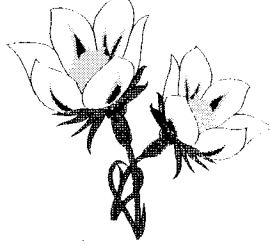

சிவனார் ஒளிவீசும் சீர்பாத மலையடியில்
சீரார் புகழ் விளங்கச் சிறந்தோங்கி நின்று
தவனார் சென்-ஜோசப்ஸ் தரணியெங்கும் விளங்கிடவே
தாவில் புகழ் பரப்பும் தமிழ் வித்தியாலயமாம்.

அவனியெங்கும் தமிழ் மணக்க
அரும்பாகி முகை அவிழும்
அனைத்திலங்கைத் தமிழ்த்தினத்தை
ஆவலுடன் வாழ்த்துதுமே!

அதிபர், ஆசிரியர்கள், மாணவர்கள்
பாடசாலை அபிவிருத்திச்சங்கத்தினர்

ம.மா/அம்ப/சென்.ஜோசப்ஸ் மகா வித்தியாலம், மஸ்கெலியா

**புதிய கல்விச் சீர்திருத்த
ஆலோசனைகளும்
நவீன கல்விச் சிந்தனைகளும்**

பேராசியர் சோ.சந்திரசேகரன்

அறிமுகம்:

இலங்கை சுதந்திரம் பெற்ற ஐம்பது ஆண்டு காலப் பகுதியில் நாட்டில் கல்வி முறை கண்ட முக்கியத்துவம் வாய்ந்த மாற்றம் நிரந்தரமான தேசிய கல்வி ஆணைக்குழுவொன்று அமைக்கப்பட்டிருப்பதாகும். 1980 களில் இடம்பெற்ற பாரதூரமான இளைஞர் கிளர்ச்சி, இளைஞர் அமைதியின்மை பற்றி ஆராய்ந்த ஜனாதிபதி ஆணைக்குழு தேசிய கல்வி ஆணைக்குழுவொன்றின் தேவைபற்றி வலியுறுத்தியிருந்தது. அதன் படி 1991, மார்ச் மாதம் பாராளுமன்றத்தில் தேசிய கல்வி ஆணைக்குழு வொன்றை அமைப்பதற்காக சட்டமூலமொன்று நிறைவேற்றப்பட்டது. கல்விக் கொள்கையொன்று தொடர்ச்சியாகக் கடைப்பிடிக்கப்படுவதை உறுதி செய்யவும் பல்வேறு சாரார்களின் அபிப்பிராயங்களையும் கவனத்திற் கொண்டு கல்விக் கொள்கைகளில் இனங்காணப் பொருத்தமான அமைப்பொன்றின் தேவையை புதிய தே.க. ஆணைக்குழு நிறைவு செய்துள்ளது. அரசாங்கம் கல்வி முறையை வழிநடாத்திச் செல்லவும் புதிய கல்விக் கொள்கையை வகுக்கவும் நிபுணத்துவம் வாய்ந்த ஆலோசனையைப் பெறுவதற்கான வாய்ப்பை இவ்வாணைக்குழு வழங்குகிறது. இக்குழு கல்வி தொடர்பான விடயங்களில் நாட்டின் ஜனாதிபதிக்கு ஆலோசனை கூறும்.

கல்விப் பிரச்சனைகளைத் தீர்த்து வைக்க ஆலோசனை வழங்கும் பணியைச் சரிவரச் செய்வதற்கு ஆணைக்குழு பல்வேறு ஆராய்ச்சிகளையும் மதிப்பீடுகளையும் செய்ய அதிகாரம் வழங்கப்பட்டுள்ளது. பொது மக்களையும் மற்றும் நிபுணர்களையும் கொண்ட பொது அமர்வுகளை நடாத்திக் கருத்துக்களைக் கேட்க முடியும்; கல்வித் திட்டங்களை உருவாக்க முடியும்; தகவல் தரவு வங்கியொன்றை ஏற்படுத்த முடியும்; தனது கடமைகளைச் செவ்வனே நிறைவேற்ற இவ்வாறான பரந்துபட்ட பல அதிகாரங்களை ஆணைக்குழு சட்டபூர்வமாகப் பெற்றுள்ளது.

இவ்வாணைக்குழு வெளியிட்ட கல்வியறிக்கையையும் (1992) தேசியக் கல்விக் கொள்கை, கல்விச் சீர்திருத்த ஆலோசனைகளையும் (1995) தொடர்ந்து அவற்றை நடைமுறைப்படுத்த ஒரு பணிக்குழுவும் 13 தொழில்நுட்பக் குழுக்களும் நியமிக்கப்பட்டன. புதுமுறையான க.பொ.த.உ/நி பயிற்சி நெறி, புதிய க.பொ.த. உ/நி பரீட்சை,

பல்கலைக்கழக அனுமதிப்பரீட்சை, பல்கலைக்கழகக் கல்வி வாய்ப்புக்களைப் பெற முடியாதோருக்கான மூன்றாம் நிலைக் கல்வி நிறுவனங்கள், பாடசாலை மறுசீரமைப்பு, சீர்திருத்தங்களுக்கான அமுலாக்கப் பிரிவு, ஆரம்பக் கல்வித்துறைகளில் சமவாய்ப்புக்களை அதிகரித்தல், கல்வித் தராதர மேம்பாடு, ஆங்கிலக் கல்வி, ஆசிரியர் கல்வி போன்ற துறைகளில் சீர்திருத்தங்கள் முன் வைக்கப்பட்டுள்ளன.

பொதுவாகவே கல்விச் சீர்திருத்தங்கள் சில யதார்த்தமான நிலைமைகளை எதிர்கொள்வதற்காக முன் வைக்கப்படும் தீர்வுகளாயினும் அவை ஒரு முக்கிய பகைப் புலனிலிருந்து உருவாகின்றது. சமகால சமூக, பொருளாதார கலாசார தேவைகளை ஒட்டியும் சமகாலத்தில் வளர்ச்சி பெற்றுள்ள நவீன கல்விச் சிந்தனைகளுக்கும் ஏற்ற முறையிலேயே புதிய கல்விச் சீர்திருத்தங்கள் அமையவேண்டியுள்ளது. புதிய 21ஆம் நூற்றாண்டின் நிலைமைகள், சவால்கள், தேவைகள் என்பவற்றைக் கருத்திற் கொண்ட முறையில் புதிய அறிவுமைய நூற்றாண்டில் வாழ்வதற்குத் தேவையான யாவருக்கும் கல்வி, வாழ்க்கை நீடித்த கல்வி, அதற்குத் தேவையான கற்றல் திறன்கள், உயர் இடைநிலையில் வகைப் பயிற்சி நெறிகள், பல்கலைக்கழக வாய்ப்பற்றோருக்கான பல்வகை மூன்றாம் நிலைக்கல்வி நிறுவனங்கள், பாடசாலை மட்டத்தில் செயற்பாட்டுக் கல்வி, செயற்திட்டத்தின் பயன்பாடு, செய்து கற்றல் முறைகள் போன்றன புதிய கல்விச் சிந்தனைகளிற் சிலவாகும். தே.க. ஆணைக்குழுவின் ஆலோசனைகளில் இப்புதிய சிந்தனைகளின் தாக்கத்தைக் காண முடியும்.

கட்டாயக் கல்வி :

யாவருக்கும் கல்வி என்னும் நவீன கல்வி நோக்கினைக் கருத்திற் கொண்டு ஆணைக்குழு அந்நோக்கினை அடைய 1998 தொடக்கம் கட்டாயக் கல்வி விதிகளை நடைமுறைப் படுத்தவுள்ளது. பாடசாலை செல்லாத பிள்ளைகள் பற்றிய விபரங்கள், செல்லாமைக்கான காரணங்கள் என்பவற்றை அறிய மதிப்பீடுகள் செய்யப்பட்டன. மாணவர்கள் சேர்வை அதிகரிக்கச் செய்ய நடவடிக்கைகள் மேற்கொள்ளப்படுகின்றன. பிறப்புச் சான்றிதழ், மதிய உணவு, பாடசாலை உபகரணங்கள் என்பவற்றை வழங்கிப் பெற்றோர்கள் ஊக்குவிக்கப் படுகின்றனர். பாடசாலை அபிவிருத்திச் சபைகளும் பாடசாலையைச் சூழவுள்ள சமுதாயமும் இந் நடவடிக்கைகளில் ஒத்துழைக்குமாறு கோரப் பட்டுள்ளன. அண்மைக்கால மதிப்பீடுகளின்படி 5-9 வயது மாணவர்களில் 8 வீதமானவர்களும் 10-14 வயது மாணவர்களில் 30 வீதமானவர்களும் பாடசாலைகளில் சேர்ந்து பயிலுவதில்லை. மொத்தத்தில் பாடசாலை செல்ல வேண்டிய

மாணவர்களில் 18-20 வீதமானவர்கள் 700,000 மாணவர்கள் பாடசாலைகளில் சேர்ந்து பயிலுவதில்லை. சேரி வாழ் மக்கள், பெருந்தோட்டத் தொழிலாளர், வருமானம் குறைந்த கிராமப்புற - நகர்ப்புற தொழிலாளர் போன்ற பின்தங்கிய பிரிவினர்களின் பிள்ளைகளில் 30 வீதமானவர்கள் பாடசாலை செல்வதில்லை எனவும் மதிப்பீடுகள் கூறுகின்றன. இவ்வாறான பாடசாலை செல்லாத பிள்ளைகள் தூர்நடத்தையில் ஈடுபடுவதால் சமூகக் குற்றங்கள் அதிகரிக்கின்றன. அத்துடன் பாடசாலை செல்லாத கணிசமான தொகையினர் அடிப்படை அறிவும் எழுத்தறிவும் கல்வித் தேர்ச்சியும் பெறாமையால் நாட்டிற்கு ஒரு கமையாக மாறி விடுகின்றனர். இத்தகையோரை வைத்துக்கொண்டு 21 ஆம் நூற்றாண்டின் சவால்களை வெற்றிகரமாக எதிர் கொள்ள முடியாது என்ற சிந்தனையின் அடிப்படையிலேயே கட்டாயக் கல்வி ஏற்பாடுகள் நடைமுறைப்படுத்தப்படவுள்ளன. பாடசாலையை விட்டு இடையில் விலகுவோருக்கான திறந்த பாடசாலைகள், செயற்பாட்டுப் பாடசாலைகள் என்பவற்றை மாற்று ஏற்பாடாகத் தே.க. ஆணைக்குழு விதந்துரைத்துள்ளது. இவை முறையான பாடசாலைக்குப் பதிலாக அதில் சேரமுடியாதவர்களுக்குச் கல்வி வாய்ப்புகளை வழங்குவன.

நெகிழ்ச்சித் தன்மை:

இடைநிலைப் பாடசாலை நிலையில் பல்வேறு ஆற்றல்களை உடைய பிள்ளைகளுக்கு நெகிழ்ச்சியான பாடநெறிகளும் பல்வகைப் பயிற்சி நெறிகளும் வழங்கப்படவேண்டும் என்பது நவீன கல்விச் சிந்தனைக்கு ஏற்புடையதாகும். இப்பின்னணியில் க.பொ.த. சா/நி வகுப்புகளில் பல தெரிவு பாடங்கள் அறிமுகம் செய்யப்படவுள்ளன.

- தொழில்நுட்ப பாடமும் அழகியல் பாடமும் பல தெரிவு பாடங்களைக் கொண்டதாக அமையும்.

கணித பாடம் யாவருக்குமுரிய ஒரே கட்டாய பாடமாக அமையாது செயல் முறைக் கணிதம், சாதாரண கணிதம், உயர் நிலைக் கணிதம் என மூன்று மட்டங்களில் கற்பிக்கப்பட்டு பரீட்சிக்கப்படும். விஞ்ஞானத் துறையில் பட்டப்படிப்புப் பயில உள்ளவர்களுக்குத் தேவை என்பதால் உயர் கணிதமும் உயர் கல்வி நிலையில் கணிதம் தேவைப்படாதவர்களுக்கு செயல்முறைக் கணிதமும் கற்பிக்கப்படவுள்ளன. தொடர்கல்வியின் போது ஓரளவு கணித அறிவு தேவைப்படுபவர்கள் சாதாரண கணித பாடத்தைப் பயிலலாம்.

- அவ்வாறே, உயர் கல்வி நிலையில் விஞ்ஞானம் பயில விரும்புவோருக்கு உயர் நிலை விஞ்ஞானம் என்ற பாடமும் அவ்வாறு பயில

விரும்பாதோருக்கு அடிப்படை விஞ்ஞானம் என்ற பாடமும் கற்பிக்கப்படும்.

க.பொ.த. உ/நிலையில் கலை, வர்த்தகம், விஞ்ஞானம் ஆகிய பாடப் பிரிவுகளுடன் தொழில் நுட்பம் என்னும் புதிய பாடநெறி அறிமுகப்படுத்தப் படவுள்ளது. இதனால் மாணவர்களுக்குரிய தெரிவு பாடங்கள் அதிகரிக்க உள்ளன.

கற்றல் முறைகள்:

வகுப்பறைக் கற்பித்தல் முறை முற்றிலும் ஆசிரியர் செயற்பாடாகவும் முயற்சியாகவும் அவரது வாய் மொழிக் கற்பித்தலாகவும் அமையாது, பிள்ளைகளின் செயற்பாடுகளுக்கும் குழுப் பணிகளுக்கும் சுய சிந்தனைக்கும் கருத்து வெளிப்பாட்டுக்கும் இடமளிப்பதாய் பல்வகைத் தன்மை கொண்டதாய் அமைதல் வேண்டும் என்னும் கருத்து நவீன கல்விச் சிந்தனையை ஒட்டிச் செல்கின்றது. ஆரம்ப நிலைக் கல்வியில் பிள்ளைகள் சுதந்திரமாகச் செயற்படவும் விளையாட்டு முறையில் கற்கவும் தாமாகக் கண்டறியவும் கலந்துரையாடவும் சிந்தனைகளை வெளியிடவும் வாய்ப்புகள் வழங்கப்படவேண்டும் எனத் தே.க. ஆணைக்குழுவின் ஆலோசனைகள் வலியுறுத்தியுள்ளன. பிள்ளைகள் ஆக்கபூர்வமான படைப்புப் பணிகளில் ஈடுபடவும் மேற்குறித்த முறைகளில் கற்க உதவும் வகையில் வகுப்பறையில் போதிய உபகரணங்களும் சாதனங்களும் வழங்கப்படவுள்ளன.

க.பொ.த. உ/நி வகுப்புகளில் ஆசிரியரின் வழமையான வாய்மொழிக் கற்பித்தலுடன் "செய்து பார்த்துக் கற்றல்" என்னும் புதிய முறையும் அறிமுகம் செய்யப்படும். இதற்கு செயற்திட்டங்கள் பயன்படுத்தப்படும். மாணவர்கள் செயற்றிட்டப் பணிகளினூடாக வகுப்பறையில் கற்ற கோட்பாட்டு அறிவை யதார்த்தமான பிரச்சினைகளில் பயன்படுத்த வாய்ப்புகள் வழங்கப்படும். வகுப்பறைக் கற்பித்தலால் வளர்க்க முடியாத சமூகப் பொறுப்புணர்வு, கூட்டுச் செயற்பாடு, ஆக்கத்திறன், தலைமைத்துவப் பண்பு என்பவற்றைச் செயற்றிட்டப் பணிகள் மூலம் விருத்தி செய்ய முடியும் எனத் தே.க. ஆணைக்குழு கருதுகிறது. மாணவர்கள் செய்து முடிக்கும் செயற்றிட்டங்களுக்கத் தனியாகப் புள்ளிகள் வழங்கப்பட்டு இறுதி மதிப்பீட்டில் சேர்த்துக் கொள்ளப்படும்.

க.பொ.த. உ/நி வகுப்பில் பயிலும் மாணவர்கள் ஏறத்தாழ வளர்ந்தோரின் நிலையை எட்டியவர்கள்; எனவே இவர்களை ஆரம்ப, இடைநிலைச் சிறார்கள் போன்று நடாத்த முடியாது. இவர்களுடைய தேவைகளையும் எதிர் காலத்தையும் கருத்திற் கொண்டு வழிகாட்டல் வழங்கப்பட, சிறந்த ஆசிரியர்

மாணவர் தொடர்புகள் நிலவ வேண்டும்; வழமையான ஆசிரியர் ஆதிக்கம் என்னும் நடைமுறையைத் தவிர்த்து க.பொ.த. உ/நி வகுப்புகளில் மாணவர்களின் முயற்சி, தலைமைத்துவம், பொறுப்புணர்வு என்பவற்றை வளர்க்கும் முறையில் வகுப்பறைச் சூழல் அமைய வேண்டும்; தீர்மானம் மேற்கொள்ளலில் மாணவர்களையும் பங்குகொள்ளச் செய்தல், அவர்களுடைய எதிர்காலத்தைப் பாதிக்கும் விடயங்களில் ஆலோசனை வழங்குதல் போன்றன மாணவர்களில் சிறந்த உள்பாங்குகள் வளர வழிகோலும்; புதிய கல்விச் சீர்திருத்த ஆலோசனைகளில் காணப்படும் இவ்வம்சங்கள் நவீன கல்விச் சிந்தனைகளுக்கேற்ப அமைந்துள்ளமை குறிப்பிடத்தக்கது. இன்றைய கல்விச் சிந்தனை வகுப்பறைச் செயற்பாட்டில் ஆசிரியர் ஆதிக்கம் குறைக்கப்பட்டு மாணவர்கள் சுதந்திரமாகச் சிந்தித்து "செய்து கற்பதை"ப் பெரிதும் வலியுறுத்துகின்றது.

பொதுக்கல்வி:

புதிய கல்விச் சீர்திருத்தங்கள் 1-11 தரம் வரை எதுவித சிறப்புப் பயிற்சியை வலியுறுத்தாது சகல மாணவர்களும் பயில வேண்டிய பொதுப்பாட ஏற்பாட்டிற்கு சாதகமாக உள்ளமை குறிப்பிடத்தக்கது. இடைநிலைக் கல்வியில் சாதாரண கணிதம், உயர் கணிதம், அடிப்படை விஞ்ஞானம், உயர் விஞ்ஞானம், ஆகிய தெரிவு பாடங்கள் இருந்தாலும் பொதுக்கல்வியே இந்நிலையில் வலியுறுத்தப் படுகின்றது. பொதுவாகவே நவீன கல்விச் சிந்தனை பாடசாலை மட்டத்தில் (1-11 தரங்கள்) சிறப்புப் பயிற்சி, பல்வகை நெறிகள் என்பவற்றுக்குச் சாதகமாக இல்லை. இந்நிலையில் சகல மாணவர்களும் 11 ஆம் தரம் வரை விஞ்ஞானம், கணிதம், மொழி, சமூகக்கல்வி, தொழில் நுட்ப பாடம் என்பவற்றைப் பயில வேண்டியுள்ளது. 1972 இல் ஏற்படுத்தப்பட்ட பொதுப்பாடசாலை முறை (1-11 தரங்கள் வரை) சிறு சிறு மாற்றங்களுடன் தொடர்ந்து பேணப்பட்டு வருகிறது. இடைநிலை மட்டப் பொதுப் பாடசாலை முறையில் அடிப்படை மாற்றங்கள் எதுவும் செய்யப்படவில்லை. 21 ஆம் நூற்றாண்டிற்கு மாணவர்களை ஆயத்தம் செய்தல் பற்றிய விடயத்தில், சிறப்புப் பயிற்சியின்றி பொதுக்கல்வியே பொருத்தமானது என்ற சிந்தனையே மேலோங்கியுள்ளது.

இன்றைய கல்விச் சிந்தனையின் மற்றொரு முக்கிய அம்சம் முறைசார்ந்த பாடசாலைக்கு கல்விக்கு அப்பால் வேறு மாற்றுக்கல்வி ஏற்பாடுகளும் இருத்தல் வேண்டும் என்பதாகும். பாடசாலையில் நெகிழ்ச்சியற்ற தன்மைகள் பலவுண்டு. இடையில் விலகுபவர்கள் திரும்பவும் பாடசாலைகளில் சேர்ந்து கல்வியைத் தொடர முடியாது. பல்வேறு வயதுக் கட்டுப்பாடுகள் உண்டு நாளாந்த வரவு மாணவர்களிடம் எதிர்பார்க்கப்படும்;

மாணவர்கள் தமது சொந்த ஆற்றலுக்கேற்பவன்றி பிற மாணவர்கள் பயிலும் வேகத்தில் கல்வி பயில வேண்டும். இத்தகைய அம்சங்கள், பல சந்தர்ப்பங்களில் பின்தங்கிய பிரிவினர்களின் பிள்ளைகளுக்குப் பாதகமான முறையிலேயே இயங்கி வருகின்றன. இந்நிலையில் பாடசாலை தவிர்ந்த திறந்த பாடசாலை, எழுத்தறிவு நிலையம் போன்ற அமைப்புகள் தேவைப்படுகின்றது. கல்வி மேம்பாட்டுக்குப் பாடசாலை முறையை மட்டும் நம்பியிராது வளர்முக நாடுகளில் உரிய வயதில் பாடசாலை செல்லாதவர்களுக்கு மாற்று ஏற்பாடுகள் செய்யப்படல் வேண்டும் என்ற கருத்து இன்று வலுப்பெற்றுள்ளது. புதிய கல்விச் சீர்திருத்தங்களில் பாடசாலைகளுக்குச் சமாந்தரமான திறந்த பாடசாலை மற்றும் முறை சாராக்கல்வி ஏற்பாடுகளுக்குச் சாதகமான ஒரு போக்கினைக் காணமுடிகின்றது. அறிவையும் தகவல்களையும் திறன்களையும் பயில மாற்று ஏற்பாடுகள் தேவை என இச்சீர்திருத்தங்கள் வலியுறுத்துகின்றன.

*பேராசியர் சோ.சந்திரசேகரன்
கொழும்பு பல்கலைக்கழகம்*

போற்றி, போற்றி! புனித வளனார் போற்றி!



“எங்கள் காவலாம் சூசை தந்தையின்
மங்க எங்கள் எங்குஞ் சொல்லீ
இங்கு பாடுவோம்.”

சூசைநாதரை காவியத் துலைவராகக் கொண்டு
தேம்பாவணி எனும் காவியம் பாடிய
தேன் துமிழ்ப் புலவன்,
இத்தூல் நாட்டினன்,
இயேசு சபைத் துறவி,
வீரமா முன்வரை
வீரூப்புடன் போற்றுவோம்!



அருந்தமிழ் இலக்கியச் செல்வங்கள்
அனைத்தையும் நினைத்திட வைத்தீரும்
நீடு புகழ்வாய்ந்த
அகில இலங்கைத் தமிழ்த்தினம் சிறக்குக!

அதிபர், ஆசிரியர்கள், மாணவர்கள், பாடசாலை அபிவிருத்திச்சங்கத்தினர்.
தி/சென்.ஜேரசப்ஸ் தேசியக் கல்லூரி,
திருகோணமலை.

தமிழில் இலக்கணக் கல்வி அவசியமா...?

எம்.எஸ். அப்துல் ரஹீம், M.A

நாகரிக சாதனங்களுள் மிகவும் முக்கியத்துவம் வாய்ந்த சாதனம் மொழியாகும். மொழி மட்டும் இல்லாதிருந்தால் மிருக வாழ்வே தொடர்ந்திருக்கும். எமது விருப்பங்கள், கருத்துக்கள், உணர்ச்சிகள் ஆகியவற்றைப் பிறர் அதிக சிரமமின்றி அறிந்துகொள்ள உதவுவது மொழியாகும்.

தமிழ் மொழியை மட்டுமல்லாது ஏனைய அறிவியல் நூல்களையும் ஐயமறக்கற்க உதவுவது மொழியாகும். இன்றைய உலகில் 2000 இற்கு மேற்பட்ட மொழிகள் உள். அவற்றில் எழுத்து வடிவம் கொண்டவை 700 மட்டுமே, ஆனால் இலக்கண இலக்கிய வடிவங்கள் கொண்டவை 200 மட்டுமே. தமிழ் மொழியைப் பொறுத்தவரையில் இலக்கண வடிவு மட்டுமல்லாமல் தொன்மை, உயர்வு, சிறப்பு ஆகியவற்றையும் கொண்டது எனலாம். மனிதனை அவனது விலங்கு நிலையில் இருந்து மேம்படச் செய்த சக்தி மொழிக்கு உண்டு. மனித சிந்தனை மொழியின் அடியாகவே உருவாகிறது, மொழியின் மூலம் உலகை நம்மால் அறிய முடிகிறது, நமது கருத்தையும் வெளிப்படுத்த முடிகிறது. மொழி மனிதனால் படைக்கப்பட்டது. மனித கலாசாரத்தின் கூறாக விளங்குவதோடு அவனது கலாசாரத்தை வெளிப்படுத்தும் ஒரு சாதனமாகவும் அமைகின்றது. எனவே தான் மொழி ஒரு தொடர்பாடல் ஊடகமாகவும் கொள்ளப்படுகிறது.

உலக மொழிகளுள் இலத்தீன், கிரேக்கம், வடமொழி போன்றவை எழுத்து மொழியாக வளர்ச்சியடைந்த பின்னர் பேச்சு வழக்கையே இழந்து விட்டன. உலகிலுள்ள பழையமையான ஏழு மொழிகளுள் தமிழும் ஒன்றாக அமைகிறது. பேச்சு வழக்கு, எழுத்து வழக்கு ஆகிய இரண்டிலும் தொன்று தொட்டு வளர்ச்சியடைந்து வருவது தமிழ் மொழியாகும்.

மொழிக்குரிய இயல்பான இலட்சணம் அதன் அழகு. இந்த இலட்சணம் தான் இலக்கணம் என அழைக்கப்படுகிறது. வளர்ந்து வருகின்ற ஒரு மொழியின் இயல்பான இலட்சணத்தைப் பேணப் பல்வேறு கட்டுப்பாடுகள் தேவை. இக்கட்டுப்பாடுகள் இல்லாவிட்டால் மொழியின் அழகு திரிந்து வேறாகிவிடும்.

இலக்கண அறிவின் முக்கிய பயன்பாடு புலவர்கள், அறிஞர்கள் கருத்தை நன்கு விளங்கி அறிவதேயாகும். அத்தோடு எமது கருத்துக்களையும் முறைப்படி வெளியிட அந்த அறிவு பயன்தரும் என்பது உண்மை.

பேராசிரியர் க.வித்தியானந்தன் அவர்களின் கூற்று ஒன்று இங்கு நோக்கத்தக்கது. ஒரு மொழிக்குச் சிறப்பை, அழகைக் கொடுப்பது இலக்கணம். உயிருள்ள எந்த மொழிக்கும் இலக்கணம் இன்றியமையாதது. மொழி சிதைந்து அழகு குன்றிச் சீர் கெட்ட நிலையை அடையாது காப்பது இலக்கணமாகும். மொழி குளத்து நீர் போன்றது. அக்குளத்தின் அணை போன்றது இலக்கணம்.

விலங்கு மொழிகள் சந்தர்ப்பத்துக்கும் சூழலுக்கும் மட்டுப்படுத்தப்பட்டவை. மனித மொழியோ கால, இட, வரம்பு அற்றது. மொழி மாறும் இயல்பு உடையது. அது இடையறாது நிகழுகிறது. இந்த மாற்றம் தவிர்க்க முடியாதது அதனாற்றான் இலக்கணகாரரும்,

“பழையன கழிதலும் புதியன புகுதலும்
வழுவல கால வகையினானே”

என்றனர்.

தமிழ் மொழி ஒரு தொன்மை வாய்ந்த மொழியெனக் கண்டோம். அது இரண்டாயிரம் ஆண்டு காலப் பழைய இலக்கியங்களைத் தன்னகத்தே கொண்டது. இலக்கியம் கண்டதற்கே இலக்கணம் சொல்லப்படுகிறது. இலக்கிய வளமுள்ள மொழிகளில் மட்டுமே இவ்வாறான இலக்கணங்கள் தோன்றியுள்ளன. இலக்கிய வளமற்ற மொழிகளே இலக்கணம் அற்ற, வளர்ச்சி குன்றிய மொழிகளாகக் காணப்படுகின்றன.

மனித மொழிக்குச் சில சிறப்புக் கூறுகள் இருப்பதாக மொழியியலாளர் கூறுகின்றனர்.

- * இடுகுறித்தன்மை.
- * ஆக்குதல்
- * கால, இட, வரம்பின்மை.
- * கலாசாரரீதியான பரிமாற்றம் என்பவைகளாகும்.

விலங்கு மொழியில் அவற்றின் குறியீட்டுக்கும் அது குறிக்கும் பொருள் அல்லது செய்திக்கும் இடையில் மிக நெருங்கிய தொடர்பு இருக்கும். மனித மொழியிலே அடையாளத்துக்கும் அது குறிக்கும் பொருளுக்கும் இடையே நேர்த் தொடர்பு இல்லை.

மனித மொழியின் அடிப்படைப் பண்புகளுள் ஆக்கும் திறனும் ஒன்றாகும். மனிதனால் ஆக்கக் கூடிய வாக்கியங்களுக்கு எல்லையே இல்லை. மிருகம் அல்லது பிற தொடர்பாடல் சாதனங்களால் வரையறுக்கப்பட்டவற்றையே தொடர்பாட முடியும்.

விலங்கு மொழி சந்தர்ப்ப சூழலுக்கு கட்டுப்பட்டது. முன்பு நடந்ததை அல்லது நாளை நடக்கவிருப்பதை எந்த விலங்கும் தெரியப்படுத்தாது. ஆனால் மனித மொழியிலே இருப்பது இல்லாதது எதை வேண்டுமானாலும் தெரியப்படுத்தலாம்.

விலங்குகள் வேறு வேறு எண்ணிக்கையிலான அடிப்படை ஒலிகளைப் பயன்படுத்தப்படுகின்றன. மனித மொழியிலும் சம அளவான ஒலிகளே பயன்படுத்தப்படுகின்றன. என்றாலும், பொருளில்லாத ஒலிகளையும் இணைத்து வாக்கியங்களை உருவாக்குகின்ற ஆற்றலாகிய இருமைத்தன்மை மனித தொழிக்கு மட்டுமே உரியது.

விலங்கு மொழி இயல்பானது. தன் மொழியைக் கற்றுக் கொள்வதில்லை. உலகெங்கும் விலங்குகளின் ஒலி சீரானவை. வேறுபாடு மிகவும் குறைவு. மனித மொழியோ அது வழங்கும் கலாசாரச் சூழல் காரணமாக வேறுபடுகிறது. சமூகத்திலிருந்து தனிமைப்படுத்தப்பட்ட குழந்தை மொழியைக் கற்றுக்கொள்ளாது.

மொழியியல் ஆய்வுகள் யாவும் பேச்சு வழக்கை முற்படுத்தியே ஆய்வுகளை மேற்கொள்ளுகின்றன. ஏனெனில், எழுத்து மொழிக்கு முதலில் தோன்றியது பேச்சு மொழி என்பதால் ஆகும்.

இன்று பாடசாலைகளில் தமிழ் இலக்கணத்தை தனியாகக் கற்பிக்கக் கூடாது. அது இயல்பாகவே ஏனைய பாடங்களுடன் சேர்த்துக் கற்பிக்கலாம் என்று ஒரு சாராரும் தமிழிலக்கணம் தனியாகக் கற்பிக்கப்படவேண்டும் என்ற மற்றொரு சாராரும் தமக்குள் விவாதித்துக் கொண்டிருக்கின்றனர்.

தற்காலக் கல்வி முறை தேர்வை இலக்காகக் கொண்டு மட்டுமே அளவிடப்படுவதனால். இலக்கணப் பகுதிகளை முற்காபு புறக்கணித்த நிலையிலும் திறமை அல்லது விசேட சித்தியைப் பெற்றுக் கொள்ள முடியும் என்று ஆசிரியர்களும் மாணவர்களும் நம்புகின்றனர்.

இந்த நம்பிக்கையின் பலபலன்களை நாம் பொது ஜன ஊடகங்களில் இடம் பெறும் தமிழ்க் கொலைகளை வைத்தே கண்டு கொள்ளலாம். கடந்த காலங்களில் தமிழை இலக்கண வரன்முறையுடன் கற்றவர்களே இன்றும் நல்ல தமிழில் பேசுகிறார்கள், எழுதுகிறார்கள். பிரதேசச் சிறுகதைகள், நாவல்கள், சினிமாக்கள் ஆகியவற்றில் கையாளப்படும் பிரதேச வழக்குகள் காரணமாக தனித் தமிழ் நடை இழிநிலை அடைந்துவிட்டது என்பது பலரது கருத்தாகும்.

வகுப்பறையொன்றுக்குள் ஆசிரியர் நுழைகிறார். இடையில் ஆசிரியர்,
“கோந்தோ?” என்கிறார்.

“கோந்தீர்” என்கிறார்கள் பிள்ளைகள். நமக்கு இது வியப்பைத் தருகிறது. அந்த உரையாடலின் சரியான வடிவம் இது.

“கொண்டு வந்தீர்களா.” இது வினா.

“கொண்டு வந்திருக்கின்றோம்.” இது விடை.

இப்பேச்சு வழக்கு இதே வழுவில் எழுத்தில் வந்தால் நிலை என்னவாகும். இது வட மேல் மாகாணக் கிராமத்து வழக்கு.

இனித் தென்னிலங்கைச் சிறுகதையொன்றில் காணப்படும் வாக்கியம் இது
“இங்க வாங்கயெல்ல”

இவ்வாக்கியத்தின் பொருளை தென்னிலங்கை தவிர்ந்த ஏனைய வாசகர்கள் புரிந்து கொள்ளமுடியாது போகலாம்.

இவ்வாறு இவை எழுத்து மொழியில் வருவதனால் அதுவே இலக்கியமாகி அதுவே சரியான பதம் என்று எதிர்காலச் சமுதாயம் அறிந்து கொள்ளாதா? இந்த வாக்கியத்தில் பின்வரும் சொற்கள் அடங்கியிருக்கின்றன என்பது உங்களுக்கே வியப்பைத் தரலாம்.

“இங்கே வாருங்கள். நான் சொல்வதை கவனியுங்கள்”. உணர்வு வெளிப்படுகிறது. பதார்த்தம் பேணப்படுகிறது என்பதற்காக மொழி சிதைவடைவதைத் தடுக்கும் மார்க்கம் முறையாக இலக்கணம் கற்பித்தலேயாகும்.

மொழியொன்றின் முதுகெலும்பாக அமைவது இலக்கணமேயாகும். இலக்கணத்தைப் புறக்கணித்து மொழிப் பாயத்தை முழுமையாகக் கற்பித்தல் முடியாத காரியமொன்றாகும். தற்காலத்தில் தமிழ் பேசும் மக்கள் வேற்று மொழி பேசுவார்களுடன் கலந்து வாழ்கின்றார்கள். அதனால் அவர்கள் பேசும் மொழி அமைப்பு முறைகளையும் தமிழ் மொழியில் கலந்து கொள்கிறார்கள். இந்த நிலை காலப்போக்கில் எது சரியான வழுவம் என்பதில் ஐயப்பாட்டைத் தோற்றுவிக்கும்.

“கடை பூட்டோ” இது வினா

“பூட்டி” - இது விடை.

‘கடை வஹலாத?, வஹலா,’ என்ற சிங்கள மொழிச் சொல்வாக்கால் வந்தது இது.

பூட்டி என்பது வினைமுற்று அன்று. அது ஒரு குறை வினை. அத்தோடு தமிழ் வழக்கில் பாயியின் தாயைப் பூட்டி என்பதும் உண்டு. பூட்டன் ஆண்பால்; பூட்டி பெண்பால்.

பேச்சு வழக்கில் பேசுவருக்கும் கேட்பவருக்கும் பொருள் விளங்காமெனினும் இலக்கியங்களில் இது இடம்பெறும் போது மயக்கத்தை ஏற்படுத்தாதா? தமிழ் ஒரு தேசிய மொழியாக அங்கீகரிக்கப்பட்ட நிலையிலும் அரசால் வெளியிடப்படும் படிவங்களிலும் அறிவித்தல் பலகைகளிலும் பாடநூல்களிலும் கூட வழக்களுடனேயே வெளியிடப்படுகின்றன. இந்த நிலையில் தமிழின் தனித்துவத்தைக் காப்பாற்ற வேண்டுமாயின் பாடசாலைகளில் இலக்கணப் போதியில் அதிக கவனம் செலுத்தப்பட வேண்டும்.

இலக்கணத்தில் சில பகுதிகள் கமையாக அமைந்துள்ளன என்பது உண்மையேயாகும். பொருந்தாத, காலம் கடந்த உதாரணங்களை நீக்கிக் கற்பித்தல் பயனுடைய செயலாகும்.

தமிழ் மொழியை ஒழுங்குற எழுதவோ பேசவோ தேவையான திறன்களை வளர்க்க நல்ல உதாரணங்களின் துணையுடன் இலக்கணம் கற்பித்தல் அவசியமாகும். இந்த அடிப்படை யிலேயே பாடசாலைகளில் இலக்கணம் கற்பிப்பதன் நோக்கமாகப் பின்வருவன கூறப்படுகின்றன.

- * தமிழ் மொழியின் அமைப்பையும் அதன் வழக்கிலிருந்து வரும் மரபுகளையும் அறிவதற்கு இலக்கண அறிவு தேவைப்படுகிறது.
- * திருத்தமாக பேசுவதற்கும் அதே போல எழுதுவதற்கும் இலக்கண அறிவு பயன்படுகிறது.
- * மொழியொன்றைச் சிறப்பாக கையாள மொழியாட்சியை மேலோங்கச் செய்ய இலக்கணப்பிரயோகம் அவசியமாக உள்ளது.

தேர்விலே சித்தியடையும் நோக்கிலே மட்டும் இலக்கணம் கற்பிக்கக் கூடாது. கற்பதுவும் உதவாது.

இலக்கியம் கண்டதற்குத் தான் இலக்கணம். எள்ளுக்குப் பின்பு தான் எண்ணெய். எள்ளுக்கு முன்பாக கண்டிப்பாக எண்ணெய் இருக்க முடியாது. அது போல மொழி அறிவு பெற்ற பிள்ளைகளுக்கத் தான் இலக்கணம் சொல்லிக் கொடுக்கின்றோம்.

புதிய கல்வித் திட்ட ஒழுங்குகளின்படியும் கூட இலக்கியப் பாடங்கள் அமைந்து நிற்க அவற்றிலிருந்து தான் இலக்கண விடயங்கள் விளக்கப்படுகின்றன.

எனவே இலக்கணத்தைப் புறக்கணித்துத் தமிழின் தனித்துவத்தை நீக்க முயலும் சக்திகளுக்குத் துணைபோகாது மொழியையும் அதன் வழி இலக்கணத்தையும் கற்று, கற்பித்துத் தமிழ்ப் பணி புரிவோமாக.

எம். எஸ். அப்துல் ரஹீம், M.A
கலைத்திட்ட அபிவிருத்திப் பிரிவு,
தேசியக் கல்வி நிறுவகம்,
மகரகம்.

“என்மையினால் ஒரு தமிழன் படிப்பில்லை என்நால்
இங்குள்ள எல்லோரும் நாண்டவும் வேண்டும்”

-பாவேந்தன் பாரதிதாஸன்-

எங்கள் பிள்ளைகளின் தமிழ்த்தன விழா
பொங்கும் பொலிவுடன் விளங்குக!

சகலவிதமான சைக்கிள்களுக்கும் மிகத்தரமான உதிரிப்பாகங்கள்.

கிடைக்குமிடம்:

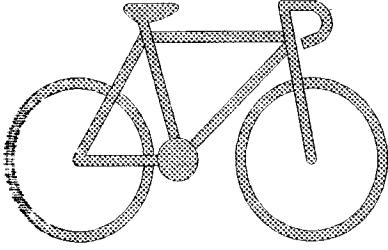

லக்ஸ்மி ஸ்டோர்ஸ்

21, குருநாகல் வீதி,
புத்தளம்.

“வாழ்க தமிழ் மொழி!
வாழ்க நிரந்தரம்!”

With the Best Compliments From



SERENDIP PRINTERS

73, Mannar Road,
Puttalam.

Tel: 032 - 65761

Hot Line : 071 - 69188

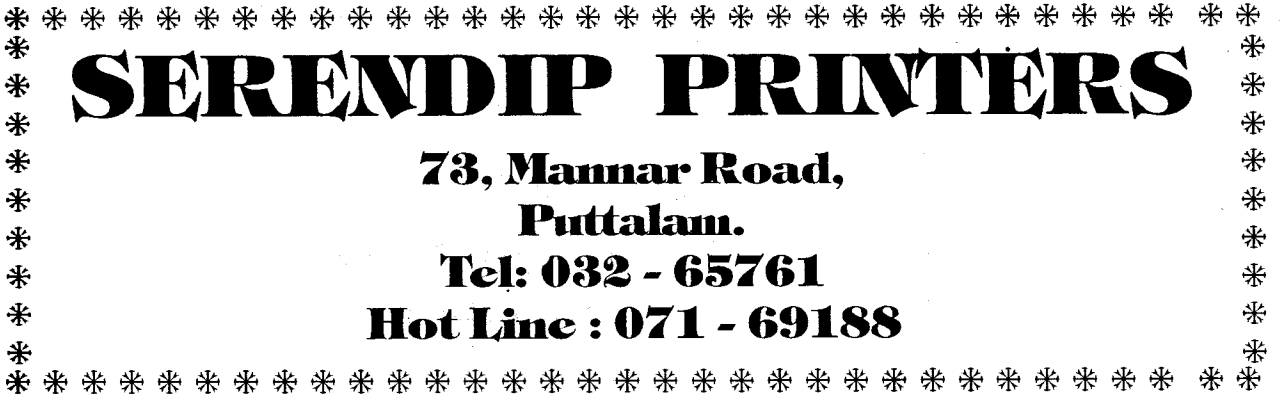

“செந்நெல் மாற்றிய சோறும் – பசுநெய்
 தேக்கிய கறியின் வகையும்,
 தன்னிகர் தானியம் முதிரை – கட்டித்
 தயிரொடு மிளகின் சாறும்
 நன்மதுரம் செய் கிழங்கு – காணில்
 நாவில் இனித்திடும் அப்பம்,
 உன்னை வளர்ப்பன தமிழா! – உயிரை
 உணர்வை வளர்ப்பது தமிழே!”

–பாவேந்தன் பாரதிதாஸன் –

சுவை மிகந்த உணவு வகைகட்டு
 புத்தளம் முருகன் கபே!



சோலைக் குளிர்நடு உணர்வுகட்டு
 தமிழ்மொழி!

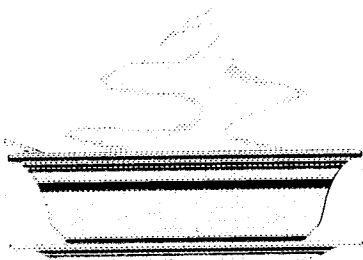

உடையராள்,

முருகன் கபே
12, Masjid Street,
Puttalam.

தமிழ் மொழித் தினம்.

பல அந்நிய மொழிகளின்
அடி மொழியாகவே
தமிழ் மொழி திகழ்கிறதே!
பல பன்மொழி யறிஞர்கள்
தகைமையி னாலிதைச்
சான்றுடன் சாற்றினரே!

உல கெங்குமுள்ள பல
பல்கலைக் கழகங்கள்
படித் துயர் சான்றுடனே
நலமுடன் தமிழ் மொழி
நயத்தினை உணர்த்தியே
நான்கு திக்கும் விதைத்தார்!

அறிவியல் பொருளியல்
ஆன்றிடும் பலவியல்
செறிவுடன் சேர்ந்து நிற்கும்
திறமைகள் சார்ந்துமே
திகழ்ந்திடும் மொழியெனத்
தமிழ்மொழி உயர்ந்திடுதே!

ஐயாயிரம் வருடங்கள்
ஆழ்ந்த கருத்துள
இலக்கியம் ஈந்த தமிழ்
பல்லாயிரம் ஆண்டுகள்
பன்மொழி வித்தகர்
போற்றிடுவர் நிறைந்து!

இலங்கையின் பல்லினம்
ஏற்றிடும் மொழியெனத்
திறம்படப் படிப்பதற்குத்
துலங்குதல் செய்யவே
தமிழ்த் தினமாக்கியே
பெருவிழாக் காணுகிறோம்!

தமிழ்மொழி சார்ந்தவர்
தமிழ்மொழி கற்பவர்
தமிழ்மொழி உணர்வு பெற்று
தமிழ்த் தினம் ஒன்றினைத்
தமிழ்மகன் நினைவினில்
தருவதால் தலைநிமிர்வோம்!

கவிஞர் ஏ.இக்பால்
தர்கா நகர்.

MILLERS LIMITED

Sole Agents/Distributors

❖ **KODAK** Photographic Products

❖ **KRAFT** Products,
Vegemite

❖ **FOSTER'S** Lager

❖ **SHEAFFER** Writing
Instruments

❖ **BONLAC** Skim Milk Powder

❖ **FINDLATER'S**
Finest Scotch
Whisky, Wines & Spirits

P.O. Box 100, 50 York Street, Colombo 1.
Tel: 329151 (5 lines)

பிரிவு ஒன்றில் முதலாம் இடத்தினைப் பெற்றுள்ள எழுத்தாக்கம்.

நல்லொழுக்கம்

01. நல்லொழுக்கம் என்றால் நீதிநூல்களில் சொல்லப்பட்ட விதிகளின் படியும் பெரியோர் நடந்து காட்டிய படியும் நன் நடத்தைபுடன் ஒழுகுவதாகும்.
02. அன்புடைமை, இன்சொல் பேசுதல், அடக்கம் பேணுதல், புறம் கூறாமை, உண்மை பேசுதல், ஆசையின்மை, அழுக்காறின்மை, செய்ந்நன்றி பாராட்டுதல் முதலியவற்றை நல்லொழுக்கப் பண்புகளாய் குறிப்பிடலாம்.
03. அரசன், பெற்றோர், உபாத்தியாயர் ஆகியோரைத் தேவர்களைப் போல மதித்து வழிபடும் ஒழுக்கம் முன்னாளிலே நிலவியது.
04. "ஒழுக்கம் விழுப்பந் தரலான் ஒழுக்கம் உயிரினும் ஓம்பப்படும்" என்று வள்ளுவர் ஒழுக்கத்தின் உயர்வை அழகாகக் கூறியுள்ளார்.
05. கண்ணகி கற்புக்கரசியானதற்கும், காந்தி மகாத்மா ஆனதற்கும், அரிச்சந்திரன் புகழ் ஓங்கியதற்கும் காரணம் அவர்கள் கடைப்பிடித்த நல்லொழுக்கப் பண்புகளேயாகும்.
06. உயர் குலத்தில் பிறந்தோராயினும் நல்லொழுக்கம் இல்லாவிடின் அவர் இழி குலத்தோராகவே மதிக்கப்படுவர். கல்வியிலும் செல்வத்திலும் சிறந்தவராயிருந்தாலும் நல்லொழுக்கம் அற்றவரை உலகம் மதிக்காது.
07. ஆன்மீகப் பயிற்சிகள், உண்ணா விரதங்கள், பிரார்த்தனைகள் ஆகியவற்றின் மூலம் நல்லொழுக்கப் பயிற்சிகளைப் பெறலாம்.
08. வீரம், பெருந்தன்மை, தியாக உணர்வு, சகிப்புத்தன்மை, ஊக்கம் போன்ற மனிதனின் சிறப்பியல்புகள் இன்று பெரும் ஒழுக்கக் கேடுகளுக்கு அடிமைப்படுத்தப்பட்டு விட்டன.
09. இன்று கல்விக் கூடங்களிலே ஒழுக்கக் கேடுகள் தலை விரித்து ஆடுவதால் தான் மாணவ சமுதாயம் வன்செயல்களுக்கு அடிமையாகி அழிவுப் பாதையில் சென்று கொண்டிருக்கின்றது.
10. நல்லொழுக்கம் வீட்டிலே உருவாகி பாடசாலை, ஊர், நாடு, உலகு போன்ற அனைத்து இடங்களிலும் பரிணமிக்க வேண்டும்.
11. நன்றிக்கு வித்தாகும் நல்லொழுக்கம் நன்மையையும், இன்பத்தையும் தருவதுடன் சீரிய வாழ்க்கை முறையொன்றை நிர்மாணிப்பதற்கு தேவையான அடிப்படைக் கோட்பாடுகளையும் உள்ளடக்கியுள்ளது.
12. அறங்கள் பலவற்றையும் ஆராய்ந்து இவற்றுள் இம்மைக்கும், மறுமைக்கும் துணையாவது எது என்று தேர்ந்தாலும் துணையாய் முடிவது நல்லொழுக்கமாகும்.
13. வள்ளுவர் பெருமான், "பிறர் ஆக்கம் கண்ட போது பொறாமை கொள்ளாதிருக்கும் பண்பை ஒழுக்க நெறியாகக் கொள்ள வேண்டும்" என்ற வலியுறுத்தியுள்ளார்.
14. நல்லொழுக்க நெறிகள் அனைத்தும் மக்களை நல்வாழ்விற்கு இட்டுச் செல்வதால் உலகிலுள்ள எல்லா மதங்களும் நல்லொழுக்கத்தைக் கடைப்பிடிக்கும்படி மனித இனத்தை வலியுறுத்துகிறது.
15. நல்லொழுக்கத்தின் பெருந்தேவை இன்று போல் என்றும் மிகுந்ததில்லை: எனவே இன்றைய உலகின் அணு ஆயுதப் போட்டிகள் ஒழிய, அகதி முகாம்களில் அவலம் தீர, அறம் வளர, அமைதி நிலவ, இன்பம் பெருக நல்லொழுக்கம் உயிர் பெற வேண்டும்.

செல்வி. ரி. சனீரா.

கே/மாவ/ஸாஹிரா மத்திய கல்லூரி,

மாவனெல்லை.

சப்பிரகமுவா மாகாணம்.

அக்ல லைங்கைத் துமழ் மொழ்த்தின வீழா சீறப்புற
நடந்தேற எமது உளம் நிறைந்த வாழ்த்துக்கள்!

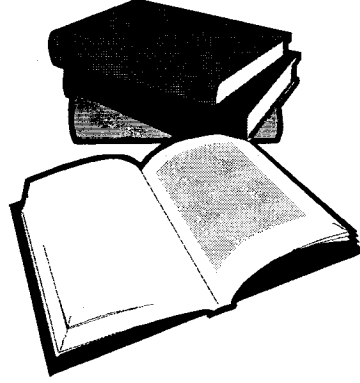

போட்டிப் பரீட்சைகளுக்கான மாதிரி வினாப்பத்திரங்கள்,
வழிகாட்டி நூல்கள் பாடசாலைப் பரீட்சைகளுக்கான
முன்னோடி வினாப்பத்திரங்கள் வெளியீடுவோர்.

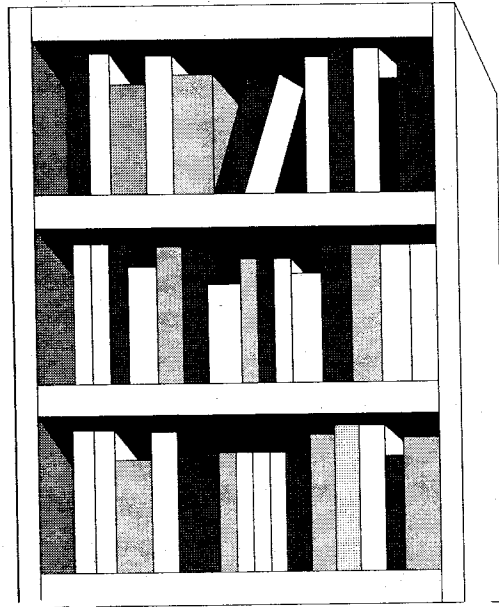

சென்றி ஜோசப் நிறுவனம்

2/84, வோபொட வீதி,

நீர்கொழும்பு.

தொ.பேசி: 031 - 24471/071 - 10022

பெற்றோரைப் பேண்

சின்னஞ்சிறு குழந்தை, பருவ வயதை எட்டிப் பிடித்துப் பார் போற்றும் பெருமகனாக ஆவதற்கு அவனுக்கு மூலகர்த்தாவாக அமைந்தது யார்? பெற்றோர்களே.

அன்னை பத்து மாதம் தன் உதரத்திலே தாங்கி, சுமந்து எம்மை ஈன்றெடுக்கின்றாள். பெற்றதுடன் தன் கடமை முடிந்து விட்டது என இருந்து விடுகின்றாளா? இல்லை. கண்ணை இமை காப்பது போல் எம்மைப் பாதுகாக்கின்றாள். தன் பிஞ்சுக் குழந்தையின் பஞ்சுப் பாதங்களை மலரடியாக நினைக்கின்றாள். தன் குழந்தையின் மழலைச் சொற்களை யாழிலும் குழலிலும் இனிதாக கருதுகின்றாள். மானாட, மயிலாட, மதியாட, முத்தாட, முதிலாட, முல்லைப் பூவாட மகிழாத அன்னை தன் சின்னக் குழந்தையின் சுட்டி விரல் அசையும் போது அவள் அடையும் மகிழ்விருக்கிறதே! அதை என்னவென்று கூறுவது?

தந்தை முயன்று, பொருளிட்டி உணவு, உடை மற்றும் எமது தேவைகளையெல்லாம் நிறைவு செய்கிறார். பார் போற்றும் பெருமகனாக எம்மை ஆக்குகின்றார்.

“தாயிற் சிறந்த கோயிலுமில்லை
தந்தை சொல் மிக்க மந்திரமில்லை”

என்பர்.

வாழ வழியறிவாது தவிக்கும் எமக்கு வழி காட்டியாகிறார். நவநாகரிகம் என்னும் வலையில் சிக்குண்டு சின்னாபின்னப்பட்டுச் சீரழிந்து போகும் எமது வாழ்வுக்கு வழிகாட்டி, ஒளியூட்டுகிறார்.

ஆனால் சிறகு முளைத்த பறவை கூட்டை விட்டுப் பறப்பது போல், கருணைத் தெய்வங்களை, தியாகச் சுடர்களை உதாசீனப்படுத்தி அலட்சியம் செய்து உதறித் தள்ளி விடுகின்றனர்.

“எந்நன்றி கொன்றார்க்கும் உய்வுண்டாம் - உய்வில்லை
செய்ந்நன்றி கொன்ற மகற்கு”

என்கிறார் திருவள்ளுவர். “நன்றி மறப்பது நன்றன்று” பெற்றோர் செய்த நன்றியை மறப்பது தம் வாழ்வில் வளத்தைச் சிதைப்பதற்காகவேயாம்.

எவ்வாறு மெழுகுதிரி தானே உருகி எமக்கு இருளைப் போக்கி ஒளியை ஊட்டுகின்றதோ அதே போல் நம் எதிர் கால வாழ்க்கை சீரும் சிறப்புமாக அமைய வேண்டும் என்பதற்காகத் தங்களையே தியாகம் செய்யும் தியாகச் சுடர்கள் பெற்றோர்கள்.

எமக்காகக் தமது சுகபோகங்களை எல்லாம் மறந்து வாழ்ந்தனர்.

“ஈன்ற பொழுதிற் பெரிதுவக்கும் தன் மகனை
சான்றோன் எனக் கேட்ட தாய்”

என்கிறது வாழ்க்கைக்கு வழிகாட்டியான வையகம் போற்றும் திருக்குறள். தன் மகனை ‘சான்றோன்’ எனக் கேட்கும் போது ஒரு அன்னை அடையும் மகிழ்விருக்கின்றதே! அப்பப்பா

ஆலமரம் முதிய மரமானதும், அதன் விழுதுகள் எவ்வாறு ஆலமரத்தை உறுதியாக தாங்கிப் பிடிக்கின்றன. இயற்கையே நமக்கு உதாரணமாய் விளங்குகின்றது.

ஈன்றோர் முதியோர் ஆனதும் பிள்ளை உதாசீனப்படுத்துகின்றான். பூஜை செய்யும் மலரடிகளை புண்படுத்துகின்றான் வாழ்வின் யதார்த்தமே இப்படித்தானா? மண்ணிற் பிறந்த மானிடனை மண்ணின் மைந்தனாக்கித் தரும் பெற்றோருக்கா இந்த நிலை?.....

பெற்றோர் எமக்கு செய்யும் சேவைகளோ அளப்பரியது.

முதியோரான பெற்றோரைப் பராமரித்து இன் முகத்துடன் அவர்களுக்குச் சேவை செய்ய வேண்டும். அவர்களின் சொத்துக்களைப் பறிப்பதற்காக மட்டும் அவர்களுக்குப் பணிவிடை செய்யக் கூடாது. உள்ளார்ந்த அன்புடன் உபசரிக்க வேண்டும்.

நாம் இன்று ஒளி மயமான எதிர்காலத்தை நோக்கி நடைபோட காரணகர்த்தாக்கள் பெற்றோர்களே.

பெற்றோர்கள் கூறும் அறிவுரைகள் சில காலத்திற்குப் பொருத்தமில்லாதவையாக இருக்கலாம். ஆனால் அவர்கள் சொல்லும் போது செவி தாழ்த்தி பணிவுடன் கேட்க வேண்டும். முதுமையின் பிடியில் தள்ளப்பட்ட மனதை புண்படுத்தக் கூடாது.

“மகன் தந்தைக்காற்றும் உதவி
இவன் தந்தை இவனைப் பெற என்னை
தவம் செய்தானோ”

என்ற சொல் ஆகும். எனவே, ஈன்ற பெற்றோரை, இன்முகத்துடன் இன்சொல் பேசி, இனியவை கூறி மகிழ்வுப் படுத்த வேண்டும்.

ஈன்றோர் அடையும் உவகையே நம் வாழ்க்கை உயர்வாகும். மண்ணின் மைந்தர்களாய், புத்திர சீலர்களாய், பார் போற்றும் பெருமக்களாய், மணிமுடியில் பதிந்த மாணிக்கங்களாய் எம்மை உருவாக்கிய பெற்றோர்களைப் பூஜித்து ஒளிமயமான வாழ்வைப் பெறுவோமாக.

“பெற்றோர் என்னும் பெருந்தகைகளை பூஜித்து உயர்வடைவோம்”.

செல்வி. சப்ரியா தாருக்,
க/பெண்கள் உயர்தரப் பாடசாலை,
கண்டி.
மத்தியமாகாணம்.

“வெங்கொடுமைச் சாக்காட்டில் விளையாடும்
தேளெங்கள் வெற்றித் தோள்கள்!
கங்கையைப்போல் காவிரிபோல் கருத்துக்கள்
ஊறுமுள்ளம் எங்கள் உள்ளம்!
வெங்குருதி தனிற்கமழ்ந்து வீரஞ்செய் கின்ற
தமிழ் எங்கள் மூச்சாம்”

- பாரதிதாஸனா

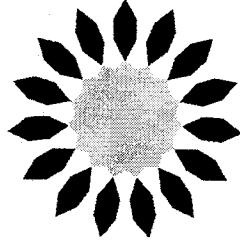

அருந்தமிழ்ச் சிறார்கள் செஞ்சில்
அக்கினிக் குஞ்சாய்ப் பற்றி
தீயெனச் சுவாலித் தோங்கும்
தீந்தமிழ்த் தினமே வாழ்க!

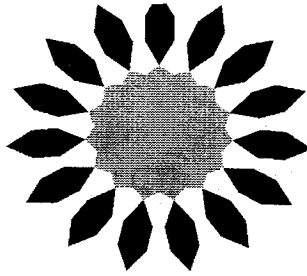

அதிபர், ஆசிரிய குழாத்தினர், பழைய மாணவர்கள்,
பாடசாலை அபிவிருத்திச் சங்கத்தினர்.
மா/மாத்தளை இந்துக் கல்லூரி
மாத்தளை.

With Best Compliments From



TEL SIVA COMMUNICATION
73, SEA STREET,
NEGOMBO

TEL

031 - 38373

031 - 38745

031 - 38934

031 - 34627

031 - 38334

031 - 38373

FAX -

031 - 34627

072 - 667611

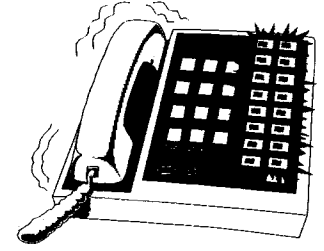

“தமிழுக்கு அமுதென்று பேர்
அந்தத் தமிழ், இன்பத் தமிழ்
எங்கள் உயிருக்கு நேர்”



தமிழ் மொழித்தினம் சிறப்புறு வாழ்த்துகின்றோம்!



அதிபர், ஆசிரியர்கள், மாணவர்கள்,
பாடசாலை அபிவிருத்திச் சங்கத்தினர்
மட்/ மகாஜனா கல்லூரி
மட்டக்களப்பு.

நான் இரசித்த ஓர் இயற்கைக் காட்சி.

இயற்கை அன்னையின் எழில் பொங்கும் படைப்புக்கள் இப்பாரினில் ஏராளம்! அவள் தன் பாசமிகு குழந்தைகளாம் மக்களுக்கு கண்கவர் இயற்கைக் காட்சிகளினை வாரி வழங்கியுள்ளாள். அது போன்ற பல இனிய காட்சிகள் நமக்குப் பயன் பல அளித்தும் எம் உள்ள உணர்வினைக் கவர்ந்தும் இருக்கலாம். அவற்றினை தினமும் நாம் மனங்குளிரக் கண்டுகளிக்கலாம். அவற்றுள்ளே என் மனதினைக் கவர்ந்ததோர் இயற்கைக் காட்சியே காலைக்காட்சியாகும். இவ்வினிய காலைப் பொழுதை கடற்கரையின் எழிற்கோலங்களுடன் இணைத்துப்பார்ப்பின் அது மிகையாகாது.

எழில் பொங்கும் வண்ணக் கோலம் நிறை இயற்கை அமைப்பு கடற்கரையாகும். இதனழகு காலையிலே அதிகளவில் கண்ணுறக் கூடியதாக இருக்கின்றது. இயற்கை அன்னை எம்மேற் கொண்ட பாசத்தினாலளித்த அருங் கொடைகள் இவை. கீழ் வானம் கன்னங்கரேலென இருந்தது. கடலோ இரைச்சல் இன்றி பேரமைதியே உருவாகி அமைந்திருந்தது. அவ்விருளின் கோரத்தினை அகற்ற கீழ் வானிலே ஓரிரு ஒளிக்கதிர்கள் தெரிந்தன. நாழிகை சிறிது ஆக ஆகக் கீழ் வானம் வெள்ளையடித்த சுவர் போல் வெழுத்தது. இரத்தக் கறைகள் போன்று சில செவ்வொளிக் கதிர்களும் காணப்பட்டன. அதன் பின்பே உலகு உருப் பெற்றாற் போல் நிலைத்திருந்த அமைதியினையும் பறிகொடுத்தது. கடலிலே அலைகள் தோன்றிக் கரையினை அடிக்கடி முத்தமிட்டுச் சென்றன. கரையிலிருந்த விருட்சங்களில் தஞ்சம் தேடிய புள் இனங்கள் கடலலையின் ஓசையில் துயிலெழுந்தன. அவற்றின் “கீச் கீச்” என்ற ஒலி உள்ளத்தின் உணர்வலைகளைத் தட்டியெழுப்பின. அதன் பின் சற்று ஆடம்பர அரசனாக சிறிது தலைகாட்டிய கதிரோன் தன் பொன்னொளியால் இப்பாரினை நிறைத்தான். கடல் முழுவதுமே அப்பொன்னொளியில் நனைந்தன. கடற்கரை விருட்சங்களும் பொன் மயமாகி ஒளியினை தெறிப்படையச் செய்தன. நீலக்கடலில் துள்ளி விளையாடிக் கொண்டு இருந்த மீன்களின் நழல்களும் உணவிற்காய் கடலில் அங்குமிங்கும் பறந்து திரியும் புள்ளினங்களும் நழல்களாய்க் கரை மீது தெளிவாகத் தெரிந்தன.

பட்சிகளோ இயற்கை அழகில் மெய் மறந்து போய் உட்காராது தம் குஞ்சுகளுக்கு இரை தேடிக் கடமையுணர்வுடன் இன்பம் ததும்பப் பறந்து சென்றன. அது தவிர கதிரோன் தங்கத் தாம்பாளம் தீப்பிளம்பினூடாக வெளிவருவது போல் ஒளிப்பிளம்புகள் புடைசூழக் காட்சியளித்தான். வானமோ பொன் மயமாய்த் தோற்றமளித்தது. அத்துடன் நிலலாது இயற்கையின் எழிற் கோலங்களான கடல், விருட்சங்கள் முதலியன தம் மகிழ்ச்சியைத் தெரிவித்தன. கடல் பேரலைகளை கரையிலே மோதுவதும், விருட்சங்கள் தம் கிளைகளை அசைத்தாடுவதும், காண்போரை மயக்கும் மங்கலக் காட்சி ஆகும்.

அவ்வேளையும் அங்கு கூட்டம் சிறிதே இருந்தது. கதிரோனின் வெப்பக் கதிர்கள் மனிதரைச் சுட்டெரித்தன. மனிதனோ இவ் இயற்கை எழிலை மனங்குளிரக் காணமுடியாது தவித்துக் கொண்டிருந்தான். கடற்கரையின் காணப்பட்ட ஈரமான மணல் சூரிய ஒளியினால் பொன் நிறமூட்டப்பட்டு வியப்பினை ஏற்படுத்தியது. வெப்பத்தினால் தவித்துக் கொண்டிருந்த கடற்கரையிலே காணப்பட்ட பூச்சிகள், நண்டுகள், ஆமைகள் போன்றன வெப்பம் தாழாது சாகரத்தின் தண்மை பொருந்திய நீரை நாடிச் செல்லும் வேளை கடலலைகள் அவற்றை அள்ளிச் சென்றன. காண்போரைக் கனிய வைக்கும் இக்காட்சிகளை கண்ணாரக் காண்பதற்கு கொடுத்து வைத்திருக்கவல்லவா வேண்டும்?

பாழும் வயிற்றுப் பிழைப்பினுக்காய் ஆழியினை நாடிச் சென்ற மானிடஜீவன்கள் கரைநோக்கி வரும் காட்சி கண்களில் நீர் மல்க வைக்கும். இவர்கள் கடலலைகள், புயற்காற்று, மழை, கடலில் வசிக்கும் அபாயகரமான ஜீவன்கள் முதலியன யாவற்றிற்கும் அஞ்சாது தமதும், தமது குடும்பத்தினரதும் வயிற்றைக் கழுவ கடல்நோக்கிச் செல்வது என்னே துன்பம் தருகின்றது.

இவர்களது வாழ்க்கையே கடல் நடுவே தான் என்று எண்ணும் போது யாருக்குத் தான் துக்கமேற்படாது? இவர்கள் இரவிரவாகக் கடலினுட் சென்று மிகுந்த களைப்புடனே தம் கருமம் முடித்து பொழுது விடியும் நேரம் "ஏலேலோ, ஏலேலோ" எனப் பாடிய வண்ணம் கரை திரும்புவர். அவர்களது வரவினை எதிர்பார்த்து கரையில் காத்திருக்கும் மனைவி, மக்கள் ஏங்கித் தவிப்பது எம் போன்றவர்களுக்கு எங்கே புரியப் போகின்றது.

காலை விடிதல், மதியம், பொழுது சாய்தல் இவை மூன்றும் மனித வாழ்க்கை வட்டத்தினையே எமக்குக் காண்பிக்கின்றன. இயற்கை அன்னை இது போன்ற பல காட்சிகளால் எம்மை மகிழ்விப்பதில் வியப்பேது? இவை யாவற்றிலும் நான் விரும்பும் காட்சி காலைக் காட்சியாகும். என் மனதில் மிக மிக ஆழமாகப் புதையுண்டு நிற்கும் இவ்வெழிற் காட்சி தான் என்றென்றும் விரும்புவதும், என்றும் கண்டு இரசிப்பதுவுமாகும். இதனைக் காண என்னிரண்டு கண்கள் போதா. கோடானுகோடி கண்கள் வேண்டும்!

"நான் கண்டு இரசித்த இயற்கைக் காட்சி காலையில் கடற்கரைக் காட்சியாகும்".

(மூற்றும்)

செல்வன்.றெ.போல் சஞ்ஜீவன்

வ/வவுனியா தமிழ் மத்திய மகா வித்தியாலயம்

வுடக்கு கிழக்கு மாகாணம்

கடிதம்

விபத்தொன்றில் தனது தந்தையை இழந்த நண்பனுக்கு ஆறுதல் கடிதம்.

273, கண்டி வீதி,

வவுனியா.

05.07.1998.

அன்புள்ள நண்பன் இரவிச்சந்திரன் அறிவது,

நான் நலம். அதேபோல் உனது நலம் நாடி இறைவனைப் பிரார்த்திக்கின்றேன். உனது துக்க விடயமறிந்து துக்க சாகரத்தில் மூழ்கினேன். அதிலிருந்து மீண்டு வர என் வாழ் நாட்கள் போதா. எனது துன்பம் இப்படியிருப்பின் உனது நிலை எப்படியிருக்கும். ஆயினும் என்ன செய்வது? ஆறுதல் அளிக்க வேண்டியது எனது பொறுப்பு. வீட்டில் நீ தான் முதலாவது உறுப்பினன் ஆதலால் நீயே உன் குடும்பத்தினருக்குப் பொறுப்பாளி. நீயே தளர்ந்து விட்டால் எப்படி? மனதினைத் தேற்றிக் கொள். மென்மேலும் அழுது புலம்பின் உனது எதிர் காலம் பாதிப்புறுவது தவிர வேறெதுவும் நடக்காது.

“எழுதிச் செல்லும் விதியின் கை

எழுதி எழுதி மேற் செல்லும்

அழுத கண்ணீர் ஆறெல்லாம்

அதிலோர் எழுத்தை அழித்திடுமோ”

இது எம்முன்னோர் கூற்று. எவ்வளவு பேருண்மை பொருந்தியுள்ளது இக்கூற்று. நீ முடிந்ததை நினைத்துப் பின் வாங்காதே. நடக்கப் போவதை நினைத்து முன்னேறு. உன் ஒளிமயமான ஒரு எதிர் காலத்தினை இச்சிறுதடை தடுக்க காலாய் இருக்கலாமோ? கூடாது. எதிர்வரும் பரீட்சைக்கு மிகுந்த ஊக்க மெடுத்துப் படி. அதில் நீ முதல் மாணவனாய்த் தேர்ச்சி பெறு. உனது தாயாருக்குப் பெருமை தேடிக் கொடு. உலகத்தோர்க்கு ஒளியாய் விளங்கு. இதனை ஒரு சவாலாக ஏற்று நடந்து முன்னேறு. யாவரும் ஆச்சரியப்படும் வகையில் நடந்து கொள். நான் நண்பனென்ற ரீதியில் அளிக்கும் இவ்வறிவுரைகளைத் தட்டிக் களிக்காதே. நான் என்னாலியன்ற உதவிகளை உனக்குப் புரிவேன். நீ இப்பாரினில் புகழடைய வேண்டுமென்பதே என் விருப்பு. இத்துடன் இம்மடலை சுருங்கக் கூறி முடிக்கின்றேன். மிகுதி மறுமடலில் தொடரும்.

இப்படிக்கு,

அன்பு நண்பன்,

றெ.போல்.

செல்வன்.றெ.போல் சஞ்ஜீவன்

வ/வவுனியா தமிழ் மத்திய மகா வித்தியாலயம்

வடக்கு கிழக்கு மாகாணம்

“நிமிர்ந்த நன்னடை நேர்கொண்ட பார்வையும்
நிலத்தில் யார்க்கும் அஞ்சாத நெறிகளும்
திமிர்ந்த ஞானச் செருக்கும் இருப்பதால்
செம்மை மாதர் திறம்புவ தில்லையாம்”

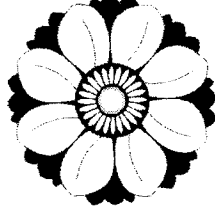

“பட்டங்கள் ஆள்வதும் சட்டங்கள் செய்வதும்
பாரின்று பெண்கள் நடத்த வந்தோம்”

- சுப்பிரமணிய பாரதியார்

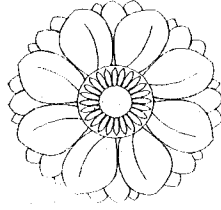

சிற்கையில் ஊறிய செந்தமிழே!
செழுந்தமிழே!
சிறந்தோங்க வாழ்த்துநமே!

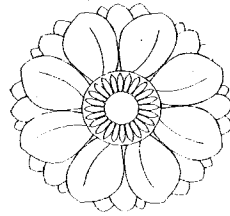

அதிபர், ஆசிரியர் குழாத்தினர், மாண்புறு மாணவியர்
பாடசாலை அபிவிருத்திச் சங்கத்தினர்.
மா/மாத்தளை பாக்கிய மகா வித்தியாலயம்
மாத்தளை.

“காலத்தின் கோலம்!”

ஓடுகின்ற நாட்களிலே,
உதிருகின்ற உயிர்கள் தம்மைக்,
காணுகின்றோம் நிதமும்,
காலத்தின் கோலத்தால்.

மானமென்ற ஒன்று,
மண்ணிற்குள் மறைந்ததற்கும்,
தான தரும நெறி,
தரணியிலே கெட்டதற்கும்,
போன பெரியார் புகழ்,
பூச்சியமாய்ப் போவதற்கும்,
வேறென்ன காரணமாம்?,
வேதனை இக் காலமடா.

பசியென்று வந்தவரைப்,
பரிகசித்து விரட்டி விட்டு,
குசியாக நீயோ?
குடும்பமாய் வாழுகின்றாய்.
தற்கால வாழ்வுவனக்குத்,
தக்கதாய் அமைந்ததனால்,
பிற்கால வாழ்வில் வரும்,
பின்னடைவை மறந்து விட்டாய்.

பாவச் செயல் புரிந்து,
பணம் சம்பாதிப்பதற்கும்,
ஞான மார்க்கத்தின்,
நல்லறிவை எதிர்ப்பதற்கும்,
ஈனச் செயல் புரிந்து,
இறைவனடி மறந்ததற்கும்,
காரணமென்ன வென்றால்,
காலத்தின் கோலந்தான்.

சாதி வெறி கொண்டு,
சந்ததி தாழ்வுறுவதற்கும்,
குதுவாது மனதிலெண்ணிச்,
சுரண்டி நிதம் வாழ்வதற்கும்,
தீது செயல் புரிந்து,
தீமை வழி நடப்பதற்கும்,
ஏது கருத்து? என்றால்,
இக் காலம் விடையாகும்.

துறவு வாழ்விங்கே,
தூய்மை யிழக்கிறது.
பிறவி எடுத்த பயன்,
பிற பொருளைத் தருகிறது.
அறவழிகள் இங்கே,
அடியோடு அழிகிறது.
அடிமை வாழ்வென்ற,
அவலநிலை உதிக்கிறது.

மாதர் நிலைகளிங்கே,
மழவுற்றுப் போகிறது.
மானம் பெரிய தென்ற,
மதிப்புக் குறைகிறது.
காணும் புதினமெல்லாம்,
கடவுளுக்கும் தெரிகிறது.
மாளும் மனிதனுக்கோ,
மண்ணாசை இருக்கிறது.

காலத்தின் கோலத்தால்,
கன விளைவு தோன்றி மக்கள்,
ஞாலத்தில் வாழ்ந்த,
நல் வாழ்வு மறைகிறது.

நன்றி.

செல்வன் த. சேரலாதன்.

மட்பஞ்சகாமம் கண்டுமணி மகா வித்தியாலயம்.

வடக்கு-கிழக்கு மாகாணம்.

“கல்வியில் மோசடி செய்வது
பொருளில் மோசடி செய்வதைவிடக்
கொடியது”

-நபிகள் நாயகர்

“எங்கள் தமிழ்மொழி, எங்கள் தமிழ்மொழி
என்றென்றும் வாழியவே!”



அதிபர், ஆசிரிய குழாத்தினர், மாணவ மணிகள், பழைய மாணவர்கள்,
பாடாசலை அபிவிருத்திச் சங்கத்தினர்.

நீர்/அல் - ஹிலால் மத்திய கல்லூரி,
நீர்கொழும்பு.

தமிழ்மொழியின் பெருமை

“யாமறிந்த மொழிகளிலே தமிழ்மொழி போல் இனதாவது எங்கும் காணோம்” என்று பாடினார் மகாகவி சுப்பிரமணிய பாரதியார். தமிழ் என்றாலே இனிமை என்று பொருள்படும். உன்னதமான தமிழ் நாகரிகத்திற்கும், அதன் வளர்ச்சிக்கும் தலைமை தாங்கி, இன்றளவும் புகழ்பட வாழ்ந்து வரும் பெருமை இன்பத் தமிழ் மொழியையே சாரும்.

“கல் தோன்றி மண் தோன்றாக் காலத்தில் முன் தோன்றிய மூத்த தமிழ்” என அனைவரும் தமிழ் மொழியின் பெருமையினைப் பாடுகின்றனர். மூத்த மொழி என்றாலும் கூட முதுமைக் கோலம் பூணாது, இன்றும் கன்னித் தமிழ் என்று கூறப்படுவது இம்மொழியின் சிறப்பம்சமாகும். பழமைக்குப் பழமையாய் இலக்கிய நயமும், புதுமைக்குப் புதுமையாய் கருத்து வளமும் நிறைந்த ஒரே மொழி தமிழ் என்றால் அது மிகையாகாது.

“பல்லுயிரும் பலவுலகும் படைத்தளித்துக் காக்கினுமோர்
எல்லையறு பரம்பொருள் முன்னிருந்தபடி இருப்பது போல்
கன்னடமும், களி தெலுங்கும், கவின் மலையாளமும், துளுவும்
உன்னுதரத் துதித்தெழுந்தே ஒன்று பல ஆயிடினும்
ஆரியம் போல் உலக வழக்கழிந்தொழிந்து சிதையாவுன்
சீரிளமைத் திறன் வியந்து செயன்மறந்து வாழ்த்துமே”

என்று தமிழின் சிறப்பையும், தொன்மையையும் வியந்து நிற்கின்றது மனோன்மணியம்.

கிறிஸ்துவிற்கு முன் முப்பதாம் நூற்றாண்டு முதல் கிறிஸ்துவிற்கு முன் மூன்றாம் நூற்றாண்டு வரை உள்ள தொல்பழங்காலத்திலேயே நாகரிகம் அடைந்த மக்கள் இனம் ஒன்று பாரத நாடு எங்கும் பரந்து இருந்தது என்றும் அவர்கள் பயன்படுத்திய தமிழின் ஆரம்ப வடிவான சித்திர வடிவ எழுத்துக்களே இந்துவெளி நாகரீக எழுத்துக்களுக்கு முதன்மையாக அமைந்தன என்றும் கூறுகின்றனர் பி.தா.எச்.ஹீராஸ். இதனை இஸ்கந்திநேவிய ஆராய்ச்சிக் கழகமும் உறுதிப்படுத்துகின்றது. முதன் முதல் நாகரீகங்கள் வளர்ச்சியடைந்த குமரிக் கண்டத்தில் தோன்றிய தமிழ் மொழியே, உலகில் ஆரியம் முதலான பல்வேறு மொழிகளுக்கு அடிப்படையானது என்பதைப் பல்வேறு நாடுகளில் உள்ள, பல்வேறு பேரறிஞர்கள் ஏற்றுக் கொள்கின்றனர். எனவே, நாகரிகங்களிற் கெல்லாம் கூட முன்னோடியாய்த் திகழ்ந்து, எண்ணிலடங்கா ஆண்டுகளுக்கு முன் தோன்றி, இன்றளவும் வழக்கில் உள்ள மொழிகளில் சிறந்து வழங்கும் பெருமை கொண்டது இறவா வரம் பெற்ற இன்பத் தமிழ் மொழியேயாகும்.

சங்க காலத்திலேயே சேர, சோழ, பாண்டிய மன்னர்களால் முதல், இடை, கடை என சங்கம் அமைத்து வளர்க்கப்பட்ட சிறப்பினை உடைய மொழி தமிழ். அகத்தியர், தொல்காப்பியர், கபிலர், பரணர், நக்கீரர் முதலான புலவர்களின் கைகளிலும், நாவினும் தவழ்ந்து பெருமை பெற்ற, பெருமை பெற்றுக் கொடுத்த மொழி தமிழ் மொழி. அகத்தியம், தொல்காப்பியம் முதலிய இலக்கண நூல்களாலும், நற்றிணை, குறுந்தொகை, எட்டுத் தொகை, பத்துப் பாட்டு மற்றும் பதினெண் மேல் கணக்கு நூல்களினாலும் பெருமை பெற்றது இம்மொழி. அறம் கூறும் நாலடியார், திருக்குறள், முதலான பதினெண் கீழ்க் கணக்கு நூல்களும் தமிழ் மொழியின் சிறப்பிற்குப் பெருமை சேர்ப்பனவாகும்.

“யாமறிந்த கவிகளிலே கம்பனைப் போல், வள்ளுவன் போல், இளங்கோ போல் பூமிதனில் யாங்கணுமே பிறந்ததில்லை” என்றார் மகாகவி. ‘வான்புகழ் கொண்ட வள்ளுவன்’ தந்த வான்மறையாம் திருக்குறளைத் தன்னகத்தே கொண்ட மிகப் பெருஞ் சிறப்பினைக் கொண்டது இவ்வினிய தமிழ் மொழி. ‘உலகப் பொதுமறை’ என்று கூறப்படும் திருக்குறளைத் தன்னகத்தே கொண்டதால், மனித வாழ்வின் விழுமியங்களைச் சிறப்புற, சிக்கனமாக இரண்டே வரிகளில் உணர்த்துவது தமிழ் மொழி எனப் புகழ்பெற்று, இம் மொழி உலகெங்கும் பரவியது, உச்சப் புகழினை அடைந்தது.

சிலப்பதிகாரம், சீவக சிந்தாமணி, குண்டலகேசி, வளையாபதி, மணிமேகலை முதலான ஐம்பெருங் காப்பியங்களும், நாககுமார காவியம், உதயண குமார காவியம், யசோதர காவியம், நீலகேசி, சூளாமணி முதலான ஐஞ்சிறு காப்பியங்களும் தமிழன்னை பெற்ற அருங்கலங்களாகப் பெருமை தேடித் தருகின்றன. மற்றும் அரிச்சந்திர புராணம், நளவெண்பா முதலிய சிற்றிலக்கியங்கள் தமிழின் பெருமைக்குத் தமது இனிமையான கவி நடை மூலம் சான்று பகர்கின்றன.

எந்த மொழியிலும் கொண்டிராதவாறு ‘பக்தி மொழி’ எனும் பெருமையினைத் தமிழ் மொழி பெற்றுள்ளது. தேவாரம், திருவாசகம் முதல் பெரிய புராணம் வரை சம்பந்தர், அப்பர், சுந்தரர், மாணிக்கவாசகர், சேக்கிழார் சுவாமிகள், சேந்தனார் முதலானோரின் சிறந்த கவித்துவத்தில் உருவான படைப்புக்களைக் கொண்ட தமிழ், கிறிஸ்தவ இலக்கியமான வீரமா முனிவரின் தேம்பாவணி, இஸ்லாமிய நூலான சீறாப்புராணம், அப்துல் மஜீதுப் புலவரின் ஆசாரக் கோவை முதலானவற்றையும் தன்னகத்தே கொண்டு சிறந்து விளங்குகின்றது.

இருபதாம் நூற்றாண்டளவில் தமிழுக்கு யாழ்நூல் எனும் அருங்காவியத்தை அளித்த சுவாமி விபுலானந்தர், கவிதைத் துறையில் “புதுக் கவிதை” எனும் புரட்சியை ஏற்படுத்திய மகாகவி பாரதியார் முதலோரால் தன் வளர்ச்சியை இன்னும் துரிதப்படுத்திக் கொண்டது தமிழ். தமிழுக்கு அகராதி அளித்த வீரமாமுனிவர் மற்றும் தத்துவபோத சுவாமிகள் முதலிய பிறநாட்டு அறிஞர்கள் கூட தமிழின் சிறப்பில் தம் உள்ளத்தைப் பறிகொடுத்து, தமிழுக்கே தம்மை அடிமைப்படுத்தித், தொண்டு செய்தனர் என்றால், தமிழின் பெருமையைக் கூற வேறு சான்றும் வேண்டுமோ?

எந்த மொழியிலும் இல்லாதவாறு இலக்கணச் சிறப்பையும் நிறைந்து பெற்றது தமிழ் மொழி. பன்னிரண்டு உயிர், பதினெட்டு மெய், இருநூற்றுப் பதினாறு உயிர்மெய் மற்றும் ஒரு ஆயுத எழுத்து என மொத்தம் இருநூற்று நாற்பத்து ஏழு எழுத்துக்களுள் சரித்திரம் படைக்கின்றது தமிழ். சூரியலுகரம், முற்றியலுகரம், அளபெடை, வேற்றுமைகள் என நல்லிலக்கணங்கள் மிகுந்தது இம்மொழி. ஒரு எழுத்தில் பொருள் தரக்கூடியது, ஒரு சொல்லிற்குப் பல கருத்துக்களைத் தருவது, பல சொற்களுக்கு ஒரு பொருளைத் தருவது, ஒப்பிட்டுக் கூறும் உவமைத் தொடர், ஒன்றாக்கிக் கூறும் உருவக அணி, அன்மொழித் தொகை மற்றும் பழமொழி என்பவற்றால் அழகு பெறுவது இவ்வினிய தமிழ் மொழி. இரட்டைக் கிளவி, அடுக்கு மற்றும் அடுக்கிடுக்குத் தொடர்களால் விறுவிறுப்புப் பெற்றது எமது தமிழ். கருத்துக்களைப் பூடகமாகவும், சூட்சுமமாகவும் கூறும் குழுஊக்குறி, மங்கலம், இடக்கரடக்கல் போன்றவற்றால் நாகரிகமான மொழியாகவும் திகழும் தமிழ், பிறமொழிச் சொற்களையும் தன்னகத்தே இணைத்து, அதற்கு ‘திசைச் சொல்’ எனும் பெயரையும் வழங்கிப் பெருமை பெறுகின்றது.

இவ்விதமாக இலக்கண, இலக்கியங்கள் சிறந்தோங்க, இனிமையும், அழகும் நிறைந்து விளங்கும் எம்மினிய தமிழ் மொழியின் பெருமையினை உணர்ந்து, தமிழ் என்றும் சிறப்புடன் வாழ எம் பங்களிப்பினையும் வழங்குவோமாக.

(முற்றும்)

செல்வி. எஸ். கார்த்திகா

புதிர்கற்பிட்டி அல் - அக்ஸா மத்திய கல்லூரி

வடமேல் மாகாணம்.

“ஊமையராய்ச் செவிடர்களாய் குருடர்களாய்
வாழ்கின்றோம் ; ஒரு சொற் கேள்ர்
சேமமுற வேண்டுமெனில் தெருவெல்லாம்
தமிழ்முழக்கம் செழிக்கச் செய்வீர்!”

- பாரதியார்

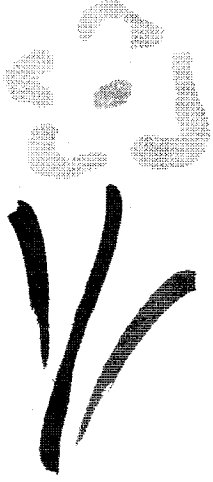

“எனக்கு வேண்டும் வரங்களை
இசைப்பேன் கனைவ விற்காகேள்,
மனத்தில் சலன மில்லாமல்,
மதியில் இருளே தோன்றாமல்
நினைக்கும் பொழுதில் நின்மவுன
நிலைவந் திடந் செயல்வேண்டும்
கனக்கும் செல்வம், நூறுவயது
இவையும் தரந் இசைவாயே”

என்னை வளர்த்தெடுக்கும்
அன்னையே, அருந்தமிழே!
உன்னையே போற்றினேன்
உயர்வு தருவாயே!



அதிபர், ஆசிரிய குழாத்தினர், மாணவ மணிகள், பழைய மாணவர்கள்,
பாடசாலை அபிவிருத்திச் சங்கத்தினர்

நீர்/விஜயரெத்தினம் இந்து மத்திய கல்லூரி
நீர்கொழும்பு.

சாவா மருந்தே! சங்கத் தமழே!
சீரஞ்சீவிபாய் சீர்குன்றாது வாழ்க!

அம்பிகா பாமலி அன்ட் மல்டி ஷொப்

மருந்து வகைகள், பாடநூல்கள்,
புத்தகங்கள், சஞ்சிகைகள், இன்னும்
பல பொருட்களும், நம்பிக்கை நிதான விலையில்
பெற்றுக்கொள்ள நாடுங்கள் எம்மை

147, கடற்கரை வீதி, நீர்கொழும்பு.

With Best Compliment
From

SACS International (Pvt) LTD

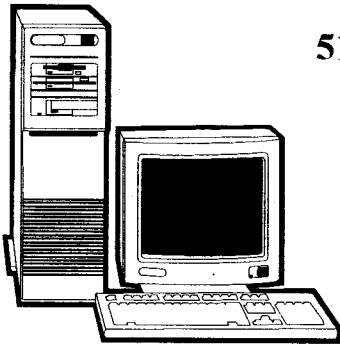

51/1A, Main Street Negombo, Sri Lanka.

Tel.: 031 - 32070, 071 - 61790

Dealers in Paper & Stationery

DATA is data, BUT INFORMATION is power

பிரிவு நான்கில் முதலாம் இடத்தினைப் பெற்றுள்ள சிறுகதை ஆக்கம்.

கருப்பொருள் : “மாணவர்கள் ஒழுக்கக் கட்டுப்பாடுகளை மீறுவதால் ஏற்படும் விளைவுகள்”

சிறுகதை

மனித மாணிக்கம்

காலைக் கதிரவன் தன் அழகிய கதிர்களை அகிலமெல்லாம் பரப்பி தன் கடமையினைச் செய்யத் தொடங்கிய புலரும் பொழுதது. புதிய ஆண்டின் பிறந்து விட்ட முதல் திங்கள், அந்தப் பிரபலமான பாடசாலை காலையிலேயே களைகட்டியிருந்தது. ஏன்.....? காரணம் இல்லாமல் இல்லை. பாடசாலைக்குப் புதிய மாணவர்கள் வந்து சேர்ந்து கொண்டிருந்தார்கள். அவர்களுக்கு ராகிங் கொடுப்பதில் சிலர் இன்பம் கண்டார்கள்.

இது வரை கற்பித்தல் ஆரம்பமாகாததால் பத்தாம் ஆண்டு மாணவிகள் ஒன்று சேர்ந்து அரட்டையில் ஈடுபட்டிருந்தார்கள். “அடியே..... அங்கப் பாருங்கடி.....” என்ற சரணியாவின் குரல் அனைவரையும் பின்னால் திரும்ப வைத்தது. அங்கே.... ஒரு புதிய மாணவி வகுப்பறையை நோக்கி வந்து கொண்டிருந்தாள். கறுப்பு நிறம் உடைய அவளைக் கண்டதுமே கௌரி, ‘சீ.....’ என்றாள்.

அந்தப் புதிய மாணவி பத்தாம் ஆண்டு வகுப்பறையை நெருங்கியதும் கௌரி தன் அதிகாரத் தோரணையில் “ம்..... உன்னோட பேரென்ன...?” என்றாள். ஒரு கணம் அதிர்ந்தவள் “என்னோட பே.....ரு கீதா.....” என்றாள். “கீதாவோ..... சீதாவோ..... எங்களுக்குப் பரவாயில்லை..... நாங்க உன்னை..... ‘கரிச்சட்டி’ அப்படின்தான் கூப்பிடுவோம்..... இது தான் இனி உன்னோட பெயர். இதுதான் உனக்கு நல்லாப் பொருந்துது..... புரிஞ்சிக்கோ..... என்னோட பெயர் கௌரி..... எஸ்டேட் முதலாளி சதாசிவத்தின் ஒரே மகள்.....” என்றவள் தன் ஏனைய நண்பிகளுக்கும் கீதாவின் புதிய பெயரைச் சொல்லிக் காட்டி இனிமேல் இப்படியே அழைக்கவும் சொன்னாள். அவர்களும் ஆமா சாமி போட்டார்கள். “என்னடாப்பா..... வந்ததும் வராததுமா இப்படிச் செய்துட்டாங்க.....” என்று கீதா எண்ணி தன்னைத் தானே ஆசுவாசப் படுத்திக் கொண்டாள்.

காலம் பட்டாம் பூச்சியாக சிறகடித்துப் பறந்தது. அரையாண்டு அவசரமாய்க் கரைந்து விட அரையாண்டுப் பரீட்சையும் நெருங்கி வந்தது. அனைவரும் பரீட்சைக்குத் தோற்றினார்கள். பரீட்சை முடிவுகள் கிடைத்ததும் கௌரி ஏகமாய் அதிர்ந்தாள். கீதா சிறந்த முறையில் படித்து பரீட்சை எழுதி இத்தனை வருடம் முன்னணியில் நின்ற கௌரியை பின்னடையச் செய்திருந்தாள்.

கௌரிக்கோ அவமானம், பொறாமை, ஆக்ரோஷம் ஆக்கிரமித்துக் கொண்டன. இறுதியாண்டுப் பரீட்சையில் எப்படியாவது கீதாவை வீழ்த்த வேண்டும், அவளை முன்னேறி விடக் கூடாது என்ற பொறாமையில் அவளின் மனதை நோக்கித்தவாறே இருந்தாள். கீதாவைக் கண்டால் “அடியே..... கரிச்சட்டி வாராள்டி.....” என்று நண்பிகளிடம் எள்ளி நகையாடுவாள். அதற்குப் பின்னணியாக நண்பிகளின் நகைப்பு கீதாவை சோர்வடையச் செய்யும். என்றாலும் “யாரென்ன செய்தாலும்..... ஊரென்ன சொன்னாலும் எனக்கென்ன.....? எல்லாருமே ஆண்டவன் படைச்ச மானிடர்கள் தானே.....!” என்று தன்னைத் தானே தேற்றிக் கொண்டு தன் இலட்சியப் பாதையில் வீறு நடை போட்டாள்.

கீதாவின் ஆற்றலைக் கண்ட, ஆசிரியர்கள் அனைவரும் பாராட்டினர். “எரியும் நெருப்பில் எண்ணெய் வார்ப்பது போலிக்கும்” கௌரிக்கு. “எப்படியாவது கீதாவை மட்டந்தட்ட வேண்டும்” என்ற ஒரே குறிக் கோளுடன் இருந்தாள் கௌரி. ஆனால் சந்தர்ப்பம் கிடைக்கவில்லை.

இதற்கிடையில் சாதாரண தரப் பரீட்சையும் நெருங்கிக் கொண்டு வந்தது. கீதா முழுமுச்சாகப் படிப்பில் ஈடுபட கௌரியோ ‘பார்க்’, ‘பீச்’, “போய் பிரெண்ட்” என்று சுற்றிக் கொண்டிருந்தாள். கீதா படிப்பதைக் கண்டு “ம்..... நல்லாப் படி..... உன்னையெய் போல ஏழைங்களுக்கு அரை வயிற்றுக் கஞ்சியாவது ஊற்றுவது இந்தப் படிப்புத் தானே.....! எங்களுக்கப்படியா..... ஏழு தலைமுறைக்கும் சுமமா இருந்து கொண்டு

சாப்பிடலாம்.....” என்று பலவாறாக வார்த்தைகளைச் சோடித்து குத்தலாகப் பேசுவாள். கீதாவோ ஆண்டவன அருளிய பொறுமையெனும் பொக்கிஷத்தால் எல்லாவற்றையும் ஜீரணித்துக் கொள்வாள்.

“கீதா..... இன்றைக்கு நல்லதொரு ஆங்கிலப்படம் ஓடுதாம் வாறியா போவோம்?” என்றாள் கௌரி. “ரொம்ப நன்றி..... பரீட்சைக்கு ஒரு மாதம் தானிருக்கு. நான் வரல்ல..... படிக்கப் போறேன்.....” என்றாள் கீதா “ச்சீ..... இவள ஒரு வழியாலயும் கெடுக்கேலாது.....” என்று மனதுக்குள் சொல்லி பெருமூச்சொன்றை வெளியே விட்டவாறு கிளம்பினாள்.

பரீட்சைக்கிருந்த ஒரு மாதமும் ஓடிட பரீட்சை நாளும் வந்து நின்றது. பரீட்சை முதல் நாள் தமிழ்ப் பாடம் கீதா சிறப்பாக எழுதினாள். கௌரியோ விழிகள் பிதுங்கி முழித்தாள். எல்லாப் பாடங்களும் கீதாவுக்கு இலேசாக இருக்க கௌரிக்கோ அதற்கு எதிர்மாறாக இருந்தன.

பரீட்சையும் முடிவடைய கௌரி சுதந்திரப் பறவையானாள். ஐந்து மாதக் கரைசலில் முடிவுகள் கிடைத்தன. கீதா எட்டுப் பாடத்திலும் திறமையாக சித்தியடைந்திருந்தாள். கௌரியோ கோட்டை விட்டிருந்தாள். ஆனால் பணமிருப்பதால் அவள் அதை ஒரு பொருட்டாகக் கருதவில்லை.

கீதா மேலதிகக் கல்வியைக் கற்க விஞ்ஞானத் துறையைத் தேர்ந்தெடுத்தாள். ஈராண்டை அதிலும் சிறப்பாகக் கற்று மாகாணத்திலேயே முதல் தர பெறுபேற்றைப் பெற்று வைத்தியத் துறைக்குத் தெரிவு செய்யப்பட்டாள். ஐந்து வருடப் படிப்பை முடித்து எம்.பி.பி.எஸ். என்ற பட்டத்துடன், தன் ஊரிலேயே “டாக்டர்” பணியினைக் கச்சிதமாகச் செய்து வந்தாள்.

அதிகாலை வேளை நோயாளர்களின் வருகைக்காக “ஸ்ரெதஸ்கோப்புடன்” காத்திருந்தவளை “டாக்டர்.....” என்ற குரல் நிமிரச் செய்தது. “ஓ..... எங்கோ கேட்ட பரிச்சயமான குரலாயிருக்கே.....!” என சிந்தனை இழையோட தலை நிமிர்ந்தவள் அதிர்ந்தாள். இழுத்துக் கட்டிய சேலையுடனும் மெலிந்து குழிவிழுந்த கண்களுடனும் அங்கே கௌரி நின்றிருந்தாள். “ஆ..... வந்து..... நீ.....ங்க..... கௌரி சதாசிவம் தானே.....!” என்றாள் டாக்டர் கீதா. “ஆ.....மா....” என்று விடையளித்தவள் “நீ.....ங்க..... ?” என இழுத்து நின்றாள்.

“எ..... என்ன கௌரி என்னைத் தெரியலையா.....? பத்தாங் கிளாஸ்ல ஒண்ணாப் படிச்ச கீதா..... தான் நான்” என்றவள் தொடர்ந்தாள். “என்ன கௌரி பணமிருந்தும் இப்படி இழைச்சிட்டங்க..... ?” என்ற கேள்வியைக் கேட்டதும் விம்மி அழுதாள் கௌரி. அழுகையினூடே “பருவக் கோளாறால் ஒருவனைக் காதலித்து..... பெற்றோருக்குத் தெரியாமல் அவன் கூட ஓடிப் போனதிலிருந்து மகளைப் பிரிந்த கவலையால் பெற்றோரிருவரும் மனமுடைந்து மரணத்தைத் தழுவிக்கொண்டது, சொத்துக்களை எல்லாம் உறவினர் குறையாடிக் கொண்டது, சொத்துக்கள் கிடைக்காததால் கட்டியவன் இரு பெண் குழந்தைகளைத் தந்து விட்டுக் கம்பி நீட்டியது, உண்ண உணவின்றி வீடுகளில் பாத்திரம் தேய்ப்பது வரை நடந்த சம்பவங்களை எல்லாம் சரித்திரமாக செப்பி முடித்தவள் பெருமூச்சொன்றை விட்டாள். “நானும் நல்லாப் படிச்சிருந்தா எனக்கு இந்த நிலை வந்திருக்குமா.....?” என்றாள் கண்ணீர் கண்களில் வழிந்தோட.

“இன்னா செய்தாரை ஒறுத்தல் அவர் நாண நன்னயம் செய்து விடல்” என்ற வள்ளுவனின் ஈரடிக்குள் சிறைப்பட்ட டொக்டர் கீதா, “கௌரி நடந்தது நடந்து போச்சி..... அதை நினைச்சே கலங்காமை..... மகிழ்ச்சியா இருங்க.....” நீங்க விரும்பினா உங்களுக்கு இந்த வைத்தியசாலையில நானொரு வேலை தாரேன். வாங்க” என்றாள்.

“நான் படிக்கும் போது பணத்திமிரில் இவளுக்கு எத்தனை கொடுமை செய்தேன். ஒன்றைக் கூட மனதில் வைச்சிருக்காம இழிவு படுத்திய என்னைக் கூட பெருமையுடன் மன்னிச்சி வேலை ஒன்று தாரேன் என்கிறாளே, இவளல்லவா மனித மாணிக்கம்” என மனதுக்குள் டொக்டர் கீதாவுக்கு நன்றி செலுத்திக் கொண்டு ஆனந்தக் கண்ணீர் சொரிந்தாள் கௌரி.

(முற்றும்)

(யாவும் கற்பனை)

செல்வி.எம்.பரஞ்சனா.

அகம் பிரிகஸ்வெவ முஸ்லிம் மகா வித்தியாலயம்

அனூராதபுரம்.

(வடமத்தியமாகாணம்)

சந்வு பந்ந இஸ்லாம்.....

“நீங்கள் அறியாதவர்களாக இருப்பின்
அறிந்தவர்களிடம் கேட்டுத் தெரிந்து
கொள்ளுங்கள்” (அல்குர் ஆன் 21:07)

“இறைவா எனது அறிவை அதிகப்படுத்து
வாயாக” (20:14)



செந்தமழே! எந்தமழே!

செழுமையுடன் வளர்ந்தோங்க
வாழ்த்துகின்றோம், வாழ்க!

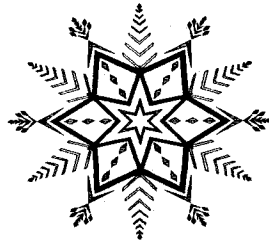

அதிபர், ஆசிரிய குழாத்தினர், மாணவ மணிகள்,
பாடசாலை அபிவிருத்திச் சங்கத்தினர்.

கேகா/பதுறியா மத்திய கல்லூரி,
மாவனெல்லை.

“கல்விக்கு உயிர் கொடுத்தோன்
மரணிப்பதில்லை”

-நபிகள் நாயகம்

தமிழ் மொழியே!

-எங்கள்

தாய் மொழியே!

விழாக்காணும் திந்நாளில்

வினயமுடன் வாழ்த்துகின்றோம்!



அதிபர், ஆசிரியர் குழாம், மாணவர் குழாம்,
பாடசாலை அபிவிருத்திச் சங்கத்தனர், பழைய மாணவர்கள்.

கேகா/மாவ/ஸாஹிநா மத்திய மகா வித்தியாலயம்
(தேசியக் கல்லூரி)
மாவனெல்லை.

பிரிவு ஐந்தில் முதலாம் இடத்தினைப் பெற்றுள்ள சிறுகதை ஆக்கம்

கரு: போர் என்பது மனித குலத்தின் அழிவுக்கே இட்டுச் செல்லும்.

சோக வாசம் வீசும் மயானத்து மலர்கள்

இருளின் போர்வை வன்னி மண்ணின் மேல் மூடிக் கொண்டது. எங்கும் மயான அமைதி : இடையிடையே சில் வண்டுகள் ரீங்காரமிட்டுக் கொண்டிருந்தன. மொத்தத்தில், வன்னிப் பிரதேசமே இருளுக்கு மயங்கி உறக்கத்தில் ஆழ்ந்து கொண்டிருந்தது.

“சுந்தரி, சுந்தரி, நான் கடலுக்கு போக வேணும். பந்தத்தை எடுத்தா” என்று தன் மனைவிக்கு கட்டளை இட்டு விட்டு தீப்பெட்டியெடுத்து பற்ற வைத்து சுருட்டின் மீது காட்ட, அது தீயை கௌவிக் கொண்டது. சுருட்டின் புகையை வெளிவிட்டவாறே சிந்தனையில் ஆழ்ந்தான் கனகலிங்கம். “நேற்றும் பாதுகாப்பு நடவடிக்கையால் மீன் பிடிக்கேலாமல் போயிட்டுது. இண்டைக்காவது விடிய காலையிலை போனாதான் சரி. இருந்தாலும் நாலு சீவன்களிட வயித்த நெறப்ப வேணுமே” என்று பெருமூச்சு விட்டபடி எழுந்து அடுக்களைப் பக்கம் சென்றார். அங்கே மனைவி புகையும் அடுப்போடு போராடிக் கொண்டிருந்தான். “பந்தத்த கெதியா எடுமன்” என்றவாறு தலைப்பாகையைச் சுற்றிக் கொண்டார். “பாத்துப் போங்கோ அந்தப் பக்கம் சரியான ஷெல் வீச்சு நடக்குதாம்” என்ற மனைவிக்கு “எப்ப தான் இந்த அவலம் தீருமோ? நாம இஞ்ச நெருப்பிலே விழுந்த விட்டில் பூச்சிகளாக தவிச்சிட்டு இருக்கம். எங்கட அரசியல் வாதிகள் அவையளட ஏ.சி. ருமில் நிம்மதியா படுத்திட்டு இருக்கினம். யுத்தத்திற்கு தீர்வு வரும் எண்டு தான் சொல்லுகினம். கடைசியில் பாத்தா தீர்வுமில்ல ஒண்டுமில்ல. அப்பாவி சனங்கள் அழியிறது மட்டும் தான் மிச்சம். வெளிநாடு போறதெண்டாலும் அங்கயும் எங்கட மனிசர் நாயாய் கேவலப்படுகினமாம். ம..... எப்ப தான் விடிவு வருமோ? ஆண்டவா, நீ தான் மனிசர் எல்லாத்தையும் காப்பாத்தோணும்” என்றவாறு மனைவி கொடுத்த பந்தத்தை எடுத்துக் கொண்டு கடலை நோக்கிச் சென்றார் கனகலிங்கம்.

ஆம், கனகலிங்கம் ஓர் மீன் பிடிக்கும் தொழிலாளி; தினம் தினம் கடலன்னையின் அணைக்கத் துடிக்கும் அலைக் கரங்களோடு போராடும் மீனவன். கிடைக்கும் சொற்ப வருமானத்தால், மனைவி, இரு பிள்ளைகளின் வயிற்றை நிரப்ப பாடாய்ப்படுபவன்.

கனகலிங்கம் ஒரு நாளேனும் கடல் பரப்பில் தடம் பதிக்காது விட்டால், அவன் குடும்பம் சோற்றில் ஏன் பாத்திரத்தில் கூட கை வைக்க முடியாது. யாழ்ப்பாணத்திலுள்ள பொருட்களின் விலை வாசி அவ்வாறிருந்தது. இந்த நிலையில் தொழில் செய்யாவிட்டால் நாள் முழுவதும் அவர்கள் பட்டினி கிடந்து பரிதவிக்க வேண்டியது தான்.

இதனால் தான் கனகலிங்கம், என்ன நிலை வந்தாலும் கூட கடல் செல்வதை நிறுத்த மாட்டான். இன்றும் அவ்வாறு தான். கடும் ஷெல் வீச்சின் மத்தியிலும் மீன் பிடிக்கச் செல்கின்றான். முற்றத்தில் காலடி எடுத்து வைத்ததுமே குளிர் காற்று முகத்தில் மோதிச் சென்றது. செண்பகப் பூக்களின் வாசம் நாசிக்குள் புகுந்து புத்துணர்வுட்டியது. தொலைவில் எங்கோ ஒரு மூலையில் மாடொன்று ‘உம்மே - ஏ’ என்று கத்தும் சத்தம் இடைவிடாது கேட்டுக் கொண்டிருந்தது. “குறுக்கு வழியால் போனா அவசரமாய் போய்ச் சேந்துரலாம்” என்று எண்ணியவனாய் ஒற்றையடிப் பாதை வழியே சென்றான். அந்த ஒற்றையடிப் பாதையிலே எந்த ஒரு மனித நடமாட்டமும் காணப்படவில்லை. பந்தத்தை உயர்த்திப் பிடித்தவாறே சென்று கொண்டிருந்த கனகலிங்கத்தின் காலில் கல்லொன்று தட்டுப்பட இடறிவிழப் போனவன், சட்டென்று சுதாகரித்துக் கொண்டான். “கால் இடறினால் அப சகுனமாமே ‘மனப்பட்சி சொல்லிற்று’. சகுனமாவது, அபசகுனமாவது வாறது வரட்டும்” என்றெண்ணியவாறு நடையைத் துரிதப்படுத்தினான்; கடற்கரையை அடைந்தான்.

தரையில் கட்டி வைத்திருந்த கயிற்றை அவிழ்த்து, படகை கடலினுள் நகர்த்தி விட்டான்; பயணத்தைத் தொடங்கினான். நடுக்கடல்; சூழவும் அலைகள் ஆர்ப்பரித்துக் கொண்டிருந்தன. தூரத்தில் ஓர் வெளிச்சம்

கனகலிங்கத்தின் படகை நோக்கி விரைந்து வந்து கொண்டிருந்தது. “கடவுளே, இராணுவம் வருகுதோ. நீ தான் காப்பாத்தோணும் முருகா” என்றெண்ணியவாறு தன் படகை பதட்டத்தோடு வேறு திசையில் திருப்பினான். இராணுவப் படகும் பின் தொடர்ந்தே வந்தது. கனகலிங்கமும் பீதி ஒரு புறம், பதட்டம் மறு புறமாய் வியர்க்க விறுவிறுக்க படகை ஓட்டினான். ‘டுமீல்... டுமீல்’ அந்த ஆழ்கடல் பிரதேச அமைதியை; இருளின் இரம்மியத்தை குலைத்தது- அந்தக் கோர ஒலி. “ஆ.. அம்மா.. கடவு ... னே” என்ற அவல ஒலி யாருக்குமே கேட்க வாய்ப்பில்லை. ஏனெனில், அந்த அவலச் சத்தம் எழுந்த இடம் மனித சஞ்சாரமற்ற நட்ட நடுக் கடலிலே...

பொழுது புலர்ந்தது; கடற்கரையிலே வழமையை விடக் கூட்டம் அதிகம். எல்லார் முகங்களிலும் சோகம் வழிந்து கொண்டிருந்தது. “ஐயோ... எங்கள் விட்டுட்டுப் போயிட்டீங்களா... நான் என்ன செய்வேன்... யார்ட்டை சொல்லுவேன். யார்ட்டையுமே சொல்லாம போயிட்டீங்களே... இந்த குழந்தைகளின்ர மொகத்தையாவது கொஞ்சம் கண்ணைத் திறந்து பாருங்களேன்...” என்று தன் குழந்தைகளிரண்டையும் மார்பிலணைத்தவாறு அழுது கொண்டிருந்தாள் சுந்தரி. ஆமாம் பயங்கரவாதி என்ற சந்தேகத்தின் பேரில் கனகலிங்கம் சுடப்பட்டான். கடலன்னை இவ்வளவு நாளும் தன் மேல் மீன் பிடிக்கும் மகனை அலைக் கரங்களால் அள்ளி எடுக்க முற்பட்ட போதும் தோல்வியையே தழுவிக்கொண்டான். ஆனால், சமூகத்தில் ஓர் மானுடனாய் இருந்த கனகலிங்கம் போர்ப் பிசாசின் பிடியில் அகப்பட்டு, உயிரற்ற ஜடமானான். போரின் கோர விளையாட்டின் துயர முடிவு இது தானோ?

கனகலிங்கம் மறைந்து ஒரு வருடம் தானாய்க் கழிந்து போய் விட்டது. இந்த ஒரு வருடத்தினுள்ளும் எத்தனை எத்தனை மாற்றங்கள்.... மூத்தவள் சுவலட்சுமி பருவமங்கையாய் பரிணாமம் பெற்றிருந்தாள்; இளையவன் கண்ணன் இளங்கன்றாய் வளர்ந்து வந்தான். இத்தனைக்கும் சுந்தரி மட்டும் முன்பிருந்த “சுந்தரங்கள்” யாவையும் இழந்து முதுமைக் கோலம் பூண்டிருந்தாள். என்ன தான் சிறிய வயதாயிருந்தாலும் கடுமையான, ஓய்வொழிச்சலற்ற உழைப்பும், எதிர் காலத்தை நினைத்து வருந்துவதால் ஏற்பட்ட களைப்பும், எல்லாவற்றுக்கும் மேலாக தன் துணைவனை இழந்த பரிதவிப்பும் அவளை முதுமைக் கோலத்திற்கு ஆளாக்கியது. இவ்வளவிற்கும் யுத்தம் தன் பாட்டில் உக்கிரமடைந்து கொண்டிருந்தது. எத்திக்கிலும் ஷெல் வீச்சுக்கள், கொலைகள், கற்பழிப்புக்கள் பற்றிய பேச்சுக்களாகவே இருந்தன.

அன்றும் அப்படித்தான், இரு தரப்பினரும் சரமாரியாக ஷெல் வீச்சுக்களில் ஈடுபட்டிருந்தனர். “அம்மா, சரியான ஷெல் வீச்சு நடக்குது. நாம ரெண்டு பேரும் பங்கருக்கள்ள போய் ஒழிஞ்சு கொள்ளவோமா” என்று கூறிய சுவலட்சுமியிடம் “தம்பி எங்க போனானோ தெரியாது. அவன் வரும் வரையில் இங்கேயே இருப்பம்” என்ற தாயிடம் “தம்பி எங்கயாவது பாதுகாப்பாய் இருப்பான். நாம ஒழிஞ்சு கொள்ளுவம்” என்று மகள் வற்புறுத்த, ஓடிச் சென்று தோண்டி வைத்திருந்த பங்கருக்குள் பதுங்கிக் கொண்டனர் இருவரும்.

எங்கும் ஷெல்கள் பறந்து கொண்டிருந்தன. இடையிடையே மரண ஓலங்கள் வான் முட்ட எழுந்தன. குழியினுள் குந்தியிருந்தவாறே தம வீட்டுப்படலையைப் பார்த்துக் கொண்டிருந்தனர், இருவரும். இடையிடையே தம் தலையையும் தாழ்த்திக் கொண்டனர். இல்லாவிட்டால் சீறி வரும் “ஷெல்” தலையைத் தகர்த்து விடும். அப்பாடா, அதோ ஒருவாறு தூரத்தில் கண்ணன் சைக்கிளில் விரைந்து வருவது தெரிந்தது. இருவரும் நிம்மதிப் பெருமூச்சு விட்டனர். சைக்கிளை படலையில் சாத்திவிட்டு பதுங்குகுழிக்கு திரும்பப் போனவன் ஓரடி எடுத்து வைக்கவில்லை. அதற்குள் சீறிப் பாய்ந்து வந்த “ஷெல்” அவர்களது வீட்டு முற்றத்தில் விழுந்து வெடித்துச் சிதறியது. வீடு அதிர்ந்து சரிந்து விழுந்தது. ஒரே புகை மண்டலம். ஊடே “அம்மா... ஆ... அம்மா” என்று கண்ணன் எழுப்பிய அவலக் குரல் காற்றோடு சங்கமித்து எதிரொலித்தது. “மகனே... கண்ணா... என்ற ராசா” என்று கத்தியவாறே ஓடிச் சென்றாள் தாய் சுந்தரி. பின்னால் “தம்ப.....” என்று ஓலமிட்டவாறு ஓடிச் சென்றாள் அக்கா சுவலட்சுமி. அங்கே, தன் செல்வ மகன்; ஆசைக்கொன்றாய் ஆஸ்திக்கொன்றாய் இருந்த பிஞ்சுச் செல்வம் உயிரை இழந்து பிணமாய் விழ்ந்து கிடந்தான். தன் உதிரத்தில் கருவுற்ற ஆருயிர்ச் செல்வன் குருதி நீரில் முழுகியவனாய் கருகிக் கிடந்த காட்சி கண்டு தாய் மனம் பதைத்தது; பரிதவித்தது: விம்மிச் சோர்ந்தது. அழுதாள்... அழுதாள்- அழுது கொண்டே இருந்தாள். “கட்டின புருஷனும் பாதி வழியிலேயே விட்டுட்டுப் போயிட்டாரு. வளர்த்த கொழந்தையையும் அநியாயமா இழந்துட்டேன். இனி ஏன் தான் உசிரோட வாழணும்? பேசாம நஞ்சைக் குடிச்சிட்டு செத்துறலாம். ஆ... ஆனாலும் பூக்கப் போற மொட்டா சுவலட்சுமி இருக்காளே. அவள தனியா விட்டுட்டுப் போறதா? இல்ல. சுவலட்சுமியாவது சந்தோஷமா வாழணும். எப்படியாவது இங்க இருந்து போயிட்டாச் சரி” என்று எண்ணிய சுந்தரி, தன் பாய் படுக்கைகளோடு பிறந்த மண்ணையும் வளர்த்த மண்ணையும் விட்டு வேற்றிடம் நோக்கிச் சென்றாள் தன் மகளோடு. போகும் வழியெல்லாம் சிதைந்து போன கட்டிடங்கள் தான் இருந்தன. “பாவம் இவை என்ன பாவம் செஞ்சதுகளோ? இப்பிடி அலங்கோலமாயிருக்குது”. என்று மனத்தினுள் கட்டிடங்களுக்காக இரங்கினாள்.

நெடுந்தூரம் நடந்தாயிற்று. அதோ அவ்விடத்தில் காவற் சாவடி. காக்கி உடையணிந்த இராணுவத்தினர் கோடிய துப்பாக்கியை ஏந்திக் கொண்டிருந்தனர். இவர்களிருவரையும் கண்டவுடன் “அடையாள அட்டை எங்கே?” என்று கேட்க, “வீடு ஷெல்லடிபட்டு சுக்குநூறாகிப் போயிட்டதால் ஐடியன்டி கார்ட் அதுக்குள்ள அடிபட்டுப் போயிட்டுது ஐயா” என்று சொன்ன சுந்தரியிடம் “அப்பிடி சொல்லிட்டா சரியாயிடுமோ? ஐடியன்டி இல்லாட்டி விசாரணை செய்ய வேண்டி வரும். அந்தா நிக் குறாரு பெரியவர். அவரிடப் போங்க இரண்டு பேரும்” என்று சொன்னான் ஒரு இராணுவத்தன். அவனது பார்வை “தளதள” வென்றிருந்த சுவலட்சுமியின் உடலின் மேல் பரவிக் கொண்டு இருந்தது.

விடயத்தை விசாரித்த பெரியவர் “நீ கிழவி. ஒன்னட்ட விசாரிச்சுப் பயனில்லை. இதோ நிக்கிறாள் உன் மகள். இவள நம்ப முடியாது. விசாரிச்சுட்டு அனுப்புறோம். நீ இங்கிருந்து போ” என்றான். எவ்வளவோ கெஞ்சிக் கூத்தாடி, மன்றாடியும் பயனளிக்கவில்லை. இறுதியில் “தற தற” என இழுத்து வெளியே தள்ளப்பட்டாள்.

எத்தனையோ நாள் அவர்களிடம் வந்து விசாரித்தாள் தன் மகளைப் பற்றி. ஆனால், அவர்களோ, “நானை வருவாள்” “நானை வருவாள்” என்ற கூறிக் கூறியே காலத்தைக் கடத்தினர். மகள்தான் வந்த பாதாயில்லை. மீண்டும் ஒரு நாள் வந்து விசாரித்த போது” சீ, இந்தக் கிழவியோட தொல்ல தாங்க முடியல்ல. ஆமா, உன்னோட மக நம்ம கட்டளைக்கு அடிபணிஞ்சி நடந்திருந்தா பேசாம உசிரோட வந்து சேர்ந்திருக்கலாம். ஆனா, அவள் தான் அடம்புடிச்சிட்டாளே. ம... மறு ஜென்மத்தில் அம்மாவும் புள்ளயுமா சேர்ந்து இருங்க” என்று ஒருவன் சொன்ன வார்த்தைகள் அவளது செவிகளினுள் விஷக் காற்றாய்ப் பாய்ந்தன. ஆம்! சுவலட்சுமியும் இன்னொரு “கிருசாந்தி” ஆகிவிட்டாள். யுத்தம் என்கின்ற அரக்கன் தன் காமப் பசியையும் தீர்த்துக் கொண்டான். அப்பாவி மொட்டுக்கள் அனலில் கருகின.

“ஆண்டவா, நான் என்ன பாவம் செஞ்சேன்? ஏன் எனக்கு இந்தத் தொடர் சோதனை? என் குஞ்சுக் கிளி துடியாத் துடிச்சிருக்குமே” என்று தாயுள்ளம் வெடித்தது. கண்கள் கண்ணீர் சிந்தவில்லை. கண்ணீர் தான் கண்ணணின் மரணத்தோடு வற்றி விட்டதே. வாய் வார்த்தைகளை உதிர்க்கவில்லை- அவளுடன் கதைக்கத்தான் யாருமில்லையே.

நடந்தாள் நடந்தாள். கால் போன திசையில் நடந்தாள். எவ்வளவு தூரம் நடந்தாளோ தெரியாது. கால் கடுத்தது. அருகில் கல்லறைகள் நிறைந்த ஒரு மயானம் தெரிந்தது. அங்கே ஓர் கல்லறையின் அருகில் சென்று அமர்ந்து கொண்டு வான் முகட்டையே வெறித்துப் பார்த்துக் கொண்டிருந்தார்; இன்னும் வெறித்துப் பார்த்துக் கொண்டிருக்கின்றாள்- அது அவளது வாசஸ்தளமாயிற்று. அதோ, அங்கே தெரிகிறதே ஒரு வெண்ணிறப் பூ- கல்லறையின் அருகே. ஏமாந்து விட்டீர்கள் நீங்கள்- அது பூ வன்று. அருகில் சென்று பாருங்கள்! சேயையிழந்த ஒரு அபலைத் தாய்; கணவனைப் பிரிந்த விதவை; ஆம், அவள் வேறுயாருமல்ல. தாங்க முடியாத சோகத்தைச் சுமந்து பித்துப் பிடித்த சுந்தரி. கல்லறையில் பூத்த பூவாய் வாடி வதங்கிப் போய் சோக நாற்றத்தைச் சொரிந்து கொண்டிருக்கின்றாள்.

அரும்பிலே அனலிலிடப்பட்ட தளிர்களும் களங்கப்பட்ட மொட்டுக்களும், கல்லறை மேல் பூக்கும் பூக்களாய்... எத்தனை எத்தனை... போர்ப் பூமியிலே வாடி வதங்கி கருகிப் போகின்றன.

போரையே வேராகக் கொண்ட உன்மத்த விருட்சங்கள் மயானத்து மலர்களையே சொரிந்து கொண்டிருக்கின்றன. போர் வெறி பிடித்த போதையர்க்கு மயானத்து மலர்கள் வீசும் புலால் நாற்றம் மல்லிகை வாசமாமோ?

முற்றும்.

செல்வி. எம். ஏ. எவ். ஸரீனா
களு/ஸாஹிரா மகளிர் வித்தியாலயம்,
அளுத்தம.
மேல் மாகாணம்.

With Best Compliments
From

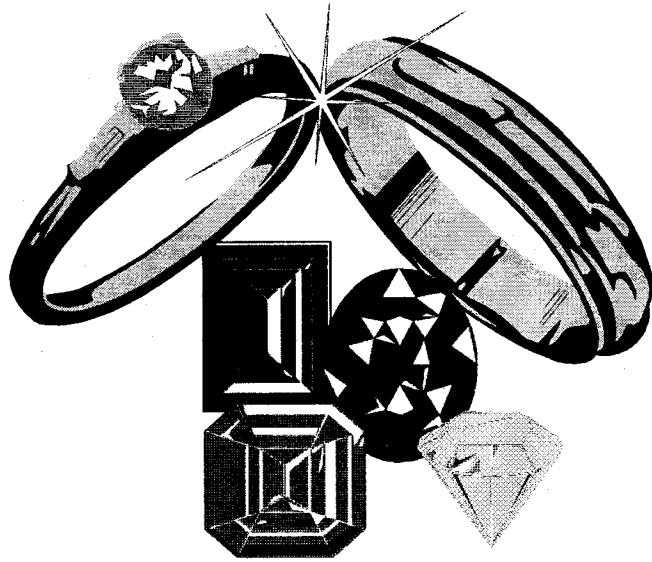

WESTERN

Jewellery Mart
Jewellery & Gem Merchants

No: 88, Sea Street, Colombo - 11
Tel: 433977, 335682

With Best Compliments
From

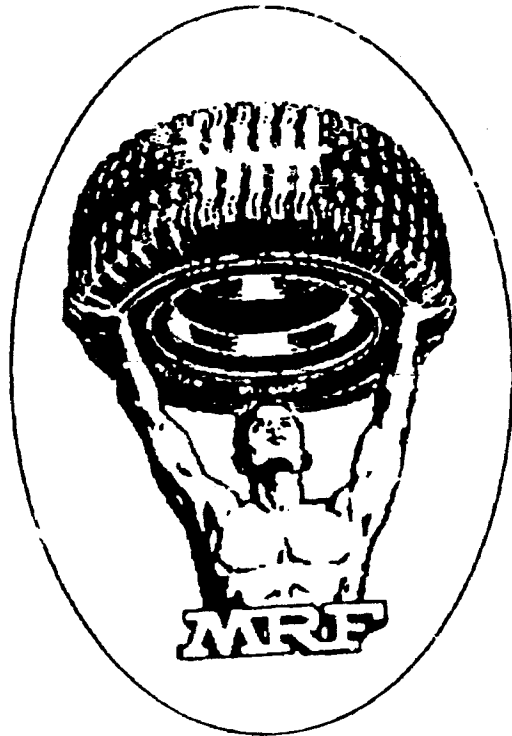

MRF TYRES

Tyres with Muscle

Sri Brothers

No: 271, Sea Street, Colombo - 11
Sri Lanka.

With Best Compliments
From

MARIA JEWELLERS



මාරියා ඉංජනරාණ



මරියා ජුවෙලර්ස්

No: 126 - 128 Sea Street
Colombo - 11
Phone: 434435

Sihara Cinema

35 - MM FILM IMPORTERS & DISTRIBUTORS

B.M.Nasurulla Enter Prises

**DEALER'S IN ELECTRONICS, BICYCLES, & AUTO,
MOTOR BIKE, SPARE PARTS**

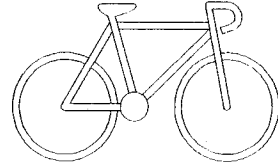
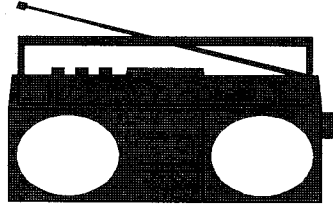
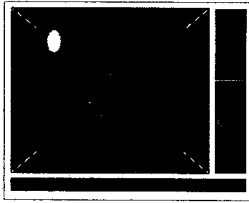

65, Post Office Road,
Trincomalee

Tel: 026 - 21184
Fax: 026 - 22549



GEM HOTEL

SPECIAL FOR HALAL FOODS

Tel: 026 - 21944

SMART TAILORS

FOR SMART & FASHION
TAILORING

SHAN PHOTOCOPY SERVICE

PHOTOCOPY, LAMINATING
&
BOOK BINDING

Tel: 026 - 21249

செல்வ இலங்கை ரீதியில் நடைபெறும் தமிழ்த்தொழில் போட்டிகளில் பங்குபற்றும்
அனைத்து மாணவ மாணவிகளுக்கும் எமது உள்ளம் கனிந்த
நல்வாழ்த்துக்கள்!

“செந்தமிழ் நாடென்கும் போதிக்லை
இன்பத் தேவந்நு பாயுது காதிக்கலை.....”

அகில இலங்கை தமிழ்த் தினவிழா

விமரிசையாக நடைபெற வாழ்த்துகின்றோம்.

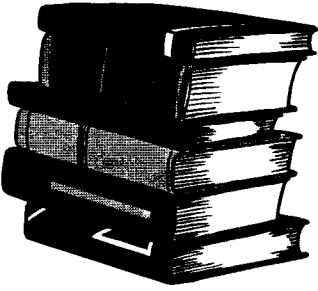
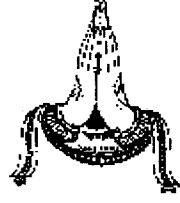

கணித நூலாசிரியை
திருமதி. ச. ம. கயிலைநாதனின்
கணித நூல்கள்

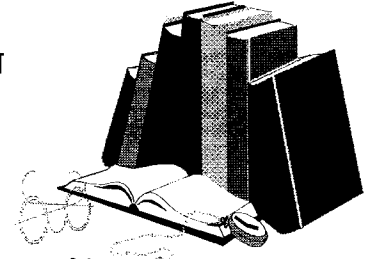

புதிய கணிதப் பயிற்சி (விடைகளுடன்)
(ஆண்டு 6, 7, 8, 9, 10)

கணிதம் I & II
மாதிரி வினாத்தாள்கள் 12 (விடைகளுடன்)
(ஆண்டு 9)

இலங்கையிலுள்ள சகல புத்தகசாலைகளிலும் கிடைக்கும்.

தொடர்புகளுக்கு:-

Mathematical Publication,
30, 3/3, Galpotha Street,
Kotahena, Colombo - 13.
Tel: 448912

With Best Compliments

From



KATPAHAM

**for Palmyrah Based Food, Handicraft
Regional Products and Handpounded**

&

Coated Red Rice Flour

244, Galle Road

Colombo 4

Branches:

**Jaffna, Mannar, Vavuniya, Batticaloa,
Trincomalee, Puttalam and Hambantota**

எங்கள் மொழியும், எங்கள் மக்களும்
இடர்நீங்கி வாழ்ந்திட இன்னருள் புரிந்திட
மங்களம் பாடினோம் மாண்புறும் புனிதரே!
அந்தோனி முனிவரே!



“எங்கள் வாழ்வும் எங்கள் வளமும்
மங்காத தமிழ் என்று சங்கே முழங்கு!”
-பாரதிதாஸனார்

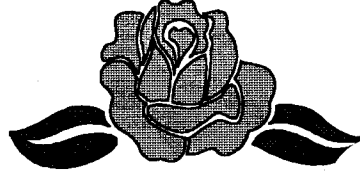

இனிய தமிழ்த்தினம் நனி சிறந்தோங்கிட
நல்வாழ்த்து நவில்கின்றோம் நாம்.



அதிபர், ஆசிரியர் குழுத்தினர், மாணவர்கள், பழைய மாணவர்கள்,
பாடசாலை அபிவிருத்திச் சங்கத்தினர்.

கொ/வட/புனித.அந்தோனியார் ஆண்கள் மகா வித்தியாலயம்

கொழும்பு - 13

அகில இலங்கைத் தமிழ் மொழித்திணைப் போட்டிகள் - 1997
போட்டி இறுதிப் பெறுபேறுகள்

இடம்	மாணவரின் பெயர்	பாடசாலை	மாகாணம்
4.1 - பிரிவு - 01 - வாசிப்பு - தனி			
1	செல்வி.என்.சுஜீவா	சிலா/குசலை த.வி.பங்கதெனிய	வடமேல்
2	செல்வி.ம.லோகபரணி	யா/மஹஜன கல்லூரி	வடக்கு கிழக்கு
3	செல்வி.எம்.கே.எப்.முஸ்னி	கே/மாவ/ஸாஹிறா தேசிய பாடசாலை	சப்பிரகமுவ
4.1 - பிரிவு - 02 - வாசிப்பு - தனி			
1	செல்வி.அ.மேரி அனிற்றா	மட/புனித சிசிலியா மகளிர் ம.வி	வடக்கு கிழக்கு
2	செல்வி.ஈ.கனூசியா	நீர்/விஜயரட்ணம் இந்து மத்திய கல்லூரி	மேல்
3	செல்வி.எம்.எப்.றம்லா	மாறை/வெலி/அந்நூர் மகளிர் ம.வி	தென்
3	செல்வி.எஸ்சிந்துஜா	பு/இந்து தமிழ் ம.வி	வடமேல்
4.2 - பிரிவு - 01 - எழுத்து ஆக்கம் - சொல்வதெழுதல் - தனி			
1	செல்வி.மைதிலி விவேகானந்தன்	தி/புனித பிரான்சிஸ் சவேரியர் ம.வி	வடக்கு கிழக்கு
2	செல்வி.சுபுகி ஜுடித் ஜோனாஸ்	கொ/நல்லாயன் கன்னியர் மடம்	மேல்
3	செல்வன்.சி.சதானந்த்	ப/சரஸ்வதி கனிஷ்ட வித், பதுளை	ஊவா
4.3 - பிரிவு - 02 - கட்டுரை கடிதம் வரைதல் - தனி			
1	செல்வி.கே.ஐயூசா	அ/இக்கிரிக்கொல்லாவ மு.ம.வி	வடமத்திய
2	செல்வி.எஸ்.எச்.எப்.பர்ஹா	கா/உஸ்வத்துன் ஹஸனா மக.ம.வி	தென்
3	செல்வி.செ.கவிதா பீரிஸ்	மன்/சென்மேரிஸ் பெ.வித்	வடக்கு கிழக்கு
4.3 - பிரிவு - 03 - கட்டுரை கடிதம் வரைதல் - தனி			
1	செல்வி.எஸ்.கார்த்திகா	பு/அல் அக்ஸா ம.ம.வித், கல்பிட்டி	வடமேல்
2	செல்வி.எம்.என்.எப்.முஷ்பிகா	கா/ஸாஹிறா தே.பா, கிந்தோட்டை	தென்
3	செல்வன்.வி.ருஷாந்தப்பாபு	நு/கொட்டகலை த.ம.வி, கொட்டகலை	மத்திய
4.4 - பிரிவு - 04 - கட்டுரை, சுருக்கம் விளம்பரம் - தனி			
1	செல்வி.ஏ.எல்.எப்.சபீக்கா	கே/மாவ/பதுரியா மத்.கல்லூரி மாவனல்ல	சப்பிரகமுவ
2	செல்வி.உமர்லெப்பை ஸினிஸ்	கமு/அக்/ஆயிஷா பாலிகா ம.வித்	வடக்கு கிழக்கு
3	செல்வி.எம்.எம்.நஸ்மிலா	இப/அல் அஷ்ரக் மு.ம.வித், தல்கஸ்பிட்டிய	வடமேல்
4.5 - பிரிவு - 05 - தமிழியல் கட்டுரை - தனி			
1	செல்வி.எம்.என்.எப்.நஸ்மிலா	கே/பாபுல்ஹஸன் மத்.கல்லூரி, வறக்காப்பொல	சப்பிரகமுவ
2	செல்வி.எம்.ஏ.எப்.நிலூபா ஜஸ்மின்	கம/அல்பத்ரியா.ம.வி, கஹட்டவிட்ட	மேல்
3	செல்வி.ஏ.டப்ளியூ அஸ்மியா	கமு/அல்மஸ்ஹர் பெண். உபாடசாலை, கல்முனை	வடக்கு கிழக்கு

4.6 - பிரிவு - தி.போ - குறு நாடகம் பிரதியாக்கம் - தனி

1	செல்வன்.ம.பிரவீணன்	யா/யூனியன் கல்லூரி, தெல்லிப்பளை	வடக்கு கிழக்கு
2	செல்வன்.ம.யூஜீன் விக்டர்	நு/அம்ப/ஹோலி ரோசரி.த.ம.வி,	மத்திய
3	செல்வி.எம்.எப்.றிஸ்லா	மாறை/வெலிகம அந்நூர் மக.ம.வித், தெனிபிடிய	தென்

4.7 - பிரிவு - 04 - கவிதை ஆக்கம் - தனி

1	செல்வி.எம்.யூ.முனிரா	கிரி/அலபடகம அல் அமீன் ம.ம.வி, பன்னலை	வடமேல்
2	செல்வி.ஆர்.சசிகலா	இ/பலா/றை தமிழ் ம.வித்	சப்பிரகமுவ
3	செல்வன்.எம்.எஸ்.ஜே.ரிஸாட்	அ/பமுனுகம முஸ்.வித், கெக்கிராவ	வடமத்திய

4.7 - பிரிவு - 05 - கவிதை ஆக்கம் - தனி

1	செல்வன்.ம.ஜெ.அகிலன் குருஸ்	தி/புனித அந்தோனியார் ம.வி, மூதூர்	வடக்கு கிழக்கு
2	செல்வன்.எம்.சிவசுப்பிரமணியம்	ப/சரஸ்வதி மத்திய ம.வி, பதுளை	ஊவா
2	செல்வி.பீ.பார்வதி	மாறை/அறபா தேசிய பாடசாலை, வெலிகம	தென்

4.8 - பிரிவு - 04 - சிறுகதை ஆக்கம் - தனி

1	செல்வி.எப்.சம்சம் பாத்திமா	க/வத/மடவளை மதீனா மு.ம.வி, மடவளை	மத்திய
2	செல்வி.சி.ஆரபி	யா/சன்னாகம் ஸ்கந்தவரோதய கல்லூரி,	வடக்கு கிழக்கு
3	செல்வி.ஆர்.ஜெயநந்தினி	இ/பலா/பலாங்கொடை த.ம.வித், பலாங்கொடை	சப்பிரகமுவ

4.8 - பிரிவு - 05 - சிறுகதை ஆக்கம் - தனி

1	செல்வி.மாதுமை சிவசுப்பிரமணியம்	தி/புனித மரியாள் கல்லூரி, திருகோணமலை	வடக்கு கிழக்கு
2	செல்வி.எம்.ஏ.எப்.நுஸ்ரா	மாறை/வெலிகம அந்நூர் மக.ம.வி, தெனிபிடிய	தென்
3	செல்வி.ஆர்.ரஜீனா	மா/அந்நூர் மு.வித், வறக்காமுற	மத்திய

4.9 - பிரிவு - 01 - பேச்சு - தனி

1	செல்வி.ரிஸ்பா சமானுதீன்	க/விஹாரமாதேவி ம.வி, கண்டி.	மத்திய
2	செல்வன்.மா.சரணராஜ்	மன/சித்திவிநாயகர் இந்.கல்லூரி, மன்னார்	வடக்கு கிழக்கு
3	செல்வன்.ம.தர்மராஜ்	ப/சார்ணியா இல:1 த.வி, கந்தேகெதர	ஊவா

4.9 - பிரிவு - 02 - பேச்சு - தனி

1	செல்வன்.சக்கரவர்த்தி சதுவர்த்தனன்	மட/புனித மிக்கேல் தே.பா, மட்டக்களப்பு	வடக்கு கிழக்கு
2	செல்வி.யூ.துஷ்யந்தி	பு/இந்து தமிழ் ம.வி, புத்தளம்	வடமேல்
3	செல்வன்.இஸட்.ஏ.அஸ்லம்	க/கணேவல்பொல மு.ம.வித், கெக்கிராவ	வடமத்திய

4.9 - பிரிவு - 03 - பேச்சு - தனி

1	செல்வி.தேவகி நடராஜா	வவு/இறம்பைக்குளம் மக.ம.வித், வவுனியா	வடக்கு கிழக்கு
2	செல்வி.எம்.லமீமா	மாறை/அல் மினா ம.வித், மீயல்ல	தென்
3	செல்வி.தி.சசேனா	ப/பிட்டரத்தலை இல:1, த.வி, அப்புத்தல	ஊவா

4.9 - பிரிவு - 04 - பேச்சு - தனி

1	செல்வி.க.சுதர்ஷினி	ப/தமிழ் மகளிர் ம.வித், பதுளை	ஊவா
2	செல்வி.ஏ.எச.மும்தாஜ்	பு/திகழி முஸ் வித், கல்பிட்டி	வடமேல்
3	செல்வி. கி.சரவண லக்ஷ்மி	நு/கொட்டகலை த.ம.வித், கொட்டகலை	மத்திய
3	செல்வன்.ஏ.எஸ்.றஸ்லான்	அ/கலாவெவ முஸ்.ம.ம.வித், கெக்கிராவ	வடமத்திய

4.9 - பிரிவு - 05 - பேச்சு - தனி

1	செல்வி.லோ.காயத்திரி	மட/வின்சென்ட் மகளிர் தே.பா	வடக்கு கிழக்கு
2	செல்வன்.சிவகுமார்	நு/அம்ப/புனித ஜோசப் த.வி, மஸ்கெலியா	மத்திய
3	செல்வன்.மு.புனிதராஜா	ப/பசறை தமிழ் ம.ம.வி	ஊவா

4.10 - பிரிவு - 01 - பாவோதல் - தனி

1	செல்வன்.இ.மால்மருகன்	தி/இ.கி.ச.ஸ்ரீகோணேஸ்வர இந்துக்கல்லூரி	வடக்கு கிழக்கு
2	செல்வி.ஆ.கலைமதி	கொ/விவேகானந்த கல்லூரி	மேல்
3	செல்வி.வை.ஜீவராணி	கு/இந்து தமிழ் ம.வித்தியாலயம்	வடமேல்
3	செல்வி.பீ.சாந்தி	இ/பலா/மெத்தகந்த த.வி	சப்பிரகமுவ

4.10 - பிரிவு - 02 - பாவோதல் - தனி

1	செல்வி.பவித்திரா கிருபானந்தமூர்த்தி	கொ/இராமநாதன் இந்து மகளிர் கல்லூரி	மேல்
2	செல்வி.ஜே.ஜெனிட்டா	க/கம/ஸ்ரீமுத்துமாரியம்மன் வித்	மத்திய
3	செல்வன்.மு.சுமன்ராஜ்	ப/பண்டாரவளை த.ம.ம.வித்	ஊவா

4.10 - பிரிவு - 03 - பாவோதல் - தனி

1	செல்வன்.செ.இராகவன்	கொ/இந்துக் கல்லூரி	மேல்
2	செல்வி.வி.லீலா குமாரி	நு/கொட்டகலை த.ம.வி	மத்திய
2	செல்வன்.எம்.ஜெகதீஸ்வரன்	இ/பலா/றை/ தமிழ்.ம.வித்	சப்பிரகமுவ

4.10 - பிரிவு - 04 - பாவோதல் - தனி

1	செல்வி.ஜெயலக்ஷ்மி சிவகுமார்	கொ/இராமநாதன் இந்து மகளிர் கல்லூரி	மேல்
2	செல்வன்.சீ.ஸ்கந்தன்	மட/புனித மிக்கேல் தே.பா	வடக்கு கிழக்கு
3	செல்வி.ஏ.எச்.இப்திக்கா பானு	பு/குறிஞ்சிப்பட்டி முஸ்லிம் வித்	வடமேல்

4.10 - பிரிவு - 05 - பாவோதல் - தனி

1	செல்வி.ஏ.சாந்தகுமாரி	இ/எம்பி/பரியோவான் தமிழ்.ம.வி	சப்பிரகமுவ
2	செல்வன்.இ.புலேந்திரன்	தி/சேனையூர் மத்திய கல்லூரி	வடக்கு கிழக்கு
3	செல்வி.எச்.ஜெ.வர்தியா	கிரி/கெகுனகொல்ல தே.பா	வடமேல்

4.11 - பிரிவு - 02 - இசை - தனி

1	செல்வி.ஸ்ரீ.சுதர்ஷினி	க/மோப்பிறே ம.வி	மத்திய
2	செல்வி.எஸ்.பவானி	இ/பலா/மெத்தகந்த த.வித்	சப்பிரகமுவ
3	செல்வி.ரா.ஸ்ரீதரி	ப/பண்டாரவளை தமிழ் ம.ம.வித்	ஊவா

4.11 - பிரிவு - 03 - இசை - தனி

1	செல்வன்.பி.குமரேஸ்	நீர்/விஜயரட்ணம் இந்து மத்திய கல்லூரி	மேல்
2	செல்வன்.எஸ்.திவாகர்	க/அசோகா வித்தியாலயம்	மத்திய
3	செல்வி.ம.ராகினி	ப/பண்டாரவளை தமிழ்.ம.ம.வித்	ஊவா

4.11 - பிரிவு - 04 - இசை - தனி

1	செல்வன்.ச.வித்தியாசங்கர்	கொ/இந்துக் கல்லூரி	மேல்
2	செல்வி.ரா.ஸ்ரீரஞ்சனி	ப/மகளிர் மத்திய ம.வித்	ஊவா
3	செல்வி.எஸ்.பிரியதர்ஷினி	க/கம/புனித அன்றுஸ் ம.வித்	மத்திய

4.11 - பிரிவு - 05 - இசை - தனி

1	செல்வன்.என்.சுபாகரன்	க/புனித அந்தோனியார் கல்லூரி	மத்திய
2	செல்வன்.கே.பிரபாநந்தன்	கொ/றோயல் கல்லூரி	மேல்
3	செல்வி.தா.தர்சினி	ப/பண்டாரவளை தமிழ் ம.ம.வித்	ஊவா

4.12 - பிரிவு - திறந்த போட்டி - இசை - குழு

1	-	க/புனித அந்தோனியார் கல்லூரி	மத்திய
2	-	இ/பலா/மெத்தகந்த தமிழ் வித்	சப்பிரகமுவ
3	-	நீர்/விஜயரட்ணம் இந்து மத்.கல்லூரி	மேல்.

4.13 - பிரிவு - 01 - நடனம் - தனி

1	செல்வி.பு.அமிர்தினி	தி/ஸ்ரீசண்முகா இந்து மகளிர் கல்லூரி	வடக்கு கிழக்கு
2	செல்வி.சுகிலினி சுந்தரானந்தா	கொ/சைவ மங்கையர் வித்தியாலயம்	மேல்
3	செல்வி.எஸ்.ஷாலினி	சிலா/நஸ்ரியா மத்திய கல்லூரி	வடமேல்

4.13 - பிரிவு - 02 - நடனம் - தனி

1	செல்வி.இ.பிரதீபா	வவு/இறம்பைக்குளம் மகளிர் ம.வித்	வடக்கு கிழக்கு
2	செல்வி.எஸ்.மதுரிகா	நீர்/விஜயரட்ணம் இந்து மத். கல்லூரி	மேல்
3	செல்வி.எம்.மயூரி	பு/இந்து தமிழ் மகா வித்தியாலயம்	வடமேல்

4.13 - பிரிவு - 03 - நடனம் - தனி

1	செல்வி.நளாயினி பாலச்சந்திரன்	த/புனித மரியாள் கல்லூரி	வடக்கு கிழக்கு
2	செல்வி.த.செந்தூரி	கொ/இராமநாதன் இந்து மகளிர் கல்லூரி	மேல்
3	செல்வி.சிவாயினி சிவயோகநாதன்	க/பெண்கள் உயர்தரப் பாடசாலை	மத்திய

4.13 - பிரிவு - 04 - நடனம் - தனி

1	செல்வி.அ.நித்தியா	மட/இந்துக் கல்லூரி	வடக்கு கிழக்கு
2	செல்வி.ம.காயத்திரி	கொ/இராமநாதன் இந்து மகளிர் கல்லூரி	மேல்
3	செல்வி.பிரசாதினி குமாரசாமி	க/பெண்கள் உயர்தரப் பாடசாலை	மத்திய

4.13 - பிரிவு - 05 - நடனம் - தனி

1	செல்வி.இ.இரட்ணாம்பாள்	கொ/இராமநாதன் இந்து மகளிர் கல்லூரி	மேல்
2	செல்வி.சுத்.ஜெயவாஹினி	கு/ஹிஸ்புல்லாஹ் ம.வித்	வடமேல்

4.14 - பிரிவு - திறந்த போட்டி - நடனம் - குழு

1	-	தி/ஸ்ரீசண்முகா இந்து மகளிர் கல்லூரி	வடக்கு கிழக்கு
2	-	கொ/சைவ மங்கையர் வித்தியாலயம்	மேல்
3	-	நு/கொட்டகலை தமிழ்.ம.வித்தியாலயம்	மத்திய

4.15 - பிரிவு - திறந்த போட்டி - நாட்டிய நாடகம்

1	-	கொ/சைவமங்கையர் வித்தியாலயம்	மேல்
2	-	மா/பாக்கிய தமிழ் மகா வித்தியாலயம்	மத்திய

4.16 - பிரிவு - திறந்த போட்டி - இலக்கிய நாடகம்

1	-	நு/வெலிங்டன் தமிழ் வித்தியாலயம்	மத்திய
2	-	தி/புனித சூசையப்பர் கல்லூரி	வடக்கு கிழக்கு
3	-	பு/கட்டைக்காடு றோ.க.தமிழ் வித்	வடமேல்

4.17 - பிரிவு - திறந்த போட்டி - வில்லுப்பாட்டு

1	-	பு/குறிஞ்சிப்பிட்டி முஸ்லிம் வித், கல்பிட்டி	வடமேல்
2	-	தி/புனித அந்தோனியார் ம.வி. மூதூர்	வடக்கு கிழக்கு
3	-	ப/ரொஸ்ட் தமிழ் வித், ஹாலிஎல	ஊவா

4.18 - பிரிவு - திறந்த போட்டி - விவாதம்

1	-	கொ/நல்லாயன் கன்னியர் மடம், கொ-13.	மேல்
2	-	நு/அம்ப/ஹோலிரோசரி தமிழ் ம.வித்	மத்திய
3	-	யா/ஸ்கந்தவரோதய கல்லூரி	வடக்கு கிழக்கு

4.19 - பிரிவு - திறந்த போட்டி - தமிழ் அறிவு, வினா விடை

1	-	யா/ஞானாசிரியார் கல்லூரி	வடக்கு கிழக்கு
2	-	ப/தமிழ் மகளிர் ம.வித்	ஊவா
3	-	சிலா/நஸ்ரியா மத்.கல்லூரி	வடமேல்
3	-	களு/பாசியத்துல் நஸ்ரியா மு.ம.கல்லூரி	மேல்

4.20 - பிரிவு - திறந்த போட்டி - நாட்டார் பாடல்

1	-	ப/சார்ணியா தமிழ்.ம.வித்	ஊவா
2	-	கா/சேர் ராஸிக் பரீத் கனி'ட.வித்	தென்
3	-	இ/பலாங்கொடை சி.சி.தமிழ் வித்	சப்பிரகமுவ

4.21 - பிரிவு - தி.போ - முஸ்லிம் நிகழ்ச்சி

1	செல்வி.எம்.ஜே.எப்.முஜாசா	முஸ்லிம் மகளிர் ம.வித், கஹடோவிட்ட	மேல்
2	செல்வி.எம்.ரி.எப்.தும்லா	மாறை/வெலிகம அந்நூர் மகளிர் ம.வித்	தென்
3	செல்வி.ஏ.எஸ்.சர்மிலா பேபி	ப/பாதினாவெல முஸ் வித்	ஊவா

4.22 - பிரிவு - விசேட பிரிவு - தமிழ் வாசிப்பு - (சிங்கள மாணவர்களுக்கு)

1	செல்வி.டி.பி.சதுரிகா ரோஷானி	கிரி/தம்பதெனிய ம.ம.வித்தியாலயம்	வடமேல்
2	செல்வி.மாலிகா காயத்திரி	தி/திஸ்ஸ மகா.வித்தியாலயம்	வடக்கு கிழக்கு
3	செல்வன்.புத்திகா சுருஞ்சன்	கொ/ஆனந்தா கல்லூரி	மேல்

4.23 - பிரிவு - விசேட பிரிவு - தமிழ் உறுப்பெழுத்து - (சிங்கள மாணவர்களுக்கு)

1	செல்வி.ஆர்.எம்.அமாலி புபுதுனி ரத்னாயக்க	கிரி/தம்பதெனிய ம.ம.வி	வடமேல்
2	செல்வி.எம்.எச்.ஏ.நிர்மலா ஹெட்டிஆரச்சி	கே/மாவ/சுஜாதா கனி'டவித்.	சப்பிரகமுவ
3	செல்வன்.ஜே.டி.பிரமோத் பர்ணாந்து	க/புனித அந்தோனியார் கல்லூரி	மத்திய

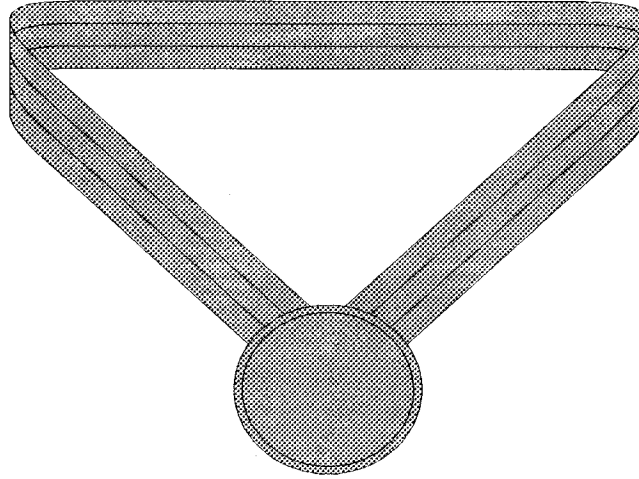

வாழ்த்துகின்றோம்
வளர் தமிழை!

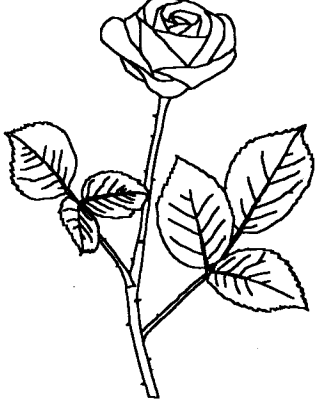

“உயிரைக் கொடுத்தும்
உனைநான் காப்பேன்
தாயே! தமிழே!
கவலை கொள்ளாதே”

அதிபர், ஆசிரியர்கள், மாணவர்கள், பெற்றோர்கள்.
கழு/சண்முக வித்தியாலயம்
ஈரைதீவு.

“முதுமை வருமுன் இளைமையைப் பயன்படுத்திக்கொள்
நோய் வருமுன் ஆரோக்கியத்தைப் பயன்படுத்திக்கொள்
வறுமை வருமுன் செல்வத்தைப் பயன்படுத்திக்கொள்”

- நபி மொழி



தமிழ் மொழித்தினம் சிறப்புற
நடந்தேற வாழ்த்துகின்றோம்!

அதிபர், ஆசிரிய குழாத்தினர், மாணவியர், பாடசாலை அபிவிருத்திச் சங்கத்தினர்.
கழு/ஆயிஷா மகளிர் மகா வித்தியாலயம்
அக்கரைப்பற்று.

“தாய் தந்தை மீது பக்தி இல்லாதவனுக்கு
தெய்வ பக்தி ஒரு நாளும் வராது”

-இராம கிருஷ்ணபரமஹம்சர்

தமிழ் மொழித்தன்மை இனிதே நடைபெறட்டும்!

அதிபர், ஆசிரிய குழுத்தினர், மாணவர்கள்,
பாடசாலை அபிவிருத்திச் சங்கத்தினர்.

**கழு/ஸ்ரீ இராமகிருஷ்ணா கல்லூரி
தேசிய பாடசாலை
அக்கரைப்பற்று.**

“எங்கள் தமிழ் உயர்வென்று
நாம் சொல்லிச் சொல்லி
தலைமுறைகள் பல கழித்தோம்
குறை களைந்தோ மில்லை.
தக்கதாய்த் தமிழினைத்
தாபிப்போம் வாரீர்”

- பாரதிதாஸனார்

தமிழ்த்தன்மத்தை வாழ்த்துகின்றோம்

அதிபர், ஆசிரியர் குழுத்தினர், மாணவ, மாணவிகள்,
பாடசாலை அபிவிருத்திச் சங்கத்தினர்.
**பது/அப்புத்தளை தமிழ் மத்திய கல்லூரி
அப்புத்தளை.**

சில இலங்கைத் தமிழ் மொழித்தினப் போட்டிகள் - 1998
பங்குபற்றுவோர் விபரம்

போட்டியாளர் பெயர் பாடசாலை மாகாணம்

4.1 - பிரிவு - 01 - வாசிப்பு

1	செல்வி.ப.பிரசாந்தி	வ/வைப்பிரகாச ம.ம.வி.வவுனியா	வடக்கு கிழக்கு
2	செல்வி.ஐ.சப்ரினா பேகம்	அ/நெலுகொல்லாகட மு.வி	வடமத்திய
3	செல்வி.ஜே.எப்.பஹீத்தா	புத்/உமர் பாருக் மு.ம.வி.	வடமேல்
4	செல்வன்.எஸ்.ஜே.செல்வரட்ணம்	சாந்த தோமஸ் கல்.கல்கிஸ்ச	மேல்
5	செல்வி.ந.பிரதீபா	நு/லோவர் கிரண்லி த.வி.அக்கரபத்தன	மத்திய
6	செல்வி.எம்.என்.ஏ.சஹானி	கே/பாபுலஹசன் ம.க.	சப்பிரகமுவ
7	செல்வி.ஜி.ஹுஸ்னா	ப/அல்.இர்ஷாத்.முஸ்.ம.வி.ஹாலிஎல	ஊவா
8	செல்வி.எம்.எம்.எப்.நிஸாயா	மாறை/ஸாதாத் ம.வி.கொடபிட்டிய	தென்

4.1 - பிரிவு - 02 - வாசிப்பு

1	செல்வி.அ.மேரி அனிறா	மட/புனித சிசிலியா மகளிர் ம.வி	வடக்கு கிழக்கு
2	செல்வன்.எச்.எம்.எம்.இம்தியாஸ்	அ/இக்கிரிக்கொல்லாவ மு.ம.வி.	வடமத்திய
3	செல்வி.டெனியல் எஸ்தர்	சிலா/சென்பெர்னதெத் த.ம.வி	வடமேல்
4	செல்வி.ஏ.என்.இர்பானா பர்வின்	அல்பத்தியா ம.வி.கஹட்டோவிற்ற	மேல்
5	செல்வி.எஸ்.சுபிசித்ரா	நு/ஹைலண்ட்ஸ் ம.ம.வி.ஹற்றன்	மத்திய
6	செல்வன்.எம்.எம்.எம்.மப்ராஸ்	கே/மாவ/ஸாஹிரா ம.கல்	சப்பிரகமுவ
7	செல்வி.எஸ்.பரிமளாதேவி	ப/அப்புத்தளை தமிழ் ம.வி.	ஊவா
8	செல்வி.எம்.எப்.எப்.சாயிலா	கா/வெலிதர மு.ம.வி.பலப்பிட்டிய	தென்

4.2 - பிரிவு - 01 - எழுத்து ஆக்கம், சொல்வதெழுதல்

1	செல்வி.கீர்த்தனா கமலச்சந்திரன்	யா/சன்னாகம் நாகேஸ்வரி வித்.	வடக்கு கிழக்கு
2	செல்வன்.ரீ.ஹிஸான்	அ/இக்கிரிக்கொல்லாவ மு.ம.வி.	வடமத்திய
3	செல்வி.எல்.நிதர்ஷனி	புத்/இந்து தமிழ் ம.வி.	வடமேல்
4	செல்வி.சி.டினேகா	கொ/விவேகானந்தா கல்லூரி	மேல்
5	செல்வி.எம்.சரண்யா	க/கதிரசேன் கனிஷ்.வித்.நாவலப்பிட்டி	மத்திய
6	செல்வி.ரி.சனீரா	கே/மாவ/ஸாஹிரா ம.கல்	சப்பிரகமுவ
7	செல்வி.எம்.ரிஷிவதனி	ப/ஊவா ஹைலண்ட்ஸ் த.ம.வி.	ஊவா
8	செல்வி.எம்.எம்.எப்.இஷ்பா	மாறை/அறபா தே.பா. வெலிகம	தென்

4.3 - பிரிவு - 02 - கட்டுரை ஆக்கம், கடிதம் வரைதல்

1	செல்வி.வி.மைதிலி	தி/புனித பிரான்சிஸ் சவேரியர் ம.வி.	வடக்கு கிழக்கு
2	செல்வி.எம்.கே.தாஜுல் நிஸா	அ/அளுக்கம முஸ்.வித்	வடமத்திய
3	செல்வன்.எ.ஐ.எம்.பர்ஹான்	நிக/அபுக்காகம மு.ம.வி.	வடமேல்
4	செல்வி.ஜே.துஷாந்தினி	இந்துக்கல்லூரி, முகத்துவாரம்	மேல்
5	செல்வி.சப்ரியா தருக்	க/பெண்கள் உயர்தர பாடசாலை	மத்திய
6	செல்வி.எம்.கே.எப்.நஸ்மினா	கே/தெஹி/கராகொட மு.ம.வி.	சப்பிரகமுவ
7	செல்வன்.ஆர்.லம்போதரன்	ப/பசறை தமிழ் மகா வித்தியாலயம்	ஊவா
8	செல்வி.எஸ்.ஏ.அஜீதா	கா/துந்துவ மு.ம.வி.ஹபுருகல்	தென்

4.3 - பிரிவு - 03 - கட்டுரை ஆக்கம், கடிதம் வரைதல்

1	செல்வன்.றெ.போல் சஞ்ஜீவன்	வவு/தமிழ் மத்திய மகா வித்.	வடகிழக்கு
2	செல்வி.கே.ஐ.ஐய்யுஸா	அ/இக்கிரிக்கொல்லாவ மு.ம.வி.	வடமத்திய
3	செல்வன்.வி.சுதர்சன்	புத்/சென்மேரில் த.வி.	வடமேல்
4	செல்வி.ஜெ.சங்கீதா	கொ/நல்லாயன் அரசினர் மக.ம.வி.	மேல்
5	செல்வன்.ஓ.எல்.எம்.சப்ராஸ்	க/அல்மனார் மு.ம.வி.ஹந்தெஸ்ஸ	மத்திய
6	செல்வி.எம்.அனுஷா	இ/ஸ்பிரிங்வுட் த.வி.	சப்பிரகமுவ
7	செல்வி.ஆர்.ஜூலியட் மேரி	ப/அப்புத்தளை தமிழ் ம.வி.	ஊவா
8	செல்வி.எம்.இஸட்.சிஹாரா	ஹ/ஸாஹிரா தே.பா.அம்பாந்தோட்டை	தென்

4.4 - பிரிவு - 04 - கட்டுரை ஆக்கம், சுருக்கம், விளம்பர ஆக்கம்

1	செல்வி.கை.சுமங்கலி	யா/வேம்படி மகளிர் கல்லூரி	வடக்கு கிழக்கு
2	செல்வி.ஏ.ஆர்.சிமாஸா	அ/ஸாஹிரா ம.வி	வடமத்திய
3	செல்வி.எஸ்.கார்த்திகா	புத்/கல்பிட்டி அல் அக்ஸா ம.க.	வடமேல்
4	செல்வி.ஏ.ரிஸ்னா பர்வின்	அல்.பத்ரியா ம.வி.கஹட்டோவிற்ற	மேல்
5	செல்வி.எஸ்.ரைஹானா	மா/அஜ்மீர் ம.வி.உக்குவளை	மத்திய
6	செல்வி.எம்.எஸ்.அஸ்ஹா	கே/நாங்கல்ல மு.ம.வி.	சப்பிரகமுவ
7	செல்வி.எஸ்.ஹேமந்தர்ஷினி	ப/தமிழ் மகளிர் ம.வி.பதுளை	ஊவா
8	செல்வி.எம்.என்.எப்.முஷ்பிகா	கா/ஸாஹிரா தே.பா.கிந்தோட்ட	தென்

4.5 - பிரிவு - 05 - தமிழியற் கட்டுரை, திறனாய்வு, செய்யுளுக்கு பொருள் விளக்கம்

1	செல்வன்.து.கௌரீஸ்வரன்	மட்/மகாஜனாக் கல்லூரி	வடக்கு கிழக்கு
2	செல்வி.ஐ.இர்பானா	அ/விவேகானந்த த.ம.வி.	வடமத்திய
3	செல்வி.எச்.கே.எப்.ரமீஸா	சிலா/நஸ்ரியா மகல்லூரி	வடமேல்
4	செல்வி.நிலூபா ஜெஸ்மின்	அல்.பத்ரியா ம.வி.கஹட்டோவிற்ற	மேல்
5	செல்வன்.சே.பிரதீப்குமார்	நு/பூண்டுலோயா த.ம.வி.	மத்திய
6	செல்வி.டி.கவிதா சுபாஷினி	இ/பரியோவான் த.ம.வி.	சப்பிரகமுவ
7	செல்வி.எஸ்.பிரஷாந்தனி	ப/பாரதி தமிழ் ம.வி.	ஊவா
8	செல்வன்.எம்.எல்.எம்.ஹன்பா	ஹ/ஸாஹிரா தே.பா.ஹம்.தோ.	தென்

4.6 - பிரிவு - தி.போ - குறு நாடக பிரதியாக்கம்

1	செல்வன்.மகேந்திரராஜா பிரவீணன்	யா/யூனியன் கல்லூரி	வடக்கு கிழக்கு
2	செல்வன்.பீ.நபீர்	அ/கஹட்டகஸ்திகிலியமு.ம.வி.	வடமத்திய
3	செல்வி.ஏ.எஸ்.சபாக்கியா யெஸ்மின்	நிக/பாபுல் ஆதம் மு.வி.	வடமேல்
4	செல்வி.மு.றிஸ்லா	கொ/முஸ்லிம் மகளிர் கல்லூரி	மேல்
5	செல்வி.பெ.சோபா	நு/புனித கப்ரியேல் ம.ம.வி.ஹற்றன்	மத்திய
6	செல்வி.எஸ்.ரிஸ்னா	இ/பலாங்கொட த.ம.வி.	சப்பிரகமுவ
7	செல்வி.பி.இராதிக்கா	ப/லுணுகல தமிழ் ம.வி.	ஊவா
8	செல்வி.எம்.எம்.எப்.ஸன்பரா	மாறை/அஸ்மினா ம.வி., மீயல்ல	தென்

4.7 - பிரிவு - 04 - கவிதை ஆக்கம்

1	செல்வன்.த.சேரலாதன்	மட்/பளுகாமம் கண்டுமணி ம.வி.	வடக்கு கிழக்கு
2	செல்வி.யூ.கே.ஜாரியா	அ/ஹொரவப்பொத்தானை மு.வி.	வடமத்திய

3	செல்வி.எம்.யூ.முனீரா	கிரி/அல் அமீன் ம.வி.	வடமேல்
4	செல்வி.ஸமியா ஸமட்	கொ/முஸ்லிம் மகளிர் கல்லூரி	மேல்
5	செல்வி.என்.பாத்திமா சிபாரா	க/இரஜுவெல த.ம.வி.	மத்திய
6	செல்வி.எம்.எம்.எப்.நபாஸா	கே/நாப்பாவல மு.ம.வி.	சப்பிரகமுவ
7	செல்வி.கே.சுபாஷினி	ப/அப்புத்தளை த.ம.வி.	ஊவா
8	செல்வன்.எம்.ஆர்.எம்.அஸ்லம்	கா/ஸாஹிரா தே.பாட கிந்தோட்ட	தென்

4.7 - பிரிவு - 05 - கவிதை ஆக்கம்

1	செல்வன்.க.மோகனதாசன்	மட்/கிரான்குளம் விநாயகர் வித்.	வடக்கு கிழக்கு
2	செல்வி.ஏ.றிஸ்தாஜியாதீன்	அ/கனேவல்பொல மு.ம.வி.	வடமத்திய
3	செல்வன்.எஸ்.எம்.நிலாம்	புத்/எருக்கலம்பிட்டி மு.வி..	வடமேல்
4	செல்வி.ஏ.பாத்திமா பர்ஹானா	கொ/பாத்திமா முஸ்லிம் மக.ம.வி.	மேல்
5	செல்வி.எஸ்.கிருஷ்ணவேணி	நு/புனித ஜோசப் த.ம.வி. மஸ்கெலியா	மத்திய
6	செல்வி.பீ.கணேஷ்பதி	இ/பரியோவான் த.ம.வி.	சப்பிரகமுவ
7	செல்வன்.கே.யோகேஸ்வரன்	ப/அப்புத்தளை த.ம.வி.	ஊவா
8	செல்வன்.ஜே.ஏ.எம்.இம்ரான்	கா/துந்துவ மு.ம.வி.	தென்

4.8 - பிரிவு - 04 - சிறுகதை ஆக்கம்

1	செல்வி.ஆர்பி சிவஞானராசா	யா/ஸ்கந்தவரோதயா கல்லூரி	வடக்கு கிழக்கு
2	செல்வி.எம்.பரகூனா	அ/கம்பிரிகஸ்வெவ மு.ம.வி.	வடமத்திய
3	செல்வி.எம்.ஏ.பெளகல் அதீனா	கு/அல் இர்பான் மத்.கல்லூரி	வடமேல்
4	செல்வி.எம்.எஸ்.எப்.பஸ்ஹா	அல் பாஸியத்துல் நஸ்ரியா மு.பெ.ம.வி.	பேருவளை மேல்
5	செல்வி.எம்.ஆர்.ரிஸ்மியா	மா/அரபா மு.ம.வி.மாதிப்பொல	மத்திய
6	செல்வி.ஆர்.ஜெயநந்தினி	இ/பலாங்கொடை த.ம.வி.	சப்பிரகமுவ
7	செல்வி.எம்.ஜி.ரிஸ்மினா	ப/அல் யாஸீன் மு.வி. ஹீல் ஓய	ஊவா
8	செல்வி.எம்.எச்.எப்.முஹரரா	கா/தடல்ல அல்முபாரக் க.வி.	தென்

4.8 - பிரிவு - 05 - சிறுகதை ஆக்கம்

1	செல்வன்.கனகலிங்கம் தர்மசேகரம்	யா/யூனியன் கல்லூரி	வடக்கு கிழக்கு
2	செல்வி.எம்.நதீரா	அ/இக்கிரிக்கொல்லாவ மு.ம.வி.	வடமத்திய
3	செல்வன்.எம்.ரீ.எம்.இக்ராம்	குளி/எதுன்கஹகெடுவ மத்.கல்லூரி	வடமேல்
4	செல்வி.எம்.ஏ.எப்.ஸானா	ஸாஹிரா ம.வி. அளுக்கம	மேல்
5	செல்வி.நுஸ்ரத் ஜஹான்	மா/ஆமினா ம.ம.வி. மாத்தளை	மத்திய
6	செல்வி.கே.நித்தியவதி	இ/றை தமிழ் ம.வி.	சப்பிரகமுவ
7	செல்வி.ஏ.திருச்செல்வி	ப/ராஸீக் பரீட் ம.வி. பண்டாரவளை	ஊவா
8	செல்வி.எம்.ஏ.எப்.நுஸ்ரா	மாறை/அந்நூர் ம.ம.வி. வெலிகம	தென்

4.9 - பிரிவு - 01 - பேச்சு

1	செல்வி.க.கிருத்திகா	மட்/வின்சன் தேசிய பாடசாலை	வடக்கு கிழக்கு
2	செல்வி.எம்.சிந்துஜா	பொ/மன்னம்பிட்டி த.ம.வி.	வடமத்திய
3	செல்வி.எம்.வை.எப்.அஸ்ரா	இப்/மடிகே முதுன்துவ மு.வி.	வடமேல்
4	செல்வி.எம்.ஆர்.எப்.சப்ரா	அல்.பாஸியத்துல் நஸ்ரியா மு.மக.ம.வி.	மேல்
5	செல்வி.சி.அபிராமி	பேருவளை.	
		க/கதிரேசன் கனிஷ்.வித். நாவலப்பிட்டி	மத்திய

6	செல்வி.எம்.எம்.எப்.மபாஸா	கே/மாவ/ஸாஹிரா மத்.கல்.	சப்பிரகமுவ
7	செல்வி.பி.வி.பியோனி பிரியதர்ஷனி	ப/பண்டாரவளை த.ம.வி.	ஊவா
8	செல்வி.எம்.எம்.எப்.கர்மா	கா/ஸுலைமானியா மு.க.வி.	தென்

4.9 - பிரிவு - 02 - பேச்சு

1	செல்வன்.மா.சரணராஜ்	மன்/சித்தி விநாயகர் இந்.கல்.	வடக்கு கிழக்கு
2	செல்வன்.எம்.ஐ.எம்.மிப்ராஸ்	அ/இக்கிரிக்கொல்லாவ மு.ம.வி.	வடமத்திய
3	செல்வன்.எம்.எப்.பஸ்லுல் ஹக்	கு/பறகஹதெனிய தேசிய பாடசாலை	வடமேல்
4	செல்வி.ரி.அதிஷ்டப்பிரதா	நீர்/விஜயரட்ணம் இந்து மத்.கல்.	மேல்
5	செல்வன்.எஸ்.பிரணவன்	க/பாரதி த.ம.வி. வத்தேகம	மத்திய
6	செல்வன்.எம்.ஏ.அஹமத்	கே/தெஹி/கராகொட மு.ம.வி.	சப்பிரகமுவ
7	செல்வன்.சி.லக்ஷ்மிகாந்த்	ப/அல்பியன் த.வி.பொரகஸ்	ஊவா
8	செல்வி.எம்.எஸ்.என்.சியாமிலா	கா/சேர் ராஸிக் பரீத் வி.பனாப்பிட்டிய	தென்

4.9 - பிரிவு - 03 - பேச்சு

1	செல்வி.ந.டிலுக்ஷி	மட்/வின்சன் தேசிய பாடசாலை	வடக்கு கிழக்கு
2	செல்வி.கே.கிருசாந்தி	பொ/ஹெவன்பிட்டி த.ம.வி.	வடமத்திய
3	செல்வி.யு.துஷ்யந்தி	புத்/இந்து தமிழ் ம.வி.	வடமேல்
4	செல்வன்.எஸ்.அர்ஜுன்	இந்துக்கல்லூரி, இரத்மலாணை	மேல்
5	செல்வி.எம்.எஸ்.எப்.ரஸ்மியா	க/அல்மனார் மு.ம.வி. ஹந்தெஸ்ஸ	மத்திய
6	செல்வன்.நெ.சேம் கிர்ஷான்	இ/பரியோவான் த.ம.வி.	சப்பிரகமுவ
7	செல்வி.எம்.ரி.எப்.ஷக்லா	ப/குருத்தலாவ முஸ்.தேசிய பாடசாலை	ஊவா
8	செல்வி.எம்.எஸ்.என்.சரீக்கா	கா/வெலித்தர மு.ம.வி. பலப்பிட்டி	தென்

4.9 - பிரிவு - 04 - பேச்சு

1	செல்வி.க.சயிலாஜினி	வவு/தமிழ் ம.ம.வித்.	வடக்கு கிழக்கு
2	செல்வன்.ஐ.சரூக்	அ/கம்பிரிகஸ்வெவ மு.ம.வி.	வடமத்திய
3	செல்வி.எம்.என்.எப்.நிஸாமியா	கிரி/மதீனா தேசிய பாடசாலை	வடமேல்
4	செல்வி.ஜே.ஜனனி	கொ/திருக்குடும்ப கன்னியர் மடம்	மேல்
5	செல்வன்.ஆர்.துவாரகன்	நு/சென்ஜோன் பொஸ்கோ த.ம.வி.	மத்திய
6	செல்வி.பீ.யசோதரி	ஹற்றன்.	சப்பிரகமுவ
7	செல்வன்.சி.கிலிட்டஸ்குமார்	இ/பரியோவான் த.ம.வி.	ஊவா
8	செல்வி.எம்.எம்.எப்.மதீஹா	ப/பசறை தமிழ் ம.வி.	தென்
		கா/ஸாஹிரா தே.பா. கிந்தோட்ட	

4.9 - பிரிவு - 05 - பேச்சு

1	செல்வி.த.அபிராமி	தி/புனித மரியாள் கல்லூரி	வடக்கு கிழக்கு
2	செல்வன்.எம்.ஏ.நிஸ்வான்	அ/ஸாஹிரா ம.வி.	வடமத்திய
3	செல்வன்.ஏ.எல்.பிலால்	கிரி/கெக்குனுகொல்ல தேசிய பாடசாலை	வடமேல்
4	செல்வன்.சி.மபூரன்	இந்துக்கல்லூரி, இரத்மலாணை	மேல்
5	செல்வி.எஸ்.உமாதேவி	நு/கொட்டகலை த.ம.வி.	மத்திய
6	செல்வி.ஏ.பி.எப்.பஸ்லியா	கே/சுலைமானியா ம.க.	சப்பிரகமுவ
7	செல்வி.ஏ.ஆர்.நிஹ்மியா	ப/பண்டாரவளை த.ம.வி.	ஊவா
8	செல்வி.என்.மிஸ்ரா பரீனா	மாறை/அந்நூர் ம.ம.வி. வெலிகம	தென்

4.10 - பிரிவு - 01 - பா ஓதல்

1	செல்வி.எ.தர்மினி	தி/ஸ்ரீசண்முகா இந்து மகளிர் கல்லூரி	வடக்கு கிழக்கு
2	செல்வி.கே.நிலாணி	பொ/ஹெவன்பிட்டி த.ம.வி.	வடமத்திய
3	செல்வி.ஆர்.தேனுகா	புத்/இந்து தமிழ் ம.வி.	வடமேல்
4	செல்வன்.கி.அரவிந்தன்	இந்துக்கல்லூரி, கொழும்பு-04	மேல்
5	செல்வன்.எஸ்.ஐனகன்	க/புனித அந்தோனியார் கல்லூரி	மத்திய
6	செல்வி.ஆர்.மைதிலி	கே/புளத்கொகுபிட்டிய த.ம.வி.	சப்பிரகமுவ
7	செல்வி.க.சரோஜாதேவி	ப/வெவேகல த.வி. பசறை	ஊவா
8	செல்வன்.எம்.பீ.பஸ்மில் பஹி	மாறை/கிரிந்தை மு.க.வி. புஹூல்வெவ	தென்

4.10 - பிரிவு - 02 - பா ஓதல்

1	செல்வி.ப.கேட்டுாட் சிந்தியா	மட்/புனித சிசிலியா பெ.ம.வி.	வடக்கு கிழக்கு
2	செல்வன்.வி.சசிகரன்	பொ/ஹெவன்பிட்டி த.ம.வி.	வடமத்திய
3	செல்வி.கே.காயத்திரி	சிலா/வடிவாம்பிகா தமிழ் வித்.	வடமேல்
4	செல்வன்.ந.ஹரேந்திரன்	இந்துக்கல்லூரி, கொழும்பு-04	மேல்
5	செல்வி.ரி.சுபாஷினி	மா/பாக்கிய ம.வி.	மத்திய
6	செல்வி.ஜீ.கீதாராணி	கே/புளத்கொகுபிட்டிய த.ம.வி.	சப்பிரகமுவ
7	செல்வன்.எம்.சுமன்ராஜ்	ப/பண்டாரவளை த.ம.வி.	ஊவா
8	செல்வி.எம்.எம்.எப்.பர்வின்	கா/வெலிதர மு.ம.வி. பலப்பிட்டி	தென்

4.10 - பிரிவு - 03 - பா ஓதல்

1	செல்வி.கு.கீர்த்தனா	மட்/வின்சன் தேசிய பாடசாலை	வடக்கு கிழக்கு
2	செல்வன்.இஸட்.ஏ.அஸ்லம்	அ/கனேவல்பொல மு.ம.வி.	வடமத்திய
3	செல்வி.எஸ்.ரேணுகா	சிலா/நஸ்ரியா மத்திய கல்லூரி	வடமேல்
4	செல்வி.வ.பாமினி	இந்துக்கல்லூரி, முகத்துவாரம்	மேல்
5	செல்வி.எம்.பிரசாந்தினி	க/சாந்த அன்றாஸ் மகளிர் கல்., நாவலப்பிட்டி	மத்திய
6	செல்வி.எஸ்.ஒனாஸ்குயின்	கே/புளத்கொகுபிட்டிய த.ம.வி.	சப்பிரகமுவ
7	செல்வன்.எம்.விக்னேஸ்வரன்	ப/சௌதம் த.ம.வி. தெமோதர	ஊவா
8	செல்வி.பீ.எச்.என்.நிஸ்மின்	ஹ/ஸாஹிரா தே.பா. ஹம்பாந்தோட்டை	தென்

4.10 - பிரிவு - 04 - பா ஓதல்

1	செல்வன்.எஸ்.ஸ்கந்தன்	மட்/புனித மிக்கேல் கல்லூரி	வடக்கு கிழக்கு
2	செல்வி.ஏ.எஸ்.ஹாபிலா	அ/ஹொரவப்பொத்தான மு.வி.	வடமத்திய
3	செல்வி.என்.பிரசன்னராணி	சிலா/வடிவாம்பிகா த.வி.	வடமேல்
4	செல்வி.செ.அனூரஜீ	சைவமங்கையர் கழகம், கொழும்பு - 06	மேல்
5	செல்வி.வி.டிலானி	க/சாந்த அன்றாஸ் மகளிர் கல்., நாவ.	மத்திய
6	செல்வி.வீ.யோகராஜா	இ/பரியோவான் த.ம.வி.	சப்பிரகமுவ
7	செல்வி.எஸ்.கருணாநிதி	ப/கோணகல த.வி. பசறை	ஊவா
8	செல்வி.எம்.ஜே.எஸ்.நிஸ்மியா	ஹ/ஸாஹிரா தே.பா, ஹம்பாந்தோட்டை	தென்

4.10 - பிரிவு - 05 - பா ஓதல்

1	செல்வி.இ.சுபாஷினி	தி/ஸ்ரீ சண்முகா இந்து மகளிர் கல்லூரி	வடக்கு கிழக்கு
2	செல்வி.ஏ.எல்.பவுசல் கரீமா	அ/இக்கிரிக்கொல்லாவ மு.ம.வி.	வடமத்திய

3	செல்வன்.ஜெராட் வில்சன்	சிலா/சென்பெர்னதெத் த.ம.வி.	வடமேல்
4	செல்வி.கா.இந்துமதி	சைவ மங்கையர் கழகம், கொழும்பு - 06	மேல்
5	செல்வி.ஜெ.ஜெயப்பிரபா	நு/புனித கபிரியேல் ம.கல். ஹற்றன்	மத்திய
6	செல்வி.கி.ஆனந்தி	இ/பரியோவான் த.ம.வி.	சப்பிரகமுவ
7	செல்வி.எம்.என்.எப்.சபாயா	கா/துந்துவை மு.ம.வி.	தென்

4.11 - பிரிவு - 02 - இசை - தனி

1	செல்வன்.ம.செந்தூரன்	மட/புனித மிக்கேல் கல்லூரி	வடக்கு கிழக்கு
2	செல்வன்.டபிள்யூ..றவுஸ்தீன்	அ/திம்பிரியத்தாவெல மு.வி.	வடமத்திய
3	செல்வி.வை.ஜீவராணி	குரு/இந்து தமிழ் ம.வி.	வடமேல்
4	செல்வன்.க.கிருஷ்ணந்த்	இந்துக்கல்லூரி, கொழும்பு - 04	மேல்
5	செல்வி.ஜெனிட்டா ஜோசப்	க/பெண்கள் உயர்தரப் பாடசாலை	மத்திய
6	செல்வி.வி.ஜெயராணி	இ/மெத்தேகந்த த.வி. பலாங்கொட	சப்பிரகமுவ
7	செல்வி.ஆர்.ஸ்ரீதரி	ப/பண்டாரவளை த.ம.வி.	ஊவா
8	செல்வன்.எம்.ஆர்.எம்.பஹாட்	ஹ/ஸாஹிரா தே.பா. ஹம்பாந்தோட்டை	தென்

4.11 - பிரிவு - 03 - இசை - தனி

1	செல்வி.இ.அனுசியா	தி/செல்வநாயகபுரம் தமிழ் வித்.	வடக்கு கிழக்கு
2	செல்வி.என்.தர்சினிதேவி	பொ/ஹெவன்பிட்டி த.ம.வி.	வடமத்திய
3	செல்வன்.எஸ்.ராஜ்பவன்	புத்/இந்து தமிழ் ம.வி.	வடமேல்
4	செல்வன்.ப.குமரேஸ்	இந்துக்கல்லூரி, முகத்துவாரம்	மேல்
5	செல்வி.எஸ்.கோதாலட்சுமி	மா/பாக்கிய ம.வி. மாத்தளை	மத்திய
6	செல்வி.எஸ்.பவானி	இ/மெத்தேகந்த த.வி. பலாங்கொட	சப்பிரகமுவ
7	செல்வி.எம்.ராகினி	ப/பண்டாரவளை த.ம.வி.	ஊவா
8	செல்வி.இஸட்.நிஸாமியா	ஹ/ஸாஹிரா தே.பா. ஹம்பாந்தோட்டை	தென்

4.11 - பிரிவு - 04 - இசை - தனி

1	செல்வி.ரா.காயத்திரி	தி/ஸ்ரீ சண்முகா இந்து மகளிர் கல்லூரி	வடக்கு கிழக்கு
2	செல்வி.எம்.புவனலோஜினி	பொ/மன்னம்பிட்டி த.ம.வி.	வடமத்திய
3	செல்வி.ரி.சந்திரவதனி	சிலா/வடிவாம்பிகா த.வி.	வடமேல்
4	செல்வன்.த.சுதர்ஸன்	இந்துக்கல்லூரி, கொழும்பு - 04	மேல்
5	செல்வன்.எஸ்.திவாகர்	க/புனித அந்தோனியார் கல்லூரி	மத்திய
6	செல்வி.ந.மைதிலி	இ/மெத்தேகந்த த.வி.	சப்பிரகமுவ
7	செல்வி.ஆர்.ஸ்ரீரஞ்சனி	ப/தமிழ் மகளிர் ம.வி.	ஊவா
8	செல்வன்.ஆர்.நவாஸ்தீன்	ஹ/ஸாஹிரா தே.பா. ஹம்பாந்தோட்டை	தென்

4.11 - பிரிவு - 05 - இசை - தனி

1	செல்வன்.ஸ்ரீ நந்தகோபன்	வவு/முஸ்லிம் மகா வித்தியாலயம்	வடக்கு கிழக்கு
2	செல்வன்.வி.ராமலிங்க பிரசாத்	சிலா/நஸ்ரியா மத்திய கல்லூரி	வடமேல்
3	செல்வி.சி.துஷ்யந்தி	நீர்/விஜயரட்ணம் இந்து மத்.கல்லூரி	மேல்
4	செல்வி.பா.தீபா	க/மோபிறே கல்லூரி	மத்திய
5	செல்வி.ச.மோகமணி	ப/சரஸ்வதி த.ம.வி. தேசிய பாடசாலை	ஊவா
6	செல்வன்.எம்.ஆர்.சமீர் அஹமட்	மாறை/அறபா தேசிய பாடசாலை, வெலிகம.	தென்

4.12 - பிரிவு - திறந்த போட்டி - இசை - குழு

1	தி/புனித மரியாள் கல்லூரி, திருகோணமலை	வடக்கு கிழக்கு
2	அ/துருக்குராகம முஸ்லிம் வித்தியாலயம், கலன்பிந்துனு வெவ	வடமத்திய
3	சிலா/வடிவாம்பிகா தமிழ் வித்தியாலயம், முன்னேஸ்வரம்	வடமேல்
4	கொ/இந்துக் கல்லூரி, கொழும்பு - 04	மேல்
5	க/கதிரேசன் மத்திய கல்லூரி, நாவலப்பிட்டி	மத்திய
6	இ/மெத்தேகந்த தமிழ் வித்தியாலயம்	சப்பிரகமுவ
7	ப/ஊவா ஹைலண்டஸ் தமிழ் மகா வித்தியாலயம், பண்டாரவளை	ஊவா
8	மாறை/அந்நூர் மத்திய மகா வித்தியாலயம், வெலிகம	தென்

4.13 - பிரிவு - 01 - நடனம் - தனி

1	செல்வி.ஸ்ரீ ஸ்ரீசன்ஞா	தி/புனித மரியாள் கல்லூரி	வடக்கு கிழக்கு
2	செல்வி.சுஜே.மோகனப்பிரியா	பொ/முத்துக்கல் த.ம.வி.	வடமத்திய
3	செல்வி.பி.கஸ்தூரி	சிலா/சென் பெர்னதெத் த.ம.வி.	வடமேல்
4	செல்வி.ஜெ.துவாரகா	பிஸ்ப்ஸ் கல்லூரி, கொழும்பு	மேல்
5	செல்வி.எம்.அக்கிலா	க/கதிரேசன் கனிஷ் வித். நாவலப்பிட்டி	மத்திய
6	செல்வி.ச.ரஞ்சனி	இ/பரியோவான் த.ம.வி.	சப்பிரகமுவ
7	செல்வி.எஸ்.கிருபாலினி	ப/ஊவா ஹைலண்டஸ் த.ம.வி.	ஊவா
8	செல்வி.எம்.என்.எப்.பஸ்னா	மாறை/தாருல் உலாம் ம.வி.	தென்

4.13 - பிரிவு - 02 - நடனம் - தனி

1	செல்வி.ம.யுமைரூபி	வவு/இறம்பைக்குளம் மகளிர் ம.வி.	வடக்கு கிழக்கு
2	செல்வி.பி.புஸ்பலதா	பொ/ஹெவன்பிட்டி த.ம.வி.	வடமத்திய
3	செல்வி.யூற்றஸ் மெரிற்றா	சிலா/சென் பெர்னதெத் த.ம.வி.	வடமேல்
4	செல்வி.கி.மதுராங்கி	நல்லாயன் அரசினர் த.ம.வி.	மேல்
5	செல்வி.வி.அனுப்பிரியா	மா/பாக்கிய ம.வி.	மத்திய
6	செல்வி.கி.ஷர்மினா	இ/சீ.சீ. தமிழ் வித்தியாலயம்	சப்பிரகமுவ
7	செல்வி.எஸ்.சுதர்ஷினி	ப/ஊவா ஹைலண்டஸ் த.ம.வி.	ஊவா
8	செல்வி.எம்.எப்.எப்.நவால்	கா/சேர்.ராஸீக் பரீத் மு.வி. பனாப்பிட்டி	தெல்

4.13 - பிரிவு - 03 - நடனம் - தனி

1	செல்வி.சி.யூஜினி	தி/புனித மரியாள் கல்லூரி	வடக்கு கிழக்கு
2	செல்வி.தி.திருநிறைச்செல்வி	பொ/ஹெவன்பிட்டி த.ம.வி.	வடமத்திய
3	செல்வி.என்.துர்க்காதேவி	சிலா/வடிவாம்பிகா த.வி.	வடமேல்
4	செல்வி.கா.ஜெயந்தி	நீர்/விஜயரட்ணம் இந்து ம.கல்லூரி	மேல்
5	செல்வி.என்.கிருத்திகா	மா/பாக்கிய ம.வி.	மத்திய
6	செல்வி.ஏ.ஜயந்தி	இ/சீ.சீ.தமிழ் வித்தியாலயம்	சப்பிரகமுவ
7	செல்வி.என்.நிரோஷா	ப/ஊவா ஹைலண்டஸ் த.ம.வி.	ஊவா
8	செல்வி.எம்.சைலஜா	மாறை/ஹூலந்தாவ த.க.வி.	தென்

4.13 - பிரிவு - 04 - நடனம் - தனி

1	செல்வி.க.சுசியந்தி	தி/புனித மரியாள் கல்லூரி	வடக்கு கிழக்கு
2	செல்வி.ஜே.ஜெரின் கொன்விற்றா	சிலா/சென் பெர்னதெத் த.ம.வி.	வடமேல்

3	செல்வி.இ.அஸ்வினி	கொ/நல்லாயன் அர.மக.வித்.	மேல்
4	செல்வி.டி.சுமதி	மா/பாக்கிய ம.வி.	மத்திய
5	செல்வி.எம்.ராதிகா	இ/சீ.சீ.தமிழ் வித்தியாலயம்	சப்பிரகமுவ
6	செல்வி.டி.புஸ்பமலர்	ப/தொட்டலாகல த.வி.அப்புத்தளை	ஊவா
7	செல்வி.எம்.சந்திரமதி	மாறை/ஹூலந்தாவ த.க.வி.	தென்

4.13 - பிரிவு - 05 - நடனம் - தனி

1	செல்வி.அகலிகா சிவனேசராசா	மட்/வின்சன் தேசிய பாடசாலை	வடக்கு கிழக்கு
2	செல்வி.ஆர்.லில்லியன் ரதினி	சிலா/சென் பெர்னதெத் த.ம.வி.	வடமேல்
3	செல்வி.இ.இரட்டணாம்பாள்	கொ/இராமநாதன் இந்து ம.க.	மேல்
4	செல்வி.வினித்தா மகேஸ்வரி ஜோன	க/நல்லாயன் மகளிர் கல்லூரி	மத்திய
5	செல்வி.ஏ.சுகந்தி	கே/பாபுல் ஹசன் ம.க.	சப்பிரகமுவ

4.14 - பிரிவு - திறந்த போட்டி - நடனம் - குழு

1	மட்/புனித சிசிலியா மகளிர் மகா வித்தியாலயம்	வடக்கு கிழக்கு
2	சிலா/சென் பெர்னதெத் தமிழ் மகா வித்தியாலயம்	வடமேல்
3	சைவ மங்கையர் கழகம், கொழும்பு - 06	மேல்
4	நு/ஹைலண்ட்ஸ் ம.ம.வி. ஹற்றன்	மத்திய
5	கே/சாந்த மரியாள் தமிழ் மகா வித்தியாலயம்	சப்பிரகமுவ
6	ப/ஊவா கட்டவெல தமிழ் வித்தியாலயம், ஹாலி எல	ஊவா

4.15 - பிரிவு - திறந்த போட்டி - நாட்டிய நாடகம்

1	தி/ஸ்ரீசண்முகா இந்து மகளிர் கல்லூரி, திருகோணமலை	வடக்கு கிழக்கு
2	குளி/பண்டார கொஸ்வத்தை முஸ்.ம.வி.	வடமேல்
3	கொ/இராமநாதன் இந்து மகளிர் கல்லூரி	மேல்
4	மா/பாக்கிய மகா வித்தியாலயம், மாத்தளை	மத்திய
5	இ/ஹிதல்லன த.வி.	சப்பிரகமுவ

4.16 - பிரிவு - திறந்த போட்டி - இலக்கிய நாடகம்

1	தி/புனித சூசையப்பர் கல்லூரி, திருகோணமலை	வடக்கு கிழக்கு
2	பொ/ஹெவன்பிட்டிய தமிழ் மகா வித்தியாலயம், திம்புலாகல	வடமத்திய
3	புத்/கட்டைக்காடு றோமன் கத்தோலிக்க த.க.வி.	வடமேல்
4	சைவ மங்கையர் கழகம், கொழும்பு - 06	மேல்
5	க/கதிசேசன் மத்திய கல்லூரி, நாவலப்பிட்டி	மத்திய
6	இ/பின்னவல தமிழ் வித்தியாலயம்	சப்பிரகமுவ
7	ப/வெலிமடை தமிழ் மகா வித்தியாலயம்	ஊவா
8	கா/திவித்துரை த.க.வி. எல்பிட்டிய	தென்

4.17 - பிரிவு - திறந்த போட்டி - வில்லுப்பாட்டு

1	மட்/இந்துக் கல்லூரி, மட்டக்களப்பு.	வடக்கு கிழக்கு
2	பொ/முத்துக்கல் தமிழ் வித்தியாலயம்.	வடமத்திய
3	புத்/குறிஞ்சிப்பிட்டி முஸ்லிம் வித்தியாலயம்.	வடமேல்
4	கொ/இந்துக் கல்லூரி, கொழும்பு - 04.	மேல்

5	நு/ஸ்டோனி கிளிப் தமிழ் வித்தியாலயம்.	மத்திய
6	கே/மாவ/ஸாஹிரா மத்திய கல்லூரி.	சப்பிரகமுவ
7	ப/ரொசட் தமிழ் வித்தியாலயம், ஹாலி எல.	ஊவா
8	மாறை/ஹூலந்தாவ த.க.வித்தியாலயம்.	தென்

4.18 - பிரிவு - திறந்த போட்டி - விவாதம்

1	கமு/நிந்தவூர் அல் மஸ்ஹர் பெண்கள் பாடசாலை, கல்முனை.	வடக்கு கிழக்கு
2	பொ/அல் - ஹிலால் முஸ்லிம் மகா வித்தியாலயம்.	வடமத்திய
3	புத்/நுரைச்சோலை முஸ்லிம் மகா வித்தியாலயம்.	வடமேல்
4	இந்துக் கல்லூரி, இரத்மலாணை.	மேல்
5	ஹோலி ரோசரி மகா வித்தியாலயம், பொகவந்தலாவ.	மத்திய
6	கே/மாவ/ஸாஹிரா மத்திய கல்லூரி.	சப்பிரகமுவ
7	ப/பண்டாரவளை தமிழ் மகா வித்தியாலயம்.	ஊவா
8	கா/ஸாஹிரா தேசிய பாடசாலை, கிங்கோட்டை.	தென்

4.19 - பிரிவு - திறந்த போட்டி - தமிழ் அறிவு, வினா விடை

1	வவு/தமிழ் மத்திய மகா வித்தியாலயம்.	வடக்கு கிழக்கு
2	அ/கெக்கிராவ முஸ்லிம் மகா வித்தியாலயம்.	வடமத்திய
3	கிரி/கெக்குனுகொல்ல தேசிய பாடசாலை.	வடமேல்
4	களு/பாஸியத்துல் நஸ்ரியா முஸ்லிம் மகளிர் ம. வி., பேருவளை.	மேல்
5	நு/ஹைலண்ட்ஸ் ம.ம.வி., ஹற்றன்.	மத்திய
6	இ/பலாங்கொடை தமிழ் மகா வித்தியாலயம்.	சப்பிரகமுவ
7	ப/பசறை தமிழ் மகா வித்தியாலயம்.	ஊவா
8	மாறை/அந்நூர் ம.ம.வி., வெலிகம.	தென்

4.20 - பிரிவு - திறந்த போட்டி - நாட்டார் பாடல்

1	மட/வின்சன் தேசிய பாடசாலை.	வடக்கு கிழக்கு
2	பொ/மன்னப்பிட்டி தமிழ் மகா வித்தியாலயம்.	வடமத்திய
3	சிலா/சென்பெர்னதெத் தமிழ் மகா வித்தியாலயம்.	வடமேல்
4	கொ/இராமநாதன் இந்து மகளிர் கல்லூரி.	மேல்
5	நு/வெலிங்டன் தமிழ் வித்தியாலயம், ஹற்றன்.	மத்திய
6	இ/சீ.சீ.தமிழ் வித்தியாலயம்.	சப்பிரகமுவ
7	ப/சார்னியா தமிழ் மகா வித்தியாலயம்.	ஊவா
8	கா/ஸுலைமானியா மு.வி.	தென்

4.21 - பிரிவு - திறந்த போட்டி - முஸ்லிம் நிகழ்ச்சி

1	செல்வன்.எ.பிர்னாஸ்	கமு/அக்கரைப்பற்று மு.ம.ம.வி.	வடக்கு கிழக்கு
2	செல்வி.ஏ.எஸ்.நிஹாரா	அ/ஸாஹிரா ம.வி.	வடமத்திய
3	செல்வி.எம்.எஸ்.இர்பானா	சிலா/நாட்/அல்-ஹிரா ம.வி.	வடமேல்
4	செல்வி.ஏ.எஸ்.எப்(ரி)சஹ்ரானா	அல்ஹிலால் ம.ம.வி.,நீர்கொழும்பு.	மேல்
5	செல்வன்.எச்.எம்.ஹிசான்	க/றணபிம றோயல் கல்லூரி, பேராதனை.	மத்திய
6	செல்வன்.எம்.ஏ.எம்.லரீப்	கே/பாபுல்ஹசன் ம.க.	சப்பிரகமுவ
7	செல்வி.ஏ.எஸ்.சர்மிலா பேபி	ப/பாதினாவெல முஸ்.வி.,பொரகஸ்.	ஊவா
8	செல்வி.எம்.எச்.என்.சியானா	மாறை/அறபா தே.பா.,வெலிகம.	தென்

4.22 - பிரிவு - விசேட பிரிவு - தமிழ் வாசிப்பு

1	செல்வி.மா.கா.பெர்ணாண்டோ	தி/திஸ்ஸ மகா வித்தியாலயம்	வடக்கு கிழக்கு
2	செல்வி.எஸ்.எம்.எ.எஸ்.கருணாதிலக்க	அ/சுவர்ணபாலி பாலிகா ம.வி.	வடமத்திய
3	செல்வி.டி.பி.சி.ஆர்.கருணாரத்ன	கிரி தம்பதெனிய ம.ம.வி.	வடமேல்
4	செல்வன்.ஐ.தென்னக்கோன்	கொ/ஆனந்தா கல்லூரி	மேல்
5	செல்வி.நி.ச.லியனாராச்சி	க/பேண்ட்சைட் த.வி. இரங்கலை	மத்திய
6	செல்வன்.எச்.பீ.ஏ.எஸ்.ரஸாஞ்சனி	கே/மயூரபாத ம.ம.வி	சப்பிரகமுவ
7	விண்ணப்பிக்கவில்லை.	விண்ணப்பிக்கவில்லை	ஊவா
8	செல்வி.எச்.ஜி.கே.மாதுஷிகா	கா/கீறிஸ்துதேவ ம.வி. பத்தேகம	தென்

4.23 - பிரிவு - விசேட பிரிவு - தமிழ் உறுப்பெழுத்து

1	செல்வி.ச.ஹ.அமரசிங்க	தி/திஸ்ஸ ம.வி.	வடக்கு கிழக்கு
2	செல்வி.ஐ.ஸீ.தி.சந்திரசேகர	அ/சுவர்ணபாலி பாலிகா ம.வி.	வடமத்திய
3	செல்வி.வை.ஆ.எச்.சி.இலங்காரத்ன	கிரி/தம்கதெனிய ம.ம.வி	வடமேல்
4	செல்வன்.நிசித குணவர்தன	கொ/ஆனந்தா கல்லூரி	மேல்
5	செல்வன்.ஷா.ம.வீரசிங்க	க/றணபிம றோயல் கல்லூரி, பேராதனை	மத்திய
6	செல்வி.ஜி.பீ.ஷ.ஹ.குமாரதுங்க	கே/மயூரபாத ம.ம.வி	சப்பிரகமுவ
7	விண்ணப்பிக்கவில்லை	விண்ணப்பிக்கவில்லை.	ஊவா
8	செல்வன்.பீ.பீ.லசித்த சில்வா	கா/புனித அலோசியஸ் ம.வி.	தென்

“கமுகுமா கதலிதென்னை கன்னல்நற் சென்னலோடு
திமுதிமு வென்னப் பொங்கிச் செழுந்தமிழ் வளரச்செய்யும்
அமுதகா ரேறுதீவு அம்புவிக் குவந் தளித்த
தமிழ்மணி விபுலாநந்தன் சரண்மலர் வணக்கஞ் செய்வோம்”
- பரம ஹம்ஸதாஸன்



“எங்கள் பகைவர் எங்கோ மறைந்தார்
இங்குள்ள தமிழர் ஒன்றாதல் கண்டே”
-பாரதிதாஸன்



தமிழ் நெஞ்சங்களில் தணலூட்டும்
தமிழ் மொழிக்கீனம்
இன்னும் இன்னும் சுடர் விட்டு
ஓங்கட்டும்!



அதிபர், ஆசிரிய குழாத்தினர், பழைய மாணவர்கள்,
பாடசாலை அபிவிருத்திச் சங்கத்தினர்.
கொ/கொழும்பு விபுலாநந்த தமிழ் மகா வித்தியாலயம்
கொழும்பு - 9

“யாமறிந்த மொழிகளிலே தமிழ்மொழிபோல்
இனிதாவது எங்கும் காணோம்”

- பாரதியார்

அக்ஷர இலங்கைத் தமிழ் மொழித்தினத்துக்கு
எங்கள் அன்பான வாழ்த்துக்கள்!

ஐனாப் **A.J.M.**ஹாவில். அதிபர், ஆசிரியர்கள், மாணவர்கள்,
பாடசாலை அபிவிருத்திச் சங்கத்தினர்.

இர/என்டானே இல: 02, தமிழ் வித்தியாலயம்
காவத்தை.

வாழ்க தமிழ் மொழி! வாழ்க ந்ரந்தரம்!
வாழ்ய, வாழ்யவே!!

தமிழ் மொழித்தினம் சிறக்க வாழ்த்துகின்றோம்

அதிபர், ஆசிரியர்கள், மாணவர்கள், பாடசாலை அபிவிருத்திச் சங்கத்தினர்.

இர/ஹரிதல்லன தமிழ் வித்தியாலயம்
இரத்தினபுரி

வாழ்க, தமிழ் மொழி!

“வேணிச் சங்கரர் தொண்டர்கள் என்று
வீடுதோறும் இரப்பவர்க் கெல்லாம்
மாணிக்கம் அள்ளிப் பிச்சை கொடுத்திடும்
மாவலி கங்கை நாடெங்கள் நாடே!”

ராஜா ஜெம்ஸ்

இல.1/151 பிரதான வீதி,
இறக்குவாணை.
தொ.பேசி: 045 - 46393

உரிமையாளர்
எஸ்.நாகராசா
உடக வீதி, இறக்குவாணை.
தொ.பேசி: 045 - 46309

எங்கள் தமிழ்மொழி என்றென்றும் வாழியவே!



சுகில இலங்கைத் தமிழ்மொழித்தினம் சிறக்க வாழ்த்துகின்றோம்!



அதிபர், ஆசிரியர்கள், மாணவர்கள், பாடசாலை அபிவிருத்திச் சங்கத்தினர்.
இர/தொளஸ்வல பாரதி தமிழ் வித்தியாலயம்
நிவித்திக்கல.

அகில இலங்கைத் தமிழ்மொழித் தின
வீழாவுக்கு எமது வாழ்த்துக்கள்!

அசல் 22 கரட் தங்க நகைகளுக்கு
நம்பிக்கையும் நாணயமும் கொண்ட
ஒரே ஸ்தாபனம்!

அஞ்சியாஸ் ஜ'வல்லறி

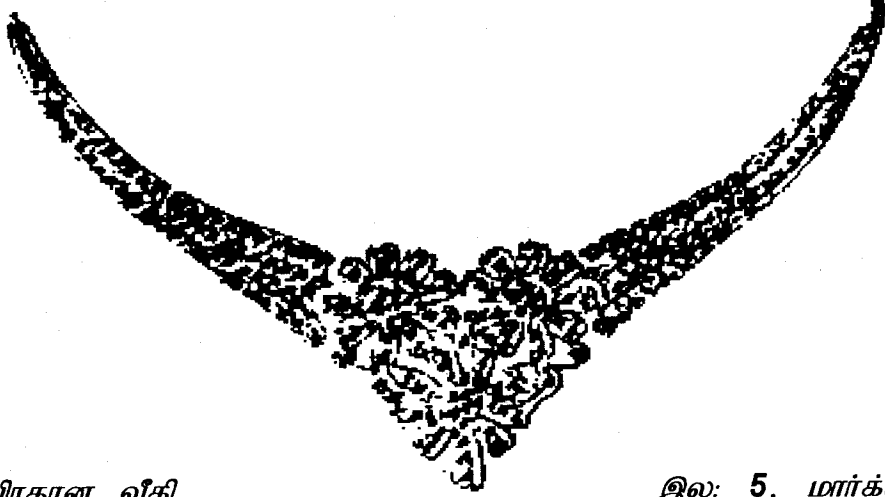

இல: 98, பிரதான வீதி,
இறக்குவாளை.
தொ.பேசி: 045 - 46201

இல: 5, மார்க்கட் பில்டிங்,
கஹவத்தை.
தொ.பேசி: 045 - 74209

உரிமையாளர்:

அல் ஹாஜ் A.ஜெளபர் சாதீக்

(சாமஹீ மனத நேயன், அகில இலங்கை சமாதான நீதிமான்)

“தமிழுக்கு அமுதென்று பேர் - அந்தத்
தமிழ், இன்பத்தமிழ் எங்கள் உயிருக்கு நேர்”



தமிழ் மொழித்தினம் சிறப்புற வாழ்த்துகின்றோம்!

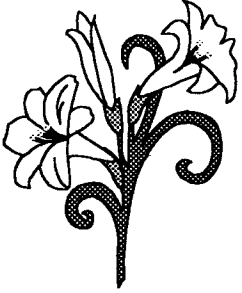

அதிபர், ஆசிரியர்கள், மாணவ, மாணவியர்,
பாடசாலை அபிவிருத்திச் சங்கத்தினர்.

**இர/டால தமிழ் வித்தியாலயம்
டால.**

“இறவாத புகழுடைய புதுநூல்கள்
தமிழ் மொழியில் இயற்றல் வேண்டும்”
-பாரதியார்.

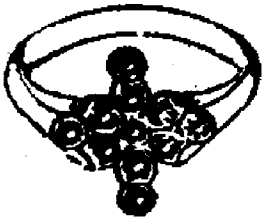

மயங்க வைக்கும் புது டிசைனில்
தங்க நகை வாங்கு தற்கு
மறவாது நீங்க ளெல்லாம்
நாடும் இடம்

நியூ ரக்வான கோல்ட் ஜூவுஸ்

108, பிரதான வீதி,
இறக்குவாணை.
தொ.பேசி: 045 - 46347

“தமிழ் எங்கள் உயிர்என்ப தாலே - வெல்லுந்
தரமுண்டு தமிழருக் கிப்புவி மேலே”

- பாரதிதாஸனார்

சுகில இலங்கைத் தமிழ் மொழித் தின விழா
தேமதூரத் தமிழோசை உகைமொலாம்
பரவும் வகை செய்ய
வாழ்த்துகின்றோம் !

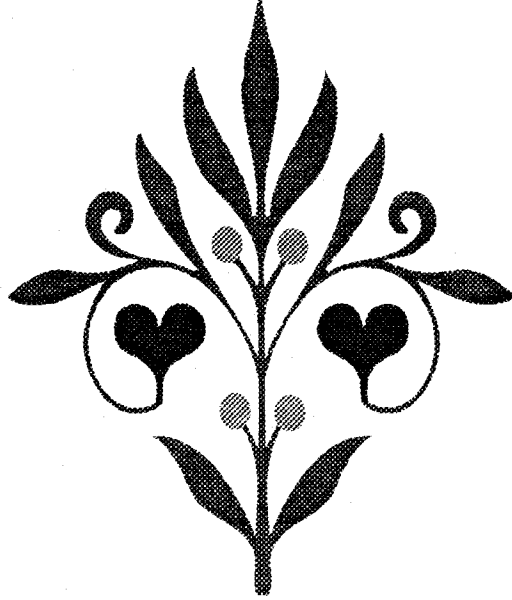

அதிபர், ஆசிரியர் குழாம், மாணவர்கள், பாடசாலை அபிவிருத்திச் சங்கத்தினர்
இர/ஜோன்ஸ் தமிழ் மஹா வித்தியாலயம்
இறக்குவானை.

வாழ்க தமிழ்!

அரசர்கள், குறுநிலமன்னர்கள், கொடைவள்ளல்கள்,
சான்றோர்கள், சமய குரவர்கள், புலவர்கள், கவிஞர்கள்,
தமிழறிஞர்கள், வளர்த்த எங்கள் தாய்த்
தமிழினை, அதிபர்கள், நாமும் வணங்கி
வாழ்த்துகின்றோம்!

திரு. S.F. பெட்ரிக்.

அதிபர்

இ/நொரகல்ல த.வி
டேல.

திரு. S.P. யேசுப்பிள்ளை

அதிபர்

இ/சாந்த. ஜோக்கிம். த.வி
இரத்தினபுரி.

திரு. V. சுவர்க்கீன்

அதிபர்

இ/பாராவத்த த.வி
நிவித்திக்கல.

அகில இலங்கைத் தமிழ் மொழித்தொடர்
சீர்ப்புற வாழ்த்துகின்றோம்

ராஜா ரெக்ரைல்ஸ்

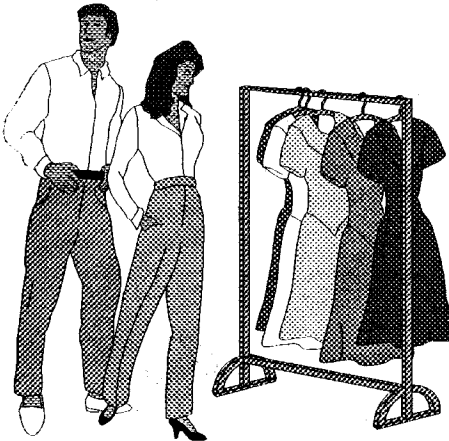

இல. 108A, பிரதான வீதி,
பலாங்கொட.

தமிழ் மொழி வாழ்க!
தமிழ் இனம் வாழ்க!

CHEAP SIDE

No. 124. Main Street,
Balangoda
Tel: 045 - 87346

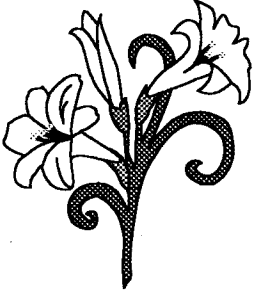

எங்கள் மண்ணின் மலர்!

“மானா மதுரைக்குப் போனா மச்சான்
நீங்க போனா மச்சான்
வாயிலே பழுத்த பழம் வாங்கி வாங்க!”

“வாயிலே பழுத்த பழம் என்னடி குட்டி
நீ சொல்லடி குட்டி
றைட்டா நிலல்லடி குட்டி”

“வாயிலே பழுத்த பழம் வெத்தல பாக்கு
சுண்ணாம்பு போயிலைக் காம்பு”

தமிழ் மொழித்தினம் தரணி எங்கும் வாழ்க!

அதிபர், ஆசிரியர் குழாம், மாணவ, மாணவிகள்,
பாடசாலை அபிவிருத்திச் சங்கத்தினர்.
இர/மெத்தக்கந்த தமிழ் வித்தியாலயம்
பலாங்கொட.

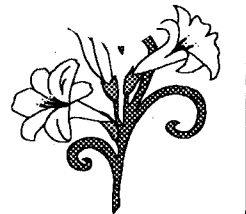

“பிறப்பிலிருந்து இறப்புவரை நல்
லறிவை நடிச் செல்லுங்கள்”

- நபிகள் நாயகம்



தாயாரின் பாதங்களே சொர்க்கம்.
தமிழார்வம் மிக்கவரே உயர் வர்க்கம்.



வாழ்க தமிழ்!
வாழ்க தமிழ்ப் பேசும் இனம்!



அதிபர், ஆசிரியர்கள், மாணவர்கள், பாடசாலை அபிவிருத்திச் சங்கத்தினர்.
இர/ஜெயிலானி தேசிய பாடசாலை
பலாங்கொடை.

தமிழ் மொழித் தினத்தினம்
சிறந்து ஓங்குக!

With Best Wishes

GANESH JEWELLERS

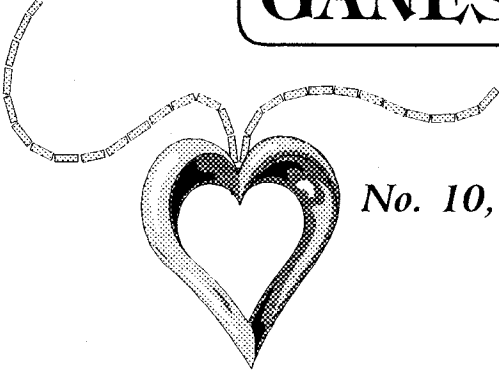

*No. 10, Trade Complex (Upstairs)
Bus Stand
Balangoda.*

“இனிமைத் தமிழ்மொழி எமது - எமக்
கின்பந் தரும்படி வாய்த்த நல் அமுது”
-பாரதிதாஸனார்

தமிழ் மொழித்தின விழா
சிறந்தோங்க வாழ்த்துகின்றோம்

அதிபர், ஆசிரிய குழாத்தினர், மாணவச் செல்வங்கள்,
பாடசாலை அபிவிருத்திச் சங்கத்தினர்.

இர/சீ.சீ.தமிழ் வித்தியாலயம்
பலாங்கொடை.

அகில இலங்கைத் துமிழ் மொழித்தினம்
அகிலம் எங்கணும் புகழ் பரப்பட்கும்!



VINDRAA DISTRIBUTORS

Balangoda.

With Best Wishes



P.L.N.Transport & Company

**46, Main Street,
Balangoda.**

**Tel: 045 - 87172
045 - 87124**

தொன்று தொட்டு வளர்ந்து வருந்
தமிழைக் காப்போம்.
இன்று தொட்டு எந்தமிழின்
இன்னல் தீர்ப்போம்.

தமிழ் அன்னைபே! போற்றினோம்
நினது தாள்.

அதிபர், ஆசிரியர்கள், மாணவர்கள், பாடசாலை அபிவிருத்திச் சங்கத்தினர்.

இர/சாந்த ஜோக்கிம் தமிழ் வித்தியாலயம்
இரத்தினபுரி.

இஸ்லாம் எங்கள் வழி!
இன்பத் தமிழ் எங்கள் விழி!



தமிழ்த்தினத்தில் எமது வாழ்த்துக்கள்

ஜனாப் A.L.M. ஹில்மி
ஜனாப் N.M. நளீம்
ஜனாப் M. முன்ஸீர்

பலாங்கொட

வாழ்க தமிழ் மொழி!

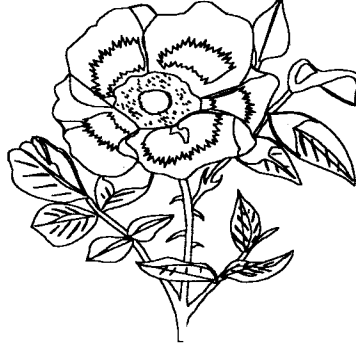

அனைத்துத் தமிழ்ப்பேசும் சிறார்களுக்காகவும்
நடைபெறும்
அகில இலங்கைத் தமிழ்த்தினம்
சுடர்விட்டுப் பிரகாசிக்க
வாழ்த்துகின்றோம்.



SRI - LANKA STORES

**173, Main Street,
Balangoda.**

“கற்ற வண்ணம் நடப்பவரே உண்மையில் கற்றவர்”
-நபிகள் நாயகம்

“கற்பவை கற்றபின் நிற்க அதற்குத் தக”
-திருவள்ளுவர்

எழில்கொழித்து வளஞ்சொரியும் இம்மா விலங்கையிலே
- பூம்
பொழில் செழித்துப் பொன்சொரியும் சம்மாந் துறையூரில்
- தாய்
மொழிவளர்த்து முகம்மதரின் அருள் வளர்த்து
- கல்வி
ஒளிகொடுத்து ஒங்கிவரும் மணி விளக்கு

முஸ்லிம் மத்திய மகா வித்தியாலயம்

அகில இலங்கைத்
தமிழ்மொழித் தினம்
ஆல்போல் படர வாழ்த்துகின்றது!

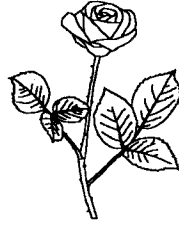

அதிபர், ஆசிரியகுழுத்தினர், மாணவ மணிகள், பழைய மாணவர்கள்,
பாடசாலை அபிவிருத்திச் சங்கத்தினர்.
கழு/சம்மாந்துறை முஸ்லிம் மத்திய மகா வித்தியாலயம்
(தேசிய பாடசாலை)
சம்மாந்துறை.
தொ.பேசி: 067 - 60024

“சிறுவர்களை என்னிடம் வரவிடுங்கள். ஏனெனில்
மோட்ச இராச்சியம் அவர்களுடையது.”

-ஆண்டவர் யேசுவின் அருள்வாக்கு

மட/புனித.மைக்கேல் கல்லூர்

125 ஆம் ஆண்டு

நிறைவு தினத்தை முன்னிட்டு

அகில இலங்கைத் தமிழ்மொழித் தினம்

ஆர்த்தெழுந் தோங்கிட
அன்புடன் வாழ்த்துகின்றது!

அதிபர், ஆசிரியர்கள், மாணவர்கள், பழையமாணவர்கள்,
பாடசாலை அபிவிருத்திச் சங்கத்தினர்.

மட/புனித மைக்கேல் கல்லூரி
தேசிய பாடசாலை
மட்டக்களப்பு.

மீன்பாடும் தேனாடாம் மட்டுநகரிலே
மேம்பாடு உற்ற தொடு
மெதடிஸ்த கல்லூரி
ஊனோடும் உடலோடும்
உயிரோடும் கலந்து விட்ட
உயிரான தமிழ் மொழியை
வாழ்வளிக்கும் வண்டமிழை
வாயார, நெஞ்சார
வாழ்த்துதுமே! போற்றுதுமே!



அதிபர், ஆசிரியர்கள், மாணவர்கள், பழையமாணவர்கள்,
பாடசாலை அபிவிருத்திச்சங்கத்தினர்.
மட்/மெதடிஸ்த மத்திய கல்லூரி
மட்டக்களப்பு.

“சூழ்கலி நீங்கத் தமிழ்மொழி ஓங்க
துலங்குக வையகமே!”

-பாரதியார்



தமிழ் மொழித்தின ஒளிவிழா
தரணி எங்கனும் பிரகாசிக்கட்டும்!



அதிபர், ஆசிரிய குழாத்தினர், மாணவிகள்,
பாடசாலை அபிவிருத்திச் சங்கத்தினர்

மட் / வின்சன்ற் பெண்கள் உயர்தரப் பாடசாலை
மட்டக்களப்பு.

தொலைபேசி: 065 - 22844

“வெள்ளை நிறப்பூவும் அல்ல
வேறெந்த மலரும் அல்ல
உள்ளக் கமலம் அட!
உத்த மனார் வேண்டுவது”

- விபுலாநந்த அடிகள்

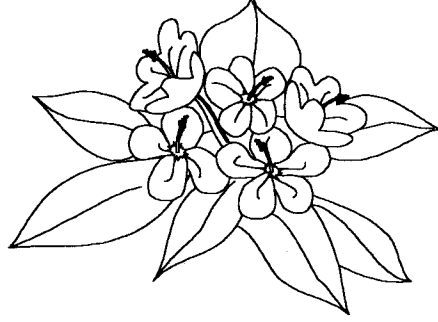

தமிழ்ப் பேசும் மாணவர் நெஞ்சங்களில் எல்லாம்
தமிழ்க் கனல் ஏற்றி விடும்
தமிழ்த் தினமே!
வாழ்க!

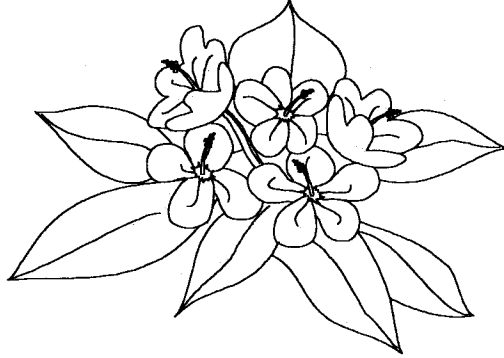

அதிபர், ஆசிரிய குழவினர், மாணவ, மாணவியர், பழைய மாணவர்கள்
பாடசாலை அபிவிருத்திச் சங்கத்தினர்.

கழு/விபுலாநந்த மத்திய கல்லூரி
காரைதீவு. (கீ.மா)

“புனித யுத்தத்தில் சிந்தப்படும் ஒரு போர்
வீரனின் இரத்தத்துளியைவிட, ஒரு எழுத்
தாளனின் பேனாமுனை சிந்தும் ஒரு
துளி மை உயர்வானது”

-நபிமொழி



இஸ்லாம் எங்கள் வழி!
இன்பத் தமிழ் எங்கள் விழி!

வாழ்க தமிழ்த் தீமை!



அதிபர், ஆசிரியர் குழாம், மாணவ மணிகள், பழைய மாணவர்,
பாடசாலை அபிவிருத்திச் சங்கத்தினர்.

கழு/அட்டாளைச் சேனை
மத்திய மகா வித்தியாலயம்
அட்டாளைச் சேனை.

“அறிவைத் தேடி அதை அடைந்தவர்
இரு பரிசுகளைப் பெறுகின்றார். ஒன்று
அறிவை நாடியதற்காக. மற்றொன்று
தனை அடைந்ததற்காக”

-நபிகள் நாயகம்



தமிழரும் முஸ்லிம்களும்
இன்தமிழ்த்தாய் ஈன்றெடுத்த
இரட்டைக் குழந்தைகள் ஆவோம்.



வாழ்த்துதும்! வாழ்த்துதும்!
வண்டமிழ் மொழித்தினம்!



அதிபர், ஆசிரிய குழாத்தினர், மாணவ மணிகள், பழைய மாணவர்கள்,
பாடசாலை அபிவிருத்திச் சங்கத்தினர்
கழு/அக்கரைப்பற்று முஸ்லிம் மத்திய கல்லூரி (தேசிய பாடசாலை)
அக்கரைப்பற்று.

“அறிவுக்கலை இருக்கும் இடத்தைத் தேடி
எவர் ஒரு வழியிற் செல்வாரோ
அவருக்குச் சொர்க்கத்துக்குச் செல்லும்
வழியை அல்லாஹ் இலகுவாக்கி
வைக்கின்றான்”

- நபி மொழி



“வானம் அறிந்த தனைத்தும் அறிந்து
வளர்மொழி வாழிய வே!”



கன்னற்சாரும் தேனும் பாலும்
காவிரி யன்ன ஓடிடும் எங்கள்
கல்முனை ஊரின் கலங்கரை விளக்கம்
சாஹிராக் கல்விச் சாலையர் நாங்கள்
இன்னமு தென்ன இலங்கிடும் தமிழை
இதயங் குளிர வாழ்த்துகின் றோமே!

அதிபர், ஆசிரியர்கள், மாணவர்கள், பழைய மாணவர்கள்,
பாடசாலை அபிவிருத்திச் சங்கத்தினர்.

கமு/ஸாஹிராக் கல்லூரி,
கல்முனை.

வெள்ளை மனசுடைய
வெங்கடா சலத்தாரின்
நல்ல முயற்சியினால்
நாடோறும் வளர்ந்துவரும்
பிள்ளைக் கனியமுது
ரீடுபெறு வெஸ்லியார்
கல்லூரி எங்கள்
கன்னித் தமிழ்த்தாயை
சென்னியறத் தாழ்ந்து
செறித்தோங்க வாழ்த்துதுமே!



அதிபர், ஆசிரியர்கள், மாணவ மணிகள்,
பாடசாலை அபிவிருத்திச் சங்கத்தினர், பழையமாணவர்கள்.
கழு/வெஸ்லி உயர்தரப் பாடசாலை,
கல்முனை.

“கற்பவனாக இரு. அல்லது
கற்பிப்பவனாக இரு; அல்லது
கற்பிப்பதற்கு உதவுபவனாக இரு;
நாலாவதாக இராதே.”

- நபிமொழி

“என்னை நன்றாக இறைவன் படைத்தனன்
கன்னை நன்றாகத் தமிழ் செய்யுமாறே!”

- திருமூலர் பெருமான்

வாழ்க தமிழ்த் தினம்!



அதிபர், ஆசிரியர் குழாம், மாணவ, மாணவியர், பழைய மாணவர்கள்,
பாடசாலை அபிவிருத்திச் சங்கத்தினர்.

கழு/அல் அஷ்றக் மத்திய மகா வித்தியாலயம்
(தேசிய பாடசாலை)
சிந்தலூர்.

“பக்தன் ஒருவன் நாடகத்தில் நடிக்கும்
போது கூட பொய்பேசும் பாத்திரத்தை எடுத்துக்
கொள்ளக்கூடாது. பொருந்தாத செயல்
எதனையும் அவன் நடிக்கக்கூடாது.
நாடகத்தில் அப்படி நடிப்பதும் படிப்
படியாக மனதைக் கெடுத்து வீடும்”

-இராமகிருஷ்ண பரமஹம்சர்

வாழ்த்துகன்றோம் தமிழ்த்தனத்தை

அதிபர், ஆசிரியர்குழாம், மாணவர்கள், பாடசாலை அபிவிருத்திச் சங்கத்தினர்.
மட்/ஆனைப்பந்தி இராமகிருஷ்ண மிஷன்
அரசினர் மகா வித்தியாலயம்
ஆஸ்பத்திரி வீதி,
மட்டக்களப்பு.

கோட்டைக் கல்லாறு எனும் ஊரின்
கோபுரமாய் விளங்கி வரும்.

நாட்டின் ஒளிவிளக்கு நனிசிறந்த கல்லூரி
நவில்கிறது நல்வாழ்த்து நலன்றிறைந்த தமிழ்மொழிக்கு.

வாழ்க தமிழ்மொழி! வாழ்க தமிழ்மொழி!
வாழிய! வாழியவே!!

அதிபர், ஆசிரியர்கள், மாணவர்கள், பாடசாலை அபிவிருத்திச் சங்கத்தினர்.
மட்/கோட்டைக்கல்லாறு
மகா வித்தியாலயம்

“புகழைச் சார லோரம்
 பைந்தமிழ் வளர்க்கும் எங்கள்
 பசறையூர்ப் பாட சாலை
 பாரெலாம் புகழ் பரப்பும்
 தேசியக் கல்லூரி, எங்கள்
 சிந்தையில் நிறைந்த தெய்வம்
 காசினி போற்றும் கன்னித்
 தமிழினை வாழ்த்து கின்றோம்!”

அதிபர், ஆசிரியர்கள், மாணவ மணிகள், பாடசாலை அபிவிருத்திச் சங்கத்தினர்.
 பது/பசறை தமிழ் மகா வித்தியாலயம்
 தேசிய பாடசாலை
 பசறை.

“தலைவாரிப் பூச்சுடி உன்னைப் பாட
 சாலைக்குப் போவென்று சொன்னாள் உன் அன்னை
 சிலைபோல ஏன் அங்கு நின்றாய் சிந்தாத
 கண்ணீரை ஏன்சிந்து கின்றாய்”
 - பாரதிதாஸனார்

பைந்தமிழ்த் தீனம் பாரெங்கும் ஓங்கிட
 பாங்குடன் வாழ்த்தீனாம்
 பதுளை மகளிர் மகா
 வித்தியாலய புத்திரிகள்
 நாம்!

அதிபர், ஆசிரியர் குழாத்தினர், மாணவியர்,
 பாடசாலை அபிவிருத்திச் சங்கத்தினர்.
 பது/தமிழ் மகளிர் மகா வித்தியாலயம்
 பதுளை.

“தறுக்கினாற் பிறதேசத்தார்
 தமிழன்பால் என்நாட்டான்பால்
 வெறுப்புறும் குற்றஞ்செய்தா
 ராதலால் விரைந்தன்னாரை
 நொறுக்கினார் முதுகெலும்பைத்
 தமிழர்கள் என்ற சேதி
 குறித்தசொல் கேட்டின்பத்திற்
 குதிக்கும்நாள் எந்தநாளோ?”

- பாரதிதாஸனார்

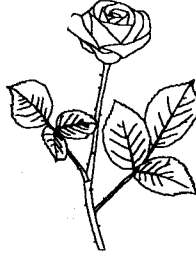

ஊவாமா காணத்தில்
 உயர்ந்தோங்கிச் சுடர் வீசும்
 சாவாம ருந்தான
 சரஸ்வதி வித்யாலய
 ஏவாத மக்கள்யாம்
 ஏற்றமுடன் தமிழ்த்தாயை
 பாவாலே வாழ்த்தி
 பரவீநின்றோம் பணிவாக!

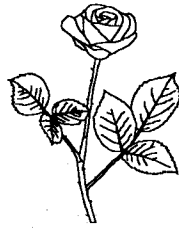

அதிபர், ஆசிரிய குழாத்தினர், மாணவ மாணவியர்,
 பாடசாலை அபிவிருத்திச் சங்கத்தினர்

பது/சரஸ்வதி மத்திய கல்லூரி
 (தேசியபாடசாலை)

பதுளை.

தொலைபேசி: 055 - 23208

சிலம்புமணி
துலங்குவளை
அணிகளாய்ப்
மணிகளரும்

மேகலைசீர்
யாபதிசூன்
பெற்றதமிழ்
வண்ணன்

சீவகசிந் தாமணிநல்
டலகேசி - இலங்குமிவை
அன்னையவள் பாதம்
வணங்குகிரான்

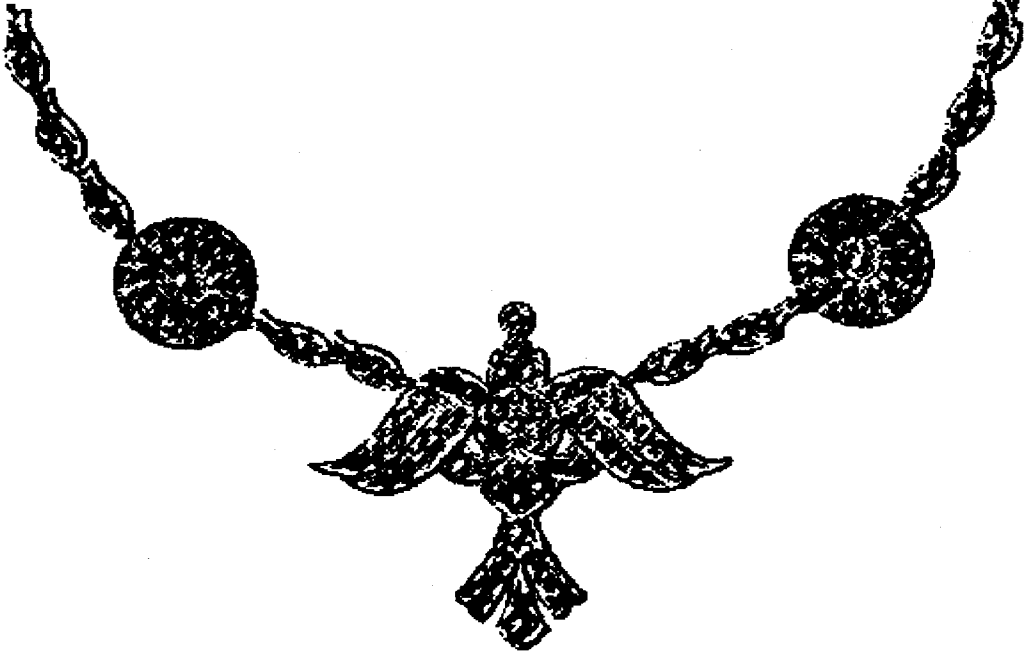

எஸ். மணிவண்ணன்

பாண்டிருப்பு - 02

கல்முனை.

59, SEA STREET,
COLOMBO - 11
TEL : 348507

“தம்மை அறிந்தவரே தம் நடத்தையினை
ஒழுங்குபடுத்த நன்கு அறிந்தவராய் இருப்பார்”
-நபிகள் மொழி.

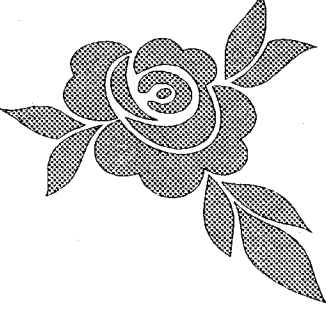

ஒரு தாய் மக்கள் நாம் என்போம்!
ஒன்றே நமது குலம் என்போம்!
தமிழ்மொழித் தாய் வாழ்க!

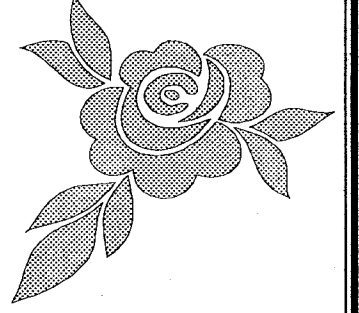

அதிபர், ஆசிரியர்கள், மாணவர்கள், பாடசாலை அபிவிருத்திச் சங்கத்தினர்

சிலா/ நஸ்ரியா மத்திய கல்லூரி
சிலாபம்.

“தனிமைச் சுவையுள்ள சொல்லை - எங்கள்
தமிழினும் வேறெங்கும் யாம் கண்டதில்லை”
ஆதலால்
தமிழைக் கற்போம் !
மொழியைக் காப்போம் !

வாழ்க தமிழ் மொழி ! வாழ்க நிரந்தரம் !

அதிபர்
ஆசிரியர்கள்
மாணவர்கள்
பாடசாலை அபிவிருத்திச் சங்கத்தினர்

சென். பெர்ணதேத் தமிழ் மகா வித்தியாலயம்,
சிலாபம்.

திருமணம் முதலான சகல விதமான விசேட வைபவங்களையும் ஒளிப்பதிவு செய்து கொடுப்பதுடன் தமிழ், சிங்கள, ஹிந்திப் பாடல்களைத் தரமான முறையில் ஒலிப்பதிவும் செய்து கொடுக்கும் ஒரே ஸ்தாபனம்

தமிழ் வாழ்க !

எல்லா விதமான வைபவங்களையும் ஒளிப்பதிவு செய்யவும், சுவைஞர் விரும்பும் தமிழ், சிங்கள, ஹிந்திப் பாடல்களை ஒலிப்பதிவு செய்து கொடுக்கவும் சிறந்த ஒரே ஸ்தாபனம்.

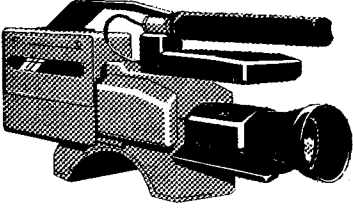

MUSIC CORNER
TECHNI VIDEO
MOVIE

No. 15, Main Street, Puttalam.

Tel: 032 - 65195

*Audio Recording &
Video Filming with Special Effects All Video
Programmes Undertaken and Photographer.*

அகில இலங்கைத் தமிழ் மொழித்தினம்
அழகாக நிகழ்ந்தேற வாழ்த்துகின்றோம் !

கே.எல்.எம்.ஆர்.சியானா ஸ்டோர்ஸ்,

*கரைத்தீவு,
புத்தளம்.*

K.L.M.R. SIYANA STORED
KARAITIVU
PUTTALAM.

With Best Compliments from



NAJATH SERVICE STATION

FILLING & LUBRICATING
83, KURUNEGALA ROAD,
PUTTALAM.

TEL : 032 - 65475

With best compliments from



SRI MURUGAN JEWELLERS

No. 8, 1st Cross Street, Puttalam.

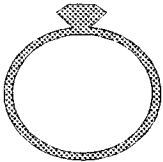
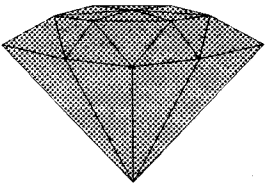

ஸ்ரீ முருகன் ஜுவலர்ஸ்

இல. 8, முதலாம் குறுக்குத் தெரு,
புத்தளம்

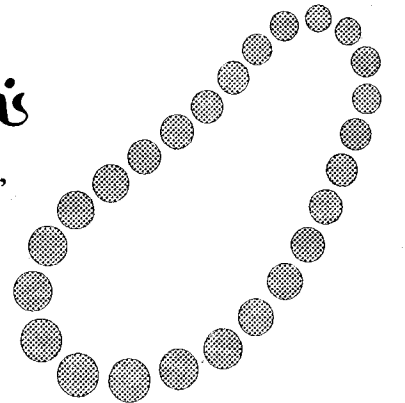

தமிழ் முரசம் எட்டுத்திக்கும்

அம்பாள்

ஒலிக்கட்டும்!

சாரி சென்டர்

Ambal

Saree Centre

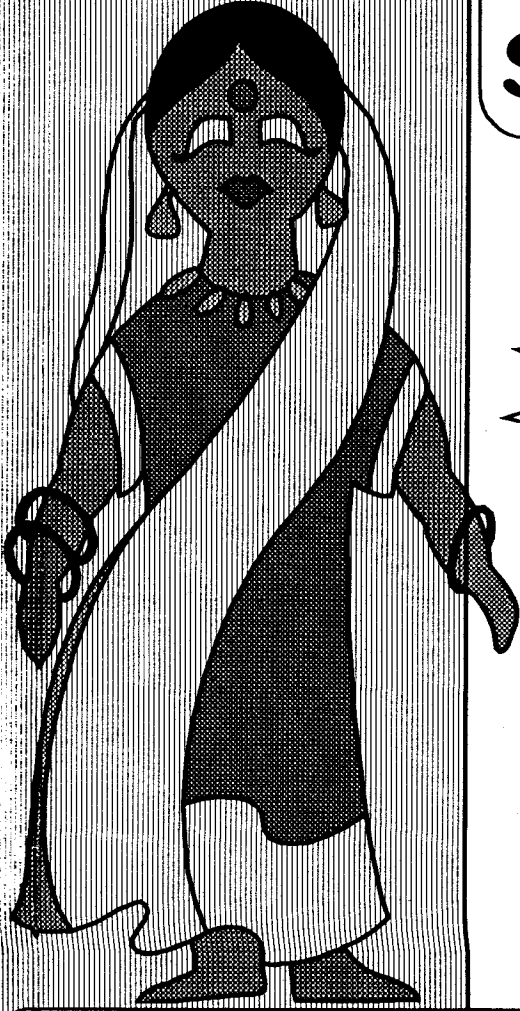

*Wedding Sarees,
Latest Sarees, Shirting,
Suiting, Readymade
Garments.*

Prop. : P. Thivendiran

151, Main Street, Rakwana.

Tel : 045 - 46380

அறிவால்

சாரி சென்டர்

151, கைலன் சா

ரக்வான

With Compliments From



Ranjanas

Specialist in Wedding Sarees

No. 127, Main Street, Colombo - 11
Phone : 320824, 320834 Fax : 331714

PIONEERS IN THE FIELD OF TEXTILES

தரணி போற்றும் தமிழறிஞர்
இசைஞானி, இன்பத்தமிழ்ப் புலவன்
சுவாமி விபுலாநந்த அடிகளாரின்
நினைவு தினத்தில் நடைபெறும்

சகல இலங்கைத் தமிழ்த்தின விழாவினை
செய்ப்புடன் வர்த்துவிக்ஞாநம்!

அதிபர், ஆசிரியர்கள், மாணவர்கள், பாடசாலை அபிவிருத்திச் சங்கத்தினர்

தி/விபுலாநந்த தமிழ் மகா வித்தியாலயம்
அநுராதபுரச்சந்தி
திருகோணமலை.

“மேன்மை கொள் சைவ நீதி
விளங்குக உலகமெல்லாம்”

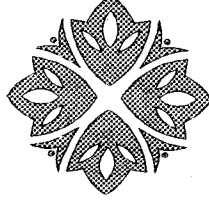

எங்கள் தமிழ், இனிய தமிழ்
மங்காப் புகழுடன் வாழ்க ! வாழ்கவே !

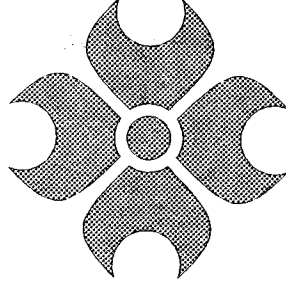

அதிபர்
ஆசிரியர் குழுவினர்
மாணவ மணிகள்
பாடசாலை அபிவிருத்திச் சங்கத்தினர்

மட்/ இந்துக் கல்லூரி,
மட்டக்களப்பு.

சீர்கெழு சிசிலியாப் பெண்கள்
உயர்ரப் பாடசாலை
பார்புகழ் பைந்தமிழ்த் தாயின்
மலரடி போற்றியே.

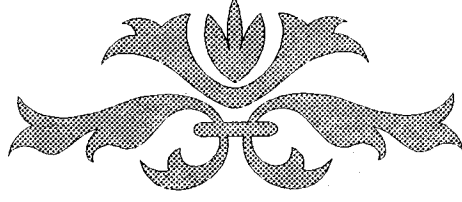

அகில இலங்கைத் தமிழ்மொழித் தினத்தினை
அன்புடன் வாழ்த்து கின்றது!

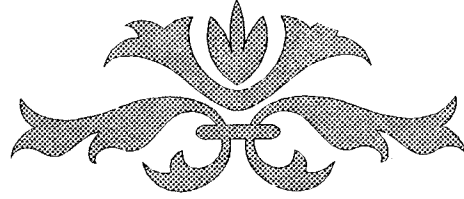

அதிபர்,
ஆசிரிய, ஆசிரியைகள்,
மாணவிகள்,
பாடசாலை அபிவிருத்திச் சங்கத்தினர்.

புனித.சிசிலியாப் பெண்கள் உயர்தரப் பாடசாலை
மட்டக்களப்பு.

சகில இலங்கைத் தமிழ் மொழித்தினம்
எங்கும் புகழ்பரவி ஏற்றமுடன் நிறைவுபெற
போற்றுகின்றோம். வாழ்த்துகின்றோம்!

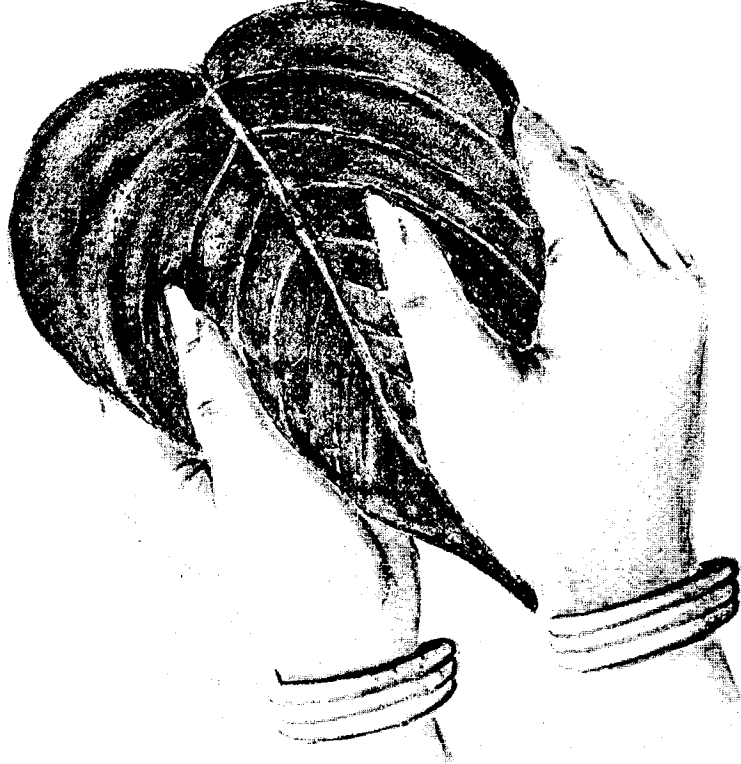

கே.கந்தையா

இல: 3, டி.பி.வெலகெதர வீதி,
குருநாகல்.

K.KANDIAH

No. 3, D.B.Welagethara Veediya,
Kurunagala.

உலகெலாம் தமிழோசையினை
முழங்கச் செய்யும்
உயரிய பணி வாழ்க! வாழ்கவே!!

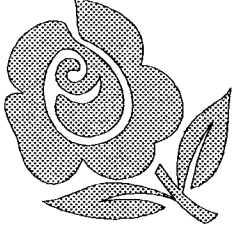
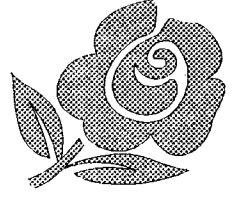

அதிபர்,
ஆசிரியர்கள்,
மாணவர்கள்,
பாடசாலை அபிவிருத்திச் சங்கத்தினர்

கு/ஹிஸ்புல்லாஹ் மத்திய மகா வித்தியாலயம்
குருநாகல்.

இலங்கைவாழ்

தமிழ்மக்களும் முஸ்லிம் மக்களும்
தமிழ்த்தாயின் இரு கண்கள்.

“ஒற்றுமையாய் வாழ்வதாலே
உண்டு நன்மையே,
வேற்றுமையை வளர்ப்பதினாலே
விளையுந் தீமையே”

வாழ்க தமிழ் மொழி!

அதிபர், ஆசிரியர்கள், மாணவர்கள், பாடசாலை அபிவிருத்திச் சங்கத்தினர்.
நிக்/பண்ணாவ முஸ்லிம் மகா வித்தியாலயம்
பண்ணாவ, Kobeigane.

“கல்தோன்றி மண்தோன்றாக் காலத்தே
முன்தோன்றி மூத்த தமிழினை”

வளம்படுத்தும் தமிழ் மொழித்தினமே,
வீளங்குக சிறந்தே!

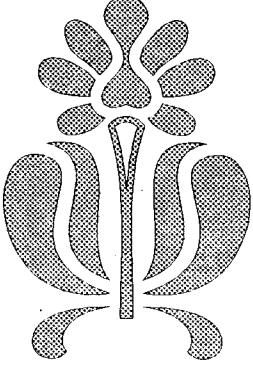

அதிபர்,
ஆசிரிய குழுவினர்,
மாணவர்கள்,
பாடசாலை அபிவிருத்திச் சங்கத்தினர்.

கு/ஸாஹிரா மாதிரி மகா வித்தியாலயம்
குருநாகல்.

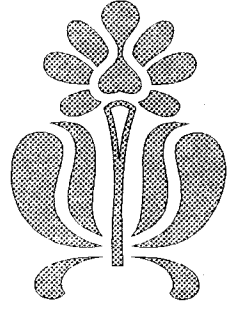

“வெட்கப்பட்டவனும், பெருமைப்பட்டவனும்
கல்வியைப் பெற்றுக் கொள்ளமாட்டான்”
-நபி மொழி



தமிழ்ப் பேசும் மாணவர்களைத் தட்டிக்
கொடுக்கும் தமிழ் மொழித்தினம்
சிறப்புடன் நடைபெறுவதாக!

அதிபர், ஆசிரியர்கள், மாணவர்கள்,
பாடசாலை அபிவிருத்திச் சங்கத்தினர்
கிரி/அறக்கியான முஸ்லிம் மகா வித்தியாலயம்
கெகுணகொல்ல.



‘அறியாமையைவிடக் கொடிய வறுமை
கிடையாது’

-நபிமொழி

“திங்களொடும் செழும்பரிதி தன்னொடும்
விண்ணொடும். உடுக்களொடும்
பொங்கும் கடல் இவற்றோடும் பிறந்த தமிழுடன்
பிறந்தோம் நாங்கள்”

-பாரதிதாஸன்



சுகில இலங்கைத் தமிழ் மொழித்தினத்தை
ஆவலுடன் வாழ்த்துகின்றோம்!



அதிபர்,
ஆசிரியர் குழாம்,
மாவணவ, மாணவியர்,
பழைய மாணவர்கள்,
பாடசாலைஅபிவிருத்திச் சங்கத்தினர்.

சு/கிரி/மதீனா தேசிய பாடசாலை,
சியம்பளகஸ் கொட்டுவ,
பஹமுனே.

PAHAMUNE

இளஞ் சிறார்களைத் தரணியில்
மங்காதவிளக்காய், மாறாத சுடராய் விளங்க வைத்தீடும்

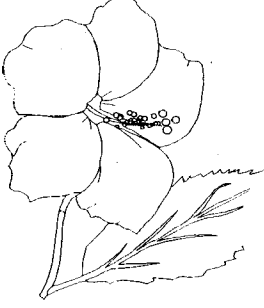

தமிழ் மொழித்தின விழா
சிறப்பாக அமைய வாழ்த்துகின்றோம்!

அதிபர்,
ஆசிரியர் குழாம்,
மாணவர்கள்,
பாடசாலை அபிவிருத்திச் சங்கத்தினா.

கு/குருநாகல் இந்து தமிழ் மகா வித்தியாலயம்
குருநாகல்.

அமிழ்தினும் இனிய தமிழ் மொழி
அருமைச் சிறார்களின் உள்ளங்களில்
ஊற்றெடுத்துப் பெருகிட உதவீடும்

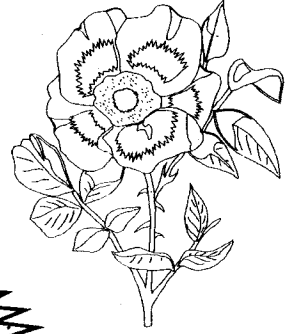

அகில இலங்கைத் தமிழ்த்தின விழா
சீரும் சிறப்பும் பெற்றுத் திகழ
வாழ்த்துகின்றோம்!

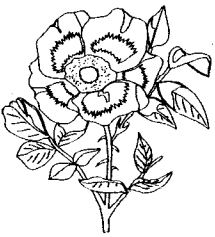

அதிபர், ஆசிரிய குழுத்தினர், மாணவர்கள்,
பாடசாலை அபிவிருத்திச் சங்கத்தினர்.

கு/கொட்டம்பிய முஸ்லிம் மகா வித்தியாலயம்
ஹெட்டிப் பொல.

“கல்விக்கு உயிரளித்தோர் மரணிப்பதில்லை”
-நபிமொழி



“எண்ணங்கள் வேற்றுமைப் பட்டால் - அதில்
மாலுடர் வேற்றுமை இல்லை
எண்ணங்கள் செய்கைகள் எல்லாம் - இங்கு
யாவார்க்கும் ஒன்றெனக் காணீர்”
-பாரதியார்

தமிழ் வாழ்க! தமிழ்மொழித்தினம் ஒங்குக!



அதிபர், ஆசிரிய, ஆசிரியைகள், மாணவ, மாணவியர்,
பாடசாலை அபிவிருத்திச் சங்கத்தினர்.

குளி/கெகுணகொல்ல முஸ்லிம் மத்திய மகா வித்தியாலயம்
கெகுணகொல்ல.

“சலம் புவாடு தாயம் மறந்தறியேன்
தமிழேர டிசை பாடல் மறந்தறியேன்”



அகில இலங்கைத் தமிழ்மொழித்தினம்
அனைத்துத் தமிழ்ப் பேசும் மானவரிடத்தும்
தமிழ் எழுச்சியினை ஆட்டடும்!



“தமிழுண்டு தமிழ்மக்க னுண்டு - இன்பத்
தமிழுக்கு நாளுஞ்செய்வோம் நல்லதிதாண்டு”

-பாரதிதாஸனார்-



வாழ்க தமிழ்! வளர்க தமிழ் நெஞ்சங்கள்!!
வாழ்த்துவோர்

புத்தளம் இந்து மகாசபையினர்

புத்த மரித்தாயின் ஸாந்பாதம் போந்தி!

ஒரு நூற்றாண்டுக்கு மேலான
வரலாறு படைத்த எங்கள் தாய்வீடாம்
புத்தளம் சென்.மோர்ஸ் தமிழ் மகா வித்தியாலயம்
எத்தனையோ இடர்களின் மத்தியிலும்
ஏற்றமிகு சேவையினில் உயர்ந்து வீளங்கி,
நடைபெறும் தமிழ் மொழித்தினம்
நாடெங்கும் புகழ் பரப்ப
வாழ்த்துகின்றது.

அதிபர், ஆசிரிய, ஆசிரியைகள், மாணவ, மாணவியர்கள்,
பாடசாலை அபிவிருத்திச் சபையினர்
புத்/சென்.மோர்ஸ் தமிழ் மகா வித்தியாலயம். புத்தளம்

“என்னை நன்றாக இறைவன் படைத்தான் தன்னை நன்றாகத் தமிழ் செய்யுமாறே”

எத்தனையோ புலவர்மணிகளை ஈன்றெடுத்து
தன்னைச் சிறப்பித்துத் தமிழ்த்தாய் வாழ்கின்ற
புத்தளம் மாவட்டத்திலே சைவமும், தமிழும்
சிறந்தோங்கச் செழுமையுடன் திகழும்
புத்தளம் இந்து தமிழ் மகா வித்தியாலயம்
செந்தமிழ்த்தினம் சிறப்புற்று வீளங்கிட
சிந்தைமகிழ்ந்து சிரம் தாழ்த்தி வாழ்த்துகின்றது.

அதிபர், ஆசிரிய, ஆசிரியைகள், மாணவ, மாணவிகள்,
பாடசாலை அபிவிருத்திச் சங்கத்தினர்.

புத்/இந்து தமிழ் மகா வித்தியாலயம்
புத்தளம்.

“கல்வியைத் தேடிப் பெற்றுக் கொள்வது
ஆண், பெண் ஆகிய இருபாலாரதும் கடமை ஆகும்”



“ஒரு ஆண் கல்வி கற்பது சிவனுக்கு மட்டும்
சொந்தமானது.
ஒரு பெண் கல்வி கற்பது சமுதாயத்துக்குச்
சொந்தமானது.
-நபி (ஸல்)



எமது தாய்மொழியாம் தமிழ் மொழித்தினத்திலே
“தேமதுரத் தமிழோசை உலகமெலாம்
பரவும் வகை செய்வோம்”
எனச் சபதம் எடுப்போமாக!



அதிபர், ஆசிரிய, ஆசிரியைகள், மாணவிகள்,
பாடசாலை அபிவிருத்திச் சங்கத்தினர்
புத்/பாத்திமா முஸ்லிம் மகளிர் மகா வித்தியாலயம்
புத்தளம்.

ஆண்டுதோறும் நடைபெற்றுவருகின்ற
அகில இலங்கைத் தமிழ்த்தினப் போட்டிகளில்
தனித்துவமான இடத்தைப் பெற்றுச்சாதனைகள்
படைத்துவரும் எமது கலைக்கூடம்,

தி/ஸ்ரீசண்முக இந்துமகளிர் கல்லூரி

தனது உயர்வுக்காக உழைத்து அமரத்துவம் அடைந்துவிட்ட

அதிபர், திருமதி. **இராஜேஸ்வரி துண்பாலசிங்கம்** அவர்களை

இந்தத் தமிழ்மொழித்தகத்திலும் சீந்தையருக்
நன்றியுடன் நினைவு கூருகின்றது.



அதிபர், ஆசிரியர்கள், மாணவிகள், பாடசாலை
அபிவிருத்திச் சங்கத்தினர்
ஸ்ரீ சண்முக இந்துமகளிர் கல்லூரி, திருகோணமலை.



உயிர் தமிழுக்கு! உடல் மணனுக்கு!

கன்னித் தமிழ் வளர்க்கும் ஹற்றன் நகர்விலே
பொன்றாய் புகழ் பரப்பும் புனித. பொஸ்கோஸ் கல்லூரி
அன்னை தமிழ் மொழியின் அருந்தனத்தின் விழாவதனை
சென்னியறத் தாழ்ந்து செழுமை பெற வாழ்த்துதுமே!

வாழ்க தமிழ்மொழி!
வளர்க எம் சீநார்களின்
மொழித்தீநன்!

அதிபர், ஆசிரியர்கள், மாணவர்கள், பாடசாலை அபிவிருத்திச் சங்கத்தினர்
ம.மா/அம்ப/சென்.ஜோன் பொஸ்கோஸ் கல்லூரி, ஹற்றன்.

**“ஏத்தமலெ பெத்தராசி
இறக்கமலெ கொட்டியாக்கொல
வாருங்கலெ பொண்குகளா
வதுளைப் பக்கம் போயிடலாம்”**

என்று, ஏற்ற இறக்கத் துன்பம் தாளாமல்
எங்கள் தாய்க்குலம் வாய்மொழியில் பாடிய
தாய்மொழிப்பாடல் தேனாய் இனிக்கிறதே!

இப்போது,

போக, வந்து உலாவ பொலிவுடன் விளங்கும்
'பொகவந்தலாவை' யில், குன்றின் மேல் இட்ட தீபமாக விளங்கி,
கல்வி ஒளி பரப்பி வரும் கலாலயம், சென்.மேரிஸ் மத்திய மகா
வித்தியாலயம்.

அகில இலங்கைத் தமிழ்மொழித்தினம்

சிறப்புற வேண்டுகென

அன்புடன் வாழ்த்துகின்றது.

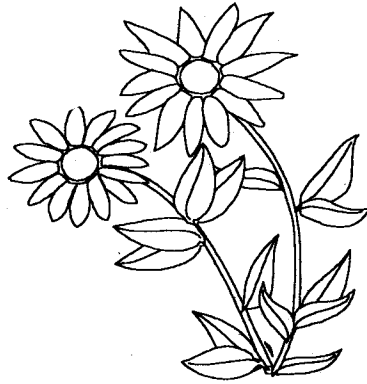

அதிபர், ஆசிரியர்கள், மாணவர்கள்,
பாடசாலை அபிவிருத்திச் சங்கத்தினர்

ம.மா/அம்ப/சென்.மேரிஸ் மத்திய மகா வித்தியாலயம்
பொகவந்தலாவை.

HERE WITH A LOAF OF BREAD BENEATH THE BOUGH
A FLASK OF WINE, A BOOK OF VERSE - AND THOU
BESIDES ME SINGING IN THE WILDERNESS
AND WILDERNESS IS PARADISE ENOW.

~ பீட்ஸ் ஜரால்ட்



“வெயிற் கேற்ற நழுவண்டு
வீசம் தென்றல் காற்றுண்டு
கையில் கம்பன் கவியுண்டு
கலசம் நிறைய மதுவுண்டு
தெய்வ கீதம் பலவுண்டு
தொரிந்து பாட ந்யுண்டு
வையந் தருமீவ் வளமன்றி
வாழும் சொர்க்கம் வேறுண்டோ?”

~கவிமணி தேசிக விநாயகம்பிள்ளை.

தமிழார்வம் ஊட்டும் தமிழ்மொழித்த்வழி
சீறப்பூற்று ஒங்கிட வாழ்த்துகின்றோம்.

அதிபர், ஆசிரியர்கள், மாணவர்கள்,
பாடசாலை அபிவிருத்திச் சங்கத்தினர்

தி/மெதடிஸ்ட் மகளிர் கல்லூரி திருகோணமலை.



“பாலும் தெளிதேனும் பாகும் பருப்புமிவை
நாலும் கலந்துனக்கு நான்தருவேன் - கோலஞ்செய்
துங்கக் கரிமுகத்துத் தூமணியே நீ எனக்குச்
சங்கத் தமிழ் மூன்றுந் தா”



அவ்வைக்குத் தமிழ் ஈந்த கர்முகனை! கணநாதா!
செவ்வையில் நடைபெறும் செந்தமிழ் மொழித்தினம்
சீறப்பற்று ஓங்கல் செல்வமே அருள்பார் !



வாழ்க! தமிழ்!
சீறக்குக தமிழ்மொழித்தினம்!

அதிபர், ஆசிரியர்கள், மாணவர்கள், பாடசாலை அபிவிருத்திச் சங்கத்தினர்
தி/உ வர்மலை விவேகானந்தராக் கல்வாரி
திருகோணமலை.

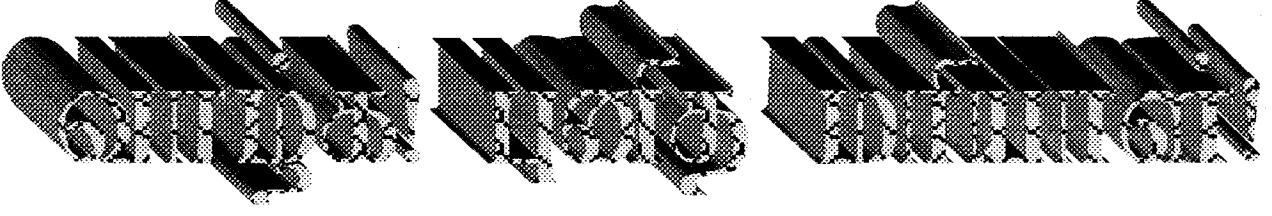

“உலக மூன்றினும் உவமை நீக்கிய
திலய மூன்றினும் திழிவில் கன்னியாய்
அலகில் மூன்றினுள் நடுவ மைந்தனை
நிலவு மூன்றினும் நிறப்ப ஈன்றனள்”

-தேம்பாவணி

இறைபணி புரிய வந்த இத்தாலி நாட்டவரான இயேசு
சபைத்தறவி இன்பத்தமிழில் ஈடுபாடுகொண்டு இயற்றிய காவியமே
தேம்பாவணி. முன்று காண்டங்கள். முப்பத்தாறு பாடல்கள்.
3615 பாடல்கள்.

**கரும்புத் தமிழில் கனிவான பாடல்கள்!
கற்று மகிழ்வோம் கண்ணின் மணிகாள்!**

ஆர்வம் ஊட்டிரும் அருமைத் தமிழ்தகைம்
இன்கூறும் இன்கூறும் இனிதாய் ஒங்கிட
எமது வாழ்த்துக்கள்!

அதிபர், ஆசிரியர்கள், மாணவர்கள்,
பாடசாலை அபிவிருத்திச் சங்கத்தினர்.
தி/புனித மரியாள் தேசியக் கல்லூரி
திருகோணமலை.

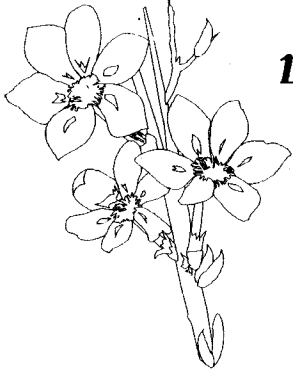

“ மங்கையராகப் பிறப்பதற்கே – நல்ல
மாதவம் செய்திட வேண்டுமம்மா
பங்கயக் கைநலம் பார்த்தல்லவோ – இந்தப்
பாரில் அறங்கள் விளையுதம்மா. ”

“தாயின் பாதத்திலேயே சுவர்க்கம் இருக்கின்றது”
~நயீ (ஸல்)

தமிழ் மொழி ~ இன்பத் தாய்மொழி
தாயை வணங்குவோம்!
தமிழைப் போற்றுவோம்!

அகில இலங்கைத் தமிழ்மொழித்தினம்
அகில மெங்கும் விளங்கட்டும்!

அதிபர், ஆசிரியர்கள், மாணவர்கள், பாடசாலை அபிவிருத்திச் சங்கத்தினர்.
தி/அல்-ஹிஜ்றா முஸ்லிம் மகளிர் மகா வித்தியாலயம்
கிண்ணியா.

“தமிழ் அறிந்ததால் வேந்தன் எனை அழைத்தான்.
 தமிழ்க்கவி என்றெனை அவளும் (அரசகுமாரியும்) காதலித்தாள்.
 அமுதென்று சொல்லுமிந்தத் தமிழ், என் ஆவி
 அழிவதற்குக் காரணமாய் இருந்ததென்று
 சமுதாயம் நினைத்திடுமோ? ஐயகோ என்
 தாய் மொழிக்குப் பழிவந்தால் சகிப்பதுண்டோ?
 உமை ஒன்று வேண்டுகின்றேன். மாசில்லாத
 உயர்தமிழை உயிர் என்று போற்றுமின்கள்!”

-புரட்சிக்கவி - பாரதிதாஸன்-

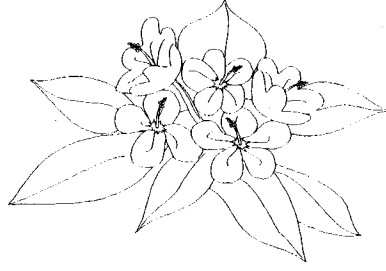

அக்கனிக் குஞ்சுகளை உருவேற்ற
 அக்ல மெல்லாம் தமிழ் முளக்கம்
 செய்யத் தூண்டும்
 செய்ய தமிழ் மொழித் தீனமே! நீதான்,
 வாழ்க! வாழ்க!! நீடுவாழ்கவே!!!

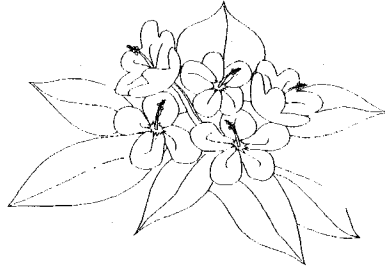

அதிபர், ஆசிரியர்கள், மாணவர்கள்,
 பாடசாலை அபிவிருத்திச் சங்கத்தினர்
 ம.மா/நு/அம்ப/ ஹற்றன் ஹைலன்ட்ஸ் மத்திய கலலூரி
 ஹற்றன்.

“உலக்லுள்ள வ்சவாச்களுக்கும், கல்வீ அறவு
கொடுக்கப்பட்டுக்கும் அல்லாஹ் பதவிகளை
உயர்த்துவான்”

-அல் குர் ஆன் 58:11



“எவ்வொருவர் எனக்கு ஒரு எழுத்தைக்
கற்பித்துத் தருகின்றாரோ அவருக்கு நான்
காலமெல்லாம் அடிமை”

-அலி (ரலி)



அகில இலங்கைத் தமிழ் மொழித்தினம் சிறந்து
அகிலம் எல்லாம் புகழ்பரப்ப வாழ்த்துகின்றோம்!



அதிபர், உப அதிபர்கள், ஆசிரிய, ஆசிரியைகள், மாணவர்கள்,
பாடசாலை அபிவிருத்திச் சங்கத்தினர்

புத்/ஸாஹிரா தேசிய கல்லூரி
புத்தளம்.

“பிறர் காணவேண்டும் என்பதற்காக
அவர்களுக்கு முன்பாக உங்கள் தருமத்தைச்
செய்யாதபடி எச்சரிக்கையாக இருங்கள்.
உனது வலது கை செய்கிற தருமத்தை
இடது கை அறியாதிருக்கட்டும்”

-யேசு சுவாமி

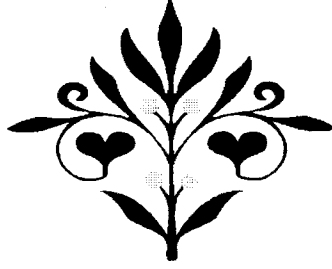

மொழி இன்றேல் நாமல்லை

நாமன்றேல் நாடல்லை

வாழ்க தமிழ்மொழி!

சூழ்க தமிழ் ஒளி!

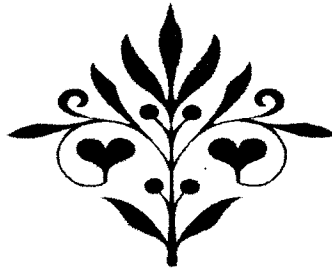

அதிபர், ஆசிரியர் குழாம், மாணவர்கள், பழைய மாணவர்கள்,
பாடசாலை அபிவிருத்திச் சங்கத்தினர்.

கொ/கொள்ளப்பிட்டி மெதடிஸ்ந் அரசினர் தமிழ்க்கலவன் பாடசாலை
கொழும்பு - 3

கதிரேசன்	கனிஷ்டவித்தி	யாலயத்தின்	மகிமையெனில்
அதிசீறந்த	பெறுபேறு	ஐந்தாமாண்	டிளையவர்க்கு
புதியபல	உத்தியொடு	புகட்டிவரும்	குருகுலத்தோர்
சுப்பிரமணி	யத்தாரின்	“சுப்பர்”	தலைமையின்கீழ்
மெத்தவே	சீறந்தோங்கி	மேதீனியில்	புகழ்வீசும்.

நாவலப்பிட்டி கதிரேசன் கனிஷ்ட வித்தியாலயம்

தமிழ்த்தினம் பொலிவு பெற வாழ்த்துகின்றது

அதிபர், ஆசிரியகுழாம், மாணவச்சிறார்கள்,
பாடசாலை அபிவிருத்திச் சங்கத்தினர்
க/நாவலப்பிட்டி கதிரேசன் கனிஷ்ட வித்தியாலயம்
நாவலப்பிட்டி.

எழில்வேந்தன் குடிகொண்ட ஏற்றமிகு மலையகத்தின்

-பும்

பொழில்போன்று விளங்கிவரும் போதருமைக் கதிரேசன்
மத்தியகல் லூரிந்தம் மலர்போல் மணம்பரப்பி

-சீர்

சீத்தநலங் கள்பெற்று சிறப்பார்ந்து ஒங்கிடுமே!

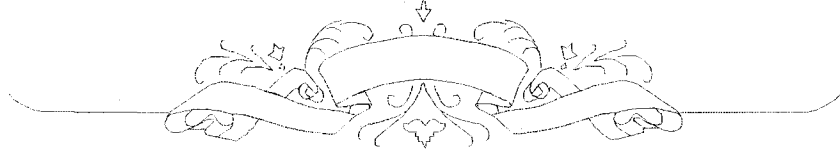

**அகில இலங்கைத் தமிழ்மொழித்திணை
சிறந்தோங்க வாழ்த்துகின்றோம்.**



அதிபர், ஆசிரியகுழுவினர், மாணவ மணிகள்,
பாடசாலை அபிவிருத்திச் சங்கத்தினர்
க/நாவலப்பிட்டி கதிரேசன் மத்திய கல்லூரி
நாவலப்பிட்டி.

ஏர்யூட்டி வயலுழுது எருவிட்டு வளர்ப்பதுபோல்
நோர்வூட்டில் கல்விப் பயிர்வளர்க்கும் கல்லூரி
கார்கூட்டிக் கனகமழை சொரியும் மலையத்தில்
சீர்நாட்டிச் சிறப்போடு செயலாற்றி ஓங்கிடுமே!

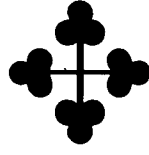

மாணவர்களின் நெஞ்சங்களில் மாவளக்காய் ஒளிவீசும்
மாண்புமிகு தமிழ்த்தினமே!
மனங்குளிர வாழ்த்துகின்றோம்!

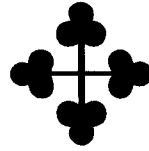

அதிபர், ஆசிரியர்கள், மாணவர்கள்,
பாடசாலை அபிவிருத்திச் சங்கத்தினர்
நு/அம்ப/நோர்வூட் தமிழ் மகா வித்தியாலயம்
நோர்வூட்.

பொன்கொழுந்து தளதளக்கும் புளியாவத் தையூரின்
கண்மலர்கள் கல்விபெறக் கருத்தாய்க் கலைபுகட்டும்
தமிழ்வித்தி யாலயத்தின் தாவில் புகழெல்லாம்
தலைமைச் சிறப்பதனின் தனிமைக் குணமெனலாம்.



**தமிழ் மொழித் தினத்தினை
சுலைநீர்ந்து வாழ்த்துகின்றோம்.**



அதிபர், ஆசிரிய, ஆசிரியைகள், மாணவ, மாணவியர்கள்,
பாடசாலை அபிவிருத்திச் சங்கத்தினர்.

**நு/அம்ப/புளியாவத்தைத் தமிழ் மகா வித்தியாலயம்
புளியாவத்தை
டிக் கோயா.**

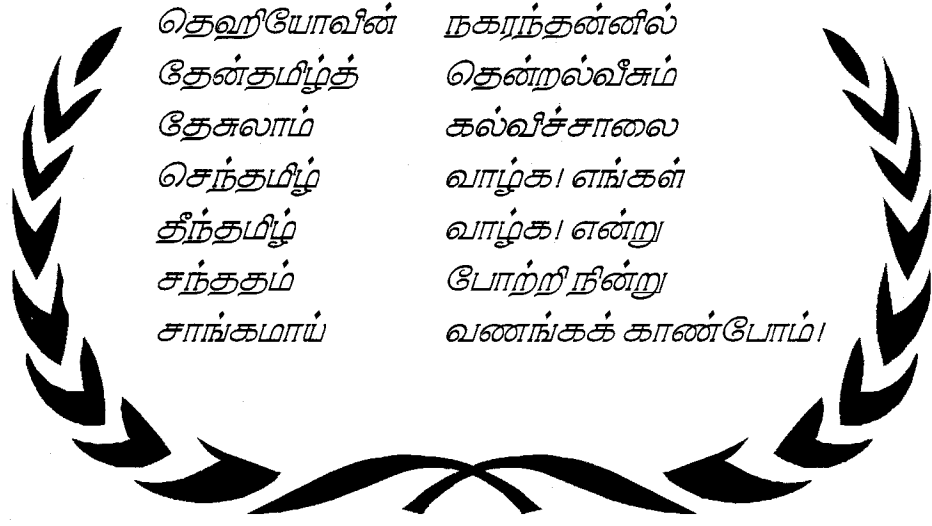

வாழ்க! தமிழ் மொழி.
தமிழ் மொழித்தினம் ஓங்குக சிறப்புற்று.

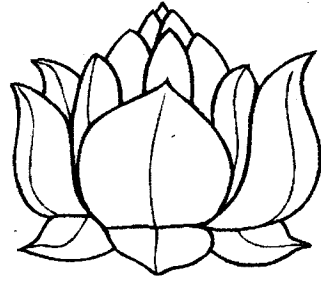

அதிபர், ஆசிரியர்கள், மாணவர்கள்,
பாடசாலை அபிவிருத்திச் சங்கத்தினர்.

கே/தெஹியோவிட்ட தமிழ் மகா வித்தியாலயம்
தெஹியோவிட்ட.

“யாமறிந்த மொழிகளிலே தமிழ்மொழிபோல்
இனிதாவது எங்கும் காணோம்”

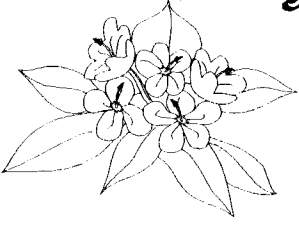

அகில இலங்கைத் தமிழ் மொழித்தகம்
எட்டுத்திக்கும் தமிழ் பரப்பி
எந்நூற வாழ்த்துகின்றேன்.

S.P.S.புகையிலை வியாபாரம்
இல, 11 போல்ஸ் வீதி,
புத்தளம்.
தொலைபேசி இல: 032 - 65809

எஸ்.பி.சிவனேஸ்வரன்
கோண்டாவில் வடக்கு,
கோண்டாவில்.

“சொல்லில் உயர்வு தமிழ்ச் சொல்லே - அதைத்
தொழுது படிந்திடடி பாப்பா”

-பாரதியார்

“எவராகிலும் ஒருவர் எனக்கு ஒரு எழுத்தைக்
கற்றுத் தருவாராகில் அவருக்கு நான் அடிமையாவேன்”

-ஹஸ்ரத் அலி (ரலி)



.....
என் தாயானவள் எனக்குப்
பாலோடு ஊட்டிய
பைந்தமிழே! நீ வாழ்க!
.....

அதிபர், ஆசிரிய, ஆசிரியைகள், மாணவ, மாணவிகள்,
பாடசாலை அபிவிருத்திச் சபையினர்

புத்/நுரைச்சோலை முஸ்லிம் மஹா வித்தியாலயம், நுரைச்சோலை.

புதுப்புது டிசைன்களில் துணி மணிகள்!
புதுப்புது வழிகளில் தமிழ்ப் பணிகள்!

வாழ்க தமிழ்!



திறமான சேலைகள்
சேர்ட் வகைகள்
ரெடிமேட் ஆடைகள்
வாசனைத் திரவியங்கள்
குழந்தை ஆடைகள்

குறைந்த விலையில் பெற்றுக் கொள்ள
விஜயம் செய்யுங்கள்

சத்யா டெக்ஸ்டைல்ஸ்

9, பொலிஸ் ரோட்,
எட்டியாந்தோட்டை.

நவீன அழகிய 22 கரட்
உயர்ரக விதமான நகைகளையும் ஆடர்களையும்
குறித்த நேரத்திலும் திருப்திகரமான
முறையிலும் செய்து கொள்ள எட்டியாந்
தோட்டையில் நீங்கள் நாடவேண்டிய ஒரே இடம்

ஸ்ரீ மைதல் ஜுவலர்



தமிழ்த் தினத்தை வாழ்த்துகின்றோம்.

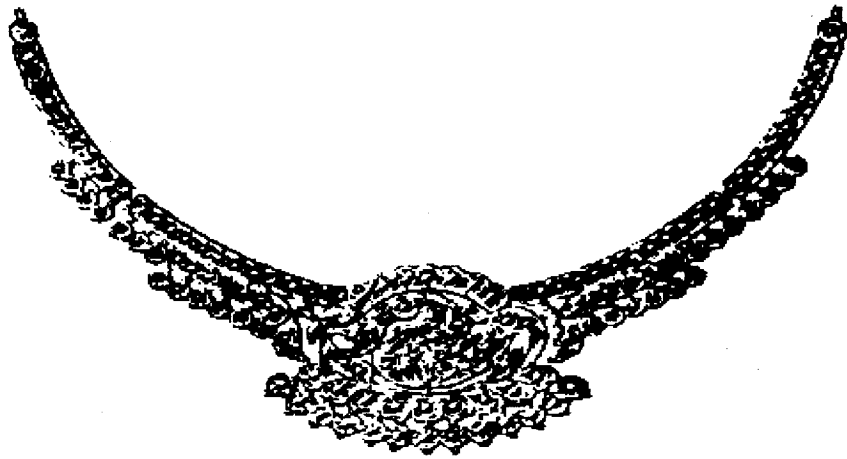

SRI MAITHELY JEWELLERY

50, Main Street,
Yatiantota.

Tel: 036 - 87592

Fax: 036 - 66019

Kalki Trade Centre

Importers, Exporters & Commission Agents
Millers And Transporters

*No: 85, Old Moor Street,
Colombo - 12.
Tel: 433159/342976*

E.K.T.

Ekhanthan Co., (Pvt) Ltd.

GENERAL RICE MERCHANTS & COMMISSION AGENTS

**NO. 29, OLD MOOR STREET,
COLOMBO - 12.
TEL: 431830,
445595,
330192.**

தமிழ்த்தினத்தை வாழ்த்துகின்றோம்!

RAJARATA HARDWARE STORES

No: 94, Main Street,
Dehiowita.

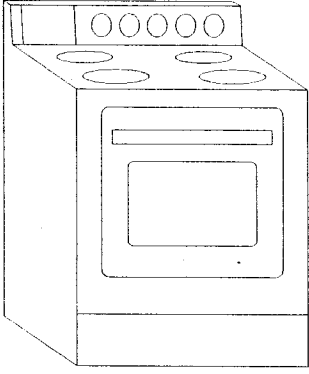

DEALERS IN P.V.C PIPES,
PAINTS, HARDWARE ITEMS,
ELECTRICAL ITEMS.

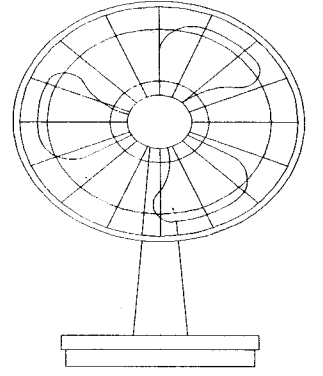
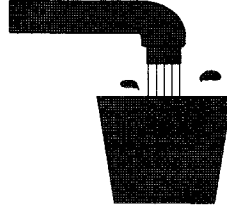

தமிழ் மொழி வரற்க!

With Best Compliments From



Western Traders

Specialist in all kinds of Bolts & Nuts, Hook Bolt & Nuts & Washers
General Hardware Merchants & Importers

No: Old Moor Street,
Colombo - 12.
Tel: 434288

சுமீழ் மொழி வாழ்க!

With Best Compliments From



MANOJ ENTERPRISES

Wholesale & Retail Dealers in
Electronic, Electrical and Fancy Goods Etc.

Favourite Shopping Centre,
128, 1/1, 16Q Keyzar Street, Colombo - 11.
Tel: 431862, 336321 Fax: 336321

செந்தமிழ் செழித்து ஓங்குக!

With Best Compliments
From



M.I.M.Ameen
CHAIRMAN
(074 - 712883)

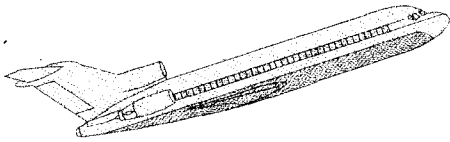
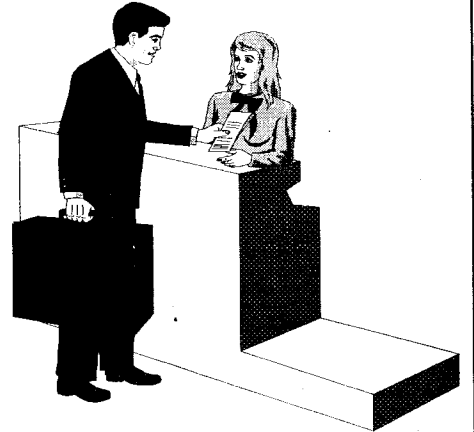

A AND A (PVT) LTD.

Foreign Employment, Recruiting Agents, Travel and tour Operators

20/14, Office No. 21, Symonds Road,
Colombo - 10, Sri Lanka.

Tel: 077 - 310060

Fax: 683980

தமிழ் வாழ்க!

With Best Compliments From



கனேசா ஜுவலர்ஸ்



Ganesha

Jewellers

52, Sea Street, Colombo - 11

Tel: 432164

“என்னை நன்றாக இறைவன் படைத்தனன்
தன்னை நன்றாகத் தமிழ் செய்யுமாறே!”



P. யோகேஸ்வரன்
N.K.R. ஸ்டோர்ஸ்,
25, அம்பகமுவ வீதி,
நாவலப்பிட்டி.

R. Wijayapalan B.Com
MANAGING DIRECTOR

*Importers of Riken Tyres
and
Tubes.*

*Estate Suppliers
And
Wiji Ship Distributers*

*153, Union Place
Colombo - 02,
Sri Lanka.*

*Tel: 541329, 448547
Fax: 0094-1-447741
E-Mail: Projects@slt.lk*

சீறார்க்கு எடுக்கும் செந்தமிழ் விழா
சீறக்க எமது வாழ்த்துக்கள்!

தரமான தங்க நகைகள் வீற்கும் இடம்
அடைவு பீடிக்கும் நிலையம்.

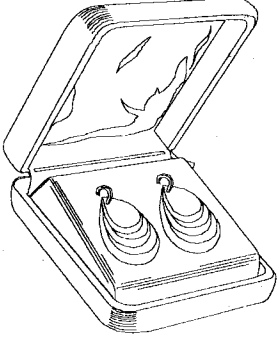

எம்.உமா மகேஸ்வரன்
சமாதான நீதவான்.

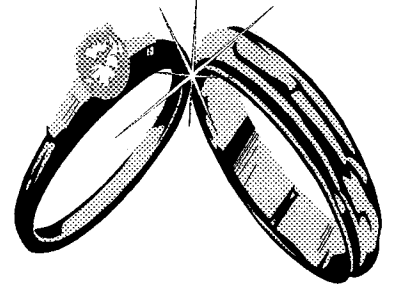

66, பிரதான வீதி,
நோர்வூட்.

தொலைபேசி: 0512 - 769

இஸ்லாம் எங்கள் வழி!
இன்பத்தமிழ் எங்கள் மொழி!!

With the Best Complements
From

Shaji Trade Centre

Dealers in: Bata, D.S.I, Ranpa & Fancy Goods

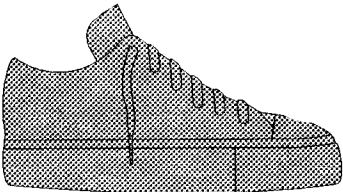

சுஜி ரேட் டிசைர்ஸ்
155, NORTH COAST ROAD,
TRINCOMALEE.
TEL: 026 - 22874

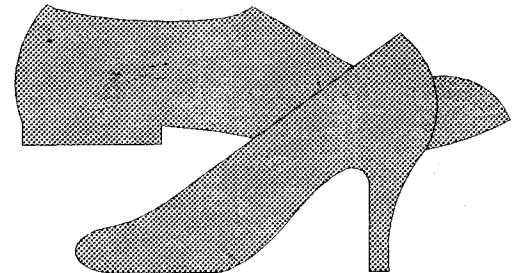

கன்னித் தம்பே! கரும்பே! தேனே! - உள்
சீளமைத் தீறன் தெரிந்து,
செயல் மறந்து வாழ்த்துதுமே!!

*RPK AUDIO &
VIDEO VISION*

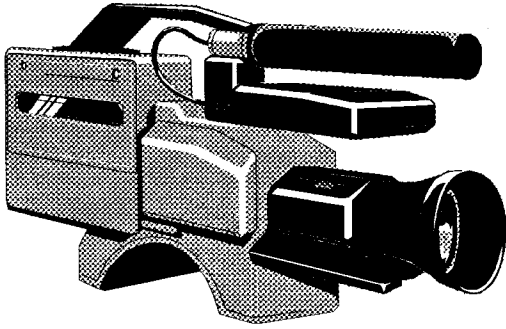

27, Main St.,
Bogawantalawa.
Tel: 052 - 7574

Naamagal Tex



தமிழ்தைத் தமிழன் தாய் என்று போற்றுவான்.
தமிழைப் பழித்தாளை நாய் என்று தூற்றுவான்.



**Dealers in Textiles,
Readymade Garments,
Sarees & Salwar Kits**

**67, MAIN STREET,
HATTON.
TEL: 051 - 22383**

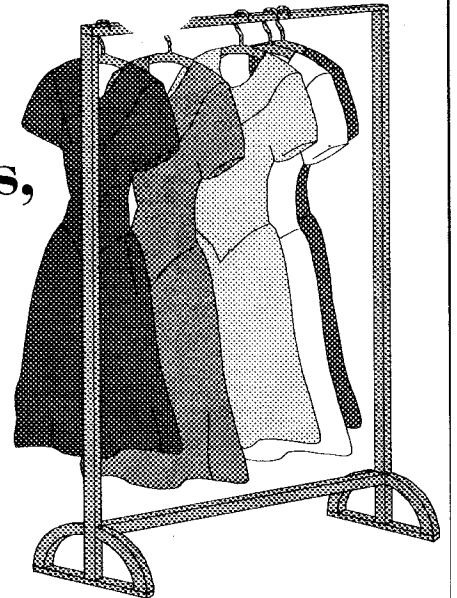

பிறந்ததும் வளர்வதும் வாழ்வதும் துமிழிலே.
துமிழே! தூயே! உன்னை மறப்பேனோ!

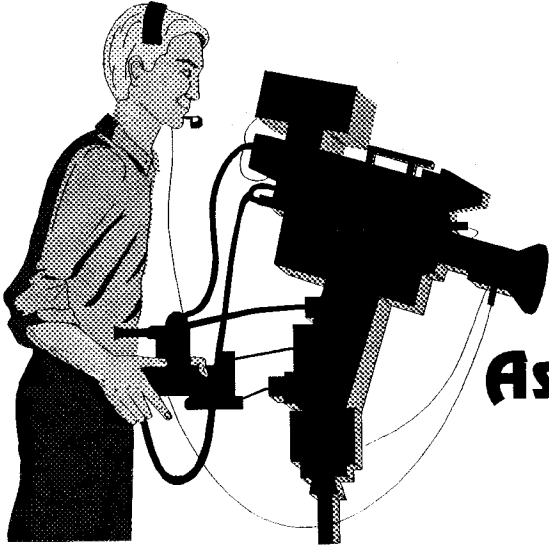

*With the Best Complements
From*

Asoka Audio & Video Vision

NO. 8, GUNAWARDANA BUILDING, HATTON.
PHONE: 051 - 22665, 051 - 22429

வாழ்க தமிழ் மொழி!
வாழ்க நிரந்தரம்!!

**With the Best Complements
From**

ARUJUNA JEWELLERS

NO. 40 B, MAIN STREET,
HATTON.

Tel: 051 - 22353

*Dealers in gold Silver & Pawn Brokers
Pioneer Jewellers in Hatton*

With Best Complements From



REAGAL ENTERPRISE

**No: 79, Main Street,
Hatton.
Tel.: 051 - 22684**

With Best Complements

From

தமிழே! தாயே! வாழ்க!!

K.P.N.Nallusamy & Co.

**No: 7, Main Street,
Norton. Bridge.
ESTD 1940**

**T.P. 051 - 32204
Fax. 051 - 32266**

“வாசிப்பதாலேயே மனிதன் பூரணமடைகிறான்”

அகில இலங்கைத் தமிழ் விழாத்தொடர்
சீர்ப்புற வாழ்த்துகள் நோடும்!

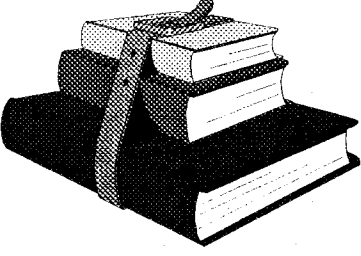

கேசவன் புத்தக நிலையம்

No: 52, டன்பார் வீதி,
அட்டன்.

தொலைபேசி இல: 051 - 22504/22977

“ தேமதாரத் தம்மோசை
உலகெங்கும் பரவட்டும்! ”

தீருக்கோணமலை நெல்சன், நீருமலகாந்த்
தீயேட்டர் ஸ்தாபனத்தார்

அகில இலங்கைத் தமிழ் மொழித்தின விழா
சிறப்புற வாழ்த்துக்கள்!

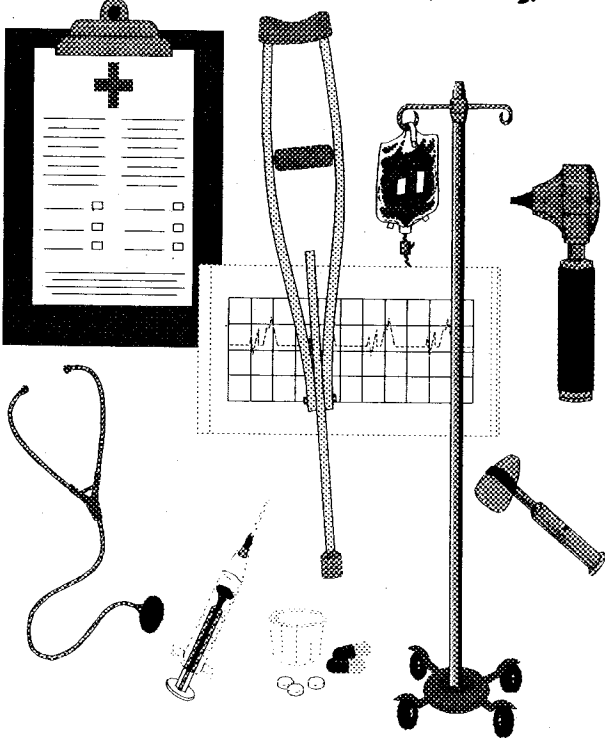

டாக்டர் முருகு நல்லசேகரம்பிள்ளை
டிஸ்பென்சரி அன்ட் சோஜரி
இல.04, மல்லிகா பில்டிங்,
பொகவந்தலாவ.
தொலைபேசி : 052-7587

With Best Complements
From

MANIAM STORES

75&77, PRINCE STREET
COLOMBO-II

PHONE : 324035

FAX : 448274

“சீனா டிசன்ட்ராய்ஷன் டிசுபூங்கல்வ் தேடிருவீர்”

-நயர் (ஸல்)

அகில இலங்கைத் தமிழ் மொழித்தினம்

“தேமதுரத் தம்ழோசை உலகமலாம்
பரவும் வகை டிசுய்தல் வேண்டும்”

அதிபர், ஆசிரியர்கள், மாணவிகள்,
பாடசாலை அபிவிருத்திச் சங்கத்தினர்
தி/கிண்ணியா முஸ்லிம் மகளிர் மகா வித்தியாலயம் கிண்ணியா.

எங்கள் தாய்மொழியாம் தமிழ்மொழிக்கு
விழாவிடுக்கும் இக்கிணத்தில்,
வாழ்க தமிழ்
வாழ்க தமிழ் என்று
வாழ்த்துகின்றோம் நாங்கள்.

தந்தை ஜகர்ப் A.H.M.வஜர்ப்
தாயன் டிசல்வன். வஜர்ப் அஜர்ப்

AROOS GROCERY

NO.148, MANNAR ROAD,
PUTTALAM.

பாடசாலை மாணவர்களுக்கான
தமிழ்மொழித்தினம்
பாங்குடன் ஒங்கிட வாழ்த்துகின்றோம்

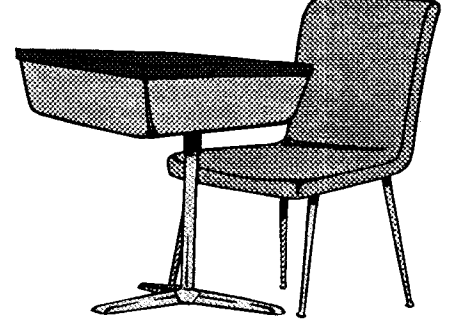
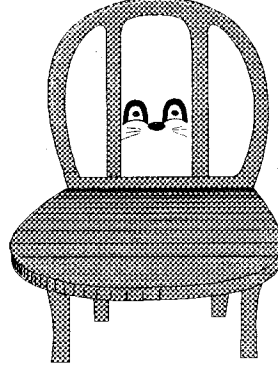
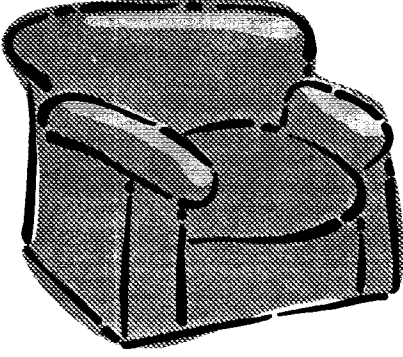

PUTTALAM TIMBER FURNITURE
30/1, Kadumayankulam Road,
Puttalam.

தமிழ் மொழித்தினம் சிறந்தோங்குக!

With the Best Compliments From



T.V. Jewellery

43, Mannar Road,
Puttalam.

TP. 071 - 72944

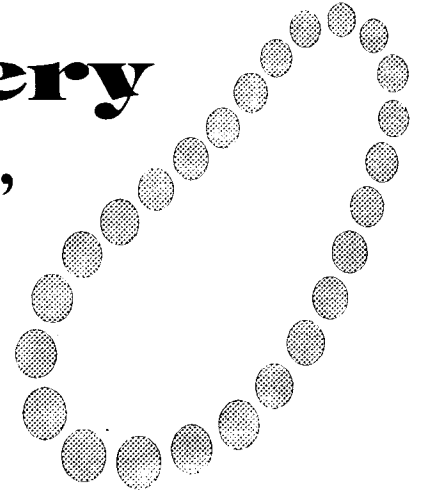



இஸ்லாம் எங்கள் வழி!
இன்பத் தமிழ் எங்கள் வீழ்!

தமிழ் நெஞ்சங்களில் தமிழ்மணங் கமழும்
தமிழ் மொழித்தினம் வாழ்க!

அதிபர், ஆசிரிய, ஆசிரியைகள், மாணவ, மாணவிகள்,
பாடசாலை அபிவிருத்திச் சங்கத்தினர்

கேகா/ரூவ/சுலைமானியா முஸ்லிம் மகா வித்தியாலயம்
கன்னத்தோட்டை.

அகில இலங்கைத் தமிழ் மொழித்தினம் ஒங்குக!



ஸ்டார் ஜுவலர்

22 கரட் தங்க நகைகள் ஓடருக்கு குறித்த தவணையில்
உத்தரவாதத்துடன் செய்கு கொடுக்கப்படும்.

No.1 பஸார் வீதி, புத்தளம்.
Tel: 032 - 65383

With the Best Compliments From

MUHUNDAN

FURNITURE SHOP

Arpico Mattres and Anton Steel Furniture
and Wood Furniture

முருந்தன் ஃபர்னீச்சர்

05, Chetty Street,
Puttalam.

Tel: 032 - 65402
Forest Reg. TD 87

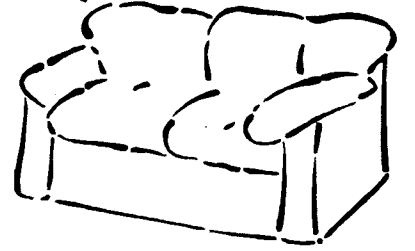
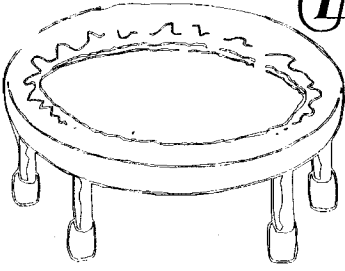

“எங்கள் வாழ்வும், எங்கள் வளமும்
மங்காத தமிழ் என்று சங்கே முழங்கு”

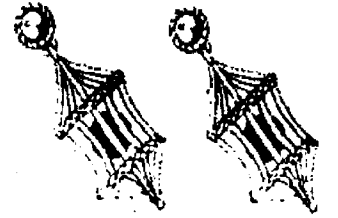
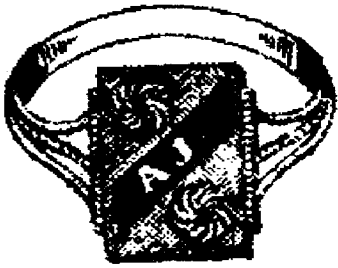

அசல் 22 கரட் நங்கையர் விரும்பும் நவநாகரீக நகைகளுக்கு
நீங்கள் நாடவேண்டிய நகை மாளிகை

சிம்பாள் ஜுவெல்ஸ்

4A, 1ம் குறுக்குத் தெரு, பத்தளம்.



தேமதுரத் தமிழோசை உலகமெலாம்
பரவட்டும்!

திரு.பொன்.சபாரெத்தினம் & திரு.பொன்.குணரெத்தினம்
சகோதரர்கள்

கமலா ஸ்டோர்ஸ்

இல.13 பிரதான வீதி, புத்தளம்.
போன்: 032 - 65409

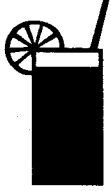

ராஜா கிறீம் ஹவுஸ்

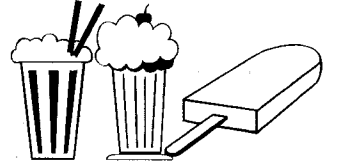

சுவையான ஐஸ் கிறீம், குளிர்மான சிற்றுண்டி வகைகளுக்கு
நீங்கள் நாட வேண்டிய இடம்



ராஜா கிறீம் ஹவுஸ்
இல, 36, கஸ்தூரியார் வீதி,
யாழ்ப்பாணம்.

ராஜா கிறீம் ஹவுஸ்
இல, 54, பள்ளிவாசல் வீதி,
நீர்கொழும்பு.

சாயீ ஷூர்ஸ்

சொகுசான குளிர்நட்டப்பட்ட பஸ் சேவைகளுக்கு

இல, 54, பள்ளிவாசல் வீதி,
நீர்கொழும்பு.

தொ.பேசி: 031 - 32247

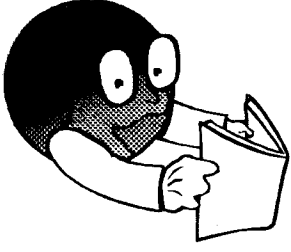

“சூழ்கல் நீங்கத் தமிழ்மொழி ஓங்க
துலங்குக வையகமே!”

-பாரதியார்

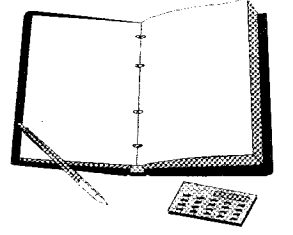

“எதுக்குங்க கடைகடையாய் அலையுறிங்க.....”

“பாடசாலை உபகரணங்களா?”

“இருக்குதே கண்டி ஏஜென்ஸி”

“பான்ஸி சாமான்களா?”

“பாருங்களேன் கண்டி ஏஜென்ஸியிலே”

“இந்தியன் பான்ஸிங்களா?”

“இருக்குதுங்க கண்டி ஏஜென்ஸி”



“அன்பளிப்பு அயிட்டங்களா?”

“அதெல்லாந்தான் அங்கேயே இருக்குதுங்க.”

Stationeries Fancy Goods, Indian Fancy Goods

Gift Items

*Whole Sale & Retail
For Your Selection.*

KANDY AGENCIES

**No. 3, Dickoya Road,
Hatton.**

சின்ன வயதிலே செந்தமிழினை ஊட்டிய
எமது ஆசிரியப் பெருந்தகையின்
முயற்சியில் நடைபெறும்
இத்தமிழ் மொழித்தின விழா
இன்னும், இன்னும் சிறந்து ஓங்குவதாக.

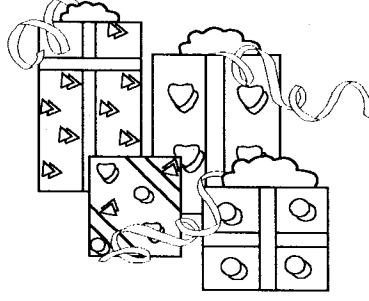

எல்லாவிதமான பாக்ஸ்ப் பெருட்களும்,
நெடிமேட் சூடைகளும்
எம்மிடம் உண்டு.

மொத்தமாகவும் சில்லறையாகவும் பெற்றுக் கொள்ளலாம்.

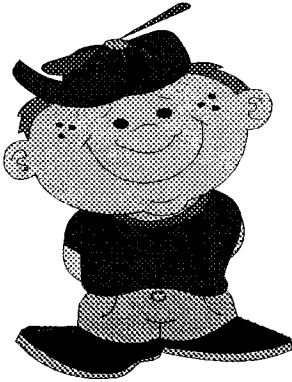

AL.HAJ.M.Haniffa J.P



FANCY HOUSE

No: 69, Math Street,
Bogawantalawa.
Tp: 052 - 7531

சகலவிதமான, பட்டு, பருத்தி, லினன், சில்க் சாறியகைகளுக்கும்,
ஆண்கள், பெண்கள், சிறுவர், சிறுமியர், கன்னியர், காணையர்க்குத்
தேவையான கவர்ச்சியான றெடிமேட் உடைகளுக்கும்
பெயர் பெற்ற ஒரே ஒரு சிறந்த ஸ்தாபனம்

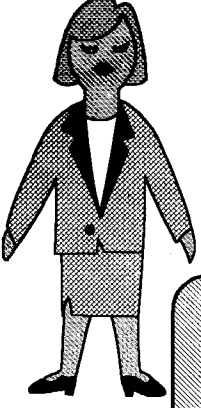

-பொகவந்தலாவையில் -

நியூ சார்ஜ் ஸ்கன்டர்



எமது மதிப்புக்குரிய ஆசிரியரின் முயற்சியோடு
நடைபெறும் தமிழ் மொழித்தின விழா
சிறப்புற்று ஒங்க வாழ்த்துகின்றோம்!

AL HAJ. N.M.ANVAR BATCHA J.P

NEW SAREE CENTRE

36, Main St,
Bogawantalawa
Tel: 052 - 7571

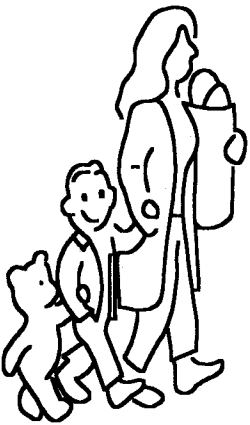
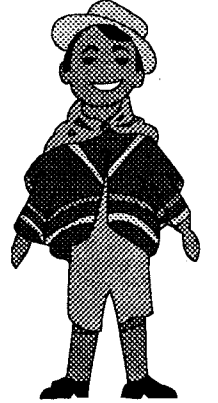

தங்கத்தை வென்று விளங்கும்
தாய்த் தமிழே வாழ்க!

அசல் 22 கரட், அழகிய தங்க நகைகளுக்கு



NADHIKA JEWELLERY

No. 7, Grand Street,
Negombo.

Tel: 031 - 33796

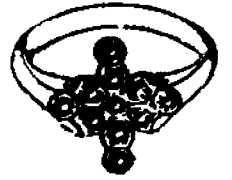
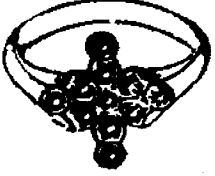

With the Best Compliments From



KANETHERAS

No. 4, Grand Street,
Negombo.

Tel.: 031 - 32442

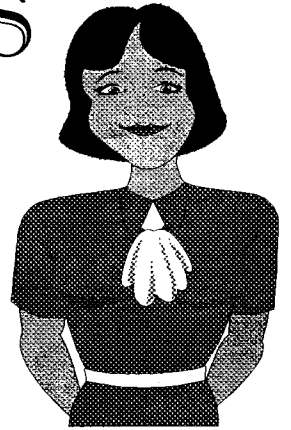
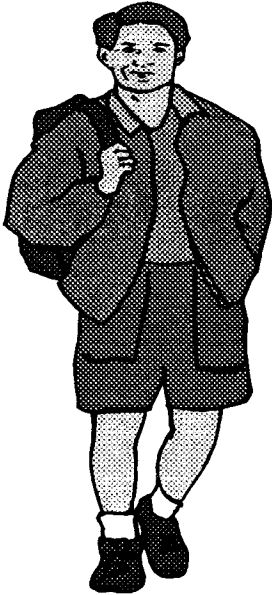

DEALER IN REDMAD GARMENTS & FANCY GOODS.

அழகிய ஆடைகள் எங்கள் உடலுக்கு !
அருமைத் தமிழ் எங்கள் உணர்வுக்கு !

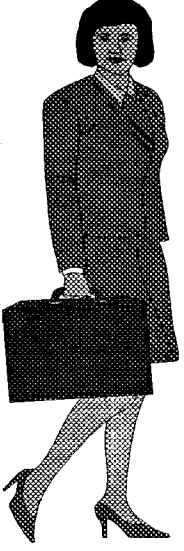

With the Best Compliments From

**E.NALLATHAMBY
TEXTILE CENTRE**

Home for Quality Textile & Garments

No: 218, 222, Main Street, Negombo.

With Best Compliments From



VASUGHI TRADERS

L.S. 12D, S.C Market

Negombo

Tel.: 031 - 38867



அகில இலங்கைத் தமிழ் மொழித்தினவிழா
சிறப்புற்று நிகழ்ந்தேற எமது நல்வாழ்த்துக்கள்

ஹமீட் ஸ்டோர்ஸ்

HAMEED STORES
HARDWARE MERCHANTS & ESTATE SUPPLIERS

No: 44, Kalugalla Mawatha,
Kegalle.

Tel: 035-22387/23095

Fax: 035 - 23096

அகில இலங்கைத் தமிழ் மொழித்தினம்
சிறப்புற வாழ்த்துகின்றோம்!

சிறந்தரக ஓடுகள் உற்பத்தியாளரும்
விநியோகஸ்தரும்

கூரை ஓடுகள்

தட்டை ஓடுகள்

முகட்டு ஓடுகள்

மெருகூட்டப் பெற்ற செங்கற்கள்

அஸ்பெஸ்டஸ் கவரிங் ஓடுகள்

Samal Tile Factory

Angampittya

Waikala

Tel: 031 - 78545

சமல் ஓட்டுத் தொழிற்சாலை

அங்கம்பிட்டிய

வாய்க்கால்

வாழ்க தமிழ்!



நியூ சுரேக்கா ஜுவலர்ஸ்

139, செட்டியார் தெரு,
கொழும்பு - 11
தொலைபேசி: 448092

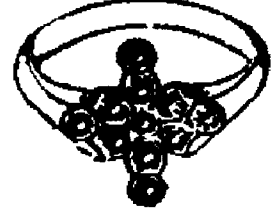

New Sureka
Jewellers

Sathasivam and Company Pawn Brokers

139, Sea Street,
Colombo - 11.
Tel : 448092

With the Best Compliments From

வாழ்க தமிழ்!



Nithiya
Jewellers

Jewellery & Gem Merchants



நித்தியா
ஜுவலர்ஸ்



No. 169, Sea Street, Colombo - 11.
T' Phone : 074 - 718805.

ஆங்கிலம் கையிடித்த மனைவி!
அருந்தமிழ் என்னைப் பெற்றெடுத்த அன்னை!
அன்னையே, அருந்தமிழே நினைதான் போற்று!

With the Best Compliments from



LOTUS HARDWARE STORE

GENERAL HARDWARES AND ESTATE SUPPLIERS

Authorised Dealers For :-

C. I. C. Paints, Lanka Tor Steel, Asbestos
G. I. Roofing Sheets & Kelani Cables etc.

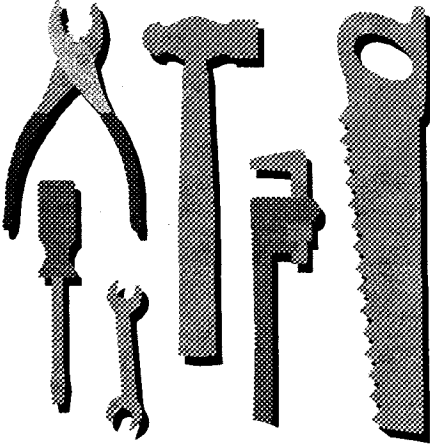

No. 36, Main Street,
Hatton.
Tel : 051-22640

பாலர் நெஞ்சங்களில் பைந்தமிழ்ப் பால்வார்க்கும்
தமிழ்த் தினவிழா விமரிசையாய் நிகழ்ந்தேற
எமது வாழ்த்துக்கள்!

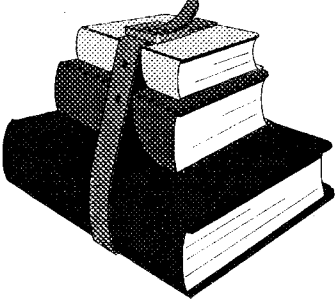

பல நூற்றுக்கணக்கான மானவர்களைப்
புலமைப்பரிசில் பரீட்சையில்
சித்திபெறச் செய்யும்

கே.எஸ்.மணியம்

எழுதிய

“ஐந்தாம் ஆண்டு புலமைப் பரிசு”
(மாதிரி வினாத்தாள் விடைகள்)

வெளியீடு :
பாரதி கல்வி நிலையம்,
8ஏ, பெய்லி வீதி,
நாவலப்பிட்டி.

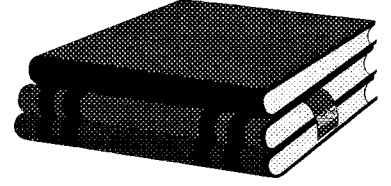

கர்ணிரமணிய பாரதியார் சொல்வார்.

“தேமதுரத் தமிழோசை உலகமெலாம்
பரவும் வகை செய்தல் வேண்டும்”
- என்று.

நம்ம சுப்பையா சொல்லுகிறார்,

“சந்திரன் றேடியோ சேல்ஸ் மூலம்
அதைச் செய்திடலாம்”
-என்று.

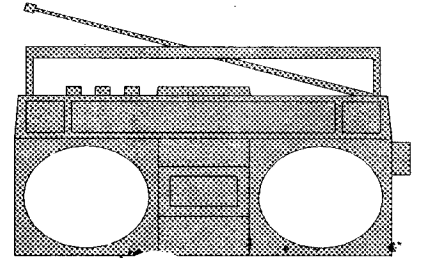

எனவே நாடுங்கள்:

சந்திரன் றேடியோ சேல்ஸ்

23, ஹற்றன் வீதி,
கினிகத்தேன.

நறு மலர் வீசும் நன்நீ வாசம்.

1998 - அகில இலங்கைத் தமிழ் மொழித்தின விழாவினை ஒட்டி வெளிவந்துள்ள இந்த அழகிய சிறப்பு மலரானது பன்னிரிலே மலர்ந்த பாரிஜாதம் போல பரிணமித்தாலும் உண்மையில் இது கண்ணிரிலே பூத்த கமலம் என்பதை மனங்கொள்ளல் வேண்டும்.

இம்மலர் வெளிவருவதாயின் பெருந்தொகைப் பணம் தேவைப்படும். அரசாங்க நிதியிலிருந்து இது அச்சிடப்படுவதில்லை. ஆர்வலர்களின் உதவியே இதற்கு ஆதாரம். சைவமும் தமிழும் தளைக்க சம்பந்தரும் அப்பரும் ஊர் ஊராய்ச் சென்று ஆதரவு பெற்றது போல, யாமும், கொழும்பிலிருந்து கோமாரிவரைக்கும், கிரியுல்ல தொட்டுக் கிண்ணியா வரைக்கும், நடந்தும், ஆறுகுளங்கள் கடந்தும், பஸ் ஏறியும் சென்று பாடசாலைகளின் அதிபர்களை ஒவ்வொருவராகச் சந்தித்து உதவி கோரினோம். அனைத்து அதிபர்களும் ஆர்வத்துடனும், அன்புடனும் அருளிய உதவிகள் ஒத்தாசைகள் எம்மை மெய்சிலிக்கச் செய்தன. உள்ளத்தை நெகிழ்த்தின. கண்கள் ஆனந்தக் கண்ணீரால் குளமாயின. எனவேதான் இம்மலரினைக் "கண்ணீரில் பூத்த கமலம்" என்றோம். தத்தமது பாடசாலையின் பேரால் வாழ்த்துக்கூறி வசதிகளும் அளித்த அத்தனை அதிபர் பெருமக்களையும் மலர்வீசும் வாசம் மனம் மகிழ்ச்செய்யட்டும். உதவிகள் பெறும் முயற்சியில் எம்மோடு கூடத் தம்மையும் இணைத்துக்கொண்ட தகை சான்ற பண்பாளர்கள்; கல்முனைக் கோட்டக்கல்வி அதிகாரி ஜனாப் மருதூர் மஜீத் அவர்கள், வடமேல் மாகாணத்தின் தமிழ்ப் பிரிவு பிரதிக் கல்விப் பணிப்பாளர் ஜனாப் எஸ்.எம்.நஸீம் அவர்கள், சப்பிரகமுவ மாகாணத் தமிழ்ப் பிரிவு உதவிக்கல்விப் பணிப்பாளர் ஜனாப் M.R.M.மிஹினார் அவர்கள், திருகோணமலை உவர்மலை விவேகானந்தாக் கல்லூரி அதிபர் திரு.திருமலை நவம் அவர்கள், பலாங்கொடை மெத்தக்கந்த தமிழ் வித்தியாலய அதிபர் திரு.எஸ். சண்முகநாதன் அவர்கள், நீர்கொழும்பு விஜயரெத்தினம் மகா வித்தியாலய அதிபர் திரு.என்.கணேசலிங்கம் அவர்கள், அட்டன் ஹைலண்ட்ஸ் கல்லூரி தமிழ் ஆசிரியர் திரு.கணபதிப்பிள்ளை (தமிழ் ஆசிரிய ஆலோசகர்) அவர்கள் ஆகியோர் இம்மலரின் சார்பில் மிகவும் நன்றிக்குரியவர்களாவார்கள். ஆசிச் செய்திகள் தந்து மலர்களை மகிழ்வித்த அனைவருக்கும், விளம்பரங்கள் தந்து உதவிய வியாபாரக் கனவான்களுக்கும் நன்றிகள். மேலும் ஆக்கங்கள் தந்து மலருக்கு மணம் சேர்த்த மாண்புமிகு பேராசான் கலாநிதி. அ.சண்முகதாஸ், அவர்களையும், பேராசிரியர் சோ.சந்திரசேகரம் அவர்களையும் செயற்றிட்ட அதிகாரி ஜனாப் M.S.A.றஹீம் அவர்களையும் உள்ளக்கமலம் உவந்தேற்றிப் போற்றுகிறது.

அடுத்து, "உண்டி கொடுத்தோர் உயிர் கொடுத்தோரே" என்கின்றது மணிமேகலை; எமக்கும் அட்சய பாத்திரம் ஒன்றுமட்டும் இருந்திருந்தால் ஆண்டுதோறும் உணவினை அள்ளிப் படைத்திருப்போம், அது இல்லாதபடியால் அன்புள்ளங்களை நாடினோம். "எத்தனை பேருக்கு வேண்டும்? எப்போது வேண்டும்?" என்று மட்டும் அன்புடன் விபரம் கேட்டுத் தாராளமனதுடன் தந்து உதவுதற்கு முன்வந்த தகைசான்ற பெருமக்கள்:-

உடலழகோடு உள்ளழகும் ஒருங்கே கொண்ட இ.தொ.கா உபதலைவர் உயர்திரு. எஸ்.ஏ.கந்தசாமி அவர்கள்; ஒரு காலத்தில் சுருவில் கிராமம் எங்கும் சோறு மணப்பதற்குக் காரணமாயிருந்து ஏழைகட்கு "அட்சய பாத்திரத்தில்" அன்னம் அளித்துவந்த "அம்மா" அமரர் மாணிக்கம் யோகம்மா அவர்களின் ஏகபுத்திரன்-தவச்செல்வன். திரு.மாணிக்கம் தவயோகராசா (வி.மாணிக்கம் சகோதரர்கள், கொழும்பு-11) அவர்கள், தெஹிவல-Arab Lanka (Rehab) Pvt. Ltd.-உரிமையாளர் உத்தமசீலன் ஜனாப்.ஏ.ஆர்.மௌலானா அவர்கள், எங்கள் மாணவச் செல்வங்களின் இதயங்களில் இடம் பெற்றுவிட்ட ஏற்றமிகு செம்மல்கள் ஆவார்கள்.

அத்தோடு உணவு உபசாரத்தில் மேலும் உதவிகள் அளித்த கல்பொத்தை வீதியைச் சேர்ந்த திரு.திருமதி.கைலைநாதன் தம்பதியர், பம்பலப்பிட்டி இராமநாதன் இந்து மகளிர் கல்லூரி ஆசிரியை திருமதி.ரி.இராசதுரை, கொழும்பு கணபதி வித்தியாலய அதிபர் திரு.ஏ.தில்லைநாதன் ஆகியோரும் விசேட நன்றியறிதலுக்கு உரியவர்கள்.

கொழும்பு பிரபல பாடசாலைகளான, பம்பலப்பிட்டி இந்துக்கல்லூரி, பம்பலப்பிட்டி இராமநாதன் இந்து மகளிர் கல்லூரி, விவேகானந்தாக் கல்லூரி, முஸ்லிம் மகளிர் கல்லூரி, அல்ஹுசைனியாக் கல்லூரி ஆகிய தேசிய பாடசாலைகளும், வெள்ளவத்தை சைவ மங்கையர் கழகமும் மாணவச் செல்வங்களின் ஒரு வேளை உணவுக் கென்கிலும் உதவியளித்துள்ளமை குறித்து உளமார்ந்த நன்றியறிதலைத் தெரிவித்துக் கொள்கின்றோம்.

மேற்படி கல்லூரிகளின் அதிபர்கள் அனைவருக்கும், ஏகோபித்து ஆதரவளித்து வரும் மேற்படி கல்லூரிகளின் பாடசாலை அபிவிருத்திச் சங்கத்தினர்க்கும், அத்துடன், கவிஞர் அ.இக்பால் அவர்கள்

இவர்களுடன் இணைந்து அளித்த ஆதரவுக்கும் இதயங்களிந்த நன்றிகள்.

தமிழ்த் திணைப் போட்டியில் முதலாம் இடம் பெற்றவர்களுக்கான தங்கப்பதக்கங்களை அன்புடன் தந்துதவிய கற்/குறிஞ்சிப்பிட்டி முஸ்லிம் கனிஷ்ட வித்தியாலயத்தின் இளைப்பாறிய அதிபர் **ஜனாப்.எஸ். எம்.அப்துல் கரீம்** அவர்களுக்கும், **அமரர் விநோதன் குமாரசாமி** அவர்களின் நினைவாகக் கேடயங்களை அன்பளிப்புச் செய்த அன்னாரது துணைவியார் **திருமதி.ஜெயந்தி விநோதன்** அவர்களுக்கும் நன்றிகள்.

போட்டி நிகழ்ச்சிகள் நடைபெறுவதற்குப் பாடசாலை மண்டபங்களைத் தயார் படுத்தித் தந்து பல்வேறு வழிகளிலும் உதவிய பம்பலப்பிட்டி இந்து (தேசிய) கல்லூரி அதிபர், பம்பலப்பிட்டி இராமநாதன் மகளிர் (தேசிய) கல்லூரி அதிபர், பம்பலப்பிட்டி முஸ்லிம் மகளிர் (தேசிய) கல்லூரி அதிபர் ஆகியோருக்கும் பம்பலப்பிட்டி சரஸ்வதி மண்டபத்தை இனாமாகத் தந்து உதவிய நிர்வாகத்தினருக்கும் குறிப்பாக **திரு.K.நீலகண்டன்** அவர்களுக்கும் நன்றிகள்.

எல்லாவற்றுக்கும் மேலாக தமிழ்த்தின விழாச் சிறப்புற நடைபெறுவதற்கு பம்பலப்பிட்டிப் புதிய கதிரேசன் மண்டபத்தை எவ்வித கட்டணமும் அறவிடாது எமக்குத் தந்து உதவிய தமிழ் ஆர்வலர் - பெரியார் **கலாநிதி திரு.பழனியப்பச் செட்டியார்** அவர்களுக்கும்; அன்னாருடன் தொடர்பு கொண்டு ஆவன செய்த அம்மையார் - பம்பலப்பிட்டி இராமநாதன் இந்து மகளிர் கல்லூரி அதிபர் **திருமதி.ஆர்.சிவகுருநாதன்** அவர்களுக்கும் தமிழ்த்தாயின் பேரால் நன்றியறிதலைத் தெரிவித்துக் கொள்கிறோம்.

தமிழ்த்திணைப் போட்டிகள் சகலமட்டங்களிலும் ஒழுங்குற நடைபெறுவதற்கு ஒத்துழைப்பு நல்கிய கல்வி அலுவலர்கள், இணைப்பாளர்கள், அதிபர்கள், ஆசிரியர்கள், மாணவர்கள் அனைவரும் பாராட்டுக்குரியவர்கள்.

போட்டிகள் செவ்வனே நடைபெறுவதற்கு பல்வேறு வழிகளில் ஒத்துழைப்பு வழங்கிய நடுவர்கள், அலுவலர்கள், ஆசிரியர்கள் அனைவர்க்கும் நன்றிகள்.

தமிழ்த்திணைப் போட்டிகளும் விழாவும் சிறப்புற நடைபெறுவதற்குச் சகல வழிகளிலும் ஆலோசனைகள் வழங்கி எங்களை வழிநடத்திச் செல்லுகின்றவரும், பொறுப்புக்களைத் தாம் ஏற்றுக்கொண்டு, சிறப்புக்களை எமக்கு அளிப்பவருமான எங்கள் அன்புக்கும் மதிப்புக்கும் உரிய, மேலதிகச் செயலாளர் மேன்மையுறு **திரு.இ.யோகநாதன்** அவர்களுக்கும், எங்களோடு ஒருவனாய் இருந்து ஒத்துழைத்துவரும் கல்விப் பணிப்பாளர் **திரு.என்.வாகீசமுர்த்தி** அவர்களுக்கும் எமது நன்றிகள் சமர்ப்பணம். கல்வி, உயர்கல்வி அமைச்சர் **மாண்புமிகு றிச்சட் பத்திரன்** அவர்களின் ஆசியுடனும் அனுசரணையுடனும் இத்தகைய சிறந்த செயற்பாடுகள் நடைபெற்று வருவதால் எங்கள் நன்றிப் பெருக்கு அன்னாரைச் சென்றடைதல் வேண்டும்; நன்றிகள்.

போட்டிகள் அனைத்தும் ஒழுங்காகவும், சிறப்பாகவும் நடைபெறுவதற்குத் தாமாக மனம் உவந்து தக்க உதவி செய்து வரும் அன்பர்கள் **திரு.அ.அருள்பாஸ்கரன்** ஆசிரியர், **திரு.வை.மு.சுகானந்தா** ஆசிரியர், **ஜனாப்.ஏ.எம்.ஏ.நஜாத்** ஆசிரியர், உதவிக்கல்விப் பணிப்பாளர் **திரு.எஸ்.சந்திரகாந்தன்** ஆகியோருக்கும் நன்றிகள்.

இம்மலர் சிறப்புடன் வெளிவருதற்குக் கருமமாற்றிய **Kadd's Publication** உரிமையாளருக்கும் எமது பாராட்டுக்கள்.

சுமைகளிற் பாதியை ஏற்றுச் சுமந்து வரும் எமது பிரிவின் எழுதுவினைஞர் **திரு.ஆர்.இ.தேவதாசன்**, தட்டச்சுப்பொறிஞர் **திருமதி.ஆர்.சுகபாலன்**, **திருமதி.சீ.எஸ்.கொழக்கார**, அலுவலக உதவியாளர் **திரு.டபிள்யூ.ஹோட்ரிக் கோ** ஆகியோரும் பாராட்டுக்குரியவர்கள்.

தமிழ்த்திணைப் போட்டிகளும், விழாவும் சிறப்பாக நிகழ்ந்தேறுவதற்கு எவ்வழிகளிலும் உதவிகள் ஒத்தாசைகள் வழங்கிய **அனைவருக்கும்** தமிழ்த்தாயின் பேரால் தலை வணங்கி **நன்றி** கூறுகின்றோம்.

தாயே வாழ்க! தமிழே வாழ்க!
வணக்கம்.

தமிழ்ப் பிரிவு.
கல்வி, உயர் கல்வி அமைச்சு.

ஜி.பி. அல்பிரெட்
பிரதிக் கல்விப் பணிப்பாளர்.
தமிழ் மொழித்திணை ஒழுங்கமைப்பாளர்.

*With the Best Complements
From*



S.K.BUILDING CONTRACTORS

Building Contractors & Suppliers of Building Materials

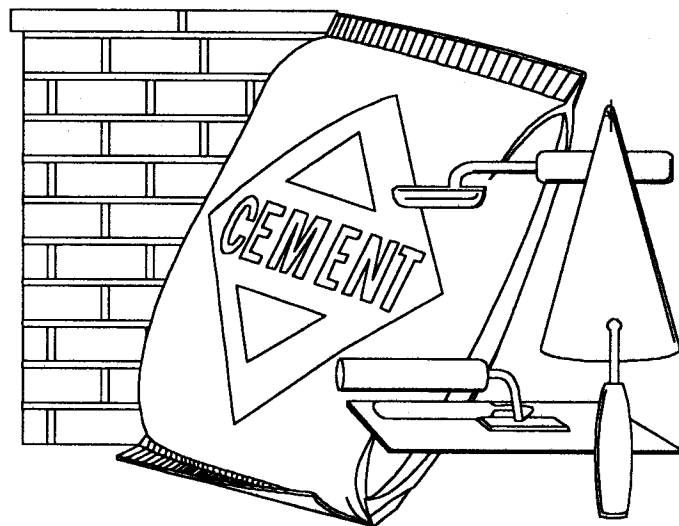

Office:
No. 558/2, Henahatra Road,
Biyagama.

Telephone : 570146
570147
071 - 26883

தீருக்கோணமலை பல நோக்குக் கூட்டுறவுச் சங்கம் (வ-து)
தீருக்கோணமலை.

எமது நிறுவனம்.

- * நுகர் பொருள் விநியோகம்
- * எஃபொருள் விநியோகம்
- * வாகன சுத்தீகரிப்புச் சேவை
- * வாகன வாடகைச் சேவை
- * ஆட்டோ ரிக்சோ சேவை
- * ஆட்டோ ரிக்சோ விநியோகம்
- * கட்டிட நிர்மாணம், தளபாட ஒப்பந்த வேலைகள்
- * பாடசாலை மாணவர்களுக்கு கிராப்பு, எழுதுபொருள் உபகரண விநியோகம்
- * களரகப் பொருட்கள் விநியோக சேவை
- * சகல வித புடவை விநியோக சேவை
- * கோழிக்குஞ்சு, கோழிமுட்டை, கோழிகிடைச்சீ, கோழித்தீள் விநியோகம்
- * மரணச்சடங்கு வாகன வாடகைச் சேவை.

அத்துடன், இன்ற அறிவுப்பசி தீர்க்க

- * உயர் வகுப்பு மாணவர்களுக்கும், கல்வியாளர்களுக்கும்
- * பல்சகலக்கழக மாணவர்களுக்கும், இலக்கிய ஆய்வாளர்களுக்கும்
- * அந்வுப் பசியுடையோர்க்கும் வாசீத்து இன்புறவு அந்வைத் தேடவும்

நேரடியாக இந்தியாவிலிருந்து புத்தகங்களை இறக்குமதி செய்து விநியோகம் செய்கிறது

- * தீருக்கோணமலை பிரதான வீதியில் நவீன கடைத்திராருத்
- * இணைந்த குளியலறையுடன் கூடிய அறைகள்.
- * பாதுகாப்பான சூழலுடன் 24 மணி நேர சேவை.
- * ஆஃ, பெஃ இருபாஸாரும் தங்கும் வசதி.
- * பஸ் நிலையத்திலிருந்து 200 மீநீநர் காரம்
- * புகைவகைநீ நிலையத்திலிருந்து 1 கி.மீ காரம்

வாருங்கள் பயனடையுங்கள் பலருக்கும் சொல்லங்கள்

120, உட்டுறைமுகவீதி,

தீருக்கோணமலை.

தொலைபேசி

: 026 - 22353, 20078

பெக்ஸ்

: 026 - 22353

பிரதான வீதி தொலைபேசி : 026 - 22902

என்றும் அன்புடன்,

தி.மலை/ப.நோ.கூ.சங்கம்.